

Warszawa, dnia 5 września 2019 r.

Poz. 1700

**ROZPORZĄDZENIE  
MINISTRA EDUKACJI NARODOWEJ<sup>1)</sup>**

z dnia 27 sierpnia 2019 r.

**w sprawie świadectw, dyplomów państwowych i innych druków**

Na podstawie art. 11 ust. 2 ustawy z dnia 7 września 1991 r. o systemie oświaty (Dz. U. z 2019 r. poz. 1481) zarządza się, co następuje:

Rozdział 1

**Przepisy ogólne**

**§ 1.** Rozporządzenie określa:

- 1) warunki i tryb wydawania oraz wzory świadectw, certyfikatów, zaświadczeń, aneksów, dyplomów państwowych i innych druków, w tym umieszczenie na wzorach znaków graficznych, o których mowa w art. 10 ustawy z dnia 22 grudnia 2015 r. o Zintegrowanym Systemie Kwalifikacji (Dz. U. z 2018 r. poz. 2153 i 2245 oraz z 2019 r. poz. 534 i 1287);
- 2) tryb i sposób dokonywania sprostowań, zmiany imienia (imion) lub nazwiska oraz wydawania duplikatów świadectw, certyfikatów, zaświadczeń, aneksów, dyplomów państwowych i innych druków;
- 3) tryb i sposób dokonywania uwierzytelnienia dokumentów przeznaczonych do obrotu prawnego z zagranicą;
- 4) wysokość i sposób dokonywania opłat za wydawanie duplikatów świadectw, certyfikatów, zaświadczeń, aneksów, dyplomów państwowych, odpisów świadectw dojrzałości i odpisów aneksów do świadectw dojrzałości oraz innych druków, a także za dokonywanie uwierzytelnienia dokumentów przeznaczonych do obrotu prawnego z zagranicą.

**§ 2. 1.** Informacje ogólne dotyczące wydawania świadectw, certyfikatów, zaświadczeń, aneksów, dyplomów państwowych i innych druków dla przedszkoli, innych form wychowania przedszkolnego, szkół podstawowych i szkół ponadpodstawowych zawiera załącznik nr 1 do rozporządzenia.

2. Wykaz wzorów świadectw, certyfikatów, zaświadczeń, aneksów, dyplomów państwowych i innych druków dla przedszkoli, innych form wychowania przedszkolnego, szkół podstawowych i szkół ponadpodstawowych zawiera załącznik nr 2 do rozporządzenia.

3. Świadectwa szkolne promocyjne, świadectwa ukończenia szkoły, świadectwa dojrzałości, aneksy do świadectw dojrzałości, zwane dalej „świadectwami”, certyfikaty kwalifikacji zawodowej, zwane dalej „certyfikatami”, dyplomy zawodowe, zwane dalej „dyplomami”, suplementy do dyplomów zawodowych, zwane dalej „suplementami do dyplomów”, zaświadczenia o szczegółowych wynikach egzaminu ósmoklasisty, zaświadczenia o wynikach egzaminu maturalnego i zaświadczenia o zdaniu egzaminów eksternistycznych z zakresu wymagań określonych w podstawie programowej kształcenia

---

<sup>1)</sup> Minister Edukacji Narodowej kieruje działem administracji rządowej – oświata i wychowanie, na podstawie § 1 ust. 2 rozporządzenia Prezesa Rady Ministrów z dnia 6 czerwca 2019 r. w sprawie szczegółowego zakresu działania Ministra Edukacji Narodowej (Dz. U. poz. 1055).

ogólnego odpowiednio dla branżowej szkoły I stopnia lub branżowej szkoły II stopnia, zwane dalej „zaświadczeniami”, indeksy, zaświadczenia o spełnianiu obowiązku rocznego przygotowania przedszkolnego, informacje o gotowości dziecka do podjęcia nauki w szkole podstawowej, zaświadczenia o zawodzie, zaświadczenia o przebiegu nauczania, arkusze ocen oraz poddruki duplikatów wydaje się na drukach według wzorów określonych w załączniku nr 3 do rozporządzenia.

4. Informacje ogólne dotyczące legitymacji szkolnej dla uczniów szkół podstawowych i szkół ponadpodstawowych, legitymacji przedszkolnej dla dzieci niepełnosprawnych, w tym e-legitymacji dla uczniów szkół podstawowych i szkół ponadpodstawowych, e-legitymacji przedszkolnej dla dzieci niepełnosprawnych oraz mLegitymacji szkolnej dla uczniów szkół podstawowych i szkół ponadpodstawowych, a także wzory tych legitymacji zawiera załącznik nr 4 do rozporządzenia.

## Rozdział 2

### **Świadectwa, certyfikaty, zaświadczenia, aneksy, dyplomy państwowe i inne druki dla przedszkoli, innych form wychowania przedszkolnego, szkół podstawowych i szkół ponadpodstawowych**

§ 3. 1. Świadectwa szkolne promocyjne, świadectwa ukończenia szkoły, indeksy, legitymacje szkolne i e-legitymacje szkolne wydają szkoły publiczne i niepubliczne: szkoły podstawowe, szkoły ponadpodstawowe i placówki kształcenia ustawicznego, zwane dalej „szkołami”.

2. Szkoły, wydając legitymację szkolną albo e-legitymację szkolną, mogą wydać dodatkowo mLegitymację szkolną, stanowiącą dokument elektroniczny przechowywany i prezentowany przy użyciu oprogramowania przeznaczonego dla urządzeń mobilnych, o którym mowa w art. 19e ustawy z dnia 17 lutego 2005 r. o informatyzacji działalności podmiotów realizujących zadania publiczne (Dz. U. z 2019 r. poz. 700, 730, 848 i 1590).

3. mLegitymacja szkolna jest wydawana na wniosek pełnoletniego ucznia lub rodziców niepełnoletniego ucznia.

4. Świadectwa ukończenia szkoły podstawowej i liceum ogólnokształcącego na podstawie egzaminów eksternistycznych przeprowadzanych przez okręgowe komisje egzaminacyjne, świadectwa dojrzałości, aneksy do świadectw dojrzałości, certyfikaty, dyplomy, suplementy do dyplomów oraz zaświadczenia wydają okręgowe komisje egzaminacyjne.

5. Legitymacje przedszkolne dla dzieci niepełnosprawnych oraz e-legitymacje dla dzieci niepełnosprawnych uczęszczających do przedszkoli, oddziałów przedszkolnych w szkołach podstawowych i innych form wychowania przedszkolnego oraz zaświadczenia o spełnianiu obowiązku rocznego przygotowania przedszkolnego wydaje odpowiednio dyrektor publicznego i niepublicznego przedszkola i szkoły podstawowej oraz osoba kierująca inną formą wychowania przedszkolnego.

6. Zaświadczenie o spełnianiu obowiązku rocznego przygotowania przedszkolnego wydaje się na wniosek rodziców dziecka spełniającego obowiązek rocznego przygotowania przedszkolnego.

7. Dyrektor odpowiednio publicznego i niepublicznego przedszkola, szkoły podstawowej, w której zorganizowano oddział przedszkolny, albo osoba kierująca inną formą wychowania przedszkolnego, wydaje rodzicom dziecka spełniającego obowiązek rocznego przygotowania przedszkolnego informację o gotowości dziecka do podjęcia nauki w szkole podstawowej. W przypadku dziecka mogącego podjąć naukę w szkole podstawowej w wieku 6 lat, informację o gotowości dziecka do podjęcia nauki w szkole podstawowej wydaje się na wniosek rodziców złożony nie później niż do dnia 30 września roku szkolnego poprzedzającego rok szkolny, w którym dziecko może rozpocząć naukę w szkole podstawowej.

8. Informację, o której mowa w ust. 7, wydaje się w terminie do końca kwietnia roku szkolnego poprzedzającego rok szkolny, w którym dziecko ma obowiązek lub może rozpocząć naukę w szkole podstawowej.

9. Szkoła, na wniosek pełnoletniego ucznia lub rodziców niepełnoletniego ucznia albo absolwenta, wydaje zaświadczenie o przebiegu nauczania. Pełnoletni uczeń lub rodzice niepełnoletniego ucznia albo absolwent potwierdzają podpisem otrzymanie zaświadczenia o przebiegu nauczania.

10. Szkoła prowadząca kształcenie zawodowe, na wniosek absolwenta, wydaje zaświadczenie o zawodzie, w którym absolwent kształcił się w tej szkole, w szczególności dla celów postępowania rekrutacyjnego do branżowej szkoły II stopnia, o którym mowa w art. 135 ust. 1 pkt 2 ustawy z dnia 14 grudnia 2016 r. – Prawo oświatowe (Dz. U. z 2019 r. poz. 1148, 1078, 1287, 1680 i 1681), zwanej dalej „ustawą – Prawo oświatowe”. Absolwent potwierdza podpisem otrzymanie zaświadczenia.

§ 4. 1. Świadectwo szkolne promocyjne, świadectwo ukończenia szkoły i zaświadczenie o przebiegu nauczania wydaje się na podstawie dokumentacji przebiegu nauczania prowadzonej przez szkołę.

2. Świadectwo ukończenia szkoły podstawowej i liceum ogólnokształcącego na podstawie egzaminów eksternistycznych przeprowadzanych przez okręgowe komisje egzaminacyjne oraz zaświadczenie o zdaniu egzaminów eksternistycznych z zakresu wymagań określonych w podstawie programowej kształcenia ogólnego dla branżowej szkoły I stopnia lub branżowej szkoły II stopnia wydaje się na podstawie dokumentacji egzaminów eksternistycznych.

3. Zaświadczenie o szczegółowych wynikach egzaminu ósmoklasisty wydaje się na podstawie dokumentacji egzaminu ósmoklasisty.

4. Świadectwo dojrzałości, aneks do świadectw dojrzałości oraz zaświadczenie o wynikach egzaminu maturalnego wydaje się na podstawie dokumentacji egzaminu maturalnego. W przypadku, o którym mowa w art. 44zdz ust. 4b ustawy z dnia 7 września 1991 r. o systemie oświaty, zwanej dalej „ustawą”, świadectwo dojrzałości wydaje się również na podstawie dyplomu potwierdzającego kwalifikacje zawodowe albo dyplomu w zawodzie nauczonym na poziomie technika, albo świadectw potwierdzających kwalifikacje w zawodzie ze wszystkich kwalifikacji wyodrębnionych w danym zawodzie nauczonym na poziomie technika, albo certyfikatów ze wszystkich kwalifikacji wyodrębnionych w danym zawodzie nauczonym na poziomie technika, albo świadectw potwierdzających kwalifikacje w zawodzie i certyfikatów ze wszystkich kwalifikacji wyodrębnionych w danym zawodzie nauczonym na poziomie technika, z uwzględnieniem przepisów wydanych na podstawie art. 11b ustawy.

5. Certyfikat wydaje się na podstawie dokumentacji egzaminu zawodowego.

6. Informację o gotowości dziecka do podjęcia nauki w szkole podstawowej wydaje się na podstawie dokumentacji prowadzonych obserwacji pedagogicznych dzieci objętych wychowaniem przedszkolnym w przedszkolu, oddziale przedszkolnym w szkole podstawowej lub innej formie wychowania przedszkolnego.

**§ 5. 1.** Druki świadectw, certyfikatów, dyplomów, aneksów, zaświadczeń, zaświadczeń o spełnianiu obowiązku rocznego przygotowania przedszkolnego, indeksów, legitymacji szkolnych, e-legitymacji szkolnych, legitymacji przedszkolnych dla dzieci niepełnosprawnych i e-legitymacji przedszkolnych dla dzieci niepełnosprawnych, oraz ich duplikatów są drukami ścisłego zarachowania.

2. Szkoła prowadzi imienną ewidencję wydanych świadectw ukończenia szkoły, indeksów, legitymacji szkolnych, e-legitymacji szkolnych, mLegitymacji szkolnych oraz zaświadczeń o zawodzie, a także świadectw dojrzałości, aneksów do świadectw dojrzałości, certyfikatów, dyplomów, zaświadczeń o szczegółowych wynikach egzaminu ósmoklasisty i zaświadczeń o wynikach egzaminu maturalnego, przekazywanych szkole przez okręgową komisję egzaminacyjną, oraz duplikatów świadectw ukończenia szkoły, indeksów, legitymacji szkolnych i e-legitymacji szkolnych. Ewidencja zawiera: imię (imiona) i nazwisko, numer PESEL ucznia albo absolwenta, numer wydanego dokumentu, datę odbioru dokumentu oraz podpis pełnoletniego ucznia lub rodziców niepełnoletniego ucznia albo absolwenta.

3. Placówka kształcenia ustawicznego, centrum kształcenia zawodowego, w których przeprowadzono egzamin zawodowy, lub pracodawca, u którego przeprowadzono egzamin zawodowy, prowadzi imienną ewidencję wydanych certyfikatów i dyplomów, przekazywanych przez okręgową komisję egzaminacyjną. Ewidencja zawiera: imię (imiona) i nazwisko, numer PESEL ucznia albo absolwenta, numer wydanego dokumentu, datę odbioru dokumentu oraz podpis pełnoletniego ucznia lub rodziców niepełnoletniego ucznia albo absolwenta.

4. Okręgowa komisja egzaminacyjna prowadzi imienną ewidencję wydanych świadectw ukończenia szkoły podstawowej i liceum ogólnokształcącego na podstawie egzaminów eksternistycznych, świadectw dojrzałości, aneksów do świadectw dojrzałości, certyfikatów, dyplomów i zaświadczeń, a także duplikatów tych dokumentów. Ewidencja zawiera: imię (imiona) i nazwisko, datę urodzenia oraz numer PESEL osoby, której wystawiono dokument, numer wydanego dokumentu, a także:

- 1) w przypadku świadectwa dojrzałości, aneksu do świadectwa dojrzałości, zaświadczenia o szczegółowych wynikach egzaminu ósmoklasisty i zaświadczenia o wynikach egzaminu maturalnego – nazwę i adres szkoły, do której przekazano dokument;
- 2) w przypadku certyfikatu i dyplomu, przekazywanych do szkoły, placówki kształcenia ustawicznego, centrum kształcenia zawodowego lub pracodawcy, o których mowa w ust. 3 – nazwę i adres odpowiednio szkoły, placówki lub centrum, do którego przekazano dokument, albo nazwę i adres pracodawcy, do którego przekazano dokument;
- 3) w przypadku świadectw ukończenia szkoły podstawowej i liceum ogólnokształcącego na podstawie egzaminów eksternistycznych, a także certyfikatów, dyplomów i zaświadczeń o zdaniu egzaminów eksternistycznych z zakresu wymagań określonych w podstawie programowej kształcenia ogólnego dla branżowej szkoły I stopnia lub branżowej szkoły II stopnia, wydawanych osobom przystępującym do egzaminów zgodnie z przepisami w sprawie egzaminów eksternistycznych oraz osobom przystępującym do egzaminów zawodowych po ukończeniu kwalifikacyjnych kursów zawodowych, oraz duplikatów tych dokumentów – datę odbioru dokumentu oraz podpis osoby, która otrzymała dokument, albo zwrotne potwierdzenie odbioru listu poleconego, jeżeli dokument przesłano pocztą.

5. Ewidencja, o której mowa w ust. 4 pkt 1 i 2, jest prowadzona w postaci elektronicznej bazy danych.

6. Przedszkole, szkoła podstawowa, w której zorganizowano oddział przedszkolny, oraz inna forma wychowania przedszkolnego, prowadzą imienną ewidencję wydanych zaświadczeń o spełnianiu obowiązku rocznego przygotowania przedszkolnego, legitymacji przedszkolnych dla dzieci niepełnosprawnych, e-legitymacji przedszkolnych dla dzieci niepełnosprawnych oraz duplikatów tych dokumentów. Ewidencja zawiera: imię (imiona) i nazwisko dziecka, numer wydanej legitymacji lub zaświadczenia o spełnianiu obowiązku rocznego przygotowania przedszkolnego, datę odbioru legitymacji lub zaświadczenia o spełnianiu obowiązku rocznego przygotowania przedszkolnego oraz podpis rodzica odbierającego legitymację, zaświadczenie o spełnianiu obowiązku rocznego przygotowania przedszkolnego lub duplikat.

7. W przypadkach, o których mowa w § 17 ust. 8, § 22 ust. 4, § 23 ust. 1 i § 26 ust. 6 i 7, w ewidencjach, o których mowa odpowiednio w ust. 2–4 i 6:

- 1) wpisuje się adnotację o zniszczeniu dokumentu, który podlegał zwrotowi;
- 2) nadaje się nowy numer wydanego dokumentu lub jego duplikatu oraz wpisuje się datę odbioru dokumentu lub jego duplikatu; ewidencja zawiera podpis pełnoletniego ucznia lub rodziców niepełnoletniego ucznia albo absolwenta, którzy odebrali dokument lub jego duplikat.

8. Przepisu ust. 7 pkt 2 w zakresie podpisu pełnoletniego ucznia lub rodziców niepełnoletniego ucznia albo absolwenta nie stosuje się do ewidencji, o której mowa w ust. 4 pkt 1 i 2.

**§ 6.** 1. Po ukończeniu nauki w danej klasie, z wyjątkiem klasy programowo najwyższej, uczeń szkoły dla dzieci i młodzieży, zależnie od wyników klasyfikacji rocznej, otrzymuje świadectwo szkolne promocyjne potwierdzające uzyskanie albo nieuzyskanie promocji do klasy programowo wyższej.

2. Po ukończeniu nauki w danym semestrze, z wyjątkiem semestru programowo najwyższego, słuchacz branżowej szkoły II stopnia, szkoły policealnej oraz szkoły dla dorosłych, zależnie od wyników klasyfikacji semestralnej, otrzymuje wpis do indeksu potwierdzający uzyskanie albo nieuzyskanie promocji na semestr programowo wyższy.

3. Począwszy od klasy IV szkoły podstawowej, uczeń szkoły dla dzieci i młodzieży, który otrzymał promocję do klasy programowo wyższej z wyróżnieniem, otrzymuje świadectwo szkolne promocyjne potwierdzające uzyskanie promocji z wyróżnieniem.

4. W przypadku, o którym mowa w art. 44i ust. 4 ustawy, wraz ze świadectwem, o którym mowa w ust. 1, uczeń otrzymuje informację o ocenach opisowych w formie pisemnej.

**§ 7.** 1. Uczeń szkoły podstawowej lub szkoły ponadpodstawowej, który ukończył daną szkołę, otrzymuje świadectwo ukończenia szkoły.

2. Uczeń szkoły dla dzieci i młodzieży, który ukończył szkołę z wyróżnieniem, otrzymuje świadectwo ukończenia szkoły potwierdzające ukończenie szkoły z wyróżnieniem.

3. Na świadectwach ukończenia szkoły, w części dotyczącej wyników klasyfikacji końcowej, wpisuje się obowiązkowe zajęcia edukacyjne i końcowe oceny klasyfikacyjne z tych zajęć.

4. Uczniowi szkoły podstawowej i ponadpodstawowej, który uzyskał odpowiednio tytuł laureata konkursu przedmiotowego o zasięgu wojewódzkim lub ponadwojewódzkim lub tytuł laureata albo finalisty olimpiady przedmiotowej po ustaleniu rocznej lub semestralnej oceny klasyfikacyjnej z zajęć edukacyjnych, na świadectwie ukończenia szkoły wpisuje się z danych zajęć edukacyjnych celującą końcową ocenę klasyfikacyjną.

5. Na świadectwach ukończenia szkół, o których mowa w art. 18 ust. 1 pkt 1 i pkt 2 lit. a–c i e ustawy – Prawo oświatowe, zamieszcza się informację o poziomie wykształcenia, a w przypadku szkół prowadzących kształcenie zawodowe, również informację o tym, że świadectwo ukończenia tej szkoły nie potwierdza uzyskania kwalifikacji w zawodzie.

**§ 8.** 1. Absolwent szkoły ponadpodstawowej, ponadpodstawowej szkoły średniej i szkoły ponadgimnazjalnej, posiadający wykształcenie średnie lub średnie branżowe, który zdał egzamin maturalny, otrzymuje świadectwo dojrzałości.

2. Na świadectwie dojrzałości w części przeznaczony na wpisanie:

- 1) wyników z przedmiotów obowiązkowych – wpisuje się wyniki uzyskane na egzaminie maturalnym z przedmiotów obowiązkowych;

- 2) wyników z przedmiotów dodatkowych:
- a) wpisuje się wyniki uzyskane na egzaminie maturalnym z przedmiotów dodatkowych – jeżeli absolwent przystąpił do egzaminu maturalnego z przedmiotów dodatkowych,
  - b) wstawia się poziomą kreskę – jeżeli absolwent nie przystąpił do egzaminu maturalnego z przedmiotów dodatkowych, w przypadku, o którym mowa w art. 44zdz ust. 4b ustawy.

3. Na świadectwie dojrzałości wpisuje się oddzielnie wyniki uzyskane z przedmiotów zdawanych w części ustnej i wyniki uzyskane z przedmiotów zdawanych w części pisemnej egzaminu maturalnego oraz podaje się, z wyjątkiem części ustnej egzaminu maturalnego, poziom, na jakim był zdawany egzamin z danego przedmiotu.

4. W przypadku absolwentów, o których mowa w art. 44zde ust. 4 ustawy, którzy przystąpili do egzaminu maturalnego w części ustnej z języka obcego nowożytnego, jako przedmiotu dodatkowego, na poziomie dwujęzycznym, na świadectwie dojrzałości obok nazwy tego języka wpisuje się „poziom dwujęzyczny”.

5. W przypadku:

- 1) absolwentów niesłyszących, na świadectwie dojrzałości zamiast wyniku egzaminu maturalnego w części ustnej z języka obcego nowożytnego wpisuje się odpowiednio „zwolniony” albo „zwolniona”;
- 2) absolwentów, którzy ze względu na niepełnosprawność lub stan zdrowia trwale nie posługują się mową, na świadectwie dojrzałości zamiast wyniku egzaminu maturalnego w części ustnej wpisuje się odpowiednio „zwolniony” lub „zwolniona”.

6. W przypadku absolwentów szkół lub oddziałów z nauczaniem języka mniejszości narodowej, na świadectwie dojrzałości, w części dotyczącej wyników części ustnej i części pisemnej egzaminu maturalnego z przedmiotów obowiązkowych, wpisuje się dodatkowo język danej mniejszości narodowej oraz wynik uzyskany z egzaminu z tego języka.

7. W przypadku absolwentów szkół lub oddziałów dwujęzycznych, którzy w części pisemnej egzaminu maturalnego zdawali przedmiot, który był nauczany dwujęzycznie, i przystąpili do rozwiązywania dodatkowych zadań egzaminacyjnych w języku obcym nowożytnym będącym drugim językiem nauczania, na świadectwie dojrzałości wpisuje się oddzielnie wynik uzyskany w części zdawanej w drugim języku nauczania, oznaczając ją jako „część w języku ...” wpisując nazwę drugiego języka nauczania.

8. W przypadku absolwentów, o których mowa w art. 44zdz ust. 4b ustawy, na świadectwie dojrzałości, pod częścią przeznaczoną na wpisanie wyników uzyskanych na egzaminie maturalnym z przedmiotów dodatkowych, wpisuje się informację:

- 1) „Absolwent spełnia warunki uzyskania dyplomu potwierdzającego kwalifikacje zawodowe w zawodzie nauczonym na poziomie technika.” albo
- 2) „Absolwent spełnia warunki uzyskania dyplomu zawodowego w zawodzie nauczonym na poziomie technika.”.

9. Absolwent otrzymuje oryginał świadectwa dojrzałości i jeden odpis.

10. Odpis, o którym mowa w ust. 9, wydaje się na druku świadectwa dojrzałości, umieszczając na pierwszej stronie w prawym górnym rogu wyraz „ODPIS”.

**§ 9. 1.** Absolwent, który ponownie przystąpił do egzaminu maturalnego i podwyższył wynik egzaminu maturalnego z danego przedmiotu lub przedmiotów albo zdawał egzamin maturalny z przedmiotu lub przedmiotów dodatkowych, z których wcześniej nie zdawał egzaminu maturalnego, otrzymuje aneks do świadectwa dojrzałości.

2. Na aneksie do świadectwa dojrzałości wpisuje się wynik lub wyniki egzaminu maturalnego z przedmiotu lub przedmiotów, z których absolwent podwyższył wynik lub wyniki egzaminu maturalnego z przedmiotu lub przedmiotów dodatkowych.

3. Na aneksie do świadectwa dojrzałości wpisuje się oddzielnie wyniki uzyskane z przedmiotów zdawanych w części ustnej i wyniki uzyskane z przedmiotów zdawanych w części pisemnej egzaminu maturalnego oraz podaje się, z wyjątkiem części ustnej egzaminu maturalnego, poziom, na jakim był zdawany egzamin z danego przedmiotu.

4. W przypadku absolwentów, o których mowa w art. 44zde ust. 4 ustawy, którzy przystąpili do egzaminu maturalnego z języka obcego nowożytnego, jako przedmiotu dodatkowego, na poziomie dwujęzycznym, na aneksie do świadectwa dojrzałości obok nazwy tego języka wpisuje się „poziom dwujęzyczny”.

5. Absolwent otrzymuje oryginał aneksu do świadectwa dojrzałości i jeden odpis.

6. Odpis, o którym mowa w ust. 5, wydaje się na druku aneksu do świadectwa dojrzałości, umieszczając na pierwszej stronie w prawym górnym rogu wyraz „ODPIS”.

**§ 10.** Odpisy, o których mowa w § 8 ust. 9 i § 9 ust. 5, są wypełniane w postaci elektronicznej oraz drukowane łącznie z nadrukiem „ODPIS”, wizerunkiem pieczęci urzędowej okręgowej komisji egzaminacyjnej oraz pieczęci i podpisu dyrektora okręgowej komisji egzaminacyjnej.

**§ 11. 1.** Absolwent, który przystąpił do egzaminu maturalnego z wybranego przedmiotu lub wybranych przedmiotów zgodnie z art. 44zpp ust. 1 ustawy, oraz absolwent, który ponownie przystąpił do egzaminu maturalnego z tych samych przedmiotów i podwyższył wynik egzaminu maturalnego z danego przedmiotu lub przedmiotów zgodnie z art. 44zpp ust. 3 ustawy, otrzymują zaświadczenie o wynikach egzaminu maturalnego.

2. Na zaświadczeniu o wynikach egzaminu maturalnego oddzielnie wpisuje się wyniki z przedmiotu lub przedmiotów zdawanych w części pisemnej egzaminu maturalnego, oraz podaje się, z wyjątkiem części ustnej egzaminu maturalnego, poziom, na jakim był zdawany egzamin z danego przedmiotu lub przedmiotów.

3. W przypadku absolwentów, o których mowa w art. 44zpe ust. 4 ustawy, którzy przystąpili do egzaminu maturalnego w części ustnej z języka obcego nowożytnego, jako przedmiotu dodatkowego, na poziomie dwujęzycznym, na zaświadczeniu, o którym mowa w art. 44zpp ust. 2 i 3 ustawy, obok nazwy tego języka wpisuje się „poziom dwujęzyczny”.

**§ 12. 1.** Osoba, która zdała egzamin zawodowy, otrzymuje certyfikat.

2. Na certyfikacie wydawanym po zdaniu egzaminu zawodowego, w przypadku, o którym mowa w art. 45 ust. 11b ustawy – Prawo oświatowe, w części przeznaczony na wpisanie:

- 1) symbolu i nazwy kwalifikacji wpisuje się nazwę kwalifikacji wyodrębnionej w zawodzie – w przypadku gdy kwalifikacja nie jest określona w klasyfikacji zawodów szkolnictwa branżowego;
- 2) symbolu i nazwy kwalifikacji wpisuje się symbol i nazwę kwalifikacji wyodrębnionej w zawodzie zgodnie z klasyfikacją zawodów szkolnictwa branżowego – w przypadku gdy kwalifikacja jest określona w klasyfikacji zawodów szkolnictwa branżowego;
- 3) nazwy i symbolu cyfrowego zawodu wpisuje się nazwę zawodu, w którym została wyodrębniona kwalifikacja – w przypadku gdy zawód nie jest określony w klasyfikacji zawodów szkolnictwa branżowego;
- 4) nazwy i symbolu cyfrowego zawodu wpisuje się nazwę i symbol cyfrowy zawodu, w którym została wyodrębniona kwalifikacja zgodnie z klasyfikacją zawodów szkolnictwa branżowego – w przypadku gdy zawód jest określony w klasyfikacji zawodów szkolnictwa branżowego.

3. W przypadku, o którym mowa w ust. 2 pkt 1, na certyfikacie po nazwie kwalifikacji wpisuje się informację: „(Kwalifikacja wyodrębniona w zawodzie nieokreślonym w klasyfikacji zawodów szkolnictwa branżowego, w którym nauczanie było realizowane jako eksperyment pedagogiczny na podstawie zgody wyrażonej w decyzji Ministra Edukacji Narodowej z dnia ...; znak ...)”.

**§ 13. 1.** Osoba, która posiada:

- 1) certyfikaty kwalifikacji zawodowych w zakresie wszystkich kwalifikacji wyodrębnionych w danym zawodzie zgodnie z klasyfikacją zawodów szkolnictwa branżowego oraz
- 2) świadectwo ukończenia szkoły ponadgimnazjalnej albo szkoły ponadpodstawowej albo zaświadczenie o zdaniu egzaminów eksternistycznych z zakresu wymagań określonych w podstawie programowej kształcenia ogólnego dla zasadniczej szkoły zawodowej, branżowej szkoły I stopnia lub branżowej szkoły II stopnia odpowiednio do poziomu kształcenia w danym zawodzie wskazanym zgodnie z klasyfikacją zawodów szkolnictwa branżowego

– może otrzymać dyplom.

2. Dyplom w zawodzie nauczonym na poziomie technika, w którym wyodrębniono zgodnie z klasyfikacją zawodów szkolnictwa branżowego co najmniej jedną kwalifikację wspólną z zawodem nauczonym na poziomie zasadniczej szkoły zawodowej lub branżowej szkoły I stopnia, może otrzymać również:

- 1) osoba, która posiada:
  - a) dyplom w zawodzie nauczonym na poziomie branżowej szkoły I stopnia, wydany po zdaniu egzaminu zawodowego, którego zakres odpowiada kwalifikacji wyodrębnionej w zawodzie nauczonym na poziomie technika, wspólnej z zawodem nauczonym na poziomie branżowej szkoły I stopnia, oraz

- b) certyfikat w zakresie kwalifikacji wyodrębnionej wyłącznie w zawodzie nauczonym na poziomie technika, oraz
  - c) świadectwo ukończenia szkoły ponadgimnazjalnej albo szkoły ponadpodstawowej, dających wykształcenie średnie lub średnie branżowe albo zaświadczenie o zdaniu egzaminów eksternistycznych z zakresu wymagań określonych w podstawie programowej kształcenia ogólnego dla branżowej szkoły II stopnia;
- 2) osoba, która spełnia warunki określone w przepisach wydanych na podstawie art. 11b ustawy.

3. Osoba, która nie spełnia warunków określonych w ust. 1 lub 2, może otrzymać dyplom w zawodzie nauczonym na poziomie technika, jeżeli:

- 1) posiada dyplom potwierdzający kwalifikacje zawodowe w zawodzie nauczonym na poziomie zasadniczej szkoły zawodowej, wydany po zdaniu egzaminu potwierdzającego kwalifikacje zawodowe, którego zakres odpowiada kwalifikacji wyodrębnionej w zawodzie nauczonym na poziomie technika, wspólnej z zawodem nauczonym na poziomie zasadniczej szkoły zawodowej lub branżowej szkoły I stopnia, oraz spełnia warunki, o których mowa w ust. 2 pkt 1 lit. b i c;
- 2) ukończyła dokończanie teoretyczne młodocianych w zasadniczej szkole zawodowej lub branżowej szkole I stopnia oraz posiada świadectwo czeladnicze w zawodzie nauczonym na poziomie zasadniczej szkoły zawodowej lub branżowej szkoły I stopnia, wydane po zdaniu egzaminu czeladniczego, którego zakres odpowiada kwalifikacji wyodrębnionej w zawodzie nauczonym na poziomie technika, wspólnej z zawodem nauczonym na poziomie zasadniczej szkoły zawodowej lub branżowej szkoły I stopnia, przeprowadzanego zgodnie z przepisami wydanymi na podstawie art. 3 ust. 4 ustawy z dnia 22 marca 1989 r. o rzemiośle (Dz. U. z 2018 r. poz. 1267 i 2245 oraz z 2019 r. poz. 1495), w brzmieniu obowiązującym przed dniem 1 września 2012 r., oraz spełnia warunki, o których mowa w ust. 2 pkt 1 lit. b i c;
- 3) posiada świadectwo uzyskania tytułu zawodowego w zawodzie nauczonym na poziomie zasadniczej szkoły zawodowej, wydane po zdaniu egzaminu kwalifikacyjnego przeprowadzonego przez państwową komisję egzaminacyjną powołaną przez kuratora oświaty, którego zakres odpowiada kwalifikacji lub kwalifikacjom wyodrębnionym w zawodzie nauczonym na poziomie technika, wspólnym z zawodem nauczonym na poziomie dotychczasowej zasadniczej szkoły zawodowej lub branżowej szkoły I stopnia, oraz spełnia warunki, o których mowa w ust. 2 pkt 1 lit. b i c.

4. Dyplom wydaje się na wniosek osoby, o której mowa w ust. 1–3, złożony do dyrektora okręgowej komisji egzaminacyjnej, który wydał certyfikat w zakresie ostatniej kwalifikacji wyodrębnionej w danym zawodzie. Do wniosku dołącza się odpowiednie dokumenty wymienione odpowiednio w ust. 1–3 albo w przepisach wydanych na podstawie art. 11b ustawy.

5. Absolwentom szkoły prowadzącej kształcenie zawodowe, którzy w danym roku szkolnym otrzymali świadectwo ukończenia tej szkoły oraz certyfikat w zakresie ostatniej kwalifikacji wyodrębnionej w zawodzie, w którym kształciła ta szkoła, dyplom wydaje się na podstawie przekazanego przez dyrektora tej szkoły do okręgowej komisji egzaminacyjnej wykazu absolwentów w danym roku szkolnym, zawierającego imiona i nazwiska absolwentów oraz ich numery PESEL, wraz z informacją o posiadanych przez absolwenta certyfikatach, uzyskanych w trakcie kształcenia w szkole.

6. W przypadku absolwentów, o których mowa w ust. 5, posiadających świadectwo potwierdzające kwalifikację w zawodzie, certyfikat albo świadectwo czeladnicze nieuzyskane w trakcie kształcenia w danej szkole, dyplom wydaje się na wniosek tego absolwenta. Przepis ust. 4 stosuje się.

7. Wykaz, o którym mowa w ust. 5, dyrektor szkoły przekazuje okręgowej komisji egzaminacyjnej w terminie 7 dni od dnia zakończenia rocznych zajęć dydaktyczno-wychowawczych.

8. Na dyplomie wydawanym osobom, o których mowa w ust. 1 i 2, pod miejscem przeznaczonym na wpisanie nazwy i symbolu cyfrowego zawodu wpisuje się informację: „Końcowy wynik egzaminów zawodowych: ... % punktów możliwych do uzyskania”.

9. Na dyplomie wydawanym po zdaniu egzaminów zawodowych ze wszystkich kwalifikacji wyodrębnionych w danym zawodzie, w przypadku, o którym mowa w art. 45 ust. 11b ustawy – Prawo oświatowe, w miejscu przeznaczonym na wpisanie nazwy i symbolu cyfrowego zawodu wpisuje się nazwę zawodu i informację „(Zawód nieokreślony w klasyfikacji zawodów szkolnictwa branżowego, w którym nauczanie było realizowane jako eksperyment pedagogiczny na podstawie zgody wyrażonej w decyzji Ministra Edukacji Narodowej z dnia ...; znak ...)”.

10. Przepisy ust. 1, 4, 5, 7 i 8 stosuje się również do absolwentów szkół realizujących kształcenie w zawodzie niemieszczonym w klasyfikacji zawodów szkolnictwa branżowego, na podstawie zgody wyrażonej przez ministra właściwego do spraw oświaty i wychowania, o której mowa w art. 45 ust. 8 ustawy – Prawo oświatowe.

§ 14. 1. Okręgowa komisja egzaminacyjna, która wydała dyplom, wydaje suplement do dyplomu sporządzony na podstawie efektów kształcenia, określonych w podstawie programowej kształcenia w danym zawodzie szkolnictwa branżowego.

2. Na suplemencie do dyplomu, w miejscu przeznaczonym na zamieszczenie opisu oficjalnie uznanych sposobów uzyskania dyplomu, podaje się informacje o możliwych sposobach nabywania kwalifikacji w zawodzie, udział kształcenia teoretycznego i kształcenia praktycznego dla danego zawodu określony w procentach oraz informacje o czasie trwania kształcenia prowadzącego do uzyskania dyplomu.

3. Adres strony internetowej instytucji wyznaczonej przez ministra właściwego do spraw oświaty i wychowania do pełnienia funkcji Krajowego Centrum Europass wpisuje się na suplemencie w miejscu oznaczonym jako pkt 6.

§ 15. 1. Uczeń szkoły podstawowej, który przystąpił do egzaminu ósmoklasisty oraz spełnił warunek określony w art. 44q ust. 1 pkt 1 ustawy, otrzymuje zaświadczenie o szczegółowych wynikach egzaminu ósmoklasisty.

2. Słuchacz szkoły podstawowej dla dorosłych, który przystąpił do egzaminu ósmoklasisty oraz spełnił warunek określony w art. 44za ust. 1 pkt 1 ustawy, otrzymuje zaświadczenie o szczegółowych wynikach egzaminu ósmoklasisty.

3. W przypadkach, o których mowa w art. 44zw ust. 2 i art. 44zz ust. 2 ustawy, na zaświadczeniach, o których mowa w ust. 1 i 2, w części przeznaczonej na wpisanie:

- 1) wyniku egzaminu ósmoklasisty z danego przedmiotu uzyskanego przez ucznia wpisuje się odpowiednio „zwolniony” albo „zwolniona”;
- 2) wyniku egzaminu ósmoklasisty z danego przedmiotu ustalonego w skali centylowej wpisuje się poziomą kreskę.

4. Uczeń szkoły podstawowej, który przystąpił do egzaminu ósmoklasisty, ale nie spełnił warunku określonego w art. 44q ust. 1 pkt 1 ustawy, otrzymuje informację o szczegółowych wynikach egzaminu ósmoklasisty, opracowaną przez okręgową komisję egzaminacyjną.

5. Słuchacz szkoły podstawowej dla dorosłych, który przystąpił do egzaminu ósmoklasisty, ale nie spełnił warunku określonego w art. 44za ust. 1 pkt 1 ustawy, otrzymuje informację o szczegółowych wynikach egzaminu ósmoklasisty, opracowaną przez okręgową komisję egzaminacyjną.

§ 16. Osoba, która zdała egzaminy eksternistyczne z zakresu wymagań określonych w podstawie programowej kształcenia ogólnego dla branżowej szkoły I stopnia lub branżowej szkoły II stopnia, otrzymuje zaświadczenie o zdaniu egzaminów eksternistycznych z zakresu wymagań określonych w podstawie programowej kształcenia ogólnego odpowiednio dla branżowej szkoły I stopnia lub branżowej szkoły II stopnia.

§ 17. 1. Świadectwa szkolne promocyjne, świadectwa ukończenia szkoły i inne druki wypełnia się czytelnie, bez poprawek, pismem ręcznym lub w postaci elektronicznej, z uwzględnieniem § 19 i § 20. Świadectwa szkolne promocyjne, świadectwa ukończenia szkoły i inne druki wypełniane w postaci elektronicznej przybierają postać papierowego wydruku dokumentu utworzonego i wypełnionego pierwotnie w postaci elektronicznej.

2. Imię (imiona) i nazwisko, miesiąc urodzenia ucznia albo absolwenta, klasę lub semestr, oceny z zajęć edukacyjnych, ocenę zachowania oraz miesiąc wydania świadectwa lub innego druku wpisuje się słowami w pełnym brzmieniu, bez stosowania skrótów. Nazwę szkoły wpisuje się w pełnym brzmieniu zgodnie z nazwą ustaloną w statucie szkoły, z tym że w nazwie szkoły wchodzącej w skład zespołu szkół lub specjalnego ośrodka szkolno-wychowawczego, młodzieżowego ośrodka wychowawczego i młodzieżowego ośrodka socjoterapii można pominąć nazwę zespołu lub specjalnego ośrodka szkolno-wychowawczego, młodzieżowego ośrodka wychowawczego i młodzieżowego ośrodka socjoterapii.

3. W wierszach, które nie są wypełnione, wstawia się poziomą kreskę, a w przypadku:

- 1) zwolnienia ucznia z zajęć edukacyjnych – w wierszu przeznaczonym na wpisanie oceny z tych zajęć wpisuje się wyraz odpowiednio „zwolniony” albo „zwolniona”;
- 2) nieklasyfikowania ucznia z zajęć edukacyjnych – w wierszu przeznaczonym na wpisanie oceny z tych zajęć wpisuje się wyraz odpowiednio „nieklasyfikowany” albo „nieklasyfikowana”.

4. W przypadku niewypełnienia kilku kolejnych wierszy można je przekreślić ukośną kreską, z wyjątkiem pierwszego i ostatniego wolnego wiersza, w których wstawia się poziome kreski.

5. Nazwy zajęć edukacyjnych wpisuje się w pełnym brzmieniu. Dopuszcza się wpisywanie nazwy zajęć edukacyjnych w dwóch wierszach, z tym że w pierwszym wierszu przeznaczonym na wpisanie oceny z zajęć edukacyjnych wstawia się poziomą kreskę.



6. Jako datę wydania świadectwa szkolnego promocyjnego i świadectwa ukończenia szkoły przyjmuje się datę zakończenia rocznych zajęć dydaktyczno-wychowawczych.

7. W przypadku ucznia:

- 1) który przystępował do egzaminu poprawkowego,
- 2) który przystępował do egzaminu klasyfikacyjnego,
- 3) który przystępował do sprawdzianu wiadomości i umiejętności,
- 4) któremu ustalono roczną ocenę klasyfikacyjną w związku ze złożonymi zastrzeżeniami po zakończeniu rocznych zajęć dydaktyczno-wychowawczych

– jako datę wydania świadectwa szkolnego promocyjnego i świadectwa ukończenia szkoły przyjmuje się datę podjęcia przez radę pedagogiczną uchwały w sprawie wyników odpowiednio promocji albo klasyfikacji i promocji tego ucznia.

8. Uczniowi, któremu w wyniku:

- 1) przeprowadzonego sprawdzianu wiadomości i umiejętności podwyższono roczną ocenę klasyfikacyjną z zajęć edukacyjnych lub
- 2) głosowania komisji powołanej przez dyrektora szkoły podwyższono roczną ocenę klasyfikacyjną zachowania

– wydaje się nowe świadectwo szkolne promocyjne i świadectwo ukończenia szkoły za zwrotem świadectwa lub jego duplikatu, wydanego poprzednio. Nazwę zajęć edukacyjnych wpisuje się w sposób określony w ust. 5.

9. Jako datę wydania świadectwa ukończenia szkoły podstawowej i liceum ogólnokształcącego na podstawie egzaminów eksternistycznych, świadectwa dojrzałości, aneksu do świadectwa dojrzałości, certyfikatu, dyplomu i zaświadczenia przyjmuje się datę określoną w komunikacie, o którym mowa w art. 9a ust. 2 pkt 10 lit. a tiret pierwsze ustawy.

10. Na nowo wydawanym dokumencie, w przypadkach, o których mowa w ust. 8, § 22 ust. 4, § 23 ust. 1 i § 26 ust. 9, przyjmuje się odpowiednio datę zgodnie z ust. 6, 7 lub 9.

11. Świadectwa szkolne promocyjne i świadectwa ukończenia szkoły wydawane przez szkołę oraz legitymacje szkolne opatruje się wyraźnym odciskiem pieczęci urzędowej szkoły.

12. Świadectwa szkolne promocyjne i świadectwa ukończenia szkoły wydawane przez szkołę podpisują dyrektor szkoły lub kierownik oraz wychowawca lub opiekun klasy. W uzasadnionych przypadkach świadectwo szkolne promocyjne i świadectwo ukończenia szkoły może podpisać, zamiast wychowawcy klasy, inny nauczyciel wskazany przez dyrektora szkoły lub kierownika. Odcisk pieczęci dyrektora szkoły lub kierownika powinien być wyraźny.

13. Przy wypełnianiu arkuszy ocen i indeksów stosuje się odpowiednio przepisy ust. 2–5, 11 i 12.

**§ 18.** W przypadku osoby, która nie posiada numeru PESEL, na drukach, o których mowa w § 2 ust. 3 i 4, w ewidencjach, o których mowa w § 5, i w wykazie, o którym mowa w § 13 ust. 5, zamiast numeru PESEL wpisuje się nazwę i numer innego dokumentu potwierdzającego tożsamość.

**§ 19.** Świadectwa szkolne promocyjne i świadectwa ukończenia szkoły mogą być wypełniane w postaci elektronicznej oraz wydrukowane z pominięciem zawartych we wzorze świadectwa odpowiednio:

- 1) linii przerywanych oznaczających miejsca przeznaczone na wpisanie: imienia (imion) i nazwiska, daty urodzenia, numeru PESEL ucznia, roku szkolnego, klasy, nazwy, numeru i imienia szkoły lub szkoły polskiej, nazwy miejscowości i województwa, w którym znajduje się szkoła, zawodu, w którym kształcił się uczeń, okresu nauczania, przedmiotów ujętych w podstawie programowej kształcenia ogólnego w zakresie rozszerzonym, miejscowości i daty wydania świadectwa, numeru świadectwa, ocen zachowania i z religii/etyki, nazw obowiązkowych i dodatkowych zajęć edukacyjnych oraz ocen z tych zajęć, informacji dotyczącej przedmiotów uzupełniających, innych zajęć, indywidualnego programu lub toku nauki oraz szczególnych osiągnięć ucznia; w miejscu linii przerywanych wpisuje się odpowiednie dane;
- 2) linii przerywanych oznaczających miejsca przeznaczone na odcisk pieczęci i podpis dyrektora szkoły lub kierownika oraz podpis wychowawcy lub opiekuna klasy;
- 3) linii przerywanych w wyrazach „uczęszczał...”, „Uczęszczał...”, „ukończył...”, „Realizował...”, „realizował...”, „zrealizował...” i „otrzymał...”; w przypadku absolwentki w miejscu linii przerywanych wpisuje się „a”;

- 4) linii przerywanej w wyrazie „promocj...” – w miejscu linii przerywanej wpisuje się odpowiednią literę;
- 5) linii przerywanej przed wyrazem „otrzymał...” oznaczającej miejsce przeznaczone na wpisanie informacji o nieuzyskaniu promocji do klasy programowo wyższej; w przypadku uzyskania promocji do klasy programowo wyższej nie drukuje się linii przerywanej;
- 6) oznaczenia miejsca, w którym umieszcza się odcisk pieczęci urzędowej szkoły.

§ 20. 1. Świadectwo ukończenia szkoły podstawowej i liceum ogólnokształcącego na podstawie egzaminów eksternistycznych, świadectwo dojrzałości, aneks do świadectwa dojrzałości, certyfikat, dyplom, suplement do dyplomu i zaświadczenie, wydawane przez okręgowe komisje egzaminacyjne, jest wypełniane w postaci elektronicznej oraz drukowane. Świadectwo ukończenia szkoły podstawowej i liceum ogólnokształcącego na podstawie egzaminów eksternistycznych, świadectwo dojrzałości, aneks do świadectwa dojrzałości, certyfikat, dyplom i zaświadczenie można drukować łącznie z wizerunkiem pieczęci urzędowej okręgowej komisji egzaminacyjnej oraz pieczęci i podpisu dyrektora okręgowej komisji egzaminacyjnej.

2. Świadectwo ukończenia szkoły podstawowej i liceum ogólnokształcącego na podstawie egzaminów eksternistycznych oraz zaświadczenie o zdaniu egzaminów eksternistycznych z zakresu wymagań określonych w podstawie programowej kształcenia ogólnego dla branżowej szkoły I stopnia lub branżowej szkoły II stopnia wypełnia się i drukuje z pominięciem zawartych we wzorze świadectwa albo zaświadczenia:

- 1) linii przerywanych oznaczających miejsca przeznaczone na wpisanie: imienia (imion) i nazwiska, daty urodzenia, numeru PESEL osoby, która zdała egzaminy eksternistyczne, nazwy miejscowości, w której znajduje się siedziba okręgowej komisji egzaminacyjnej, nazwy języka obcego nowożytnego, ocen uzyskanych z egzaminów eksternistycznych z obowiązkowych zajęć edukacyjnych, miejscowości i daty wydania świadectwa albo zaświadczenia, numeru świadectwa albo zaświadczenia oraz linii przerywanej oznaczającej miejsce, w którym drukuje się wizerunek pieczęci i podpisu dyrektora okręgowej komisji egzaminacyjnej; w miejscu linii przerywanych wpisuje się odpowiednie dane;
- 2) wyrazów „imię (imiona) i nazwisko”, „miejscowość” oraz „pieczęć i podpis dyrektora okręgowej komisji egzaminacyjnej”;
- 3) linii przerywanych w wyrazach „ukończył...”, „uzyskał...” i „zdał...”; w przypadku absolwentki lub zdającej w miejscu linii przerywanych wpisuje się „a”;
- 4) oznaczenia miejsca, w którym umieszcza się odcisk pieczęci urzędowej okręgowej komisji egzaminacyjnej.

3. Świadectwo dojrzałości wypełnia się i drukuje z pominięciem zawartych we wzorze świadectwa:

- 1) linii przerywanych oznaczających miejsca przeznaczone na wpisanie: imienia (imion) i nazwiska, daty urodzenia, numeru PESEL absolwenta, nazwy języka obcego nowożytnego, miejscowości i daty, numeru świadectwa dojrzałości oraz linii przerywanej oznaczającej miejsce, w którym drukuje się wizerunek pieczęci i podpisu dyrektora okręgowej komisji egzaminacyjnej; w miejscu linii przerywanych wpisuje się odpowiednie dane;
- 2) wyrazów „imię (imiona) i nazwisko”, „miejscowość” oraz „pieczęć i podpis dyrektora okręgowej komisji egzaminacyjnej”;
- 3) linii przerywanych w wyrazach „zdał...” i „uzyskał...”; w przypadku absolwentki w miejscu linii przerywanych wpisuje się „a”;
- 4) oznaczenia miejsca, w którym umieszcza się odcisk pieczęci urzędowej okręgowej komisji egzaminacyjnej.

4. Zaświadczenie o wynikach egzaminu maturalnego wypełnia się i drukuje z pominięciem zawartych we wzorze zaświadczenia:

- 1) linii przerywanych oznaczających miejsce przeznaczone na wpisanie: imienia (imion) i nazwiska, daty urodzenia, numeru PESEL absolwenta, numeru świadectwa dojrzałości, nazwy szkoły ponadpodstawowej lub kuratora oświaty, miejscowości i daty, numeru zaświadczenia oraz linii przerywanej oznaczającej miejsce, w którym drukuje się wizerunek pieczęci i podpisu dyrektora okręgowej komisji egzaminacyjnej; w miejscu linii przerywanych wpisuje się odpowiednie dane;
- 2) wyrazów „imię (imiona) i nazwisko”, „nazwa szkoły ponadpodstawowej lub kuratora oświaty”, „miejscowość” oraz „pieczęć i podpis dyrektora okręgowej komisji egzaminacyjnej”;
- 3) linii przerywanych w wyrazach: „legitymując...”, „przystąpił...” oraz „uzyskał...”; w przypadku absolwentki w miejscu linii przerywanych wpisuje się „a”;
- 4) oznaczenia miejsca, w którym umieszcza się odcisk pieczęci urzędowej okręgowej komisji egzaminacyjnej.

5. Aneks do świadectwa dojrzałości wypełnia się i drukuje z pominięciem zawartych we wzorze aneksu:

- 1) linii przerywanych oznaczających miejsca przeznaczone na wpisanie: numeru świadectwa dojrzałości, imienia (imion) i nazwiska, daty urodzenia, numeru PESEL absolwenta, miejscowości i daty, numeru aneksu oraz linii przerywanej oznaczającej miejsce, w którym drukuje się wizerunek pieczęci i podpisu dyrektora okręgowej komisji egzaminacyjnej; w miejscu linii przerywanych wpisuje się odpowiednie dane;
- 2) wyrazów „imię (imiona) i nazwisko”, „miejscowość” oraz „pieczęć i podpis dyrektora okręgowej komisji egzaminacyjnej”;
- 3) linii przerywanych w wyrazach „przystąpił...” i „uzyskał...”; w przypadku absolwentki w miejscu linii przerywanych wpisuje się „a”;
- 4) oznaczenia miejsca, w którym umieszcza się odcisk pieczęci urzędowej okręgowej komisji egzaminacyjnej.

6. Certyfikat wypełnia się i drukuje z pominięciem zawartych we wzorze certyfikatu:

- 1) linii przerywanych oznaczających miejsca przeznaczone na wpisanie: imienia (imion) i nazwiska, daty urodzenia, numeru PESEL osoby, która zdała egzamin zawodowy, symbolu i nazwy kwalifikacji, nazwy i symbolu cyfrowego zawodu lub zawodów, w których została wyodrębniona kwalifikacja, wyniku egzaminu zawodowego, miejscowości i daty, numeru certyfikatu oraz linii przerywanej oznaczającej miejsce, w którym drukuje się wizerunek pieczęci i podpisu dyrektora okręgowej komisji egzaminacyjnej; w miejscu linii przerywanych wpisuje się odpowiednie dane;
- 2) wyrazów „imię (imiona) i nazwisko”, „miejscowość” oraz „pieczęć i podpis dyrektora okręgowej komisji egzaminacyjnej”;
- 3) linii przerywanych w wyrazach „zdał...” i „uzyskał...”; w przypadku zdającej w miejscu linii przerywanych wpisuje się „a”;
- 4) linii przerywanej w wyrazie „zawod...”; w przypadku kwalifikacji wyodrębnionej w jednym zawodzie w miejscu linii przerywanej wpisuje się „zie”, a w przypadku kwalifikacji wyodrębnionej w więcej niż jednym zawodzie wpisuje się „ach”;
- 5) oznaczenia miejsca, w którym umieszcza się odcisk pieczęci urzędowej okręgowej komisji egzaminacyjnej.

7. Dyplom wypełnia się i drukuje z pominięciem zawartych we wzorze dyplomu:

- 1) linii przerywanych oznaczających miejsca przeznaczone na wpisanie: imienia (imion) i nazwiska, daty urodzenia, numeru PESEL osoby, która spełnia warunki uzyskania dyplomu, nazwy i symbolu cyfrowego zawodu, miejscowości i daty wydania dyplomu, numeru dyplomu oraz linii przerywanej oznaczającej miejsce, w którym drukuje się wizerunek pieczęci i podpisu dyrektora okręgowej komisji egzaminacyjnej; w miejscu linii przerywanych wpisuje się odpowiednie dane;
- 2) wyrazów „imię (imiona) i nazwisko”, „miejscowość” oraz „pieczęć i podpis dyrektora okręgowej komisji egzaminacyjnej”;
- 3) oznaczenia miejsca, w którym umieszcza się odcisk pieczęci urzędowej okręgowej komisji egzaminacyjnej.

8. Suplement do dyplomu wypełnia się i drukuje z pominięciem zawartych we wzorze suplementu linii przerywanych oznaczających miejsca przeznaczone na wpisanie numeru dyplomu oraz imienia (imion) i nazwiska posiadacza dyplomu.

9. Zaświadczenie o szczegółowych wynikach egzaminu ósmoklasisty wypełnia się i drukuje z pominięciem zawartych we wzorze zaświadczenia:

- 1) linii przerywanych oznaczających miejsca przeznaczone na wpisanie: numeru zaświadczenia, imienia (imion) i nazwiska, daty urodzenia, numeru PESEL ucznia, wyników z przedmiotów, z których przeprowadzany jest egzamin ósmoklasisty, miejscowości i daty oraz linii przerywanej oznaczającej miejsce, w którym drukuje się wizerunek pieczęci i podpisu dyrektora okręgowej komisji egzaminacyjnej; w miejscu linii przerywanych wpisuje się odpowiednie dane;
- 2) wyrazów „imię (imiona) i nazwisko”, „miejscowość” oraz „pieczęć i podpis dyrektora okręgowej komisji egzaminacyjnej”;
- 3) linii przerywanych w wyrazach „przystąpił...” i „uzyskał...”; w przypadku uczennicy w miejscu linii przerywanych wpisuje się „a”;
- 4) oznaczenia miejsca, w którym umieszcza się odcisk pieczęci urzędowej okręgowej komisji egzaminacyjnej.

§ 21. 1. Druki świadectw ukończenia: szkoły podstawowej, liceum ogólnokształcącego, technikum, branżowej szkoły I stopnia, szkoły specjalnej przysposabiającej do pracy, branżowej szkoły II stopnia i szkoły policealnej, świadectw dojrzałości, aneksów do świadectw dojrzałości, zaświadczeń o wynikach egzaminu maturalnego, certyfikatów, dyplomów, zaświadczeń o szczegółowych wynikach egzaminu ósmoklasisty, zaświadczeń o zdaniu egzaminów eksternistycznych z zakresu wymagań określonych w podstawie programowej kształcenia ogólnego dla branżowej szkoły I stopnia, zaświadczeń o zdaniu egzaminów eksternistycznych z zakresu wymagań określonych w podstawie programowej kształcenia ogólnego dla branżowej szkoły II stopnia, legitymacje szkolne i legitymacje przedszkolne dla dzieci niepełnosprawnych, e-legitymacje szkolne i e-legitymacje przedszkolne dla dzieci niepełnosprawnych, oraz duplikaty tych dokumentów, posiadają zabezpieczenia przed fałszerstwem wymagane dla dokumentów publicznych odpowiednich kategorii określone w przepisach wydanych na podstawie art. 7 ust. 5 ustawy z dnia 22 listopada 2018 r. o dokumentach publicznych (Dz. U. z 2019 r. poz. 53 i 1091).

2. Na zaświadczeniu o wynikach egzaminu ósmoklasisty, świadectwie dojrzałości, aneksie do świadectwa dojrzałości, zaświadczeniu o wynikach egzaminu maturalnego, certyfikacie, dyplomie, świadectwie ukończenia szkoły podstawowej na podstawie egzaminów eksternistycznych, świadectwie ukończenia liceum ogólnokształcącego na podstawie egzaminów eksternistycznych, zaświadczeniu o zdaniu egzaminów eksternistycznych z zakresu wymagań określonych w podstawie programowej kształcenia ogólnego dla branżowej szkoły I stopnia oraz zaświadczeniu o zdaniu egzaminów eksternistycznych z zakresu wymagań określonych w podstawie programowej kształcenia ogólnego dla branżowej szkoły II stopnia okręgowa komisja egzaminacyjna drukuje numer, wykonany materiałami drukarskimi koloru czarnego, na który składa się:

- 1) jedno lub dwuliterowy symbol oznaczający odpowiednio:
    - a) „O” – zaświadczenie o wynikach egzaminu ósmoklasisty,
    - b) „M” – świadectwo dojrzałości,
    - c) „AM” – aneks do świadectwa dojrzałości,
    - d) „ZM” – zaświadczenie o wynikach egzaminu maturalnego,
    - e) „C” – certyfikat,
    - f) „DZ” – dyplom,
    - g) „SP” – świadectwo ukończenia szkoły podstawowej na podstawie egzaminów eksternistycznych,
    - h) „LO” – świadectwo ukończenia liceum ogólnokształcącego na podstawie egzaminów eksternistycznych,
    - i) „BP” – zaświadczenie o zdaniu egzaminów eksternistycznych z zakresu wymagań określonych w podstawie programowej kształcenia ogólnego dla branżowej szkoły I stopnia,
    - j) „BD” – zaświadczenie o zdaniu egzaminów eksternistycznych z zakresu wymagań określonych w podstawie programowej kształcenia ogólnego dla branżowej szkoły II stopnia,
  - 2) ośmiocyfrowy numer, w którym pierwsza cyfra oznacza numer okręgowej komisji egzaminacyjnej,
  - 3) dwucyfrowe oznaczenie roku
- które są oddzielone znakiem „/”.

3. Na świadectwie ukończenia liceum ogólnokształcącego na podstawie egzaminów eksternistycznych, świadectwie dojrzałości, aneksie do świadectwa dojrzałości, zaświadczeniu o wynikach egzaminu maturalnego, certyfikacie i dyplomie – ramka giloszowa, wizerunek orła ustalony dla godła oraz napis „Rzeczpospolita Polska” są wykonane w technice stalorytnicznej, a motyw umieszczony w górnej części ramki jest pokryty farbą optycznie zmienną.

4. Suplementy do dyplomów wydawane przez okręgowe komisje egzaminacyjne są drukowane obustronnie.

§ 22. 1. Szkoła, z własnej inicjatywy albo na wniosek pełnoletniego ucznia lub rodziców niepełnoletniego ucznia albo absolwenta, w treści świadectwa szkolnego promocyjnego albo w indeksie dokonuje sprostowania błędu i oczywistej omyłki. Jeżeli szkoła została zlikwidowana lub przekształcona, sprostowania dokonuje organ, o którym mowa w art. 89 ust. 6 i 7 lub art. 172 ust. 5 ustawy – Prawo oświatowe.

2. Sprostowania dokonuje się na podstawie odpowiedniego dokumentu przez skreślenie kolorem czerwonym nieprawidłowego zapisu i czytelne wpisanie kolorem czerwonym nad skreślonymi wyrazami właściwych danych. Na końcu świadectwa szkolnego promocyjnego lub indeksu należy umieścić adnotację „Dokonano sprostowania” oraz czytelny podpis odpowiednio dyrektora szkoły lub osoby przez niego upoważnionej albo organu, o którym mowa w art. 89 ust. 6 i 7 lub art. 172 ust. 5 ustawy – Prawo oświatowe, oraz datę i odcisk pieczęci urzędowej szkoły albo organu, o którym mowa w art. 89 ust. 6 i 7 lub art. 172 ust. 5 ustawy – Prawo oświatowe.

3. Informację o dokonanym sprostowaniu umieszcza się na arkuszu ocen.

4. Nie dokonuje się sprostowań w treści świadectw ukończenia szkoły, świadectw dojrzałości i ich odpisów, aneksów do świadectw dojrzałości i ich odpisów, certyfikatów, świadectw potwierdzających kwalifikacje w zawodzie, dyplomów, dyplomów potwierdzających kwalifikacje zawodowe, suplementów do dyplomów, suplementów do dyplomów potwierdzających kwalifikacje zawodowe, zaświadczeń, zaświadczeń o zawodzie, zaświadczeń o przebiegu nauczania oraz zaświadczeń o spełnianiu obowiązku rocznego przygotowania przedszkolnego, lub ich duplikatów. Świadectwo ukończenia szkoły, świadectwo dojrzałości i jego odpis, aneks do świadectwa dojrzałości i jego odpis, certyfikat, świadectwo potwierdzające kwalifikację w zawodzie, dyplom, dyplom potwierdzający kwalifikacje zawodowe, suplement do dyplomu, suplement do dyplomu potwierdzającego kwalifikacje zawodowe, zaświadczenie, zaświadczenie o zawodzie, zaświadczenie o przebiegu nauczania oraz zaświadczenie o spełnianiu obowiązku rocznego przygotowania przedszkolnego, lub ich duplikaty, zawierające błędy lub omyłki podlegają wymianie za zwrotem dokumentu zawierającego błąd lub omyłkę.

**§ 23. 1.** Nie dokonuje się zmiany imienia (imion) lub nazwiska na świadectwie, certyfikacie, świadectwie potwierdzającym kwalifikację w zawodzie, dyplomie, dyplomie potwierdzającym kwalifikacje zawodowe, zaświadczeniu, zaświadczeniu o zawodzie, zaświadczeniu o przebiegu nauczania i w dokumentacji przebiegu nauczania prowadzonej przez szkołę, jeżeli zmiana ta nastąpiła po:

- 1) ukończeniu szkoły,
- 2) zdaniu egzaminów eksternistycznych z zakresu wymagań określonych w podstawie programowej kształcenia ogólnego odpowiednio dla branżowej szkoły I stopnia lub branżowej szkoły II stopnia,
- 3) zdaniu egzaminu zawodowego albo egzaminu potwierdzającego kwalifikacje w zawodzie,
- 4) otrzymaniu dyplomu albo dyplomu potwierdzającego kwalifikacje zawodowe,
- 5) wydaniu zaświadczenia o zawodzie

– chyba że zmiana imienia (imion) lub nazwiska nastąpiła na podstawie decyzji administracyjnej albo orzeczenia sądowego. W tych przypadkach wydaje się świadectwo, certyfikat, świadectwo potwierdzające kwalifikację w zawodzie, dyplom, dyplom potwierdzający kwalifikacje zawodowe, zaświadczenie, zaświadczenie o zawodzie lub zaświadczenie o przebiegu nauczania na nowe imię (imiona) lub nazwisko, a jeżeli ich wydanie nie jest możliwe – duplikat świadectwa, certyfikatu, świadectwa potwierdzającego kwalifikację w zawodzie, dyplomu, dyplomu potwierdzającego kwalifikacje zawodowe lub zaświadczenia, po przedstawieniu decyzji administracyjnej albo orzeczenia sądowego i za zwrotem dokumentu, wydanego na poprzednie imię (imiona) lub nazwisko.

2. W przypadku gdy zmiana imienia (imion) lub nazwiska nastąpiła przed dniem ukończenia szkoły, zakłada się arkusz ocen na nowe imię (imiona) lub nazwisko. W pozostałej dokumentacji przebiegu nauczania prowadzonej przez szkołę należy przekreślić kolorem czerwonym dotychczasowe imię (imiona) lub nazwisko i nad nim wpisać kolorem czerwonym nowe imię (imiona) lub nazwisko. Na dole strony należy umieścić adnotację „Dokonano zmiany imienia (imion)/nazwiska”, datę i czytelny podpis osoby upoważnionej do podpisywania dokumentacji przebiegu nauczania. Nowe imię (imiona) lub nazwisko może być wpisane na podstawie odpisu aktu urodzenia, odpisu aktu małżeństwa, decyzji administracyjnej o zmianie imienia (imion) lub nazwiska albo orzeczenia sądowego.

**§ 24. 1.** W przypadku utraty oryginału świadectwa, odpisu świadectwa dojrzałości, odpisu aneksu do świadectwa dojrzałości, certyfikatu, świadectwa potwierdzającego kwalifikację w zawodzie, dyplomu, dyplomu potwierdzającego kwalifikacje zawodowe lub zaświadczenia osoba, która otrzymała dokument, może wystąpić odpowiednio do szkoły, okręgowej komisji egzaminacyjnej lub kuratora oświaty, którzy wydali ten dokument, z wnioskiem o wydanie duplikatu świadectwa, odpisu świadectwa dojrzałości, odpisu aneksu do świadectwa dojrzałości, certyfikatu, świadectwa potwierdzającego kwalifikację w zawodzie, dyplomu, dyplomu potwierdzającego kwalifikacje zawodowe lub zaświadczenia. W przypadku utraty suplementu do dyplomu lub suplementu do dyplomu potwierdzającego kwalifikacje zawodowe osoba, która otrzymała suplement, może wystąpić do okręgowej komisji egzaminacyjnej, która wydała ten suplement, z wnioskiem o wydanie nowego suplementu.

2. Szkoła, okręgowa komisja egzaminacyjna lub kurator oświaty sporządza duplikat świadectwa, odpisu świadectwa dojrzałości, odpisu aneksu do świadectwa dojrzałości, certyfikatu, świadectwa potwierdzającego kwalifikację w zawodzie, dyplomu, dyplomu potwierdzającego kwalifikacje zawodowe lub zaświadczenia albo nowy suplement do dyplomu lub suplement do dyplomu potwierdzającego kwalifikacje zawodowe na podstawie odpowiednio dokumentacji przebiegu nauczania, egzaminu ósmoklasisty, egzaminu maturalnego, egzaminu zawodowego, egzaminu potwierdzającego kwalifikacje w zawodzie, egzaminów eksternistycznych, egzaminu dojrzałości lub dokumentów stanowiących podstawę wydania odpowiednio dyplomu lub dyplomu potwierdzającego kwalifikacje zawodowe.

3. Duplikat wydaje się na druku według wzoru obowiązującego w dniu wydania oryginału świadectwa, certyfikatu, świadectwa potwierdzającego kwalifikację w zawodzie, dyplomu, dyplomu potwierdzającego kwalifikacje zawodowe lub zaświadczenia, z tym że duplikat świadectwa ukończenia szkoły wydaje się na poddruku duplikatu, którego wzór określono w załączniku nr 3 do rozporządzenia. Na pierwszej stronie u góry należy umieścić wyraz „Duplikat”, a na końcu dokumentu dodać wyrazy „oryginał podpisali” i wymienić nazwiska osób, które podpisały oryginał świadectwa, certyfikatu, świadectwa potwierdzającego kwalifikację w zawodzie, dyplomu, dyplomu potwierdzającego kwalifikacje zawodowe lub zaświadczenia, lub stwierdzić nieczytelność podpisów oraz zamieścić datę wydania duplikatu i opatrzeć odciskiem pieczęci urzędowej odpowiednio szkoły, okręgowej komisji egzaminacyjnej lub kuratora oświaty. Na duplikacie nie umieszcza się fotografii absolwenta.

4. Jeżeli szkoła, okręgowa komisja egzaminacyjna lub kurator oświaty posiada odpowiednio dokumentację przebiegu nauczania, dokumentację egzaminu ósmoklasisty, egzaminu maturalnego, egzaminu zawodowego, egzaminu potwierdzającego kwalifikacje w zawodzie, egzaminów eksternistycznych, egzaminu dojrzałości lub dokumenty stanowiące podstawę wydania odpowiednio dyplomu lub dyplomu potwierdzającego kwalifikacje zawodowe, a brak jest druku świadectwa, certyfikatu, świadectwa potwierdzającego kwalifikację w zawodzie, dyplomu, dyplomu potwierdzającego kwalifikacje zawodowe lub zaświadczenia według wzoru obowiązującego w dniu wydania oryginału, duplikat wydaje się na poddruku duplikatu, którego wzór określono w załączniku nr 3 do rozporządzenia, przygotowanym przez szkołę, okręgową komisję egzaminacyjną lub kuratora oświaty, na którym umieszcza się informacje zgodne z treścią oryginału świadectwa, certyfikatu, świadectwa potwierdzającego kwalifikację w zawodzie, dyplomu, dyplomu potwierdzającego kwalifikacje zawodowe lub zaświadczenia.

5. Jeżeli o wydanie duplikatu dyplomu lub dyplomu potwierdzającego kwalifikacje zawodowe ubiega się osoba posiadająca dokumenty stanowiące podstawę wydania odpowiednio dyplomu lub dyplomu potwierdzającego kwalifikacje zawodowe, a brak jest druku tego dyplomu lub dyplomu potwierdzającego kwalifikacje zawodowe według wzoru obowiązującego w dniu wydania oryginału, duplikat wydaje się na poddruku duplikatu, którego wzór określono w załączniku nr 3 do rozporządzenia, przygotowanym przez okręgową komisję egzaminacyjną, na którym umieszcza się informacje zgodne z treścią oryginału dyplomu lub dyplomu potwierdzającego kwalifikacje zawodowe.

6. Duplikaty świadectw ukończenia szkoły podstawowej i liceum ogólnokształcącego na podstawie egzaminów eksternistycznych, świadectw dojrzałości i odpisów świadectw dojrzałości, aneksów do świadectw dojrzałości i odpisów aneksów do świadectw dojrzałości, certyfikatów, świadectw potwierdzających kwalifikacje w zawodzie, dyplomów, dyplomów potwierdzających kwalifikacje zawodowe i zaświadczeń, wydawanych przez okręgowe komisje egzaminacyjne, są wypełniane w postaci elektronicznej i drukowane łącznie z wizerunkiem pieczęci urzędowej okręgowej komisji egzaminacyjnej.

7. Na dokumencie, na którego podstawie wydano duplikat świadectwa, odpisu świadectwa dojrzałości, odpisu aneksu do świadectwa dojrzałości, certyfikatu, świadectwa potwierdzającego kwalifikację w zawodzie, dyplomu, dyplomu potwierdzającego kwalifikacje zawodowe lub zaświadczenia, a w przypadku dyplomu lub dyplomu potwierdzającego kwalifikacje zawodowe, również na kopiach dokumentów, na których podstawie wydano duplikat tego dyplomu lub dyplomu potwierdzającego kwalifikacje zawodowe, przechowywanych w okręgowej komisji egzaminacyjnej, należy umieścić adnotację o wydaniu duplikatu i odnotować tożsamość osoby odbierającej duplikat, stwierdzoną na podstawie dowodu osobistego lub innego dokumentu potwierdzającego tożsamość. W przypadku przesyłania duplikatu pocztą doręczenie następuje listem poleconym za zwrotnym potwierdzeniem odbioru, które dołącza się do dokumentu lub dokumentów, na których podstawie wydano duplikat.

8. Duplikat ma moc oryginału i może być wydany ponownie.

9. W przypadku likwidacji lub przekształcenia szkoły duplikat świadectwa szkolnego promocyjnego, świadectwa ukończenia szkoły i świadectwa dojrzałości, wydawanego po zdaniu egzaminu dojrzałości, wydaje organ, o którym mowa w art. 89 ust. 6 i 7 lub art. 172 ust. 5 ustawy – Prawo oświatowe.

10. W przypadku likwidacji okręgowej komisji egzaminacyjnej duplikat świadectwa ukończenia szkoły podstawowej i liceum ogólnokształcącego na podstawie egzaminów eksternistycznych, świadectwa dojrzałości, odpisu świadectwa dojrzałości, aneksu do świadectwa dojrzałości, odpisu aneksu do świadectwa dojrzałości, certyfikatu, świadectwa potwierdzającego kwalifikację w zawodzie, dyplomu, dyplomu potwierdzającego kwalifikacje zawodowe lub zaświadczenia, a także nowy suplement do dyplomu lub suplement do dyplomu potwierdzającego kwalifikacje zawodowe, wydaje okręgowa komisja egzaminacyjna wskazana przez ministra właściwego do spraw oświaty i wychowania.

11. Jeżeli brak jest dokumentacji przebiegu nauczania, dokumentacji egzaminu ósmoklasisty, egzaminu maturalnego, egzaminu zawodowego, egzaminu potwierdzającego kwalifikacje w zawodzie, egzaminów eksternistycznych lub egzaminu dojrzałości albo dokumentacja nie jest wystarczająca do wydania duplikatu, odtworzenie oryginału świadectwa, certyfikatu, świadectwa potwierdzającego kwalifikację w zawodzie, dyplomu, dyplomu potwierdzającego kwalifikacje zawodowe lub

zaświadczenia może nastąpić na podstawie przepisów o odtworzeniu dyplomów i świadectw ukończenia nauki, w drodze postępowania sądowego. W tym przypadku szkoła, okręgowa komisja egzaminacyjna, kurator oświaty albo organ właściwy do wydania duplikatu, zgodnie z ust. 9 i 10, wydaje zaświadczenie stwierdzające, że wydanie duplikatu nie jest możliwe.

12. Przy sporządzaniu duplikatów indeksów, zaświadczeń o spełnianiu obowiązku rocznego przygotowania przedszkolnego, informacji o gotowości dziecka do podjęcia nauki w szkole podstawowej, legitymacji szkolnych, e-legitymacji szkolnych, legitymacji przedszkolnych dla dzieci niepełnosprawnych i e-legitymacji przedszkolnych dla dzieci niepełnosprawnych stosuje się odpowiednio przepisy ust. 1–10.

13. Duplikaty indeksu, legitymacji szkolnej i e-legitymacji szkolnej wydaje się z fotografią.

14. Duplikat legitymacji przedszkolnej dla dziecka niepełnosprawnego i e-legitymacji przedszkolnej dla dziecka niepełnosprawnego wydaje przedszkole, szkoła podstawowa, w której zorganizowano oddział przedszkolny, lub inna forma wychowania przedszkolnego, na pisemny wniosek rodziców dziecka niepełnosprawnego.

**§ 25.** 1. Dyrektor szkoły poświadcza zgodność kopii z oryginałem świadectwa, zaświadczenia lub innego druku, gdy jest to niezbędne dla złożenia kopii w aktach tej szkoły.

2. Dyrektor szkoły poświadcza zgodność kopii z oryginałem świadectwa ukończenia szkoły, w przypadku, o którym mowa w art. 33 ust. 1 pkt 3 lit. b ustawy z dnia 27 października 2017 r. o finansowaniu zadań oświatowych (Dz. U. poz. 2203, z 2018 r. poz. 2245 oraz z 2019 r. poz. 1287 i 1681).

3. Dyrektor szkoły podstawowej poświadcza zgodność od jednej do trzech kopii z oryginałem świadectwa ukończenia szkoły podstawowej i zaświadczenia o szczegółowych wynikach egzaminu ósmoklasisty również wtedy, gdy jest to niezbędne dla celów rekrutacji.

4. W przypadku przejścia ucznia do innej szkoły po co najmniej jednym roku nauki, a w przypadku branżowej szkoły II stopnia, szkoły policealnej i szkoły dla dorosłych, po co najmniej jednym semestrze nauki, przesyła się do tej szkoły lub wydaje pełnoletniemu uczniowi lub rodzicom niepełnoletniego ucznia kopię arkusza ocen ucznia poświadczoną za zgodność z oryginałem przez dyrektora szkoły. Pełnoletni uczeń lub rodzice niepełnoletniego ucznia potwierdzają podpisem otrzymanie kopii arkusza ocen.

5. W przypadku przejścia ucznia do innej szkoły po okresie nauki krótszym niż okres, o którym mowa w ust. 4, przesyła się do tej szkoły lub wydaje pełnoletniemu uczniowi lub rodzicom niepełnoletniego ucznia zaświadczenie o przebiegu naukania tego ucznia. Pełnoletni uczeń lub rodzice niepełnoletniego ucznia potwierdzają podpisem otrzymanie zaświadczenia.

6. Na każdej stronie kopii należy umieścić adnotację „Stwierdzam zgodność z oryginałem”, datę, odcisk pieczęci urzędowej szkoły oraz podpis i odcisk pieczęci dyrektora szkoły lub upoważnionej przez niego osoby.

**§ 26.** 1. Uczeń przyjęty do szkoły otrzymuje legitymację szkolną albo e-legitymację szkolną. Ważność legitymacji szkolnej potwierdza się w kolejnym roku szkolnym przez umieszczenie daty ważności i odcisku pieczęci urzędowej szkoły. Ważność e-legitymacji szkolnej potwierdza się w kolejnym roku szkolnym przez umieszczenie hologramu.

2. Uczeń przyjęty do szkoły może otrzymać mLegitymację szkolną. mLegitymacja szkolna jest ważna w okresie ważności wydanej uczniowi odpowiednio legitymacji szkolnej albo e-legitymacji szkolnej.

3. Słuchacz branżowej szkoły II stopnia, szkoły policealnej lub szkoły dla dorosłych przyjęty do szkoły otrzymuje legitymację szkolną albo e-legitymację szkolną. Ważność legitymacji szkolnej potwierdza się w kolejnym semestrze przez umieszczenie daty ważności i odcisku pieczęci urzędowej szkoły. Ważność e-legitymacji szkolnej potwierdza się w kolejnym semestrze przez umieszczenie hologramu.

4. Słuchacz branżowej szkoły II stopnia, szkoły policealnej lub szkoły dla dorosłych przyjęty do szkoły może otrzymać mLegitymację szkolną. mLegitymacja szkolna jest ważna w okresie ważności wydanej słuchaczowi odpowiednio legitymacji szkolnej albo e-legitymacji szkolnej.

5. Dziecko niepełnosprawne przyjęte do przedszkola, oddziału przedszkolnego w szkole podstawowej lub innej formy wychowania przedszkolnego otrzymuje legitymację przedszkolną dla dziecka niepełnosprawnego albo e-legitymację przedszkolną dla dziecka niepełnosprawnego. Ważność legitymacji przedszkolnej dla dziecka niepełnosprawnego potwierdza się w kolejnym roku szkolnym przez umieszczenie daty ważności i odcisku pieczęci podłużnej odpowiednio przedszkola, szkoły podstawowej lub innej formy wychowania przedszkolnego. Ważność e-legitymacji przedszkolnej dla dziecka niepełnosprawnego potwierdza się w kolejnym roku szkolnym przez umieszczenie hologramu.

6. W legitymacji szkolnej, e-legitymacji szkolnej, legitymacji przedszkolnej dla dziecka niepełnosprawnego i e-legitymacji przedszkolnej dla dziecka niepełnosprawnego nie dokonuje się skreśleń i poprawek. Legitymacje i e-legitymacje zawierające błędy lub omyłki podlegają wymianie za zwrotem dokumentu zawierającego błąd lub omyłkę.

7. Szkoła wydaje nową legitymację szkolną, e-legitymację szkolną, legitymację przedszkolną dla dziecka niepełnosprawnego i e-legitymację przedszkolną dla dziecka niepełnosprawnego, za zwrotem legitymacji wydanej na poprzednie imię (imiona) lub nazwisko, jeżeli zmiana imienia (imion) lub nazwiska ucznia nastąpiła na podstawie decyzji administracyjnej albo orzeczenia sądowego.

8. Szkoła unieważnia mLegitymację szkolną w trakcie roku szkolnego:

- 1) na wniosek pełnoletniego ucznia lub rodziców niepełnoletniego ucznia, w szczególności w przypadku utraty mLegitymacji szkolnej na skutek uszkodzeń, niepoprawnego działania lub utraty urządzenia mobilnego, w którym przechowywana była mLegitymacja szkolna;
- 2) w przypadku zmiany imienia (imion) lub nazwiska ucznia, jeżeli zmiana imienia (imion) lub nazwiska nastąpiła na podstawie decyzji administracyjnej albo orzeczenia sądowego;
- 3) z urzędu w przypadku:
  - a) utraty ważności wydanej uczniowi legitymacji szkolnej albo e-legitymacji szkolnej,
  - b) przejścia ucznia do innej szkoły.

9. mLegitymacja szkolna jest wydawana ponownie w przypadku:

- 1) potwierdzenia ważności wydanej legitymacji szkolnej albo e-legitymacji szkolnej;
- 2) stwierdzenia w niej błędów lub omyłek;
- 3) unieważnienia w przypadku, o którym mowa w ust. 8 pkt 1;
- 4) w przypadku zmiany imienia (imion) lub nazwiska ucznia na podstawie decyzji administracyjnej albo orzeczenia sądowego.

10. Nowe imię (imiona) lub nazwisko, w przypadkach, o których mowa w ust. 7 i ust. 9 pkt 4, może być wpisane na podstawie odpisu aktu urodzenia, odpisu aktu małżeństwa, decyzji administracyjnej o zmianie imienia (imion) lub nazwiska albo orzeczenia sądowego.

11. mLegitymacja szkolna może być wydana uczniowi, któremu nadano numer PESEL.

**§ 27.** Zwrócone dokumenty w przypadkach, o których mowa w § 17 ust. 8, § 22 ust. 4, § 23 ust. 1 i § 26 ust. 6 i 7, oraz kopie świadectw ukończenia szkoły, o których mowa w § 25 ust. 2, nieprzekazane organowi prowadzącemu szkołę, podlegają niezwłocznemu zniszczeniu.

**§ 28. 1. Uwierzytelnienia:**

- 1) świadectw promocyjnych, świadectw ukończenia szkoły oraz indeksów wydawanych przez szkoły, przeznaczonych do obrotu prawnego z zagranicą – dokonuje kurator oświaty właściwy ze względu na siedzibę szkoły;
- 2) świadectw ukończenia szkoły podstawowej i liceum ogólnokształcącego na podstawie egzaminów eksternistycznych, świadectw dojrzałości, aneksów do świadectw dojrzałości, certyfikatów, świadectw potwierdzających kwalifikacje w zawodzie, dyplomów, dyplomów potwierdzających kwalifikacje zawodowe i zaświadczeń, wydawanych przez okręgowe komisje egzaminacyjne, przeznaczonych do obrotu prawnego z zagranicą – dokonuje dyrektor tej okręgowej komisji egzaminacyjnej, która wydała świadectwo, aneks, certyfikat, świadectwo potwierdzające kwalifikację w zawodzie, dyplom, dyplom potwierdzający kwalifikacje zawodowe lub zaświadczenie;
- 3) świadectw wydawanych przez szkoły i zespoły szkół w Polsce, o których mowa w art. 8 ust. 5 pkt 2 lit. c ustawy – Prawo oświatowe, oraz szkoły, zespoły szkół i szkoły polskie przy przedstawicielstwach dyplomatycznych, urzędach konsularnych i przedstawicielstwach wojskowych Rzeczypospolitej Polskiej, przeznaczonych do obrotu prawnego z zagranicą – dokonuje minister właściwy do spraw oświaty i wychowania.



2. Uwierzytelnienie polega na poświadczeniu autentyczności podpisu i charakteru, w jakim działała osoba podpisująca świadectwo, certyfikat, świadectwo potwierdzające kwalifikację w zawodzie, dyplom, dyplom potwierdzający kwalifikacje zawodowe, aneks, zaświadczenie lub indeks, o których mowa w ust. 1, lub dokonującą uwierzytelnienia tego świadectwa, certyfikatu, świadectwa potwierdzającego kwalifikację w zawodzie, dyplomu, dyplomu potwierdzającego kwalifikacje zawodowe, aneksu, zaświadczenia lub indeksu, oraz tożsamości odcisku pieczęci albo stempla, którym jest opatrzone to świadectwo, certyfikat, świadectwo potwierdzające kwalifikację w zawodzie, dyplom, dyplom potwierdzający kwalifikacje zawodowe, aneks, zaświadczenie lub indeks.

3. W klauzuli uwierzytelniającej zamieszcza się:

- 1) podpis osoby upoważnionej do uwierzytelnienia świadectwa, certyfikatu, świadectwa potwierdzającego kwalifikację w zawodzie, dyplomu, dyplomu potwierdzającego kwalifikacje zawodowe, aneksu, zaświadczenia lub indeksu;
- 2) odcisk pieczęci imiennej;
- 3) odcisk pieczęci urzędowej organu, o którym mowa w ust. 1;
- 4) nazwę miejscowości, w której znajduje się siedziba organu, o którym mowa w ust. 1;
- 5) datę dokonania uwierzytelnienia.

4. Jeżeli świadectwo lub indeks, o którym mowa w ust. 1 pkt 1, jest przeznaczone do obrotu prawnego w państwie będącym stroną Konwencji znoszącej wymóg legalizacji zagranicznych dokumentów urzędowych, sporządzonej w Hadze dnia 5 października 1961 r. (Dz. U. z 2005 r. poz. 938), do świadectwa lub indeksu dołącza się albo umieszcza się na nim apostille wydaną przez kuratora oświaty właściwego ze względu na siedzibę szkoły.

5. Jeżeli świadectwo, aneks, certyfikat, świadectwo potwierdzające kwalifikację w zawodzie, dyplom, dyplom potwierdzający kwalifikacje zawodowe lub zaświadczenie, o którym mowa w ust. 1 pkt 2, jest przeznaczone do obrotu prawnego w państwie będącym stroną Konwencji, o której mowa w ust. 4, do świadectwa, aneksu, certyfikatu, świadectwa potwierdzającego kwalifikację w zawodzie, dyplomu, dyplomu potwierdzającego kwalifikacje zawodowe lub zaświadczenia dołącza się albo umieszcza się na nim apostille wydaną przez dyrektora tej okręgowej komisji egzaminacyjnej, która wydała świadectwo, aneks, certyfikat, świadectwo potwierdzające kwalifikację w zawodzie, dyplom, dyplom potwierdzający kwalifikacje zawodowe lub zaświadczenie.

6. Jeżeli świadectwo wydawane przez szkoły, zespoły szkół i szkoły polskie, o których mowa w ust. 1 pkt 3, jest przeznaczone do obrotu prawnego w państwie będącym stroną Konwencji, o której mowa w ust. 4, do świadectwa dołącza się albo umieszcza się na nim apostille wydaną przez ministra właściwego do spraw oświaty i wychowania.

7. Przedłożone do wydania apostille lub uwierzytelnienia wielostronicowe świadectwa i indeksy powinny być zszyte. W miejscach zszycia umieszcza się odcisk pieczęci urzędowej organu, o którym mowa w ust. 1 lub ust. 4–6, w sposób uniemożliwiający wymianę kart świadectwa lub indeksu.

8. Przepisy ust. 1 pkt 1 oraz ust. 2–4 i 7 stosuje się odpowiednio do innych niż wymienione w ust. 1 pkt 1 dokumentów przeznaczonych do obrotu prawnego z zagranicą wydawanych przez szkoły, placówki kształcenia ustawicznego i centra kształcenia zawodowego.

**§ 29. 1.** Świadectwa, odpisy świadectw dojrzałości, odpisy aneksów do świadectw dojrzałości, certyfikaty, świadectwa potwierdzające kwalifikacje w zawodzie, dyplomy, dyplomy potwierdzające kwalifikacje zawodowe, suplementy do dyplomów, suplementy do dyplomów potwierdzających kwalifikacje zawodowe, zaświadczenia, zaświadczenia o zawodzie, zaświadczenia o przebiegu nauczania, zaświadczenia o spełnianiu obowiązku rocznego przygotowania przedszkolnego, indeksy, legitymacje szkolne, e-legitymacje szkolne, mLegitymacje szkolne, legitymacje przedszkolne dla dzieci niepełnosprawnych i e-legitymacje przedszkolne dla dzieci niepełnosprawnych, a także kopie, o których mowa w § 25, są wydawane odpowiednio przez szkoły, okręgowe komisje egzaminacyjne, przedszkola oraz inne formy wychowania przedszkolnego nieodpłatnie.

2. Nie pobiera się opłat za dokonanie sprostowania świadectwa szkolnego promocyjnego lub indeksu.

3. Za wydanie duplikatu świadectwa, odpisu świadectwa dojrzałości, odpisu aneksu do świadectwa dojrzałości, certyfikatu, świadectwa potwierdzającego kwalifikację w zawodzie, dyplomu, dyplomu potwierdzającego kwalifikacje zawodowe, zaświadczenia i indeksu oraz za uwierzytelnienie dokumentu przeznaczonego do obrotu prawnego z zagranicą pobiera się opłatę w wysokości równej kwocie opłaty skarbowej od legalizacji dokumentu. Za wydanie duplikatu legitymacji szkolnej i e-legitymacji szkolnej lub legitymacji przedszkolnej dla dziecka niepełnosprawnego i e-legitymacji przedszkolnej dla dziecka niepełnosprawnego pobiera się opłatę w wysokości równej kwocie opłaty skarbowej od poświadczenia własnoręczności podpisu. Opłatę wnosi się na rachunek bankowy wskazany odpowiednio przez dyrektora przedszkola, szkoły lub okręgowej komisji egzaminacyjnej, kuratora oświaty albo inny organ dokonujący odpowiedniej czynności.

## Rozdział 3

**Przepisy przejściowe i końcowe**

**§ 30.** Ilekroć w niniejszym rozdziale oraz załącznikach do rozporządzenia jest mowa o:

- 1) dotychczasowym gimnazjum dla dorosłych – należy przez to rozumieć klasy dotychczasowego gimnazjum dla dorosłych prowadzone w szkole innego typu;
- 2) dotychczasowym trzyletnim liceum ogólnokształcącym – należy przez to rozumieć klasy dotychczasowego trzyletniego liceum ogólnokształcącego prowadzone w czteroletnim liceum ogólnokształcącym;
- 3) dotychczasowym czteroletnim technikum – należy przez to rozumieć klasy dotychczasowego czteroletniego technikum prowadzone w pięcioletnim technikum;
- 4) dotychczasowej zasadniczej szkole zawodowej – należy przez to rozumieć klasy dotychczasowej zasadniczej szkoły zawodowej prowadzone w branżowej szkole I stopnia;
- 5) dotychczasowej szkole ponadgimnazjalnej – należy przez to rozumieć dotychczasowe trzyletnie liceum ogólnokształcące, dotychczasowe czteroletnie technikum i dotychczasową zasadniczą szkołę zawodową;
- 6) egzaminie potwierdzającym kwalifikacje w zawodzie – należy przez to rozumieć egzamin potwierdzający kwalifikacje w zawodzie, o którym mowa w art. 302a ustawy z dnia 14 grudnia 2016 r. – Przepisy wprowadzające ustawę – Prawo oświatowe (Dz. U. z 2017 r. poz. 60, 949 i 2203, z 2018 r. poz. 2245 oraz z 2019 r. poz. 1287) i art. 130 ustawy z dnia 22 listopada 2018 r. o zmianie ustawy – Prawo oświatowe, ustawy o systemie oświaty oraz niektórych innych ustaw (Dz. U. poz. 2245 i 2432 oraz z 2019 r. poz. 534 i 1287);
- 7) klasyfikacji zawodów szkolnictwa zawodowego – należy przez to rozumieć klasyfikację zawodów szkolnictwa zawodowego, o której mowa odpowiednio w przepisach wydanych na podstawie art. 24 ust. 1 ustawy z dnia 7 września 1991 r. o systemie oświaty (Dz. U. z 2019 r. poz. 1481), w brzmieniu obowiązującym przed dniem 1 września 2017 r., albo art. 46 ust. 1 ustawy z dnia 14 grudnia 2016 r. – Prawo oświatowe (Dz. U. z 2019 r. poz. 1148, 1078, 1287, 1680, i 1681), w brzmieniu obowiązującym przed dniem 1 września 2019 r.;
- 8) podstawie programowej kształcenia w zawodach – należy przez to rozumieć podstawę programową kształcenia w zawodach, o której mowa odpowiednio w art. 22 ust. 2 pkt 2a ustawy z dnia 7 września 1991 r. o systemie oświaty, w brzmieniu obowiązującym przed dniem 1 września 2017 r., albo art. 47 ust. 1 pkt 2 ustawy z dnia 14 grudnia 2016 r. – Prawo oświatowe, w brzmieniu obowiązującym przed dniem 1 września 2019 r.

**§ 31. 1.** Równoważność świadectwa ukończenia szkoły lub dyplomu ukończenia szkoły, wydanego przed dniem wejścia w życie ustawy z dnia 7 września 1991 r. o systemie oświaty, które nie określają poziomu wykształcenia absolwenta, ze świadectwem lub dyplomem ukończenia odpowiedniego typu szkoły, po stwierdzeniu porównywalności programu nauczania ukończonej szkoły z podstawą programową jednego z typów szkół, potwierdza kurator oświaty właściwy ze względu na miejsce zamieszkania osoby zainteresowanej, na jej pisemny wniosek i po przedstawieniu oryginału świadectwa lub dyplomu.

2. Potwierdzeniem równoważności świadectwa lub dyplomu ze świadectwem lub dyplomem ukończenia odpowiedniego typu szkoły jest zaświadczenie określające nazwę ukończonej szkoły, datę i miejsce wydania świadectwa lub dyplomu, imię (imiona) i nazwisko oraz datę urodzenia osoby, dla której świadectwo lub dyplom wydano, oraz stwierdzające równoważność ze świadectwem lub dyplomem ukończenia szkoły odpowiedniego typu. Zaświadczenie opatruje się odciskiem pieczęci urzędowej kuratorium oświaty, datą wydania oraz oznacza numerem sprawy.

3. Nie pobiera się opłat za stwierdzenie równoważności, o której mowa w ust. 1.

**§ 32. 1.** Przepisy § 3 ust. 2, 9 i 10, § 10, § 17, § 18, § 22–25 oraz § 26 ust. 1–4 i 6–11 stosuje się odpowiednio do dotychczasowego gimnazjum dla dorosłych i dotychczasowej szkoły ponadgimnazjalnej.

2. Do świadectw, arkuszy, dyplomów, suplementów i zaświadczeń oraz wzorów druków świadectw, arkuszy, dyplomów, suplementów i zaświadczeń, o których mowa w § 33 ust. 3, stosuje się odpowiednio § 4 ust. 1, 2 i 4, § 5 ust. 1, § 6, § 7, § 8 ust. 1–7, 9 i 10, § 10, § 17–19, § 20 ust. 1–3, § 21 ust. 3, § 22, § 23, § 24 ust. 1–11, § 25, § 27–29.

3. Do świadectw, arkuszy, indeksów, legitymacji, aneksów, dyplomów i zaświadczeń niewymienionych w § 2 ust. 3 i 4 oraz § 33 ust. 3 wydanych przed dniem wejścia w życie niniejszego rozporządzenia stosuje się odpowiednio § 22, § 23, § 24 ust. 1–11, § 25–29.

§ 33. 1. Informacje ogólne dotyczące wydawania druków, o których mowa w ust. 3, zawiera załącznik nr 5 do rozporządzenia.

2. Wykaz wzorów druków, o których mowa w ust. 3, zawiera załącznik nr 6 do rozporządzenia.

3. Świadectwa szkolne promocyjne, świadectwa ukończenia szkoły i arkusze ocen dla słuchaczy dotychczasowych gimnazjów dla dorosłych i uczniów dotychczasowych szkół ponadgimnazjalnych, świadectwa szkolne promocyjne i świadectwa ukończenia szkoły dla uczniów branżowych szkół I stopnia będących absolwentami dotychczasowego gimnazjum, świadectwa ukończenia szkoły dla słuchaczy branżowych szkół II stopnia będących absolwentami dotychczasowego gimnazjum, arkusze ocen dla uczniów klasy VII i VIII szkoły podstawowej dla dzieci i młodzieży, uczniów branżowych szkół I stopnia będących absolwentami dotychczasowego gimnazjum, zaświadczenie o szczegółowych wynikach egzaminu gimnazjalnego, zaświadczenie o zdaniu egzaminów eksternistycznych z zakresu wymagań określonych w podstawie programowej kształcenia ogólnego dla zasadniczej szkoły zawodowej, świadectwo ukończenia gimnazjum dla osób kończących dotychczasowe gimnazjum na podstawie egzaminów eksternistycznych, świadectwo ukończenia liceum ogólnokształcącego dla osób kończących dotychczasowe trzyletnie liceum ogólnokształcące na podstawie egzaminów eksternistycznych, świadectwo dojrzałości wydawane po zdaniu egzaminu maturalnego przeprowadzanego na warunkach i w sposób obowiązujący od roku szkolnego 2009/2010, świadectwa potwierdzające kwalifikacje w zawodzie, dyplomy potwierdzające kwalifikacje zawodowe oraz suplementy do dyplomu potwierdzającego kwalifikacje zawodowe wydaje się na drukach według wzorów określonych w załączniku nr 7 do rozporządzenia.

§ 34. 1. Świadectwa szkolne promocyjne i świadectwa ukończenia szkoły, o których mowa w § 33 ust. 3, oraz legitymacje szkolne, e-legitymacje szkolne i mLegitymacje szkolne, o których mowa w § 2 ust. 4, wydają odpowiednio szkoły publiczne i niepubliczne: dotychczasowe gimnazja dla dorosłych, licea ogólnokształcące, technika, branżowe szkoły I stopnia, branżowe szkoły II stopnia, szkoły policealne oraz placówki kształcenia ustawicznego.

2. Na świadectwie ukończenia dotychczasowego gimnazjum dla dorosłych, arkuszu ocen, legitymacji szkolnej, e-legitymacji szkolnej i mLegitymacji szkolnej w miejscu przeznaczonym na wpisanie nazwy gimnazjum wpisuje się nazwę dotychczasowego gimnazjum dla dorosłych, do którego uczęszczał słuchacz.

3. Na świadectwie ukończenia dotychczasowej zasadniczej szkoły zawodowej, arkuszu ocen, legitymacji szkolnej, e-legitymacji szkolnej i mLegitymacji szkolnej w miejscu przeznaczonym na wpisanie nazwy zasadniczej szkoły zawodowej wpisuje się nazwę dotychczasowej zasadniczej szkoły zawodowej, do której uczęszczał uczeń.

4. Świadectwo ukończenia dotychczasowego gimnazjum i dotychczasowego trzyletniego liceum ogólnokształcącego na podstawie egzaminów eksternistycznych przeprowadzanych przez okręgowe komisje egzaminacyjne, świadectwo dojrzałości, świadectwo potwierdzające kwalifikację w zawodzie oraz dyplom potwierdzający kwalifikacje zawodowe, o których mowa w § 33 ust. 3, wydają okręgowe komisje egzaminacyjne.

§ 35. Na drukach, o których mowa w § 33 ust. 3, oraz na legitymacjach szkolnych, o których mowa w § 2 ust. 4, w miejscu przeznaczonym we wzorze na podpis lub dane dyrektora, w przypadku:

- 1) dotychczasowej zasadniczej szkoły zawodowej – podpis składa lub wpisuje się dane dyrektora branżowej szkoły I stopnia, w którą dotychczasowa zasadnicza szkoła zawodowa została przekształcona;
- 2) dotychczasowego trzyletniego liceum ogólnokształcącego – podpis składa lub wpisuje się dane dyrektora czteroletniego liceum ogólnokształcącego, w które dotychczasowe trzyletnie liceum ogólnokształcące zostało przekształcone;
- 3) dotychczasowego czteroletniego technikum – podpis składa lub wpisuje się dane dyrektora pięcioletniego technikum, w które dotychczasowe czteroletnie technikum zostało przekształcone;
- 4) dotychczasowego gimnazjum dla dorosłych – podpis składa lub wpisuje się dane dyrektora gimnazjum dla dorosłych albo dyrektora szkoły dla dorosłych innego typu, do której dotychczasowe gimnazjum dla dorosłych zostało włączone lub w którą zostało przekształcone.

§ 36. 1. Dotychczasowe gimnazjum dla dorosłych, czteroletnie liceum ogólnokształcące, pięcioletnie technikum, branżowa szkoła I stopnia, branżowa szkoła II stopnia i szkoła policealna prowadzi imienną ewidencję wydanych odpowiednio:

- 1) świadectw ukończenia szkoły oraz świadectw dojrzałości i zaświadczeń o szczegółowych wynikach egzaminu gimnazjalnego, o których mowa w § 33 ust. 3, przekazywanych szkole przez okręgową komisję egzaminacyjną, a także duplikatów tych świadectw ukończenia szkoły;

- 2) aneksów do świadectw dojrzałości i zaświadczeń o wynikach egzaminu maturalnego przekazywanych szkole przez okręgową komisję egzaminacyjną, o których mowa w § 2 ust. 3, oraz świadectw potwierdzających kwalifikacje w zawodzie i dyplomów potwierdzających kwalifikacje zawodowe, o których mowa w § 33 ust. 3, przekazywanych szkole przez okręgową komisję egzaminacyjną;
- 3) legitymacji szkolnych, e-legitymacji szkolnych i mLegitymacji szkolnych, o których mowa w § 2 ust. 4, a także duplikatów tych dokumentów.

2. Ewidencja, o której mowa w ust. 1, zawiera: imię (imiona) i nazwisko, numer PESEL ucznia albo absolwenta, numer wydanego dokumentu, datę odbioru dokumentu oraz podpis ucznia albo absolwenta.

3. Placówka kształcenia ustawicznego, centrum kształcenia zawodowego, w których przeprowadzono egzamin potwierdzający kwalifikacje w zawodzie, lub pracodawca, u którego przeprowadzono egzamin potwierdzający kwalifikacje w zawodzie, prowadzi imienną ewidencję wydanych świadectw potwierdzających kwalifikacje w zawodzie i dyplomów potwierdzających kwalifikacje zawodowe, przekazywanych przez okręgową komisję egzaminacyjną. Ewidencja zawiera: imię (imiona) i nazwisko, numer PESEL ucznia albo absolwenta, numer wydanego dokumentu, datę odbioru dokumentu oraz podpis pełnoletniego ucznia lub rodziców niepełnoletniego ucznia albo absolwenta.

4. Okręgowa komisja egzaminacyjna prowadzi imienną ewidencję wydanych świadectw ukończenia gimnazjum i liceum ogólnokształcącego na podstawie egzaminów eksternistycznych, świadectw dojrzałości, świadectw potwierdzających kwalifikacje w zawodzie, dyplomów potwierdzających kwalifikacje zawodowe i zaświadczeń, o których mowa w § 33 ust. 3, a także duplikatów tych dokumentów.

5. Ewidencja, o której mowa w ust. 4, zawiera: imię (imiona) i nazwisko, datę urodzenia oraz numer PESEL osoby, której wystawiono dokument, numer wydanego dokumentu, a także:

- 1) w przypadku świadectwa dojrzałości i zaświadczenia o szczegółowych wynikach egzaminu gimnazjalnego – nazwę i adres szkoły, do której przekazano dokument;
- 2) w przypadku świadectwa potwierdzającego kwalifikację w zawodzie i dyplomu potwierdzającego kwalifikacje zawodowe, przekazywanych do szkoły, placówki kształcenia ustawicznego, centrum kształcenia zawodowego lub pracodawcy, o których mowa w ust. 3 – nazwę i adres odpowiednio szkoły, placówki lub centrum, do którego przekazano dokument, albo nazwę i adres pracodawcy, do którego przekazano dokument;
- 3) w przypadku świadectw ukończenia gimnazjum i liceum ogólnokształcącego na podstawie egzaminów eksternistycznych, a także zaświadczeń o zdaniu egzaminów eksternistycznych z zakresu wymagań określonych w podstawie programowej kształcenia ogólnego dla zasadniczej szkoły zawodowej, wydawanych osobom przystępującym do egzaminów zgodnie z przepisami w sprawie egzaminów eksternistycznych oraz duplikatów tych dokumentów – datę odbioru dokumentu oraz podpis osoby, która otrzymała dokument, albo zwrotne potwierdzenie odbioru listu poleconego, jeżeli dokument przesłano pocztą.

6. Ewidencja, o której mowa w ust. 5 pkt 1 i 2, jest prowadzona w postaci elektronicznej bazy danych.

7. W odniesieniu do dokumentów wymienionych w ust. 1, 3 i 4, w przypadkach, o których mowa odpowiednio w § 17 ust. 8, § 22 ust. 4, § 23 ust. 1 i § 26 ust. 6 i 7, w ewidencjach, o których mowa odpowiednio w ust. 1, 3 i 4:

- 1) wpisuje się adnotację o zniszczeniu dokumentu, który podlegał zwrotowi;
- 2) nadaje się nowy numer wydanego dokumentu lub jego duplikatu oraz wpisuje się datę odbioru dokumentu lub jego duplikatu; ewidencja zawiera podpis pełnoletniego ucznia lub rodziców niepełnoletniego ucznia albo absolwenta, którzy odebrali dokument lub jego duplikat.

8. Przepisu ust. 7 pkt 2 w zakresie podpisu pełnoletniego ucznia lub rodziców niepełnoletniego ucznia albo absolwenta nie stosuje się do ewidencji, o której mowa w ust. 5 pkt 1 i 2.

**§ 37. 1.** Słuchacz dotychczasowego gimnazjum dla dorosłych, który w roku szkolnym 2019/2020 przystąpi do egzaminu gimnazjalnego, otrzymuje zaświadczenie o szczegółowych wynikach egzaminu gimnazjalnego na druku według wzoru nr 72a określonego w załączniku nr 7 do rozporządzenia.

2. Zaświadczenie, o którym mowa w ust. 1, wydaje się na podstawie dokumentacji egzaminu gimnazjalnego.

3. Zaświadczenie o szczegółowych wynikach egzaminu gimnazjalnego wypełnia się i drukuje z pominięciem zawartych we wzorze zaświadczenia:

- 1) linii przerywanych oznaczających miejsca przeznaczone na wpisanie: numeru zaświadczenia, imienia (imion) i nazwiska, daty i miejsca urodzenia, numeru PESEL słuchacza, wyników uzyskanych z danego zakresu albo poziomu odpowiedniej części egzaminu gimnazjalnego, miejscowości i daty, kodu oraz linii przerywanej oznaczającej miejsce, w którym drukuje się wizerunek pieczęci i podpisu dyrektora okręgowej komisji egzaminacyjnej; w miejscu linii przerywanych wpisuje się odpowiednie dane;
- 2) wyrazów „imię (imiona) i nazwisko”, „miejscowość” oraz „pieczęć i podpis dyrektora okręgowej komisji egzaminacyjnej”;
- 3) linii przerywanych w wyrazach „przystąpił...” i „uzyskał...”; w przypadku uczennicy w miejscu linii przerywanych wpisuje się „a”;
- 4) oznaczenia miejsca, w którym umieszcza się odcisk pieczęci urzędowej okręgowej komisji egzaminacyjnej.

4. Na zaświadczeniu o szczegółowych wynikach egzaminu gimnazjalnego okręgowa komisja egzaminacyjna drukuje numer, wykonany materiałami drukarskimi koloru czarnego, na który składa się:

- 1) jednoliterowy symbol „G” oznaczający zaświadczenie o szczegółowych wynikach egzaminu gimnazjalnego,
- 2) ośmiocyfrowy numer, w którym pierwsza cyfra oznacza numer okręgowej komisji egzaminacyjnej,
- 3) dwucyfrowe oznaczenie roku

– które są oddzielone znakiem „/”.

**§ 38.** 1. Osoba, która zdała egzamin potwierdzający kwalifikacje w zawodzie, otrzymuje świadectwo potwierdzające kwalifikację w zawodzie.

2. Na świadectwie potwierdzającym kwalifikację w zawodzie wpisuje się: nazwę kwalifikacji zgodnie z odpowiednią klasyfikacją zawodów szkolnictwa zawodowego i oznaczenie kwalifikacji zgodnie z odpowiednią podstawą programową kształcenia w zawodach, nazwę i symbol cyfrowy zawodu lub zawodów, w których została wyodrębniona dana kwalifikacja zgodnie z odpowiednią klasyfikacją zawodów szkolnictwa zawodowego.

3. W przypadku gdy egzamin potwierdzający kwalifikacje w zawodzie, zdała osoba kształcąca się w zawodzie nieumieszczonym w odpowiedniej klasyfikacji zawodów szkolnictwa zawodowego, w którym kształcenie realizowane jest w oparciu o zgodę ministra właściwego do spraw oświaty i wychowania, o której mowa w art. 45 ust. 8 ustawy z dnia 14 grudnia 2016 r. – Prawo oświatowe, na świadectwie potwierdzającym kwalifikację w zawodzie wpisuje się:

- 1) nazwę kwalifikacji wyodrębnionej w zawodzie – w przypadku gdy kwalifikacja nie jest określona w odpowiedniej klasyfikacji zawodów szkolnictwa zawodowego;
- 2) oznaczenie i nazwę kwalifikacji wyodrębnionej w zawodzie – w przypadku gdy kwalifikacja jest określona w odpowiedniej klasyfikacji zawodów szkolnictwa zawodowego;
- 3) nazwę zawodu, w którym została wyodrębniona dana kwalifikacja – w przypadku gdy zawód nie jest określony w odpowiedniej klasyfikacji zawodów szkolnictwa zawodowego;
- 4) nazwę i symbol cyfrowy zawodu lub zawodów, w których została wyodrębniona dana kwalifikacja zgodnie z odpowiednią klasyfikacją zawodów szkolnictwa zawodowego – w przypadku gdy zawód jest określony w odpowiedniej klasyfikacji zawodów szkolnictwa zawodowego.

4. W przypadku, o którym mowa w ust. 3 pkt 1, na świadectwie potwierdzającym kwalifikację w zawodzie, po nazwie kwalifikacji wpisuje się informację: „(Kwalifikacja wyodrębniona w zawodzie nieokreślonym w klasyfikacji zawodów szkolnictwa zawodowego, w którym nauczanie było realizowane jako eksperyment pedagogiczny na podstawie zgody wyrażonej w decyzji Ministra Edukacji Narodowej z dnia ...; znak ...)”.

**§ 39.** 1. Osoba, która posiada:

- 1) świadectwa potwierdzające wszystkie kwalifikacje wyodrębnione w danym zawodzie zgodnie z odpowiednią klasyfikacją zawodów szkolnictwa zawodowego oraz

- 2) świadectwo ukończenia szkoły ponadgimnazjalnej albo szkoły ponadpodstawowej albo zaświadczenie o zdaniu egzaminów eksternistycznych z zakresu wymagań określonych w podstawie programowej kształcenia ogólnego dla zasadniczej szkoły zawodowej, branżowej szkoły I stopnia lub branżowej szkoły II stopnia odpowiednio do poziomu kształcenia w danym zawodzie wskazanym zgodnie z odpowiednią klasyfikacją zawodów szkolnictwa zawodowego

– może otrzymać dyplom potwierdzający kwalifikacje zawodowe.

2. Dyplom potwierdzający kwalifikacje zawodowe w zawodzie nauczonym na poziomie technika, w którym wyodrębniono zgodnie z odpowiednią klasyfikacją zawodów szkolnictwa zawodowego co najmniej jedną kwalifikację wspólną z zawodem nauczonym na poziomie zasadniczej szkoły zawodowej lub branżowej szkoły I stopnia, może otrzymać również:

- 1) osoba, która posiada:
  - a) dyplom potwierdzający kwalifikacje zawodowe w zawodzie nauczonym na poziomie zasadniczej szkoły zawodowej, wydany po zdaniu egzaminu potwierdzającego kwalifikacje w zawodzie, którego zakres odpowiada kwalifikacji lub kwalifikacjom wyodrębnionym w zawodzie nauczonym na poziomie technika, wspólnym z zawodem nauczonym na poziomie zasadniczej szkoły zawodowej lub branżowej szkoły I stopnia oraz
  - b) świadectwo lub świadectwa potwierdzające kwalifikacje wyodrębnione wyłącznie w zawodzie nauczonym na poziomie technika, oraz
  - c) świadectwo ukończenia szkoły ponadgimnazjalnej albo szkoły ponadpodstawowej, dających wykształcenie średnie lub średnie branżowe albo zaświadczenie o zdaniu egzaminów eksternistycznych z zakresu wymagań określonych w podstawie programowej kształcenia ogólnego dla branżowej szkoły II stopnia;
- 2) osoba, która spełnia warunki określone w przepisach wydanych na podstawie art. 11b ustawy z dnia 7 września 1991 r. o systemie oświaty.

3. Osoba, która nie spełnia warunków określonych w ust. 1 lub 2, może otrzymać dyplom potwierdzający kwalifikacje zawodowe w zawodzie nauczonym na poziomie technika, jeżeli:

- 1) posiada dyplom potwierdzający kwalifikacje zawodowe w zawodzie nauczonym na poziomie zasadniczej szkoły zawodowej, wydany po zdaniu egzaminu potwierdzającego kwalifikacje zawodowe, którego zakres odpowiada kwalifikacji lub kwalifikacjom wyodrębnionym w zawodzie nauczonym na poziomie technika, wspólnym z zawodem nauczonym na poziomie zasadniczej szkoły zawodowej lub branżowej szkoły I stopnia, oraz spełnia warunki określone ust. 2 pkt 1 lit. b i c;
- 2) ukończyła doksztalcenie teoretyczne młodocianych w zasadniczej szkole zawodowej lub branżowej szkole I stopnia oraz posiada świadectwo czeladnicze w zawodzie nauczonym na poziomie zasadniczej szkoły zawodowej lub branżowej szkoły I stopnia, wydane po zdaniu egzaminu czeladniczego, którego zakres odpowiada kwalifikacji lub kwalifikacjom wyodrębnionym w zawodzie nauczonym na poziomie technika, wspólnym z zawodem nauczonym na poziomie zasadniczej szkoły zawodowej lub branżowej szkoły I stopnia, przeprowadzanego zgodnie z przepisami wydanymi na podstawie art. 3 ust. 4 ustawy z dnia 22 marca 1989 r. o rzemiośle (Dz. U. z 2018 r. poz. 1267 i 2245 oraz z 2019 r. poz. 1495), w brzmieniu obowiązującym przed dniem 1 września 2012 r., oraz spełnia warunki, o których mowa w ust. 2 pkt 1 lit. b i c;
- 3) posiada świadectwo uzyskania tytułu zawodowego w zawodzie nauczonym na poziomie zasadniczej szkoły zawodowej, wydane po zdaniu egzaminu kwalifikacyjnego przeprowadzonego przez państwową komisję egzaminacyjną powołaną przez kuratora oświaty, którego zakres odpowiada kwalifikacji lub kwalifikacjom wyodrębnionym w zawodzie nauczonym na poziomie technika, wspólnym z zawodem nauczonym na poziomie dotychczasowej zasadniczej szkoły zawodowej lub branżowej szkoły I stopnia, oraz spełnia warunki, o których mowa w ust. 2 pkt 1 lit. b i c.

4. Dyplom potwierdzający kwalifikacje zawodowe wydaje się na wniosek osoby, o której mowa w ust. 1–3, złożony do dyrektora okręgowej komisji egzaminacyjnej, który wydał świadectwo potwierdzające ostatnią kwalifikację wyodrębnioną w danym zawodzie. Do wniosku dołącza się dokumenty wymienione odpowiednio w ust. 1–3 albo w przepisach wydanych na podstawie art. 11b ustawy z dnia 7 września 1991 r. o systemie oświaty.

5. Absolwentom szkół, o których mowa w art. 94 ust. 4 ustawy z dnia 22 listopada 2018 r. o zmianie ustawy – Prawo oświatowe, ustawy o systemie oświaty oraz niektórych innych ustaw, art. 282 ust. 2 i art. 283 ustawy z dnia 14 grudnia 2016 r. – Przepisy wprowadzające ustawę – Prawo oświatowe, którzy w danym roku szkolnym otrzymali świadectwo ukończenia tej szkoły oraz świadectwo potwierdzające ostatnią kwalifikację wyodrębnioną w zawodzie, w którym kształciła ta szkoła, dyplom potwierdzający kwalifikacje zawodowe wydaje się na podstawie przekazanego przez dyrektora tej szkoły do okręgowej komisji egzaminacyjnej wykazu absolwentów w danym roku szkolnym, zawierającego imiona i nazwiska absolwentów oraz ich numery PESEL, wraz z informacją o posiadanych przez absolwenta świadectwach potwierdzających kwalifikacje w zawodzie, uzyskanych w trakcie kształcenia w szkole.

6. W przypadku absolwentów, o których mowa w ust. 5, posiadających świadectwo potwierdzające kwalifikację w zawodzie lub świadectwo czeladnicze nieuzyskane w trakcie kształcenia w danej szkole, dyplom potwierdzający kwalifikacje zawodowe wydaje się na wniosek tego absolwenta. Przepis ust. 4 stosuje się.

7. Wykaz, o którym mowa w ust. 5, dyrektor szkoły przekazuje okręgowej komisji egzaminacyjnej w terminie 7 dni od dnia zakończenia rocznych zajęć dydaktyczno-wychowawczych.

8. Na dyplomie potwierdzającym kwalifikacje zawodowe wpisuje się: nazwę zawodu, w którym zostały potwierdzone kwalifikacje, i nazwę kwalifikacji zgodnie z odpowiednią klasyfikacją zawodów szkolnictwa zawodowego, a w przypadku zawodów, w których zgodnie z odpowiednią klasyfikacją zawodów szkolnictwa zawodowego wyodrębniono więcej niż jedną kwalifikację – nazwy wszystkich kwalifikacji wyodrębnionych w tym zawodzie, a w przypadku dyplomu wydawanego osobom, o których mowa w ust. 1 i 2, wyniki egzaminu lub egzaminów potwierdzających kwalifikacje w zawodzie, oddzielnie z części pisemnej i części praktycznej.

9. Na dyplomie potwierdzającym kwalifikacje zawodowe wydawanym po zdaniu egzaminów potwierdzających kwalifikacje w zawodzie ze wszystkich kwalifikacji wyodrębnionych w zawodzie nieumieszczonym w odpowiedniej klasyfikacji zawodów szkolnictwa zawodowego, w którym kształcenie realizowane jest w oparciu o zgodę ministra właściwego do spraw oświaty i wychowania, o której mowa w art. 45 ust. 8 ustawy z dnia 14 grudnia 2016 r. – Prawo oświatowe, na dyplomie potwierdzającym kwalifikacje zawodowe po nazwie zawodu wpisuje się informację: „(Zawód nieokreślony w klasyfikacji zawodów szkolnictwa zawodowego, w którym nauczanie było realizowane jako eksperyment pedagogiczny na podstawie zgody wyrażonej w decyzji Ministra Edukacji Narodowej z dnia ...; znak ...)”.

10. Przepisy ust. 1, 4, 5, 7 i 8 stosuje się również do absolwentów szkół realizujących kształcenie w zawodzie nieumieszczonym w odpowiedniej klasyfikacji zawodów szkolnictwa zawodowego, na podstawie zgody wyrażonej przez ministra właściwego do spraw oświaty i wychowania, o której mowa w art. 45 ust. 8 ustawy z dnia 14 grudnia 2016 r. – Prawo oświatowe.

**§ 40.** 1. Okręgowa komisja egzaminacyjna, która wydała dyplom, wydaje suplement sporządzony odpowiednio na podstawie opisu kwalifikacji albo opisu zawodu albo opisu kształcenia w danym zawodzie, określonego w odpowiedniej podstawie programowej kształcenia w zawodach.

2. Na suplemencie do dyplomu potwierdzającego kwalifikacje zawodowe wpisuje się:

- 1) w przypadku suplementu do dyplomu potwierdzającego kwalifikacje zawodowe, wydanego po zdaniu egzaminu potwierdzającego kwalifikacje w zawodzie – opis oficjalnie uznanych sposobów uzyskania dyplomu;
- 2) w przypadku suplementu do dyplomu potwierdzającego kwalifikacje zawodowe, wydanego po zdaniu egzaminu potwierdzającego kwalifikacje zawodowe – opis przebiegu kształcenia zakończonego uzyskaniem dyplomu.

3. Na suplemencie do dyplomu potwierdzającego kwalifikacje zawodowe, wydanego po zdaniu egzaminu potwierdzającego kwalifikacje w zawodzie, w miejscu przeznaczonym na zamieszczenie opisu oficjalnie uznanych sposobów uzyskania dyplomu, podaje się informacje o możliwych sposobach nabywania kwalifikacji w zawodzie, udział kształcenia teoretycznego i kształcenia praktycznego dla danego zawodu określony w procentach oraz informacje o czasie trwania kształcenia prowadzącego do uzyskania dyplomu.

4. Na suplemencie do dyplomu potwierdzającego kwalifikacje zawodowe, wydanego po zdaniu egzaminu potwierdzającego kwalifikacje zawodowe, w miejscu przeznaczonym na zamieszczenie opisu przebiegu kształcenia zakończonego uzyskaniem dyplomu, podaje się informacje o odbytych przez absolwenta kształceniach zawodowych, określonych w procentach udział kształcenia teoretycznego i kształcenia praktycznego dla danego zawodu oraz całkowity czas trwania kształcenia zakończonego uzyskaniem dyplomu.

5. Adres strony internetowej instytucji wyznaczonej przez ministra właściwego do spraw oświaty i wychowania do pełnienia funkcji Krajowego Centrum Europass wpisuje się na suplemencie w miejscu oznaczonym jako pkt 6.

**§ 41.** 1. Świadectwo potwierdzające kwalifikację w zawodzie, dyplom potwierdzający kwalifikacje zawodowe oraz suplement do dyplomu potwierdzającego kwalifikacje zawodowe, wydawane przez okręgowe komisje egzaminacyjne, są wypełniane w postaci elektronicznej oraz drukowane. Świadectwo potwierdzające kwalifikację w zawodzie i dyplom potwierdzający kwalifikacje zawodowe można drukować łącznie z wizerunkiem pieczęci urzędowej okręgowej komisji egzaminacyjnej oraz pieczęci i podpisu dyrektora okręgowej komisji egzaminacyjnej.

2. Świadectwo potwierdzające kwalifikację w zawodzie wypełnia się i drukuje z pominięciem zawartych we wzorze świadectwa:

- 1) linii przerywanych oznaczających miejsca przeznaczone na wpisanie: imienia (imion) i nazwiska, daty urodzenia, numeru PESEL osoby, która zdała egzamin, nazwy i oznaczenia kwalifikacji, nazwy i symbolu cyfrowego zawodu lub zawodów, w których została wyodrębniona kwalifikacja, wyniku uzyskanego z części pisemnej i części praktycznej egzaminu, miejscowości i daty, numeru świadectwa potwierdzającego kwalifikację w zawodzie oraz linii przerywanej oznaczającej miejsce, w którym drukuje się wizerunek pieczęci i podpisu dyrektora okręgowej komisji egzaminacyjnej; w miejscu linii przerywanych wpisuje się odpowiednie dane;
- 2) wyrazów „imię (imiona) i nazwisko”, „miejscowość” oraz „pieczęć i podpis dyrektora okręgowej komisji egzaminacyjnej”;
- 3) linii przerywanych w wyrazach „zdał...” i „uzyskał...”; w przypadku zdającej w miejscu linii przerywanych wpisuje się „a”;
- 4) linii przerywanej w wyrazie „zawod...”; w przypadku kwalifikacji wyodrębnionej w jednym zawodzie w miejscu linii przerywanej wpisuje się „zie”, a w przypadku kwalifikacji wyodrębnionej w więcej niż jednym zawodzie wpisuje się „ach”;
- 5) oznaczenia miejsca, w którym umieszcza się odcisk pieczęci urzędowej okręgowej komisji egzaminacyjnej.

3. Dyplom potwierdzający kwalifikacje zawodowe wypełnia się i drukuje z pominięciem zawartych we wzorze dyplomu:

- 1) linii przerywanych oznaczających miejsca przeznaczone na wpisanie: imienia (imion) i nazwiska, daty urodzenia, numeru PESEL osoby, która spełnia warunki uzyskania dyplomu potwierdzającego kwalifikacje zawodowe, nazwy zawodu, nazwy kwalifikacji, wyniku uzyskanego z części pisemnej i części praktycznej egzaminu potwierdzającego kwalifikacje w zawodzie, miejscowości i daty, numeru dyplomu potwierdzającego kwalifikacje zawodowe oraz linii przerywanej oznaczającej miejsce, w którym drukuje się wizerunek pieczęci i podpisu dyrektora okręgowej komisji egzaminacyjnej; w miejscu linii przerywanych wpisuje się odpowiednie dane;
- 2) wyrazów „imię (imiona) i nazwisko”, „miejscowość” oraz „pieczęć i podpis dyrektora okręgowej komisji egzaminacyjnej”;
- 3) linii przerywanych w wyrazach „otrzymał...” i „uzyskał...”; w przypadku zdającej w miejscu linii przerywanych wpisuje się „a”;
- 4) linii przerywanej w wyrazie „świadectw...”; w przypadku uzyskania świadectwa potwierdzającego kwalifikację w zawodzie wpisuje się „o”, a w przypadku uzyskania więcej niż jednego świadectwa potwierdzającego kwalifikację w zawodzie wpisuje się „a”;
- 5) linii przerywanej w wyrazie „kwalifikacj...”; w przypadku uzyskania świadectwa potwierdzającego kwalifikację w zawodzie wpisuje się „ę”, a w przypadku uzyskania więcej niż jednego świadectwa potwierdzającego kwalifikację w zawodzie wpisuje się „e”;
- 6) oznaczenia miejsca, w którym umieszcza się odcisk pieczęci urzędowej okręgowej komisji egzaminacyjnej.

4. Suplement do dyplomu potwierdzającego kwalifikacje zawodowe wypełnia się i drukuje z pominięciem zawartych we wzorze suplementu linii przerywanych oznaczających miejsca przeznaczone na wpisanie numeru dyplomu potwierdzającego kwalifikacje zawodowe oraz imienia (imion) i nazwiska posiadacza tego dyplomu.

**§ 42. 1.** Na świadectwie potwierdzającym kwalifikację w zawodzie i dyplomie potwierdzającym kwalifikacje zawodowe okręgowa komisja egzaminacyjna drukuje numer, wykonany materiałami drukarskimi koloru czarnego, na który składa się:

- 1) jednoliterowy symbol oznaczający odpowiednio:
    - a) „K” – świadectwo potwierdzające kwalifikację w zawodzie,
    - b) „D” – dyplom potwierdzający kwalifikacje zawodowe,
  - 2) ośmiocyfrowy numer, w którym pierwsza cyfra oznacza numer okręgowej komisji egzaminacyjnej,
  - 3) dwucyfrowe oznaczenie roku
- które są oddzielone znakiem „/”.

2. Suplementy do dyplomów potwierdzających kwalifikacje zawodowe wydawane przez okręgowe komisje egzaminacyjne są drukowane obustronnie.



§ 43. Druki świadectw ukończenia: gimnazjum, zasadniczej szkoły zawodowej, branżowej szkoły II stopnia, liceum ogólnokształcącego, technikum, zaświadczeń o szczegółowych wynikach egzaminu gimnazjalnego, zaświadczeń o zdaniu egzaminów eksternistycznych z zakresu wymagań określonych w podstawie programowej kształcenia ogólnego dla zasadniczej szkoły zawodowej, świadectw dojrzałości, świadectw potwierdzających kwalifikacje w zawodzie i dyplomów potwierdzających kwalifikacje zawodowe, o których mowa w § 33 ust. 3, oraz duplikaty tych dokumentów, posiadają zabezpieczenia przed fałszerstwem wymagane dla dokumentów publicznych odpowiednich kategorii określone w przepisach wydanych na podstawie art. 7 ust. 5 ustawy z dnia 22 listopada 2018 r. o dokumentach publicznych (Dz. U. z 2019 r. poz. 53 i 1091).

§ 44. Świadectwo szkolne promocyjne szkoły podstawowej od roku szkolnego 2019/2020:

- 1) na druku według wzoru nr 1 określonego w załączniku nr 3 do rozporządzenia wydaje się uczniom klas I–III szkoły podstawowej dla dzieci i młodzieży;
- 2) na druku według wzoru nr 2 określonego w załączniku nr 3 do rozporządzenia wydaje się uczniom klas I–III szkół podstawowych przy przedstawicielstwach dyplomatycznych, urzędach konsularnych i przedstawicielstwach wojskowych Rzeczypospolitej Polskiej, szkół podstawowych w Polsce oraz szkół polskich, realizujących program nauczania uwzględniający ramy programowe kształcenia uzupełniającego dla szkół polskich w zakresie szkoły podstawowej oraz plan nauczania uzupełniającego w zakresie szkoły podstawowej;
- 3) na druku według wzoru odpowiednio nr 3 lub 4 określonego w załączniku nr 3 do rozporządzenia wydaje się uczniom klasy IV–VII szkoły podstawowej dla dzieci i młodzieży;
- 4) na druku według wzoru nr 5 określonego w załączniku nr 3 do rozporządzenia wydaje się uczniom klasy VII oddziałów przysposabiających do pracy organizowanych w szkołach podstawowych dla dzieci i młodzieży;
- 5) na druku według wzoru nr 6 określonego w załączniku nr 3 do rozporządzenia wydaje się uczniom z niepełnosprawnością intelektualną w stopniu umiarkowanym lub znacznym, uczęszczających do klas I–VII szkoły podstawowej;
- 6) na druku według wzoru nr 7 określonego w załączniku nr 3 do rozporządzenia wydaje się uczniom klas IV–VII szkół podstawowych przy przedstawicielstwach dyplomatycznych, urzędach konsularnych i przedstawicielstwach wojskowych Rzeczypospolitej Polskiej, szkół podstawowych w Polsce oraz szkół polskich, realizujących program nauczania uwzględniający ramy programowe kształcenia uzupełniającego dla szkół polskich w zakresie szkoły podstawowej oraz plan nauczania uzupełniającego w zakresie szkoły podstawowej.

§ 45. Świadectwo ukończenia szkoły podstawowej od roku szkolnego 2019/2020:

- 1) na druku według wzoru odpowiednio nr 8 lub 9 określonego w załączniku nr 3 do rozporządzenia wydaje się uczniom szkoły podstawowej dla dzieci i młodzieży;
- 2) na druku według wzoru nr 8 określonego w załączniku nr 3 do rozporządzenia wydaje się słuchaczom szkoły podstawowej dla dorosłych;
- 3) na druku według wzoru nr 10 określonego w załączniku nr 3 do rozporządzenia wydaje się uczniom oddziałów przysposabiających do pracy organizowanych w szkołach podstawowych dla dzieci i młodzieży;
- 4) na druku według wzoru nr 11 określonego w załączniku nr 3 do rozporządzenia wydaje się uczniom z niepełnosprawnością intelektualną w stopniu umiarkowanym lub znacznym, uczęszczających do szkoły podstawowej;
- 5) na druku według wzoru nr 12 określonego w załączniku nr 3 do rozporządzenia wydaje się uczniom szkół podstawowych przy przedstawicielstwach dyplomatycznych, urzędach konsularnych i przedstawicielstwach wojskowych Rzeczypospolitej Polskiej, szkół podstawowych w Polsce oraz szkół polskich, realizujących program nauczania uwzględniający ramy programowe kształcenia uzupełniającego dla szkół polskich w zakresie szkoły podstawowej oraz plan nauczania uzupełniającego w zakresie szkoły podstawowej.

§ 46. Świadectwo ukończenia gimnazjum w roku szkolnym 2019/2020 na druku według wzoru nr 16b określonego w załączniku nr 7 do rozporządzenia wydaje się słuchaczom dotychczasowego gimnazjum dla dorosłych.

§ 47. W przypadku zwolnienia słuchacza dotychczasowego gimnazjum dla dorosłych z realizacji projektu edukacyjnego na świadectwie ukończenia gimnazjum i w arkuszu ocen, w wierszu przeznaczonym na wpisanie tematu projektu edukacyjnego, wpisuje się wyraz odpowiednio „zwolniony” albo „zwolniona”.

§ 48. Świadectwo ukończenia zasadniczej szkoły zawodowej w roku szkolnym 2019/2020 wydaje się uczniom dotychczasowej zasadniczej szkoły zawodowej na druku według wzoru odpowiednio nr 23a lub 24a określonego w załączniku nr 7 do rozporządzenia.

**§ 49.** 1. Świadectwo szkolne promocyjne branżowej szkoły I stopnia w latach szkolnych 2019/2020 i 2020/2021 na druku według wzoru odpowiednio nr 23b lub 24b określonego w załączniku nr 7 do rozporządzenia wydaje się uczniom branżowej szkoły I stopnia będących absolwentami dotychczasowego gimnazjum.

2. Świadectwo szkolne promocyjne branżowej szkoły I stopnia od roku szkolnego 2019/2020 na druku według wzoru odpowiednio nr 23 lub 24 określonego w załączniku nr 3 do rozporządzenia wydaje się uczniom branżowej szkoły I stopnia będących absolwentami ośmioletniej szkoły podstawowej.

**§ 50.** 1. Świadectwo ukończenia branżowej szkoły I stopnia od roku szkolnego w latach szkolnych 2019/2020–2021/2022 na druku według wzoru odpowiednio nr 25b lub 26b określonego w załączniku nr 7 do rozporządzenia wydaje się uczniom branżowej szkoły I stopnia będących absolwentami dotychczasowego gimnazjum.

2. Świadectwo ukończenia branżowej szkoły I stopnia od roku szkolnego 2019/2020 wydaje się na druku według wzoru odpowiednio nr 25 lub 26 określonego w załączniku nr 3 do rozporządzenia uczniom branżowej szkoły I stopnia będących absolwentami ośmioletniej szkoły podstawowej.

**§ 51.** Świadectwo ukończenia branżowej szkoły II stopnia:

- 1) w latach szkolnych 2021/2022–2023/2024 na druku według wzoru nr 26a określonego w załączniku nr 7 do rozporządzenia wydaje się uczniom branżowej szkoły II stopnia, którzy realizowali ramowy plan nauczania dla branżowej szkoły I stopnia przeznaczony dla uczniów będących absolwentami dotychczasowego gimnazjum;
- 2) od roku szkolnego 2023/2024 na druku według wzoru nr 27 określonego w załączniku nr 3 do rozporządzenia wydaje się uczniom branżowej szkoły II stopnia, którzy realizowali ramowy plan nauczania dla branżowej szkoły I stopnia przeznaczony dla uczniów będących absolwentami ośmioletniej szkoły podstawowej.

**§ 52.** Świadectwo szkolne promocyjne liceum ogólnokształcącego:

- 1) w latach szkolnych 2019/2020 i 2020/2021:
  - a) na druku według wzoru odpowiednio nr 27a lub 28a określonego w załączniku nr 7 do rozporządzenia wydaje się uczniom dotychczasowego trzyletniego liceum ogólnokształcącego dla młodzieży,
  - b) na druku według wzoru nr 29 określonego w załączniku nr 7 do rozporządzenia wydaje się uczniom dotychczasowych trzyletnich liceów ogólnokształcących przy przedstawicielstwach dyplomatycznych, urzędach konsularnych i przedstawicielstwach wojskowych Rzeczypospolitej Polskiej, realizujących uzupełniający plan nauczania,
  - c) na druku według wzoru nr 15 określonego w załączniku nr 3 do rozporządzenia dla uczniów dotychczasowych trzyletnich liceów ogólnokształcących przy przedstawicielstwach dyplomatycznych, urzędach konsularnych i przedstawicielstwach wojskowych Rzeczypospolitej Polskiej, liceów ogólnokształcących w Polsce oraz szkół polskich, realizujących program nauczania uwzględniający ramy programowe kształcenia uzupełniającego dla szkół polskich w zakresie liceum oraz plan nauczania uzupełniającego w zakresie liceum;
- 2) od roku szkolnego 2019/2020:
  - a) na druku według wzoru odpowiednio nr 13 lub 14 określonego w załączniku nr 3 do rozporządzenia wydaje się uczniom czteroletniego liceum ogólnokształcącego dla młodzieży,
  - b) na druku według wzoru nr 15 określonego w załączniku nr 3 do rozporządzenia wydaje się uczniom liceów ogólnokształcących przy przedstawicielstwach dyplomatycznych, urzędach konsularnych i przedstawicielstwach wojskowych Rzeczypospolitej Polskiej, liceów ogólnokształcących w Polsce oraz szkół polskich, realizujących program nauczania uwzględniający ramy programowe kształcenia uzupełniającego dla szkół polskich w zakresie liceum oraz plan nauczania uzupełniającego w zakresie liceum.

**§ 53.** Świadectwo ukończenia liceum ogólnokształcącego:

- 1) w latach szkolnych 2019/2020–2021/2022:
  - a) na druku według wzoru odpowiednio nr 30a lub 31a określonego w załączniku nr 7 do rozporządzenia wydaje się uczniom dotychczasowego trzyletniego liceum ogólnokształcącego dla młodzieży,
  - b) na druku według wzoru nr 30a określonego w załączniku nr 7 do rozporządzenia wydaje się słuchaczom dotychczasowego trzyletniego liceum ogólnokształcącego dla dorosłych,
  - c) na druku według wzoru nr 32 określonego w załączniku nr 7 do rozporządzenia wydaje się uczniom dotychczasowych trzyletnich liceów ogólnokształcących przy przedstawicielstwach dyplomatycznych, urzędach konsularnych i przedstawicielstwach wojskowych Rzeczypospolitej Polskiej, realizujących uzupełniający plan nauczania,

- d) na druku według wzoru nr 18 określonego w załączniku nr 3 do rozporządzenia dla uczniów dotychczasowych trzyletnich liceów ogólnokształcących przy przedstawicielstwach dyplomatycznych, urzędach konsularnych i przedstawicielstwach wojskowych Rzeczypospolitej Polskiej, liceów ogólnokształcących w Polsce oraz szkół polskich, realizujących program nauczania uwzględniający ramy programowe kształcenia uzupełniającego dla szkół polskich w zakresie liceum oraz plan nauczania uzupełniającego w zakresie liceum;
- 2) od roku szkolnego 2022/2023:
- a) na druku według wzoru odpowiednio nr 16 lub 17 określonego w załączniku nr 3 do rozporządzenia wydaje się uczniom czteroletniego liceum ogólnokształcącego dla młodzieży,
  - b) na druku według wzoru nr 16 określonego w załączniku nr 3 do rozporządzenia wydaje się słuchaczom czteroletniego liceum ogólnokształcącego dla dorosłych,
  - c) na druku według wzoru nr 18 określonego w załączniku nr 3 do rozporządzenia wydaje się uczniom liceów ogólnokształcących przy przedstawicielstwach dyplomatycznych, urzędach konsularnych i przedstawicielstwach wojskowych Rzeczypospolitej Polskiej, liceów ogólnokształcących w Polsce oraz szkół polskich, realizujących program nauczania uwzględniający ramy programowe kształcenia uzupełniającego dla szkół polskich w zakresie liceum oraz plan nauczania uzupełniającego w zakresie liceum.

**§ 54. Świadectwo promocyjne technikum:**

- 1) w latach szkolnych 2019/2020–2021/2022 na druku według wzoru odpowiednio nr 37a lub 38a określonego w załączniku nr 7 do rozporządzenia wydaje się uczniom dotychczasowego czteroletniego technikum;
- 2) od roku szkolnego 2019/2020 na druku według wzoru odpowiednio nr 19 lub 20 określonego w załączniku nr 3 do rozporządzenia wydaje się uczniom pięcioletniego technikum.

**§ 55. Świadectwo ukończenia technikum:**

- 1) w latach szkolnych 2019/2020–2022/2023 na druku według wzoru odpowiednio nr 39a lub 40a określonego w załączniku nr 7 do rozporządzenia wydaje się uczniom dotychczasowego czteroletniego technikum;
- 2) od roku szkolnego 2023/2024 na druku według wzoru odpowiednio nr 21 lub 22 określonego w załączniku nr 3 do rozporządzenia wydaje się uczniom pięcioletniego technikum.

**§ 56. Świadectwo szkolne promocyjne szkoły specjalnej przysposabiającej do pracy od roku szkolnego 2019/2020** wydaje się na druku według wzoru nr 28 określonego w załączniku nr 3 do rozporządzenia.

**§ 57. Świadectwo ukończenia szkoły specjalnej przysposabiającej do pracy od roku szkolnego 2019/2020** wydaje się na druku według wzoru nr 29 określonego w załączniku nr 3 do rozporządzenia.

**§ 58. Świadectwo ukończenia szkoły policealnej od roku szkolnego 2019/2020** wydaje się na druku według wzoru nr 30 określonego w załączniku nr 3 do rozporządzenia.

**§ 59. 1.** Dotychczasowe arkusze ocen założone przed dniem wejścia w życie niniejszego rozporządzenia zgodnie z przepisami wydanymi na podstawie art. 11 ust. 2 ustawy z dnia 7 września 1991 r. o systemie oświaty, w brzmieniu obowiązującym przed dniem 1 września 2019 r., uczniom szkół podstawowych są prowadzone do czasu zakończenia przez tych uczniów kształcenia w tych szkołach.

2. Od roku szkolnego 2019/2020 arkusze ocen na druku według wzoru odpowiednio nr 33 lub 44 określonego w załączniku nr 3 do rozporządzenia zakłada się uczniom klas I szkoły podstawowej dla dzieci i młodzieży i prowadzi w latach następnych również w kolejnych klasach tej szkoły.

3. W latach szkolnych 2019/2020 i 2020/2021 arkusze ocen na druku według wzoru odpowiednio nr 33 lub 44 określonego w załączniku nr 3 do rozporządzenia dołącza się do dotychczas prowadzonego arkusza ocen uczniów klas IV szkoły podstawowej dla dzieci i młodzieży i prowadzi w latach następnych również w kolejnych klasach tej szkoły.

4. W roku szkolnym 2019/2020 arkusze ocen na druku według wzoru odpowiednio nr 53b lub 63m określonego w załączniku nr 7 do rozporządzenia dołącza się do dotychczas prowadzonego arkusza ocen uczniów klas VII szkoły podstawowej dla dzieci i młodzieży i prowadzi w następnym roku szkolnym również w klasie VIII szkoły podstawowej.

5. W przypadku przejścia w latach szkolnych 2019/2020 i 2020/2021 ucznia klasy VII i VIII szkoły podstawowej dla dzieci i młodzieży do innej szkoły arkusz ocen zakłada się na druku według wzoru odpowiednio nr 53c lub 63n określonego w załączniku nr 7 do rozporządzenia.

6. Od roku szkolnego 2019/2020 arkusze ocen na druku według wzoru odpowiednio nr 35 lub 46 określonego w załączniku nr 3 do rozporządzenia zakłada się uczniom z niepełnosprawnością intelektualną w stopniu umiarkowanym lub znacznym, uczęszczającym do klasy I szkoły podstawowej i prowadzi w latach następnych również w kolejnych klasach tej szkoły.

7. Od roku szkolnego 2019/2020 arkusze ocen na druku według wzoru odpowiednio nr 43 lub 54 określonego w załączniku nr 3 do rozporządzenia zakłada się i prowadzi słuchaczom szkoły podstawowej dla dorosłych.

8. Arkusze ocen dołączone zgodnie z ust. 3 i 4 stają się integralną częścią dotychczasowych arkuszy ocen założonych przed dniem wejścia w życie niniejszego rozporządzenia zgodnie z przepisami wydanymi na podstawie art. 11 ust. 2 ustawy z dnia 7 września 1991 r. o systemie oświaty, w brzmieniu obowiązującym przed dniem 1 września 2019 r.

**§ 60.** 1. Dotychczasowe arkusze ocen założone przed dniem wejścia w życie niniejszego rozporządzenia zgodnie z przepisami wydanymi na podstawie art. 11 ust. 2 ustawy z dnia 7 września 1991 r. o systemie oświaty, w brzmieniu obowiązującym przed dniem 1 września 2019 r., słuchaczom dotychczasowego gimnazjum są prowadzone do czasu zakończenia przez tych słuchaczy kształcenia w tych szkołach.

2. W przypadku przejścia w roku szkolnym 2019/2020 słuchacza dotychczasowego gimnazjum dla dorosłych do innej szkoły arkusz ocen zakłada się na druku według wzoru odpowiednio nr 63a lub 63k określonego w załączniku nr 7 do rozporządzenia.

**§ 61.** 1. Dotychczasowe arkusze ocen założone przed dniem wejścia w życie niniejszego rozporządzenia zgodnie z przepisami wydanymi na podstawie art. 11 ust. 2 ustawy z dnia 7 września 1991 r. o systemie oświaty, w brzmieniu obowiązującym przed dniem 1 września 2019 r., uczniom dotychczasowej zasadniczej szkoły zawodowej są prowadzone do czasu zakończenia przez tych uczniów kształcenia w tej szkole.

2. W przypadku przejścia w roku szkolnym 2019/2020 ucznia dotychczasowej zasadniczej szkoły zawodowej do innej szkoły arkusz ocen zakłada się według wzoru odpowiednio nr 61a lub 63i określonego w załączniku nr 7 do rozporządzenia.

**§ 62.** 1. Od roku szkolnego 2019/2020 arkusze ocen według wzoru odpowiednio nr 58a i 63g określonego w załączniku nr 7 do rozporządzenia zakłada się uczniom dotychczasowego trzyletniego liceum ogólnokształcącego dla młodzieży.

2. Od roku szkolnego 2019/2020 arkusze ocen według wzoru odpowiednio nr 63a i 63k określonego w załączniku nr 7 do rozporządzenia zakłada się uczniom dotychczasowego trzyletniego liceum ogólnokształcącego dla dorosłych.

3. Dotychczasowe arkusze ocen założone przed dniem wejścia w życie niniejszego rozporządzenia zgodnie z przepisami wydanymi na podstawie art. 11 ust. 2 ustawy z dnia 7 września 1991 r. o systemie oświaty, w brzmieniu obowiązującym przed dniem 1 września 2019 r., uczniom dotychczasowego trzyletniego liceum ogólnokształcącego dla młodzieży oraz dotychczasowego trzyletniego liceum ogólnokształcącego dla dorosłych są prowadzone do czasu zakończenia przez tych uczniów kształcenia w tych szkołach.

4. W przypadku przejścia w latach szkolnych 2019/2020–2021/2022 ucznia dotychczasowego trzyletniego liceum ogólnokształcącego do innej szkoły arkusz ocen zakłada się na druku według wzoru odpowiednio:

- 1) nr 58a lub 63g określonego w załączniku nr 7 do rozporządzenia – w przypadku ucznia dotychczasowego trzyletniego liceum ogólnokształcącego dla młodzieży;
- 2) nr 43 lub 54 określonego w załączniku nr 3 do rozporządzenia – w przypadku słuchacza dotychczasowego trzyletniego liceum ogólnokształcącego dla dorosłych.

5. Od roku szkolnego 2019/2020 arkusze ocen według wzoru odpowiednio nr 37 lub 48 określonego w załączniku nr 3 do rozporządzenia zakłada się uczniom czteroletniego liceum ogólnokształcącego dla młodzieży.

6. Od roku szkolnego 2019/2020 arkusze ocen według wzoru odpowiednio nr 43 lub 54 określonego w załączniku nr 3 do rozporządzenia zakłada się słuchaczom czteroletniego liceum ogólnokształcącego dla dorosłych.

**§ 63.** 1. Uczniom dotychczasowego czteroletniego technikum, którzy rozpoczęli kształcenie od roku szkolnego 2019/2020, zakłada się arkusze ocen według wzoru odpowiednio 39 lub 50 określonego w załączniku nr 3 do rozporządzenia

2. Dotychczasowe arkusze ocen założone przed dniem wejścia w życie niniejszego rozporządzenia zgodnie z przepisami wydanymi na podstawie art. 11 ust. 2 ustawy z dnia 7 września 1991 r. o systemie oświaty, w brzmieniu obowiązującym przed dniem 1 września 2019 r., uczniom dotychczasowego czteroletniego technikum są prowadzone do czasu zakończenia przez tych uczniów kształcenia w tych szkołach.

3. W przypadku przejścia w latach szkolnych 2019/2020–2022/2023:

- 1) ucznia, o którym mowa w ust. 1, do innej szkoły, arkusz ocen zakłada się na druku według wzoru odpowiednio nr 39 lub 50 określonego w załączniku nr 3 do rozporządzenia;
- 2) ucznia, o którym mowa w ust. 2, do innej szkoły, arkusz ocen zakłada się na druku według wzoru odpowiednio nr 60a lub 63h określonego w załączniku nr 7 do rozporządzenia.

4. Od roku szkolnego 2019/2020 arkusze ocen według wzoru odpowiednio nr 39 lub 50 określonego w załączniku nr 3 do rozporządzenia zakłada się uczniom pięcioletniego technikum.

**§ 64.** 1. Od roku szkolnego 2019/2020 arkusze ocen według wzoru odpowiednio nr 40 lub 51 określonego w załączniku nr 3 do rozporządzenia zakłada się uczniom branżowej szkoły I stopnia.

2. W przypadku uczniów branżowej szkoły I stopnia będących absolwentami dotychczasowego gimnazjum w arkuszu ocen, o którym mowa w ust. 1, w części „Obowiązkowe zajęcia edukacyjne” na kolejnej wolnej pozycji wpisuje się zajęcia „Edukacja dla bezpieczeństwa”.

3. Dotychczasowe arkusze ocen założone przed dniem wejścia w życie niniejszego rozporządzenia zgodnie z przepisami wydanymi na podstawie art. 11 ust. 2 ustawy z dnia 7 września 1991 r. o systemie oświaty, w brzmieniu obowiązującym przed dniem 1 września 2019 r., uczniom branżowej szkoły I stopnia będącym absolwentami dotychczasowego gimnazjum są prowadzone do czasu zakończenia przez tych uczniów kształcenia w tej szkole.

4. W przypadku przejścia w latach szkolnych 2019/2020 i 2020/2021 ucznia branżowej szkoły I stopnia będącego absolwentem dotychczasowego gimnazjum do innej szkoły, który rozpoczął kształcenie w branżowej szkole I stopnia przed dniem 1 września 2019 r., arkusz ocen zakłada się na druku według wzoru odpowiednio nr 62a lub 63j określonego w załączniku nr 7 do rozporządzenia.

**§ 65.** Od roku szkolnego 2020/2021 arkusze ocen według wzoru odpowiednio nr 41 lub 52 określonego w załączniku nr 3 do rozporządzenia zakłada się słuchaczom branżowej szkoły II stopnia.

**§ 66.** 1. Dotychczasowe arkusze ocen założone przed dniem wejścia w życie niniejszego rozporządzenia zgodnie z przepisami wydanymi na podstawie art. 11 ust. 2 ustawy z dnia 7 września 1991 r. o systemie oświaty, w brzmieniu obowiązującym przed dniem 1 września 2019 r., uczniom szkoły specjalnej przysposabiającej do pracy są prowadzone do czasu zakończenia przez tych uczniów kształcenia w tych szkołach.

2. Od roku szkolnego 2019/2020 arkusze ocen według wzoru odpowiednio nr 36 lub 47 określonego w załączniku nr 3 do rozporządzenia zakłada się i prowadzi uczniom szkoły specjalnej przysposabiającej do pracy.

3. W przypadku przejścia w latach szkolnych 2019/2020 i 2020/2021 ucznia szkoły specjalnej przysposabiającej do pracy do innej szkoły, arkusz ocen zakłada się na druku według wzoru odpowiednio nr 36 lub 47 określonego w załączniku nr 3 do rozporządzenia.

**§ 67.** 1. Dotychczasowe arkusze założone przed dniem wejścia w życie niniejszego rozporządzenia zgodnie z przepisami wydanymi na podstawie art. 11 ust. 2 ustawy z dnia 7 września 1991 r. o systemie oświaty, w brzmieniu obowiązującym przed dniem 1 września 2019 r., uczniom dotychczasowych szkół policealnych dla młodzieży oraz słuchaczom dotychczasowych szkół policealnych dla dorosłych są prowadzone do czasu zakończenia kształcenia przez ucznia albo słuchacza w tej szkole.

2. W przypadku przejścia w latach szkolnych 2019/2020 i 2020/2021 ucznia dotychczasowej szkoły policealnej dla młodzieży lub słuchacza dotychczasowej szkoły policealnej dla dorosłych do innej szkoły, arkusz ocen zakłada się na druku według wzoru odpowiednio nr 42 lub 53 określonego w załączniku nr 3 do rozporządzenia.

3. Od roku szkolnego 2019/2020 arkusze ocen według wzoru odpowiednio nr 42 lub 53 określonego w załączniku nr 3 do rozporządzenia zakłada się i prowadzi słuchaczom szkoły policealnej.

**§ 68.** 1. Dotychczasowe arkusze założone przed dniem wejścia w życie niniejszego rozporządzenia zgodnie z przepisami wydanymi na podstawie art. 11 ust. 2 ustawy z dnia 7 września 1991 r. o systemie oświaty, w brzmieniu obowiązującym przed dniem 1 września 2019 r., uczniom dotychczasowych szkolnych punktów konsultacyjnych są prowadzone do czasu zakończenia kształcenia przez ucznia w szkole polskiej.

2. Od roku szkolnego 2019/2020 arkusze ocen według wzoru odpowiednio nr 34 lub 45 określonego w załączniku nr 3 do rozporządzenia zakłada się i prowadzi uczniom szkół polskich realizujących program nauczania uwzględniający ramy programowe kształcenia uzupełniającego dla szkół polskich w zakresie szkoły podstawowej.

3. Od roku szkolnego 2019/2020 arkusze ocen według wzoru odpowiednio nr 38 lub 49 określonego w załączniku nr 3 do rozporządzenia zakłada się i prowadzi uczniom szkół polskich realizujących program nauczania uwzględniający ramy programowe kształcenia uzupełniającego dla szkół polskich w zakresie liceum.

**§ 69. 1.** Dotychczasowe indeksy wydane przed dniem wejścia w życie niniejszego rozporządzenia zgodnie z przepisami wydanymi na podstawie art. 11 ust. 2 ustawy z dnia 7 września 1991 r. o systemie oświaty, w brzmieniu obowiązującym przed dniem 1 września 2019 r., zachowują ważność i są wypełnianie do czasu zakończenia kształcenia przez ucznia albo słuchacza w danej szkole.

2. W przypadku przejścia:

- 1) w roku szkolnym 2019/2020 słuchacza dotychczasowego gimnazjum dla dorosłych do innej szkoły,
- 2) w latach szkolnych 2019/2020–2021/2022 słuchacza dotychczasowego trzyletniego liceum ogólnokształcące szkoły dla dorosłych do innej szkoły

– indeks jest wydawany na druku według wzoru nr 31 określonego w załączniku nr 3 do rozporządzenia.

3. W przypadku przejścia w roku szkolnym 2019/2020 i w latach następnych ucznia dotychczasowej szkoły policealnej dla młodzieży oraz słuchacza dotychczasowej szkoły policealnej dla dorosłych do innej szkoły indeks jest wydawany na druku według wzoru nr 32 określonego w załączniku nr 3 do rozporządzenia.

4. Od roku szkolnego 2019/2020 indeksy dla słuchaczy:

- 1) szkoły podstawowej dla dorosłych,
- 2) dotychczasowego trzyletniego liceum ogólnokształcącego dla dorosłych,
- 3) czteroletniego liceum ogólnokształcącego dla dorosłych

– są wydawane na druku według wzoru nr 31 określonego w załączniku nr 3 do rozporządzenia.

5. Od roku szkolnego 2019/2020 indeksy dla słuchaczy szkoły policealnej są wydawane na druku według wzoru nr 32 określonego w załączniku nr 3 do rozporządzenia.

6. Od roku szkolnego 2020/2021 indeksy dla słuchaczy branżowej szkoły II stopnia są wydawane na druku według wzoru nr 32 określonego w załączniku nr 3 do rozporządzenia.

**§ 70.** Zaświadczenie o szczegółowych wynikach egzaminu ósmoklasisty:

- 1) przeprowadzanego na warunkach i w sposób obowiązujący w latach szkolnych 2019/2020 i 2020/2021 wydaje się w tych latach szkolnych na druku według wzoru nr 55 określonego w załączniku nr 3 do rozporządzenia;
- 2) przeprowadzanego na warunkach i w sposób obowiązujący od roku szkolnego 2021/2022 wydaje się od tego roku szkolnego na druku według wzoru nr 56 określonego w załączniku nr 3 do rozporządzenia.

**§ 71. 1.** Osoby, które:

- 1) od dnia 1 października 2019 r. ukończą ośmioletnią szkołę podstawową na podstawie egzaminów eksternistycznych z zakresu obowiązkowych zajęć edukacyjnych określonych w ramowym planie nauczania ośmioletniej szkoły podstawowej dla dorosłych otrzymują świadectwo ukończenia szkoły podstawowej na druku według wzoru nr 59 określonego w załączniku nr 3 do rozporządzenia;
- 2) do dnia 31 października 2019 r. ukończą dotychczasowe gimnazjum na podstawie egzaminów eksternistycznych z zakresu obowiązkowych zajęć edukacyjnych określonych w ramowym planie nauczania dotychczasowego gimnazjum dla dorosłych otrzymują świadectwo ukończenia gimnazjum na druku według wzoru nr 74a określonego w załączniku nr 7 do rozporządzenia;
- 3) do dnia 28 lutego 2023 r. ukończą dotychczasowe trzyletnie liceum ogólnokształcące na podstawie egzaminów eksternistycznych z zakresu obowiązkowych zajęć edukacyjnych określonych w ramowym planie nauczania dotychczasowego trzyletniego liceum ogólnokształcącego dla dorosłych otrzymują świadectwo ukończenia liceum ogólnokształcącego na druku według wzoru nr 75a określonego w załączniku nr 7 do rozporządzenia;

- 4) od dnia 1 października 2023 r. ukończą czteroletnie liceum ogólnokształcące na podstawie egzaminów eksternistycznych z zakresu obowiązkowych zajęć edukacyjnych określonych w ramowym planie nauczania czteroletniego liceum ogólnokształcącego dla dorosłych otrzymują świadectwo ukończenia liceum ogólnokształcącego na druku według wzoru nr 60 określonego w załączniku nr 3 do rozporządzenia;
- 5) do dnia 29 lutego 2020 r. zdadzą egzaminy eksternistyczne z zakresu wymagań określonych w podstawie programowej kształcenia ogólnego dla zasadniczej szkoły zawodowej otrzymują zaświadczenie o zdaniu egzaminów eksternistycznych z zakresu wymagań określonych w podstawie programowej kształcenia ogólnego dla zasadniczej szkoły zawodowej na druku według wzoru nr 72b określonego w załączniku nr 7 do rozporządzenia;
- 6) od dnia 1 października 2020 r. zdadzą egzaminy eksternistyczne z zakresu wymagań określonych w podstawie programowej kształcenia ogólnego dla branżowej szkoły I stopnia otrzymują zaświadczenie o zdaniu egzaminów eksternistycznych z zakresu wymagań określonych w podstawie programowej kształcenia ogólnego dla branżowej szkoły I stopnia na druku według wzoru nr 57 określonego w załączniku nr 3 do rozporządzenia;
- 7) od dnia 1 października 2022 r. zdadzą egzaminy eksternistyczne z zakresu wymagań określonych w podstawie programowej kształcenia ogólnego dla branżowej szkoły II stopnia otrzymują zaświadczenie o zdaniu egzaminów eksternistycznych z zakresu wymagań określonych w podstawie programowej kształcenia ogólnego dla branżowej szkoły II stopnia na druku według wzoru nr 58 określonego w załączniku nr 3 do rozporządzenia.

2. Świadectwa ukończenia gimnazjum i liceum ogólnokształcącego na podstawie egzaminów eksternistycznych, o których mowa w ust. 1 pkt 2 i 3, oraz zaświadczenia o zdaniu egzaminów eksternistycznych z zakresu wymagań określonych w podstawie programowej kształcenia ogólnego dla zasadniczej szkoły zawodowej, o którym mowa w ust. 1 pkt 5, wydaje się na podstawie dokumentacji tych egzaminów eksternistycznych.

3. Na świadectwie i zaświadczeniu, o których mowa w ust. 1 pkt 2, 3 i 5, okręgowa komisja egzaminacyjna drukuje numer, wykonany materiałami drukarskimi koloru czarnego, na który składa się:

- 1) jednoliterowy symbol oznaczający odpowiednio:
  - a) „N” – świadectwo ukończenia gimnazjum,
  - b) „L” – świadectwo ukończenia liceum ogólnokształcącego,
  - c) „S” – zaświadczenie o zdaniu egzaminów eksternistycznych z zakresu wymagań określonych w podstawie programowej kształcenia ogólnego dla zasadniczej szkoły zawodowej,
- 2) ośmiocyfrowy numer, w którym pierwsza cyfra oznacza numer okręgowej komisji egzaminacyjnej,
- 3) dwucyfrowe oznaczenie roku

– które są oddzielone znakiem „/”.

**§ 72. 1.** Od roku szkolnego 2019/2020 zaświadczenie o wynikach egzaminu maturalnego dla absolwentów, którzy posiadają świadectwo dojrzałości wydane po zdaniu egzaminu dojrzałości przeprowadzanego dla absolwentów ponadpodstawowych szkół średnich, wydaje się na druku według wzoru nr 61 określonego w załączniku nr 3 do rozporządzenia.

2. Świadectwo dojrzałości na druku według wzoru nr 62 określonego w załączniku nr 3 do rozporządzenia wydaje się:

- 1) w latach szkolnych 2019/2020–2027/2028 – absolwentom, którzy zdali egzamin maturalny przeprowadzany na warunkach i w sposób obowiązujący od roku szkolnego 2014/2015;
- 2) w latach szkolnych 2021/2022–2028/2029 absolwentom branżowej szkoły II stopnia, o których mowa w art. 127 ustawy z dnia 22 listopada 2018 r. o zmianie ustawy – Prawo oświatowe, ustawy o systemie oświaty oraz niektórych innych ustaw;
- 3) od roku szkolnego 2022/2023 absolwentom, którzy zdali egzamin maturalny przeprowadzany na warunkach i w sposób obowiązujący od roku szkolnego 2022/2023.

3. W roku szkolnym 2019/2020 świadectwo dojrzałości wydawane po zdaniu egzaminu maturalnego przeprowadzanego na warunkach i w sposób obowiązujący od roku szkolnego 2009/2010 wydaje się na druku według wzoru nr 77 określonego w załączniku nr 7 do rozporządzenia.

4. Od roku szkolnego 2019/2020 aneks do świadectwa dojrzałości wydaje się na druku według wzoru nr 63 określonego w załączniku nr 3 do rozporządzenia.

5. Na świadectwie dojrzałości, o którym mowa w ust. 3, okręgowa komisja egzaminacyjna drukuje numer, wykonany materiałami drukarskimi koloru czarnego, na który składa się:

- 1) jednoliterowy symbol „M” oznaczający świadectwo dojrzałości,
  - 2) ośmiocyfrowy numer, w którym pierwsza cyfra oznacza numer okręgowej komisji egzaminacyjnej,
  - 3) dwucyfrowe oznaczenie roku
- które są oddzielone znakiem „/”.

**§ 73. 1.** W latach szkolnych 2019/2020–2027/2028 świadectwo potwierdzające kwalifikację w zawodzie po zdaniu egzaminu potwierdzającego kwalifikacje w zawodzie wydaje się na druku według wzoru odpowiednio nr 78, 79, 80 lub 81 określonego w załączniku nr 7 do rozporządzenia.

2. Od roku szkolnego 2019/2020 dyplom potwierdzający kwalifikacje zawodowe wydaje się na druku według wzoru odpowiednio nr 82, 83, 84 lub 85 określonego w załączniku nr 7 do rozporządzenia.

3. Od roku szkolnego 2019/2020 suplement do dyplomu potwierdzającego kwalifikacje zawodowe, o którym mowa w § 40 ust. 2 pkt 1, wydaje się na druku według wzoru nr 86 określonego w załączniku nr 7 do rozporządzenia.

4. Od roku szkolnego 2019/2020 suplement do dyplomu potwierdzającego kwalifikacje zawodowe, o którym mowa w § 40 ust. 2 pkt 2, wydaje się na druku według wzoru nr 87 określonego w załączniku nr 7 do rozporządzenia.

5. Od roku szkolnego 2019/2020 certyfikaty kwalifikacji zawodowej po zdaniu egzaminu zawodowego wydaje się na druku według wzoru odpowiednio nr 64, 65, 66 lub 67 określonego w załączniku nr 3 do rozporządzenia.

6. Od roku szkolnego 2019/2020 dyplomy zawodowe wydaje się na druku według wzoru odpowiednio nr 68, 69, 70 lub 71 określonego w załączniku nr 3 do rozporządzenia.

7. Od roku szkolnego 2019/2020 suplement do dyplomu zawodowego wydaje się na druku według wzoru nr 72 określonego w załączniku nr 3 do rozporządzenia.

**§ 74.** Od roku szkolnego 2019/2020 zaświadczenie o spełnianiu obowiązku rocznego przygotowania przedszkolnego wydaje się na druku według wzoru nr 73 określonego w załączniku nr 3 do rozporządzenia.

**§ 75. 1.** Od roku szkolnego 2019/2020 zaświadczenie o zawodzie wydaje się na druku według wzoru nr 76 określonego w załączniku nr 3 do rozporządzenia.

2. Dotychczasowe zaświadczenia wydane przed dniem wejścia w życie niniejszego rozporządzenia na podstawie § 3 ust. 7 rozporządzenia Ministra Edukacji Narodowej z dnia 26 kwietnia 2018 r. w sprawie świadectw, dyplomów państwowych i innych druków szkolnych (Dz. U. poz. 939 i 2011) zachowują moc.

**§ 76. 1.** Od roku szkolnego 2019/2020 zaświadczenie o przebiegu nauczania wydaje się na druku według wzoru nr 77 określonego w załączniku nr 3 do rozporządzenia.

2. Dotychczasowe zaświadczenia o przebiegu nauczania wydane przed dniem wejścia w życie niniejszego rozporządzenia zachowują moc.

**§ 77.** Od roku szkolnego 2019/2020 informację o gotowości dziecka do podjęcia nauki w szkole podstawowej wydaje się na druku według wzoru nr 74 określonego w załączniku nr 3 do rozporządzenia.

**§ 78. 1.** Legitymacje szkolne dla uczniów szkół podstawowych i szkół ponadpodstawowych, legitymacje przedszkolne dla dzieci niepełnosprawnych, w tym e-legitymacje dla uczniów szkół podstawowych i szkół ponadpodstawowych, e-legitymacje przedszkolne dla dzieci niepełnosprawnych oraz mLegitymacje szkolne dla uczniów szkół podstawowych i szkół ponadpodstawowych wydane przed dniem wejścia w życie niniejszego rozporządzenia zgodnie z przepisami wydanymi na podstawie art. 11 ust. 2 ustawy z dnia 7 września 1991 r. o systemie oświaty, w brzmieniu obowiązującym przed dniem 1 września 2019 r., zachowują ważność do czasu odpowiednio zakończenia przez ucznia kształcenia w danej szkole albo zakończenia przez dziecko niepełnosprawne wychowania przedszkolnego.



2. W przypadku przejścia w roku szkolnym 2019/2020 i w latach następnych:

- 1) ucznia dotychczasowego trzyletniego liceum ogólnokształcącego dla dzieci i młodzieży do innej szkoły,
- 2) ucznia dotychczasowego czteroletniego technikum do innej szkoły

– legitymacja szkolna albo e-legitymacja szkolna jest wydawana na druku według wzoru odpowiednio nr 1 lub 6 określonego w załączniku nr 4 do rozporządzenia, a w przypadku ucznia niepełnosprawnego według wzoru odpowiednio nr 3 lub 8 określonego w załączniku nr 4 do rozporządzenia.

3. W przypadku przejścia w roku szkolnym 2019/2020 i w latach następnych:

- 1) słuchacza dotychczasowego gimnazjum dla dorosłych do innej szkoły,
- 2) słuchacza dotychczasowego trzyletniego liceum ogólnokształcącego dla dorosłych do innej szkoły

– legitymacja szkolna lub e-legitymacja szkolna jest wydawana na druku według wzoru odpowiednio nr 2 lub 7 określonego w załączniku nr 4 do rozporządzenia, a w przypadku słuchacza niepełnosprawnego według wzoru odpowiednio nr 4 lub 9 określonego w załączniku nr 4 do rozporządzenia.

4. Od roku szkolnego 2019/2020:

- 1) legitymacje szkolne i e-legitymacje szkolne dla uczniów szkół podstawowych i ponadpodstawowych dla dzieci i młodzieży są wydawane na druku według wzoru odpowiednio nr 1 lub 6 określonego w załączniku nr 4 do rozporządzenia;
- 2) legitymacje szkolne i e-legitymacje szkolne dla słuchaczy szkół policealnych oraz szkół dla dorosłych są wydawane na druku według wzoru odpowiednio nr 2 lub 7 określonego w załączniku nr 4 do rozporządzenia;
- 3) legitymacje szkolne i e-legitymacje szkolne dla niepełnosprawnych uczniów szkół podstawowych lub szkół ponadpodstawowych dla dzieci i młodzieży są wydawane na druku według wzoru odpowiednio nr 3 lub 8 określonego w załączniku nr 4 do rozporządzenia;
- 4) legitymacje szkolne i e-legitymacje szkolne dla niepełnosprawnych słuchaczy szkół policealnych oraz niepełnosprawnych słuchaczy szkół dla dorosłych są wydawane na druku według wzoru odpowiednio nr 4 lub 9 określonego w załączniku nr 4 do rozporządzenia;
- 5) legitymacje przedszkolne dla dzieci niepełnosprawnych i e-legitymacje przedszkolne dla dzieci niepełnosprawnych spełniających obowiązek rocznego przygotowania przedszkolnego są wydawane na druku według wzoru odpowiednio nr 5 lub 10 określonego w załączniku nr 4 do rozporządzenia.

5. Od roku szkolnego 2020/2021:

- 1) legitymacje szkolne i e-legitymacje szkolne dla słuchaczy branżowych szkół II stopnia są wydawane na druku według wzoru odpowiednio nr 2 lub 7 określonego w załączniku nr 4 do rozporządzenia;
- 2) legitymacje szkolne i e-legitymacje szkolne dla niepełnosprawnych słuchaczy branżowych szkół II stopnia są wydawane na druku według wzoru odpowiednio nr 4 lub 9 określonego w załączniku nr 4 do rozporządzenia.

6. Od roku szkolnego 2019/2020 mLegitymacje szkolne dla uczniów szkół podstawowych i ponadpodstawowych dla dzieci i młodzieży oraz słuchaczy szkół policealnych i szkół dla dorosłych są wydawane według wzoru nr 11 określonego w załączniku nr 4 do rozporządzenia.

7. Od roku szkolnego 2019/2020 mLegitymacje szkolne dla niepełnosprawnych uczniów szkół podstawowych i ponadpodstawowych dla dzieci i młodzieży oraz słuchaczy szkół policealnych i szkół dla dorosłych są wydawane według wzoru nr 13 określonego w załączniku nr 4 do rozporządzenia.

8. Od roku szkolnego 2020/2021 mLegitymacje szkolne dla słuchaczy branżowych szkół II stopnia są wydawane według wzoru nr 11 określonego w załączniku nr 4 do rozporządzenia.

9. Od roku szkolnego 2020/2021 mLegitymacje szkolne dla niepełnosprawnych słuchaczy branżowych szkół II stopnia są wydawane według wzoru nr 13 określonego w załączniku nr 4 do rozporządzenia.

§ 79. 1. Wnioski o wydanie dyplomu potwierdzającego kwalifikacje zawodowe i wnioski o wydanie suplementu do dyplomu potwierdzającego kwalifikacje zawodowe, złożone i nierozpatrzone przed dniem wejścia w życie niniejszego rozporządzenia, rozpatruje się na podstawie przepisów niniejszego rozporządzenia.

2. Wnioski o wydanie duplikatu odpowiedniego dokumentu, złożone i nierozpatrzone przed dniem wejścia w życie niniejszego rozporządzenia, rozpatruje się na podstawie przepisów niniejszego rozporządzenia.

§ 80. Duplikaty odpowiednich dokumentów, wydane na podstawie przepisów dotychczasowych przed dniem wejścia w życie niniejszego rozporządzenia, zachowują moc.

§ 81. Do dnia 31 sierpnia 2020 r. legitymacje szkolne dla uczniów szkół podstawowych i szkół ponadpodstawowych, legitymacje przedszkolne dla dzieci niepełnosprawnych, w tym e-legitymacje dla uczniów szkół podstawowych i szkół ponadpodstawowych, e-legitymacje przedszkolne dla dzieci niepełnosprawnych oraz mLegitymacje szkolne dla uczniów szkół podstawowych i szkół ponadpodstawowych, mogą być wydawane na podstawie oraz według wzorów określonych w rozporządzeniu Ministra Edukacji Narodowej z dnia 26 kwietnia 2018 r. w sprawie świadectw, dyplomów państwowych i innych druków szkolnych i zachowują ważność do czasu odpowiednio zakończenia przez ucznia kształcenia w danej szkole albo zakończenia przez dziecko niepełnosprawne wychowania przedszkolnego.

§ 82. Rozporządzenie wchodzi w życie z dniem następującym po dniu ogłoszenia.<sup>2)</sup>

Minister Edukacji Narodowej: *D. Pionkowski*

---

<sup>2)</sup> Niniejsze rozporządzenie było poprzedzone rozporządzeniem Ministra Edukacji Narodowej z dnia 26 kwietnia 2018 r. w sprawie świadectw, dyplomów państwowych i innych druków szkolnych (Dz. U. poz. 939 i 2011), które traci moc z dniem wejścia w życie niniejszego rozporządzenia zgodnie z art. 169 ust. 3 ustawy z dnia 22 listopada 2018 r. o zmianie ustawy – Prawo oświatowe, ustawy o systemie oświaty oraz niektórych innych ustaw (Dz. U. poz. 2245 i 2432 oraz z 2019 r. poz. 534 i 1287).

**Załącznik nr 1****INFORMACJE OGÓLNE DOTYCZĄCE WYDAWANIA ŚWIADECTW, CERTYFIKATÓW, ZAŚWIADCZEŃ,  
ANEKSÓW, DYPLOMÓW PAŃSTWOWYCH I INNYCH DRUKÓW DLA PRZEDSZKOLI,  
INNYCH FORM WYCHOWANIA PRZEDSZKOLNEGO, SZKÓŁ PODSTAWOWYCH  
I SZKÓŁ PONADPODSTAWOWYCH**

1. Świadectwa szkolne drukuje się na papierze zadrukowanym tłem giloszowym w następujących kolorach:

- 1) niebieskim Pantone 636 U – świadectwa szkolne promocyjne i świadectwa ukończenia szkoły podstawowej;
- 2) żółtym Pantone 123 U – świadectwa szkolne promocyjne, świadectwa ukończenia branżowej szkoły I stopnia oraz szkoły specjalnej przysposabiającej do pracy;
- 3) jasnofioletowym Pantone 256 U – świadectwa ukończenia branżowej szkoły II stopnia;
- 4) różowym Pantone 182 U – świadectwa szkolne promocyjne i świadectwa ukończenia liceum ogólnokształcącego i technikum;
- 5) brązowym Pantone 722 U – świadectwa ukończenia szkoły policealnej.

2. Duplikaty świadectw drukuje się na papierze zadrukowanym tłem giloszowym w kolorze szarym Pantone Cool Gray 3 C.

3. Wydawane przez okręgowe komisje egzaminacyjne zaświadczenia o szczegółowych wynikach egzaminu ósmoklasisty, zaświadczenia o zdaniu egzaminów eksternistycznych z zakresu wymagań określonych w podstawie programowej kształcenia ogólnego dla branżowej szkoły I stopnia i branżowej szkoły II stopnia, świadectwa ukończenia szkoły podstawowej dla osób kończących szkołę podstawową na podstawie egzaminów eksternistycznych, świadectwa ukończenia liceum ogólnokształcącego dla osób kończących liceum ogólnokształcące na podstawie egzaminów eksternistycznych, świadectwa dojrzałości, aneksy do świadectw dojrzałości, zaświadczenia o wynikach egzaminu maturalnego, dyplomy zawodowe, certyfikaty kwalifikacji zawodowych, oraz ich duplikaty drukuje się na

papierze zadrukowanym tłem giloszowym według wzorów określonych w załączniku nr 3 do rozporządzenia.

4. Suplementy do dyplomów drukuje się na białym papierze, bez tła giloszowego.

5. Pierwsza strona świadectwa szkolnego promocyjnego i świadectwa ukończenia szkoły, wydawanych przez szkoły, jest zadrukowana tłem giloszowym z literami RP. Strona druga, trzecia i czwarta jest zadrukowana tłem giloszowym bez tych liter.

6. Pierwsza strona świadectwa ukończenia szkoły podstawowej i liceum ogólnokształcącego na podstawie egzaminów eksternistycznych, świadectwa dojrzałości, aneksu do świadectwa dojrzałości, certyfikatu kwalifikacji zawodowej, dyplomu zawodowego i zaświadczenia, wydawanych przez okręgowe komisje egzaminacyjne, jest zadrukowana tłem giloszowym.

7. Świadectwa, certyfikaty, dyplomy, suplementy do dyplomów i zaświadczenia mają format A4 (210 × 297 mm), a zaświadczenie o spełnianiu obowiązku rocznego przygotowania przedszkolnego ma format A5.

8. Świadectwa szkolne promocyjne, świadectwa ukończenia szkoły, zaświadczenia o zawodzie, zaświadczenia o przebiegu nauczania i suplementy są drukowane na papierze offsetowym o gramaturze nie mniej niż 80 g/m<sup>2</sup>, zaświadczenie o spełnianiu obowiązku rocznego przygotowania przedszkolnego jest drukowane na kartonie offsetowym o gramaturze 170 g/m<sup>2</sup>. Wydawane przez okręgowe komisje egzaminacyjne świadectwa dojrzałości, aneksy do świadectw dojrzałości, zaświadczenia, certyfikaty kwalifikacji zawodowych i dyplomy zawodowe są drukowane na papierze o gramaturze 120 g/m<sup>2</sup>.

9. Świadectwo szkolne promocyjne z wyróżnieniem oraz świadectwo ukończenia szkoły z wyróżnieniem posiada na pierwszej stronie biało-czerwony pionowy pasek o szerokości 12 mm, umieszczony w odległości 50 mm od lewej krawędzi świadectwa.

10. W części świadectwa przeznaczonej na wpisanie obowiązkowych zajęć edukacyjnych należy wpisać obowiązkowe zajęcia edukacyjne zgodnie z kolejnością przyjętą w ramowym planie nauczania dla danego typu szkoły, określonym w przepisach wydanych na podstawie art. 47 ust. 1 pkt 3 i ust. 4 ustawy z dnia 14 grudnia 2016 r. – Prawo oświatowe (Dz. U. z 2019 r. poz. 1148, 1078, 1287, 1680 i 1681) oraz zajęcia edukacyjne, o których mowa w przepisach wydanych na podstawie art. 13 ust. 3 ustawy z dnia 7 września 1991 r. o systemie oświaty (Dz. U. z 2019 r. poz. 1481).

11. W części świadectwa przeznaczonej na wpisanie dodatkowych zajęć edukacyjnych należy wpisać dodatkowe zajęcia edukacyjne, o których mowa w art. 109 ust. 1 pkt 2 ustawy

z dnia 14 grudnia 2016 r. – Prawo oświatowe, oraz zajęcia edukacyjne, o których mowa w przepisach wydanych na podstawie art. 13 ust. 3 ustawy z dnia 7 września 1991 r. o systemie oświaty.

12. Udział uczniów w zajęciach wychowania do życia w rodzinie na świadectwach szkolnych i w arkuszach ocen odnotowuje się w części „Inne zajęcia”. W miejscu przeznaczonym na wpisanie oceny z tych zajęć wpisuje się odpowiednio „uczestniczył” lub „uczestniczyła”.

13. Na świadectwie szkolnym promocyjnym i na świadectwie ukończenia szkoły, w miejscu przeznaczonym na wpisanie ocen klasyfikacyjnych z religii/etyki, wpisuje się:

- 1) poziomą kreskę, jeżeli uczeń nie uczęszczał na żadne z tych zajęć;
- 2) ocenę z religii albo etyki, jeżeli uczeń uczęszczał na jedno z tych zajęć, bez wskazywania, z jakich zajęć jest to ocena;
- 3) ocenę z religii i ocenę z etyki, jeżeli uczeń uczęszczał zarówno na zajęcia z religii, jak i zajęcia z etyki.

14. Na świadectwie ukończenia szkoły w miejscu przeznaczonym na wpisanie oceny klasyfikacyjnej z wychowania fizycznego, wpisuje się:

- 1) poziomą kreskę, jeżeli słuchacz uczęszczał do szkoły, w której kształcenie odbywa się w formie stacjonarnej lub zaocznej;
- 2) ocenę z wychowania fizycznego, jeżeli uczeń uczęszczał do szkoły, w której kształcenie odbywa się w formie dziennej.

15. Świadectwo szkoły z językiem nauczania mniejszości narodowej, etnicznej lub językiem regionalnym, w której zajęcia są prowadzone w tym języku, może składać się z dwóch części. Część pierwszą stanowi świadectwo według wzoru określonego dla danego typu szkoły, drukowane i wypełnione w języku polskim. Część drugą stanowi świadectwo według tego samego wzoru, przetłumaczone, drukowane i wypełnione w języku danej mniejszości narodowej, etnicznej lub języku regionalnym. Symbol świadectwa dodatkowo zawiera na końcu znak „-” i literę albo litery wskazujące język danej mniejszości narodowej, etnicznej albo mniejszości posługującej się językiem regionalnym odpowiednio: B – białoruski, Cz – czeski, L – litewski, N – niemiecki, O – ormiański, Rs – rosyjski, S – słowacki, U – ukraiński, J (jidysz) albo Hr (hebrajski) – żydowski, Kr – karaïmski, Ł – łemkowski, Rm – romski, T – tatarski i Ks – kaszubski. Część druga jest wydawana na wniosek pełnoletniego ucznia lub rodziców niepełnoletniego ucznia. Tłumaczenie, wydruk i wypełnienie świadectwa w odpowiednim języku danej mniejszości narodowej, etnicznej lub

języku regionalnym zapewnia dyrektor szkoły.

16. Na świadectwie szkolnym promocyjnym i na świadectwie ukończenia szkoły ucznia, który realizował zajęcia z języka mniejszości narodowej, języka mniejszości etnicznej lub języka regionalnego oraz zajęcia z własnej historii i kultury mniejszości lub społeczności posługującej się językiem regionalnym:

- 1) język mniejszości narodowej, język mniejszości etnicznej lub język regionalny umieszcza się w miejscu przeznaczonym na obowiązkowe zajęcia edukacyjne, na pierwszej wolnej pozycji, wpisując status tego języka („język mniejszości narodowej”, „język mniejszości etnicznej” lub „język regionalny”) oraz jego nazwę;
- 2) historię i kulturę własną mniejszości lub społeczności posługującej się językiem regionalnym umieszcza się w miejscu przeznaczonym na dodatkowe zajęcia edukacyjne, wpisując nazwę tych zajęć („historia i kultura”) oraz nazwę mniejszości narodowej, etnicznej lub społeczności posługującej się językiem regionalnym, której one dotyczą.

17. Na świadectwie szkolnym promocyjnym i na świadectwie ukończenia szkoły ucznia, który realizował dodatkowo zajęcia z geografii państwa, z którego obszarem kulturowym utożsamia się mniejszość narodowa, umieszcza się te zajęcia w części „Inne zajęcia”, wpisując nazwę tych zajęć („geografia”) oraz nazwę tego państwa. W miejscu przeznaczonym na wpisanie oceny z tych zajęć wpisuje się odpowiednio „uczestniczył” lub „uczestniczyła”.

18. Na świadectwach wydawanych uczniom szkół lub oddziałów dwujęzycznych oraz na innych drukach dla uczniów szkół lub oddziałów dwujęzycznych obok nazwy przedmiotu nauczanego dwujęzycznie umieszcza się adnotację „nauczany(a) dwujęzycznie”, a obok nazwy języka obcego nowożytnego, który jest drugim językiem nauczania w liceum ogólnokształcącym i technikum – adnotację „poziom dwujęzyczny”.

19. Udział uczniów w zajęciach sportowych realizowanych w oddziałach i szkołach sportowych oraz oddziałach i szkołach mistrzostwa sportowego na świadectwach szkolnych i w arkuszach ocen odnotowuje się w części „Obowiązkowe zajęcia edukacyjne” na kolejnej wolnej pozycji. W miejscu przeznaczonym na wpisanie oceny z tych zajęć należy wstawić poziomą kreskę.

20. Na świadectwach szkolnych promocyjnych, świadectwach ukończenia szkoły oraz arkuszach ocen uczniów klas, w których dla przedmiotu język obcy nowożytny stosuje się przepisy wydane na podstawie art. 47 ust. 1 pkt 1 ustawy z dnia 14 grudnia 2016 r. – Prawo

oświatowe, w części przeznaczonej na wpisanie ocen z obowiązkowych zajęć edukacyjnych, obok nazwy języka obcego nowożytnego umieszcza się adnotację:

1) w szkole podstawowej (klasy IV–VIII):

<b>II.1.</b>	kontynuacja z klas I–III
<b>II.1.DJ</b>	dla oddziałów dwujęzycznych
<b>II.2.</b>	od początku w klasie VII
<b>II.2.DJ</b>	od początku w klasie VII w oddziałach dwujęzycznych

2) w branżowej szkole I stopnia:

<b>III.BS1.1</b>	kontynuacja 1. języka ze szkoły podstawowej
<b>III. BS1.2</b>	kontynuacja 2. języka ze szkoły podstawowej
<b>III.BS1.0</b>	język obcy od początku w klasie I

3) w liceum ogólnokształcącym i technikum:

<b>III.1.P</b>	kontynuacja 1. języka obcego nowożytnego ze szkoły podstawowej – kształcenie w zakresie podstawowym
<b>III.1.R</b>	kontynuacja 1. języka obcego nowożytnego ze szkoły podstawowej – kształcenie w zakresie rozszerzonym
<b>III.DJ</b>	kontynuacja 1. albo 2. języka obcego nowożytnego ze szkoły podstawowej ALBO od początku w klasie I liceum ogólnokształcącego dwujęzycznego, technikum dwujęzycznego lub w oddziale dwujęzycznym w liceum ogólnokształcącym lub technikum ALBO kontynuacja z klasy wstępnej
<b>III.2.0.</b>	2. język obcy nowożytny od początku w klasie I liceum ogólnokształcącego lub technikum
<b>III.2.</b>	kontynuacja 2. języka obcego nowożytnego ze szkoły podstawowej

4) w branżowej szkole II stopnia:

<b>III.BS2.1</b>	język obcy nowożytny nauczany w branżowej szkole II stopnia – kontynuacja języka obcego nowożytnego nauczanego w branżowej szkole I stopnia, który wcześniej był nauczany jako pierwszy w szkole podstawowej
------------------	--

<b>III.BS2.2</b>	język obcy nowożytny nauczany w branżowej szkole II stopnia – kontynuacja języka obcego nowożytnego nauczanego w branżowej szkole I stopnia, który wcześniej był nauczany jako drugi w szkole podstawowej
<b>III.BS2.0</b>	język obcy nowożytny nauczany w branżowej szkole II stopnia – kontynuacja języka obcego nowożytnego nauczanego w branżowej szkole I stopnia, którego naukę uczeń rozpoczął od początku w I klasie branżowej szkoły I stopnia

21. Na świadectwach szkolnych promocyjnych i świadectwach ukończenia szkoły, w części dotyczącej szczególnych osiągnięć ucznia, odnotowuje się:

- 1) uzyskane wysokie miejsca nagrodzone lub uhonorowane zwycięskim tytułem w zawodach wiedzy, artystycznych i sportowych, organizowanych przez kuratora oświaty albo organizowane co najmniej na szczeblu powiatowym przez inne podmioty działające na terenie szkół;
- 2) osiągnięcia w aktywności społecznej, w tym na rzecz środowiska szkolnego, w szczególności w formie wolontariatu;
- 3) realizację lub ukończenie programu nauczania ustalonego przez zagraniczną instytucję edukacyjną, o którym mowa w art. 21 ust. 3 ustawy z dnia 14 grudnia 2016 r. – Prawo oświatowe, wraz z nazwą tego programu, jeżeli uczeń uczęszczał do oddziału międzynarodowego, w którym program ten był realizowany.

22. Na świadectwo ukończenia liceum ogólnokształcącego dla dorosłych wydawane absolwentowi branżowej szkoły I stopnia lub absolwentowi dotychczasowej zasadniczej szkoły zawodowej, który został przyjęty do klasy drugiej liceum ogólnokształcącego dla dorosłych, ze świadectwa ukończenia odpowiednio branżowej szkoły I stopnia lub dotychczasowej zasadniczej szkoły zawodowej, przepisuje się oceny z następujących obowiązkowych zajęć edukacyjnych:

- 1) podstawy przedsiębiorczości – w przypadku liceum ogólnokształcącego dla dorosłych w formie stacjonarnej i zaocznej;
- 2) wiedza o społeczeństwie i informatyka – w przypadku liceum ogólnokształcącego dla dorosłych w formie zaocznej.

23. Na świadectwach szkolnych promocyjnych i świadectwach ukończenia szkoły, wydawanych przez szkoły, oraz w indeksach, w miejscu przeznaczonym na wpisanie numeru wpisuje się numer, pod którym uczeń jest wpisany w księdze uczniów albo słuchaczy.



24. Świadectwa i inne druki opatruje się w miejscach oznaczonych we wzorach odpowiednich druków pieczęcią urzędową o średnicy 36 mm; w indeksach w miejscu przeznaczonym na umieszczenie fotografii używa się pieczęci urzędowej o średnicy 20 mm.

25. Arkusze ocen mają format A4 (210 × 297 mm).

26. W arkuszach ocen uczniów z niepełnosprawnością intelektualną w stopniu lekkim nad tabelą w części dotyczącej wyników klasyfikacji w danym roku szkolnym umieszcza się adnotację „uczeń/uczennica realizował(a) program nauczania dostosowany do indywidualnych możliwości i potrzeb na podstawie orzeczenia wydanego przez zespół orzekający działający w ....”, wpisując nazwę poradni psychologiczno-pedagogicznej, w której działa zespół, który wydał orzeczenie o potrzebie kształcenia specjalnego.

27. W arkuszach ocen po wpisaniu wyników klasyfikacji rocznej lub semestralnej uzyskanych w klasie programowo najwyższej lub semestrze programowo najwyższym szkoły danego typu należy w kolejnej kolumnie wpisać wyniki klasyfikacji końcowej, z uwzględnieniem przepisów § 7 rozporządzenia.

28. W arkuszach ocen dla uczniów liceum ogólnokształcącego oraz w arkuszach ocen dla uczniów technikum obok nazwy obowiązkowych zajęć edukacyjnych realizowanych w zakresie rozszerzonym zamieszcza się adnotację „(zakres rozszerzony)”.

29. Do arkuszy ocen słuchaczy liceum ogólnokształcącego dla dorosłych, przyjętych do klasy drugiej na podstawie świadectwa ukończenia odpowiednio branżowej szkoły I stopnia lub zasadniczej szkoły zawodowej, dołącza się kopię tego świadectwa, poświadczoną za zgodność przez dyrektora liceum ogólnokształcącego dla dorosłych, do którego został przyjęty absolwent odpowiednio branżowej szkoły I stopnia lub dotychczasowej zasadniczej szkoły zawodowej.

30. Jeżeli w miejscu oznaczonym we wzorze zaświadczenia o spełnianiu obowiązkowego przygotowania przedszkolnego oraz informacji o gotowości dziecka do podjęcia nauki w szkole podstawowej jest mowa o pieczęci przedszkola/szkoły należy przez to rozumieć odpowiednio pieczęć:

- 1) przedszkola, do którego uczęszcza dziecko, albo
- 2) szkoły podstawowej, w której zorganizowano oddział przedszkolny, do którego uczęszcza dziecko, albo
- 3) innej formy wychowania przedszkolnego, do której uczęszcza dziecko, w przypadku gdy jest ona prowadzona przez osobę prawną niebędącą jednostką samorządu terytorialnego lub osobę fizyczną.

31. Jeżeli w miejscu oznaczonym we wzorze zaświadczenia o spełnianiu obowiązkowego przygotowania przedszkolnego oraz informacji o gotowości dziecka do podjęcia nauki w szkole podstawowej jest mowa o pieczęci i podpisie dyrektora należy przez to rozumieć odpowiednio pieczęć i podpis:

- 1) dyrektora przedszkola, do którego uczęszcza dziecko, albo
- 2) dyrektora szkoły podstawowej, w której zorganizowano oddział przedszkolny, do którego uczęszcza dziecko, albo
- 3) osoby kierującej inną formą wychowania przedszkolnego, w przypadku gdy jest ona prowadzona przez osobę prawną niebędącą jednostką samorządu terytorialnego lub osobę fizyczną.

WYKAZ WZORÓW ŚWIADECTW, CERTYFIKATÓW, ZAŚWIADCZEŃ, ANEKSÓW, DYPLOMÓW  
PAŃSTWOWYCH I INNYCH DRUKÓW DLA PRZEDSZKOLI, INNYCH FORM WYCHOWANIA  
PRZEDSZKOLNEGO, SZKÓŁ PODSTAWOWYCH I SZKÓŁ PONADPODSTAWOWYCH

**I. Świadectwa szkolne i indeksy**

**1. Świadectwa szkolne promocyjne szkoły podstawowej**

Numer wzoru	Symbol	Przeznaczenie
1	2	3
1	MEN-I/1/1	dla uczniów klas I–III szkoły podstawowej dla dzieci i młodzieży
2	MEN-I/2-SZ/1	dla uczniów klas I–III szkół podstawowych przy przedstawicielstwach dyplomatycznych, urzędach konsularnych i przedstawicielstwach wojskowych Rzeczypospolitej Polskiej, szkół podstawowych w Polsce oraz szkół polskich, realizujących program nauczania uwzględniający ramy programowe kształcenia uzupełniającego dla szkół polskich w zakresie szkoły podstawowej oraz plan nauczania uzupełniającego w zakresie szkoły podstawowej
3	MEN-I/3/1	dla uczniów klas IV–VII szkoły podstawowej dla dzieci i młodzieży
4	MEN-I/4-w/1	dla uczniów klas IV–VII szkoły podstawowej dla dzieci i młodzieży – z wyróżnieniem
5	MEN-I/5/1	dla uczniów klas VII oddziałów przysposabiających do pracy organizowanych w szkołach podstawowych dla dzieci i młodzieży
6	MEN-I/6/1	dla uczniów z niepełnosprawnością intelektualną w stopniu umiarkowanym lub znacznym, uczęszczających do klas I–VII szkoły podstawowej
7	MEN-I/7-SZ/1	dla uczniów klas IV–VII szkół podstawowych przy przedstawicielstwach dyplomatycznych, urzędach konsularnych i przedstawicielstwach wojskowych Rzeczypospolitej Polskiej, szkół podstawowych w Polsce oraz szkół polskich, realizujących program nauczania uwzględniający ramy programowe kształcenia uzupełniającego dla szkół polskich w zakresie szkoły podstawowej oraz plan nauczania uzupełniającego w zakresie szkoły podstawowej

**2. Świadectwa ukończenia szkoły podstawowej**

Numer wzoru	Symbol	Przeznaczenie
1	2	3
8	MEN-I/8/1	dla uczniów szkoły podstawowej dla dzieci i młodzieży oraz dla słuchaczy szkoły podstawowej dla dorosłych, zawierające znak graficzny PRK II
9	MEN-I/9-w/1	dla uczniów szkoły podstawowej dla dzieci i młodzieży, zawierające znak graficzny PRK II – z wyróżnieniem
10	MEN-I/10/1	dla uczniów oddziałów przysposabiających do pracy organizowanych w szkołach podstawowych dla dzieci i młodzieży, zawierające znak graficzny PRK II
11	MEN-I/11/1	dla uczniów z niepełnosprawnością intelektualną w stopniu umiarkowanym lub znacznym, uczęszczających do szkoły podstawowej, zawierające znak graficzny PRK II
12	MEN-I/12-SZ/1	dla uczniów szkół podstawowych przy przedstawicielstwach dyplomatycznych, urządach konsularnych i przedstawicielstwach wojskowych Rzeczypospolitej Polskiej, szkół podstawowych w Polsce oraz szkół polskich, realizujących program nauczania uwzględniający ramy programowe kształcenia uzupełniającego dla szkół polskich w zakresie szkoły podstawowej oraz plan nauczania uzupełniającego w zakresie szkoły podstawowej

**3. Świadectwa szkolne promocyjne liceum ogólnokształcącego**

Numer wzoru	Symbol	Przeznaczenie
1	2	3
13	MEN-I/13/2	dla uczniów liceum ogólnokształcącego dla młodzieży
14	MEN-I/14-w/2	dla uczniów liceum ogólnokształcącego dla młodzieży – z wyróżnieniem
15	MEN-I/15-SZ/2	dla uczniów klas I–III liceów ogólnokształcących przy przedstawicielstwach dyplomatycznych, urządach konsularnych i przedstawicielstwach wojskowych Rzeczypospolitej Polskiej, liceów ogólnokształcących w Polsce oraz szkół polskich, realizujących program nauczania uwzględniający ramy programowe kształcenia uzupełniającego dla szkół polskich w zakresie liceum ogólnokształcącego oraz plan nauczania uzupełniającego w zakresie liceum ogólnokształcącego

**4. Świadectwa ukończenia liceum ogólnokształcącego**

Numer wzoru	Symbol	Przeznaczenie
1	2	3
16	MEN-I/16/2	dla uczniów liceum ogólnokształcącego dla młodzieży oraz dla słuchaczy liceum ogólnokształcącego dla dorosłych
17	MEN-I/17-w/2	dla uczniów liceum ogólnokształcącego dla młodzieży – z wyróżnieniem
18	MEN-I/18-SZ/2	dla uczniów liceów ogólnokształcących przy przedstawicielstwach dyplomatycznych, urządach konsularnych i przedstawicielstwach wojskowych Rzeczypospolitej Polskiej, liceów ogólnokształcących w Polsce oraz szkół polskich, realizujących program nauczania uwzględniający ramy programowe kształcenia uzupełniającego dla szkół polskich w zakresie liceum ogólnokształcącego oraz plan nauczania uzupełniającego w zakresie liceum ogólnokształcącego

**5. Świadectwa szkolne promocyjne technikum**

Numer wzoru	Symbol	Przeznaczenie
1	2	3
19	MEN-I/19/2	dla uczniów technikum
20	MEN-I/20-w/2	dla uczniów technikum – z wyróżnieniem

**6. Świadectwa ukończenia technikum**

Numer wzoru	Symbol	Przeznaczenie
1	2	3
21	MEN-I/21/2	dla uczniów technikum
22	MEN-I/22-w/2	dla uczniów technikum – z wyróżnieniem

**7. Świadectwa szkolne promocyjne branżowej szkoły I stopnia**

Numer wzoru	Symbol	Przeznaczenie
1	2	3
23	MEN-I/23/2	dla uczniów branżowej szkoły I stopnia
24	MEN-I/24-w/2	dla uczniów branżowej szkoły I stopnia – z wyróżnieniem

**8. Świadectwa ukończenia branżowej szkoły I stopnia**

Numer wzoru	Symbol	Przeznaczenie
1	2	3
25	MEN-I/25/2	dla uczniów branżowej szkoły I stopnia
26	MEN-I/26-w/2	dla uczniów branżowej szkoły I stopnia – z wyróżnieniem

**9. Świadectwo ukończenia branżowej szkoły II stopnia**

Numer wzoru	Symbol	Przeznaczenie
1	2	3
27	MEN-I/27/2	dla słuchaczy branżowej szkoły II stopnia

**10. Świadectwo szkolne promocyjne szkoły specjalnej przysposabiającej do pracy**

Numer wzoru	Symbol	Przeznaczenie
1	2	3
28	MEN-I/28/2	dla uczniów szkoły specjalnej przysposabiającej do pracy

**11. Świadectwo ukończenia szkoły specjalnej przysposabiającej do pracy**

Numer wzoru	Symbol	Przeznaczenie
1	2	3
29	MEN-I/29/2	dla uczniów szkoły specjalnej przysposabiającej do pracy

**12. Świadectwo ukończenia szkoły policealnej**

Numer wzoru	Symbol	Przeznaczenie
1	2	3
30	MEN-I/30/2	dla słuchaczy szkoły policealnej

**13. Indeksy**

Numer wzoru	Symbol	Przeznaczenie
1	2	3
31	MEN-I/31/2	dla słuchaczy szkoły dla dorosłych
32	MEN-I/32/2	dla słuchaczy szkoły policealnej i branżowej szkoły II stopnia

**II. Arkusze ocen****1. Arkusze ocen wypełniane pismem ręcznym**

Numer wzoru	Symbol	Przeznaczenie
1	2	3
33	MEN-I/33/1	dla uczniów szkoły podstawowej dla dzieci i młodzieży
34	MEN-I/34/1	dla uczniów szkoły polskiej realizującej program nauczania uwzględniający ramy programowe kształcenia uzupełniającego dla szkół polskich w zakresie szkoły podstawowej
35	MEN-I/35/1	dla uczniów z niepełnosprawnością intelektualną w stopniu umiarkowanym lub znacznym, uczęszczających do szkoły podstawowej
36	MEN-I/36/2	dla uczniów szkoły specjalnej przysposabiającej do pracy
37	MEN-I/37/2	dla uczniów liceum ogólnokształcącego dla młodzieży
38	MEN-I/38/2	dla uczniów szkoły polskiej realizującej program nauczania uwzględniający ramy programowe kształcenia uzupełniającego dla szkół polskich w zakresie liceum ogólnokształcącego
39	MEN-I/39/2	dla uczniów technikum
40	MEN-I/40/2	dla uczniów branżowej szkoły I stopnia
41	MEN-I/41/2	dla słuchaczy branżowej szkoły II stopnia
42	MEN-I/42/2	dla słuchaczy szkoły policealnej
43	MEN-I/43/2	dla słuchaczy szkoły dla dorosłych

**2. Arkusze ocen wypełniane w postaci elektronicznej**

Numer wzoru	Symbol	Przeznaczenie
1	2	3
44	MEN-I/44/1	dla uczniów szkoły podstawowej dla dzieci i młodzieży

45	MEN-I/45/1	dla uczniów szkoły polskiej realizującej program nauczania uwzględniający ramy programowe kształcenia uzupełniającego dla szkół polskich w zakresie szkoły podstawowej
46	MEN-I/46/1	dla uczniów z niepełnosprawnością intelektualną w stopniu umiarkowanym lub znacznym, uczęszczających do szkoły podstawowej
47	MEN-I/47/2	dla uczniów szkoły specjalnej przysposabiającej do pracy
48	MEN-I/48/2	dla uczniów liceum ogólnokształcącego dla młodzieży
49	MEN-I/49/2	dla uczniów szkoły polskiej realizującej program nauczania uwzględniający ramy programowe kształcenia uzupełniającego dla szkół polskich w zakresie liceum ogólnokształcącego
50	MEN-I/50/2	dla uczniów technikum
51	MEN-I/51/2	dla uczniów branżowej szkoły I stopnia
52	MEN-I/52/2	dla słuchaczy branżowej szkoły II stopnia
53	MEN-I/53/2	dla słuchaczy szkoły policealnej
54	MEN-I/54/2	dla słuchaczy szkoły dla dorosłych

**III. Świadectwa, certyfikaty, zaświadczenia, aneks do świadectwa dojrzałości, dyplomy i suplementy wydawane przez okręgowe komisje egzaminacyjne**

Numer wzoru	Symbol	Przeznaczenie
1	2	3
55	OKE-II/55/3	zaświadczenie o szczegółowych wynikach egzaminu ósmoklasisty przeprowadzanego na warunkach i w sposób obowiązujący w latach szkolnych 2019/2020 i 2020/2021
56	OKE-II/56/3	zaświadczenie o szczegółowych wynikach egzaminu ósmoklasisty przeprowadzanego na warunkach i w sposób obowiązujący od roku szkolnego 2021/2022
57	OKE-II/57/3	zaświadczenie o zdaniu egzaminów eksternistycznych z zakresu wymagań określonych w podstawie programowej kształcenia ogólnego dla branżowej szkoły I stopnia
58	OKE-II/58/3	zaświadczenie o zdaniu egzaminów eksternistycznych z zakresu wymagań określonych w podstawie programowej kształcenia ogólnego dla branżowej szkoły II stopnia
59	OKE-II/59/3	świadectwo ukończenia szkoły podstawowej dla osób kończących szkołę podstawową na podstawie egzaminów eksternistycznych, zawierające znak graficzny PRK II
60	OKE-II/60/3	świadectwo ukończenia liceum ogólnokształcącego dla osób kończących liceum ogólnokształcące na podstawie egzaminów eksternistycznych
61	OKE-II/61/3	zaświadczenie o wynikach egzaminu maturalnego dla absolwentów, którzy posiadają świadectwo dojrzałości uzyskane po zdaniu egzaminu dojrzałości przeprowadzanego dla absolwentów ponadpodstawowych szkół średnich



62	OKE-II/62/3	świadczenie dojrzałości wydawane po zdaniu egzaminu maturalnego, zawierające znak graficzny PRK IV
63	OKE-II/63/3	aneks do świadectwa dojrzałości
64	OKE-II/64/3	certyfi­kat kwalifi­kacji zawodowej wydawany po zdaniu egzaminu zawodowego, zawierający znak graficzny PRK 2 zgodnie z poziomem Polskiej Ramy Kwalifi­kacji dla kwalifi­kacji czę­stkowej, o którym mowa w przepisach wydanych na podstawie art. 46 ust. 1 ustawy z dnia 14 grudnia 2016 r. – Prawo oświatowe (Dz. U. z 2019 r. poz. 1148, z późn. zm.)
65	OKE-II/65/3	certyfi­kat kwalifi­kacji zawodowej wydawany po zdaniu egzaminu zawodowego, zawierający znak graficzny PRK 3 zgodnie z poziomem Polskiej Ramy Kwalifi­kacji dla kwalifi­kacji czę­stkowej, o którym mowa w przepisach wydanych na podstawie art. 46 ust. 1 ustawy z dnia 14 grudnia 2016 r. – Prawo oświatowe
66	OKE-II/66/3	certyfi­kat kwalifi­kacji zawodowej wydawany po zdaniu egzaminu zawodowego, zawierający znak graficzny PRK 4 zgodnie z poziomem Polskiej Ramy Kwalifi­kacji dla kwalifi­kacji czę­stkowej, o którym mowa w przepisach wydanych na podstawie art. 46 ust. 1 ustawy z dnia 14 grudnia 2016 r. – Prawo oświatowe
67	OKE-II/67/3	certyfi­kat kwalifi­kacji zawodowej wydawany po zdaniu egzaminu zawodowego, zawierający znak graficzny PRK 5 zgodnie z poziomem Polskiej Ramy Kwalifi­kacji dla kwalifi­kacji czę­stkowej, o którym mowa w przepisach wydanych na podstawie art. 46 ust. 1 ustawy z dnia 14 grudnia 2016 r. – Prawo oświatowe
68	OKE-II/68/3	dyplom zawodowy, zawierający znak graficzny PRK II zgodnie z poziomem Polskiej Ramy Kwalifi­kacji dla kwalifi­kacji pełnej, o którym mowa w przepisach wydanych na podstawie art. 46 ust. 1 ustawy z dnia 14 grudnia 2016 r. – Prawo oświatowe
69	OKE-II/69/3	dyplom zawodowy, zawierający znak graficzny PRK III zgodnie z poziomem Polskiej Ramy Kwalifi­kacji dla kwalifi­kacji pełnej, o którym mowa w przepisach wydanych na podstawie art. 46 ust. 1 ustawy z dnia 14 grudnia 2016 r. – Prawo oświatowe
70	OKE-II/70/3	dyplom zawodowy, zawierający znak graficzny PRK IV zgodnie z poziomem Polskiej Ramy Kwalifi­kacji dla kwalifi­kacji pełnej, o którym mowa w przepisach wydanych na podstawie art. 46 ust. 1 ustawy z dnia 14 grudnia 2016 r. – Prawo oświatowe
71	OKE-II/71/3	dyplom zawodowy, zawierający znak graficzny PRK V zgodnie z poziomem Polskiej Ramy Kwalifi­kacji dla kwalifi­kacji pełnej, o którym mowa w przepisach wydanych na podstawie art. 46 ust. 1 ustawy z dnia 14 grudnia 2016 r. – Prawo oświatowe
72	OKE-II/72/3	suplement do dyplomu zawodowego, o którym mowa w § 14 rozporządzenia

**IV. Zaświadczenie o spełnianiu obowiązku rocznego przygotowania przedszkolnego**

Numer wzoru	Symbol	Przeznaczenie
1	2	3
73	MEN-I/73	dla dzieci spełniających obowiązek rocznego przygotowania przedszkolnego

**V. Informacja o gotowości dziecka do podjęcia nauki w szkole podstawowej**

Numer wzoru	Symbol	Przeznaczenie
1	2	3
74	MEN-I/74	dla dzieci pięcioletnich i sześcioletnich objętych wychowaniem przedszkolnym

**VI. Duplikat**

Numer wzoru	Symbol	Przeznaczenie
1	2	3
75	MEN-I/75	poddruk dla duplikatu, o którym mowa w § 24 ust. 3–5 rozporządzenia

**VII. Zaświadczenie o zawodzie**

Numer wzoru	Symbol	Przeznaczenie
1	2	3
76	MEN-I/76	dla absolwentów szkół prowadzących kształcenie zawodowe

**VIII. Zaświadczenie o przebiegu nauczania**

Numer wzoru	Symbol	Przeznaczenie
1	2	3
77	MEN-I/77	dla uczniów albo absolwentów

**Załącznik nr 3**

WZORY ŚWIADECTW SZKOLNYCH PROMOCYJNYCH, ŚWIADECTW UKOŃCZENIA SZKOŁY,  
ŚWIADECTW DOJRZAŁOŚCI, ANEKSU DO ŚWIADECTWA DOJRZAŁOŚCI,  
CERTYFIKATÓW KWALIFIKACJI ZAWODOWEJ, DYPLOMÓW ZAWODOWYCH, SUPLEMENTU  
DO DYPLOMU ZAWODOWEGO, ZAŚWIADCZENIA O SZCZEGÓLOWYCH WYNIKACH EGZAMINU  
ÓSMOKLASISTY, ZAŚWIADCZENIA O WYNIKACH EGZAMINU MATURALNEGO,  
ZAŚWIADCZENIA O ZDANIU EGZAMINÓW EKSTERNISTYCZNYCH Z ZAKRESU WYMAGAŃ  
OKREŚLONYCH W PODSTAWIE PROGRAMOWEJ KSZTAŁCENIA OGÓLNEGO DLA BRANŻOWEJ SZKOŁY  
I STOPNIA, ZAŚWIADCZENIA O ZDANIU EGZAMINÓW EKSTERNISTYCZNYCH Z ZAKRESU  
WYMAGAŃ OKREŚLONYCH W PODSTAWIE PROGRAMOWEJ KSZTAŁCENIA OGÓLNEGO  
DLA BRANŻOWEJ SZKOŁY II STOPNIA, INDEKSÓW, ZAŚWIADCZENIA O SPEŁNIANIU OBOWIĄZKU  
ROCZNEGO PRZYGOTOWANIA PRZEDSZKOLNEGO, INFORMACJI O GOTOWOŚCI DZIECKA  
DO PODJĘCIA NAUKI W SZKOLE PODSTAWOWEJ, ZAŚWIADCZENIA O ZAWODZIE, ZAŚWIADCZENIA  
O PRZEBIEGU NAUCZANIA, ARKUSZY OCEN ORAZ PODDRUKU DUPLIKATU

I. Świadectwa szkolne i indeksy

1. Świadectwa szkolne promocyjne szkoły podstawowej

Nr 1

str. 1



# ŚWIADECTWO SZKOLNE

.....  
imię (imiona) i nazwisko

.....  
data urodzenia

uczęszczał..... w roku szkolnym..... do klasy.....

.....  
nazwa szkoły podstawowej

nr..... im.....

w..... woj.....

i..... otrzymał..... promocji..... do klasy.....

.....  
miejsowość dnia..... r.

Nr.....

m.p.

.....  
pieczęć i podpis dyrektora

MEN-I/1/1

## WYNIKI KLASYFIKACJI ROCZNEJ

zachowanie.....

.....

.....

.....

religia / etyka

**Obowiązkowe zajęcia edukacyjne**

.....

.....

.....

.....

.....

.....

.....

.....

.....

.....

**Dodatkowe zajęcia edukacyjne**

.....

.....

**Inne zajęcia**

.....

.....

**Indywidualny program lub tok nauki**

.....

.....

**Szczególne osiągnięcia**

.....

.....

.....

.....  
podpis wychowawcy klasy

Skala ocen:

- 1) zachowanie, zajęcia edukacyjne: ocena opisowa;
- 2) religia / etyka: celujący, bardzo dobry, dobry, dostateczny, dopuszczający, niedostateczny.

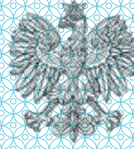

# ŚWIADECTWO SZKOLNE NAUCZANIA UZUPEŁNIAJĄCEGO W ZAKRESIE SZKOŁY PODSTAWOWEJ

.....  
imię (imiona) i nazwisko

.....  
data urodzenia

uczeszczał..... w roku szkolnym..... do klasy.....

.....  
nazwa szkoły / szkoły polskiej

i..... otrzymał..... promocję..... do klasy.....

..... dnia ..... r.  
miejsowość

Nr .....

m.p.

.....  
pieczęć i podpis dyrektora / kierownika

Niniejsze świadectwo jest dopuszczone do obrotu prawnego łącznie  
ze świadectwem szkoły znajdującej się na terenie kraju czasowego pobytu.



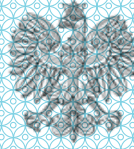

# ŚWIADECTWO SZKOLNE

.....  
imię (imiona) i nazwisko

.....  
data urodzenia

uczęszczał ..... w roku szkolnym ..... do klasy .....

.....  
nazwa szkoły podstawowej

nr ..... im. ....

w ..... woj. ....

i ..... otrzymał ..... promocję ..... do klasy .....

.....  
miejsowość ..... dnia ..... r.

Nr .....

m.p.

.....  
pieczęć i podpis dyrektora



### WYNIKI KLASYFIKACJI ROCZNEJ

zachowanie .....  
religia / etyka .....

#### Obowiązkowe zajęcia edukacyjne

język polski .....  
język .....  
język .....  
muzyka .....  
plastyka .....  
historia .....  
przyroda .....  
geografia .....  
biologia .....  
chemia .....  
fizyka .....  
matematyka .....  
informatyka .....  
technika .....  
wychowanie fizyczne .....

#### Dodatkowe zajęcia edukacyjne

.....  
.....

#### Inne zajęcia

.....  
.....

#### Indywidualny program lub tok nauki

.....  
.....

#### Szczególne osiągnięcia

.....  
.....

#### Skala ocen:

- 1) zachowanie: wzorowe, bardzo dobre, dobre, poprawne, niedopuszczalne, naganne;
- 2) zajęcia edukacyjne, religia / etyka: celujący, bardzo dobry, dobry, dostateczny, dopuszczający, niedostateczny.

.....  
podpis wychowawcy klasy

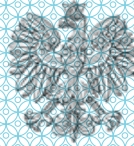

# ŚWIADECTWO SZKOLNE

imię (imiona) i nazwisko

data urodzenia

uczęszczał..... w roku szkolnym..... do klasy.....

nazwa szkoły podstawowej

nr..... im.....

w..... woj.....

i otrzymał..... promocję z wyróżnieniem do klasy.....

..... dnia..... r.  
miejsowość

Nr.....

m.p.

.....  
pieczęć i podpis dyrektora



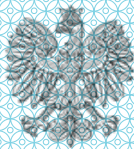

# ŚWIADECTWO SZKOLNE

.....  
imię (imiona) i nazwisko

.....  
data urodzenia

uczęszczał..... w roku szkolnym..... /..... do klasy.....

do oddziału przysposabiającego do pracy zorganizowanego w .....

.....  
nazwa szkoły podstawowej

nr ..... im. ....

w ..... woj. ....

Realizował..... program przysposobienia do pracy opracowany z uwzględnieniem treści

kształcenia zawartych w podstawie programowej kształcenia w zawodzie szkolnictwa

branżowego.....

i ..... otrzymał..... promocję..... do klasy .....

..... dnia ..... r.  
miejscowość

Nr .....

m.p.

.....  
pieczęć i podpis dyrektora

### WYNIKI KLASYFIKACJI ROCZNEJ

zachowanie .....  
religia / etyka .....

#### Obowiązkowe zajęcia edukacyjne

język polski .....  
język .....  
historia .....  
wiedza o społeczeństwie .....  
geografia .....  
biologia .....  
chemia .....  
fizyka .....  
matematyka .....  
informatyka .....  
wychowanie fizyczne .....

#### Dodatkowe zajęcia edukacyjne

.....  
.....  
.....

#### Inne zajęcia

.....  
.....  
.....

#### Indywidualny program lub tok nauki

.....  
.....  
.....

#### Szczególne osiągnięcia

.....  
.....  
.....

.....  
podpis wychowawcy klasy

- Skala ocen:  
1) zachowanie: wzorowe, bardzo dobre, dobre, poprawne, nieodpowiednie, naganne;  
2) zajęcia edukacyjne, religia / etyka: celujący, bardzo dobry, dobry, dostateczny, dopuszczający, niedostateczny.

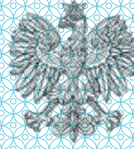

# ŚWIADECTWO SZKOLNE

.....  
imię (imiona) i nazwisko

.....  
data urodzenia

uczęszczał..... w roku szkolnym..... /..... do klasy.....

.....  
nazwa szkoły podstawowej

nr..... im.....

w..... woj.....

i..... otrzymał..... promocję..... do klasy.....

.....  
miejsowość..... dnia..... r.....

Nr.....

m.p.

.....  
pieczęć i podpis dyrektora

## WYNIKI KLASYFIKACJI ROCZNEJ

zachowanie .....

.....  
.....

religia / etyka .....

### Obowiązkowe zajęcia edukacyjne

funkcjonowanie osobiste i społeczne

.....  
.....

zajęcia rozwijające komunikowanie się

.....  
.....

zajęcia rozwijające kreatywność

.....  
.....

wychowanie fizyczne

.....  
.....

### Dodatkowe zajęcia edukacyjne

.....  
.....

### Inne zajęcia

.....  
.....

### Szczególne osiągnięcia

.....  
.....

.....  
podpis wychowawcy klasy

- Skala ocen:  
1) zachowanie, zajęcia edukacyjne: ocena opisowa;  
2) religia / etyka: celujący, bardzo dobry, dobry,  
dostateczny, dopuszczający, niedostateczny.

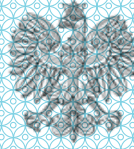

# ŚWIADECTWO SZKOLNE NAUCZANIA UZUPEŁNIAJĄCEGO W ZAKRESIE SZKOŁY PODSTAWOWEJ

.....  
imie (imię) i nazwisko

.....  
data urodzenia

uczęszczał ..... w roku szkolnym ..... / ..... do klasy .....

.....  
nazwa szkoły / szkoły polskiej

.....  
i ..... otrzymał ..... promocję ..... do klasy .....

.....  
miejsowość ..... dnia ..... r.

Nr .....

m.p.

.....  
pieczęć i podpis dyrektora / kierownika

Niniejsze świadectwo jest dopuszczone do obrotu prawnego łącznie  
ze świadectwem szkoły znajdującej się na terenie kraju czasowego pobytu.



## WYNIKI KLASYFIKACJI ROCZNEJ

### Obowiązkowe zajęcia edukacyjne

język polski (kompetencje językowe) .....

wiedza o Polsce (elementy historii, geografii, kultury) .....

### Dodatkowe zajęcia edukacyjne

.....

.....

.....

### Szczególne osiągnięcia

.....

.....

.....

.....

.....

.....

.....

.....

.....

.....

.....  
podpis wychowawcy klasy

Skala ocen z zajęć edukacyjnych: celujący, bardzo dobry, dobry,  
dostateczny, dopuszczający, niedostateczny.

2. Świadectwa ukończenia szkoły podstawowej

Nr 8

str. 1



## ŚWIADECTWO UKOŃCZENIA SZKOŁY PODSTAWOWEJ

.....  
imię (imiona) i nazwisko

.....  
data urodzenia

.....  
numer PESEL

ukończył..... w roku szkolnym.....

.....  
nazwa szkoły podstawowej

nr..... im.....

w..... woj.....

.....  
miejsowość

.....  
dnia..... r.

Nr.....

m.p.

.....  
pieczęć i podpis dyrektora

**PRK II**

Kwalifikacja pełna na poziomie  
drugim Polskiej Ramy Kwalifikacji  
i europejskich ram kwalifikacji

Świadectwo jest dokumentem potwierdzającym posiadanie wykształcenia podstawowego.

### WYNIKI KLASYFIKACJI KOŃCOWEJ

zachowanie .....  
religia / etyka .....

#### Obowiązkowe zajęcia edukacyjne

język polski .....  
język .....  
język .....  
muzyka .....  
plastyka .....  
historia .....  
wiedza o społeczeństwie .....  
przyroda .....  
geografia .....  
biologia .....  
chemia .....  
fizyka .....  
matematyka .....  
informatyka .....  
technika .....  
wychowanie fizyczne .....  
edukacja dla bezpieczeństwa .....

#### Dodatkowe zajęcia edukacyjne

.....  
.....  
.....

#### Inne zajęcia

.....  
.....  
.....

#### Indywidualny program lub tok nauki

.....  
.....

#### Szczególne osiągnięcia

.....  
.....  
.....

.....  
podpis wychowawcy/opiekuna klasy

#### Skala ocen:

- 1) zachowanie: wzorowe, bardzo dobre, dobre, poprawne, nieodpowiednie, naganne;
- 2) zajęcia edukacyjne, religia / etyka: celujący, bardzo dobry, dobry, dostateczny, dopuszczający, niedostateczny.

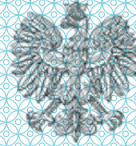

# ŚWIADECTWO UKOŃCZENIA SZKOŁY PODSTAWOWEJ

.....  
imię (imiona) i nazwisko

.....  
data urodzenia

.....  
numer PESEL

ukończył... z wyróżnieniem w roku szkolnym.....

.....  
nazwa szkoły podstawowej

nr ..... im. ....

w ..... woj. ....

.....  
miejsowość ..... dnia ..... r.

Nr .....

m.p.

.....  
pieczęć i podpis dyrektora



Kwalifikacja pełna na poziomie drugim Polskiej Ramy Kwalifikacji i europejskich ram kwalifikacji

Świadectwo jest dokumentem potwierdzającym posiadanie wykształcenia podstawowego.



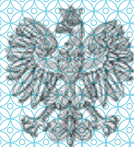

# ŚWIADECTWO UKOŃCZENIA SZKOŁY PODSTAWOWEJ

.....  
imię (imiona) i nazwisko

.....  
data urodzenia

.....  
numer PESEL

ukończył..... w roku szkolnym.....

.....  
nazwa szkoły podstawowej

nr ..... im.....

w ..... woj.....

Uczęszczał... do oddziału przysposabiającego do pracy i zrealizował... program przysposobienia do pracy z uwzględnieniem treści kształcenia zawartych w podstawie programowej kształcenia w zawodzie szkolnictwa branżowego .....

.....  
miejsowość ..... dnia ..... r.

.....  
m.p.

Nr .....



Kwalifikacja pełna na poziomie drugim Polskiej Ramy Kwalifikacji i europejskich ram kwalifikacji

.....  
pieczęć i podpis dyrektora

Świadectwo jest dokumentem potwierdzającym posiadanie wykształcenia podstawowego.

### WYNIKI KLASYFIKACJI KOŃCOWEJ

zachowanie .....  
religia / etyka .....

#### Obowiązkowe zajęcia edukacyjne

język polski .....  
język .....  
muzyka .....  
plastyka .....  
historia .....  
wiedza o społeczeństwie .....  
przyroda .....  
geografia .....  
biologia .....  
chemia .....  
fizyka .....  
matematyka .....  
informatyka .....  
technika .....  
wychowanie fizyczne .....  
edukacja dla bezpieczeństwa .....

#### Dodatkowe zajęcia edukacyjne

.....  
.....  
.....

#### Inne zajęcia

.....  
.....  
.....

#### Indywidualny program lub tok nauki

.....  
.....  
.....

#### Szczególne osiągnięcia

.....  
.....  
.....  
.....

.....  
podpis wychowawcy klasy

- Skala ocen:  
1) zachowanie: wzorowe, bardzo dobre, dobre, poprawne, nieodpowiednie, naganne;  
2) zajęcia edukacyjne, religia / etyka: celujący, bardzo dobry, dobry, dostateczny, dopuszczający, niedostateczny.

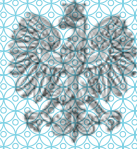

# ŚWIADECTWO UKOŃCZENIA SZKOŁY PODSTAWOWEJ

imię (imiona) i nazwisko

data urodzenia

numer PESEL

ukończył..... w roku szkolnym.....

nazwa szkoły podstawowej

nr

im.

w

woj.

mięscowość

dnia

r.

Nr

m.p.

pieczęć i podpis dyrektora



Kwalifikacja pełna na poziomie drugim Polskiej Ramy Kwalifikacji i europejskich ram kwalifikacji

Świadectwo jest dokumentem potwierdzającym posiadanie wykształcenia podstawowego.



### WYNIKI KLASYFIKACJI KOŃCOWEJ

zachowanie.....

religia / etyka .....

#### Obowiązkowe zajęcia edukacyjne

funkcjonowanie osobiste i społeczne

zajęcia rozwijające komunikowanie się

zajęcia rozwijające kreatywność

wychowanie fizyczne

#### Dodatkowe zajęcia edukacyjne

#### Inne zajęcia

#### Szczególne osiągnięcia

.....  
podpis wychowawcy klasy

#### Skala ocen:

- 1) zachowanie, zajęcia edukacyjne: ocena opisowa;
- 2) religia / etyka: celujący, bardzo dobry, dobry, dostateczny, dopuszczający, niedostateczny.

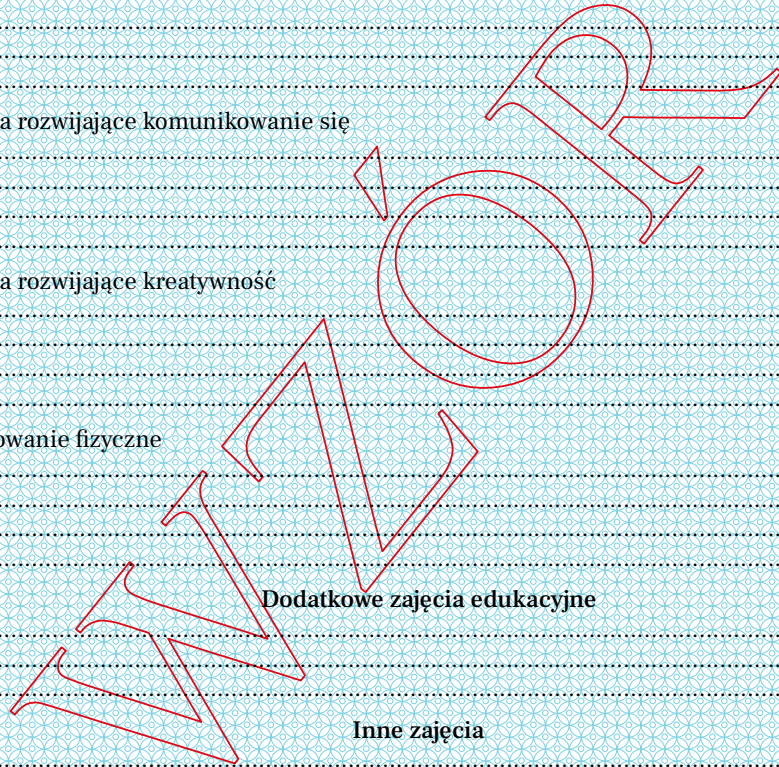

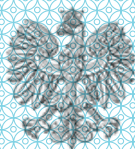

# ŚWIADECTWO UKOŃCZENIA NAUCZANIA UZUPEŁNIAJĄCEGO W ZAKRESIE SZKOŁY PODSTAWOWEJ

.....  
imie (imiona) i nazwisko

.....  
data urodzenia

.....  
numer PESEL

ukończył..... w roku szkolnym..... /.....

nauczanie uzupełniające w zakresie szkoły podstawowej

W.....  
nazwa szkoły / szkoły polskiej

.....  
miejsowość ..... dnia ..... r.

Nr.....

m.p.

.....  
pieczęć i podpis dyrektora / kierownika

Niniejsze świadectwo jest dopuszczone do obrotu prawnego łącznie  
ze świadectwem szkoły znajdującej się na terenie kraju czasowego pobytu.

## WYNIKI KLASYFIKACJI KOŃCOWEJ

### Obowiązkowe zajęcia edukacyjne

język polski (kompetencje językowe).....  
wiedza o Polsce (elementy historii, geografii, kultury) .....

### Dodatkowe zajęcia edukacyjne

.....  
.....  
.....

### Szczególne osiągnięcia

.....  
.....  
.....  
.....  
.....  
.....  
.....  
.....

.....  
podpis wychowawcy klasy

Skala ocen z zajęć edukacyjnych: celujący, bardzo dobry, dobry,  
dostateczny, dopuszczający, niedostateczny.

3. Świadectwa szkolne promocyjne liceum ogólnokształcącego

Nr 13

str. 1



# ŚWIADECTWO SZKOLNE

.....  
imię (imiona) i nazwisko

.....  
data urodzenia

uczęszczał..... w roku szkolnym..... / ..... do klasy.....

.....  
nazwa liceum ogólnokształcącego

nr..... im.....

w..... woj.....

Realizował..... przedmioty w zakresie rozszerzonym:

.....  
.....  
.....

i..... otrzymał..... promocj..... do klasy.....

.....  
miejsowość..... dnia..... r.

Nr.....



m.p.

.....  
pieczęć i podpis dyrektora

### WYNIKI KLASYFIKACJI ROCZNEJ

zachowanie .....  
religia / etyka .....

#### Obowiązkowe zajęcia edukacyjne

język polski .....  
język .....  
język .....  
filozofia .....  
plastyka .....  
muzyka .....  
język łaciński i kultura antyczna .....  
historia .....  
wiedza o społeczeństwie .....  
podstawy przedsiębiorczości .....  
geografia .....  
biologia .....  
chemia .....  
fizyka .....  
matematyka .....  
informatyka .....  
wychowanie fizyczne .....  
edukacja dla bezpieczeństwa .....

#### przedmioty uzupełniające:

.....  
.....  
.....

#### Dodatkowe zajęcia edukacyjne

.....  
.....  
.....

#### Inne zajęcia

.....  
.....  
.....

#### Indywidualny program lub tok nauki

.....  
.....

#### Szczególne osiągnięcia

.....  
.....  
.....  
.....

.....  
podpis wychowawcy klasy

#### Skala ocen:

- 1) zachowanie: wzorowe, bardzo dobre, dobre, poprawne, nieodpowiednie, naganne;
- 2) zajęcia edukacyjne, religia / etyka: celujący, bardzo dobry, dobry, dostateczny, dopuszczający, niedostateczny.



# ŚWIADECTWO SZKOLNE

.....  
imię (imiona) i nazwisko

.....  
data urodzenia

uczęszczał..... w roku szkolnym..... / ..... do klasy.....

.....  
nazwa liceum ogólnokształcącego

nr ..... im. ....

w ..... woj. ....

Realizował..... przedmioty w zakresie rozszerzonym:

.....  
.....  
.....

i otrzymał..... promocję z wyróżnieniem do klasy.....

.....  
miejsowość ..... dnia ..... r.

Nr .....

m.p.

.....  
pieczęć i podpis dyrektora

### WYNIKI KLASYFIKACJI ROCZNEJ

zachowanie .....  
religia / etyka .....

#### Obowiązkowe zajęcia edukacyjne

język polski .....  
język .....  
język .....  
filozofia .....  
plastyka .....  
muzyka .....  
język łaciński i kultura antyczna .....  
historia .....  
wiedza o społeczeństwie .....  
podstawy przedsiębiorczości .....  
geografia .....  
biologia .....  
chemia .....  
fizyka .....  
matematyka .....  
informatyka .....  
wychowanie fizyczne .....  
edukacja dla bezpieczeństwa .....

#### przedmioty uzupełniające:

.....  
.....  
.....

#### Dodatkowe zajęcia edukacyjne

.....  
.....  
.....

#### Inne zajęcia

.....  
.....  
.....

#### Indywidualny program lub tok nauki

.....  
.....

#### Szczególne osiągnięcia

.....  
.....  
.....  
.....

.....  
podpis wychowawcy klasy

#### Skala ocen:

- 1) zachowanie: wzorowe, bardzo dobre, dobre, poprawne, nieodpowiednie, naganne;
- 2) zajęcia edukacyjne, religia / etyka: celujący, bardzo dobry, dobry, dostateczny, dopuszczający, niedostateczny.



# ŚWIADECTWO SZKOLNE NAUCZANIA UZUPEŁNIAJĄCEGO W ZAKRESIE LICEUM OGÓLNOKSZTAŁCĄCEGO

.....  
imię (imiona) i nazwisko

.....  
data urodzenia

uczęszczał..... w roku szkolnym..... /..... do klasy.....

.....  
nazwa szkoły / szkoły polskiej

.....  
i..... otrzymał..... promocj..... do klasy.....

.....  
miejsowość..... dnia..... r.

Nr .....

m.p.

.....  
pieczęć i podpis dyrektora / kierownika

Niniejsze świadectwo jest dopuszczone do obrotu prawnego łącznie  
ze świadectwem szkoły znajdującej się na terenie kraju czasowego pobytu.



## WYNIKI KLASYFIKACJI ROCZNEJ

### Obowiązkowe zajęcia edukacyjne

język polski (kompetencje językowe).....

wiedza o Polsce (elementy historii, geografii, kultury) .....

### Dodatkowe zajęcia edukacyjne

.....

.....

.....

### Szczególne osiągnięcia

.....

.....

.....

.....

.....

.....

.....

.....

.....

.....

.....  
podpis wychowawcy klasy

Skala ocen z zajęć edukacyjnych: celujący, bardzo dobry, dobry,  
dostateczny, dopuszczający, niedostateczny.

## 4. Świadectwa ukończenia liceum ogólnokształcącego

Nr 16

str. 1



## ŚWIADECTWO UKOŃCZENIA LICEUM OGÓLNOKSZTAŁCĄCEGO

.....  
imię (imiona) i nazwisko

.....  
data urodzenia

.....  
numer PESEL

ukończył..... w roku szkolnym..... /.....

.....  
nazwa liceum ogólnokształcącego

nr ..... im. ....

.....

w ..... woj. ....

Realizował..... przedmioty w zakresie rozszerzonym:  
.....  
.....

.....  
miejsowość

.....  
dnia ..... I.

Nr .....  
m.p.

.....  
pieczęć i podpis dyrektora

Świadectwo jest dokumentem potwierdzającym posiadanie wykształcenia średniego.

MEN-I/16/2

## WYNIKI KLASYFIKACJI KOŃCOWEJ

zachowanie .....  
 religia / etyka .....

### Obowiązkowe zajęcia edukacyjne

język polski .....  
 język .....  
 język .....  
 filozofia .....  
 plastyka .....  
 muzyka .....  
 język łaciński i kultura antyczna .....  
 historia .....  
 wiedza o społeczeństwie .....  
 podstawy przedsiębiorczości .....  
 geografia .....  
 biologia .....  
 chemia .....  
 fizyka .....  
 matematyka .....  
 informatyka .....  
 wychowanie fizyczne .....  
 edukacja dla bezpieczeństwa .....

### przedmioty uzupełniające:

.....  
 .....

### Dodatkowe zajęcia edukacyjne

.....  
 .....

### Inne zajęcia

.....  
 .....

### Indywidualny program lub tok nauki

.....  
 .....

### Szczególne osiągnięcia

.....  
 .....

.....  
 podpis wychowawcy klasy

#### Skala ocen:

- 1) zachowanie: wzorowe, bardzo dobre, dobre, poprawne, nieodpowiednie, naganne;
- 2) zajęcia edukacyjne, religia / etyka: celujący, bardzo dobry, dobry, dostateczny, dopuszczający, niedostateczny.



# ŚWIADECTWO UKOŃCZENIA LICEUM OGÓLNOKSZTAŁCĄCEGO

.....  
imię (imiona) i nazwisko

.....  
data urodzenia

.....  
numer PESEL

ukończył..... z wyróżnieniem w roku szkolnym.....

.....  
nazwa liceum ogólnokształcącego

nr ..... im. ....

w ..... woj. ....

Realizował..... przedmioty w zakresie rozszerzonym:

.....  
.....  
.....

.....  
miejsowość ..... dnia ..... r.

Nr .....

m.p.

.....  
pieczęć i podpis dyrektora

Świadectwo jest dokumentem potwierdzającym posiadanie wykształcenia średniego.

### WYNIKI KLASYFIKACJI KOŃCOWEJ

zachowanie .....  
religia / etyka .....

#### Obowiązkowe zajęcia edukacyjne

język polski .....  
język .....  
język .....  
filozofia .....  
plastyka .....  
muzyka .....  
język łaciński i kultura antyczna .....  
historia .....  
wiedza o społeczeństwie .....  
podstawy przedsiębiorczości .....  
geografia .....  
biologia .....  
chemia .....  
fizyka .....  
matematyka .....  
informatyka .....  
wychowanie fizyczne .....  
edukacja dla bezpieczeństwa .....

#### przedmioty uzupełniające:

.....  
.....  
.....

#### Dodatkowe zajęcia edukacyjne

.....  
.....  
.....

#### Inne zajęcia

.....  
.....  
.....

#### Indywidualny program lub tok nauki

.....  
.....  
.....

#### Szczególne osiągnięcia

.....  
.....  
.....  
.....

.....  
podpis wychowawcy klasy

#### Skala ocen:

- 1) zachowanie: wzorowe, bardzo dobre, dobre, poprawne, nieodpowiednie, naganne;
- 2) zajęcia edukacyjne, religia / etyka: celujący, bardzo dobry, dobry, dostateczny, dopuszczający, niedostateczny.



# ŚWIADECTWO UKOŃCZENIA NAUCZANIA UZUPEŁNIAJĄCEGO W ZAKRESIE LICEUM OGÓLNOKSZTAŁCĄCEGO

.....  
imię (imiiona) i nazwisko

.....  
data urodzenia

.....  
numer PESEL

ukończył..... w roku szkolnym..... /.....

nauczanie uzupełniające w zakresie liceum ogólnokształcącego

W .....  
nazwa szkoły / szkoły polskiej

.....  
miejsowość ..... dnia ..... r.

Nr .....

m.p.

.....  
pieczęć i podpis dyrektora / kierownika

Niniejsze świadectwo jest dopuszczone do obrotu prawnego łącznie  
ze świadectwem szkoły znajdującej się na terenie kraju czasowego pobytu.

## WYNIKI KLASYFIKACJI KOŃCOWEJ

### Obowiązkowe zajęcia edukacyjne

język polski (kompetencje językowe)..... ..  
wiedza o Polsce (elementy historii, geografii, kultury) .....

### Dodatkowe zajęcia edukacyjne

..... ..  
..... ..  
..... ..

### Szczególne osiągnięcia

..... ..  
..... ..  
..... ..  
..... ..  
..... ..  
..... ..  
..... ..  
..... ..

..... ..  
podpis wychowawcy klasy

Skala ocen z zajęć edukacyjnych: celujący, bardzo dobry, dobry,  
dostateczny, dopuszczający, niedostateczny.

5. Świadectwa szkolne promocyjne technikum

Nr 19

str. 1



ŚWIADECTWO SZKOLNE

imię (imiona) i nazwisko

data urodzenia

uczęszczał w roku szkolnym / do klasy

nazwa technikum

nr im.

w woj.

Realizował przedmioty w zakresie rozszerzonym:

i otrzymał promocję do klasy

miejsowość dnia r.

Nr

m.p.

pieczęć i podpis dyrektora



## WYNIKI KLASYFIKACJI ROCZNEJ

zachowanie .....  
religia / etyka .....

### Obowiązkowe zajęcia edukacyjne

język polski .....  
język .....  
język .....  
filozofia .....  
plastyka .....  
muzyka .....  
język łaciński i kultura antyczna .....  
historia .....  
wiedza o społeczeństwie .....  
podstawy przedsiębiorczości .....  
geografia .....  
biologia .....  
chemia .....  
fizyka .....  
matematyka .....  
informatyka .....  
wychowanie fizyczne .....  
edukacja dla bezpieczeństwa .....

WYNIK

**przedmioty uzupełniające:**

.....  
.....  
.....

**Dodatkowe zajęcia edukacyjne**

.....  
.....  
.....

**Inne zajęcia**

.....  
.....  
.....

**Indywidualny program lub tok nauki**

.....  
.....  
.....

**Szczególne osiągnięcia**

.....  
.....  
.....  
.....

**WZMÓW**

.....  
podpis wychowawcy klasy

**Skala ocen:**

- 1) zachowanie: wzorowe, bardzo dobre, dobre, poprawne, nieodpowiednie, naganne;
- 2) zajęcia edukacyjne, religia / etyka: celujący, bardzo dobry, dobry, dostateczny, dopuszczający, niedostateczny.

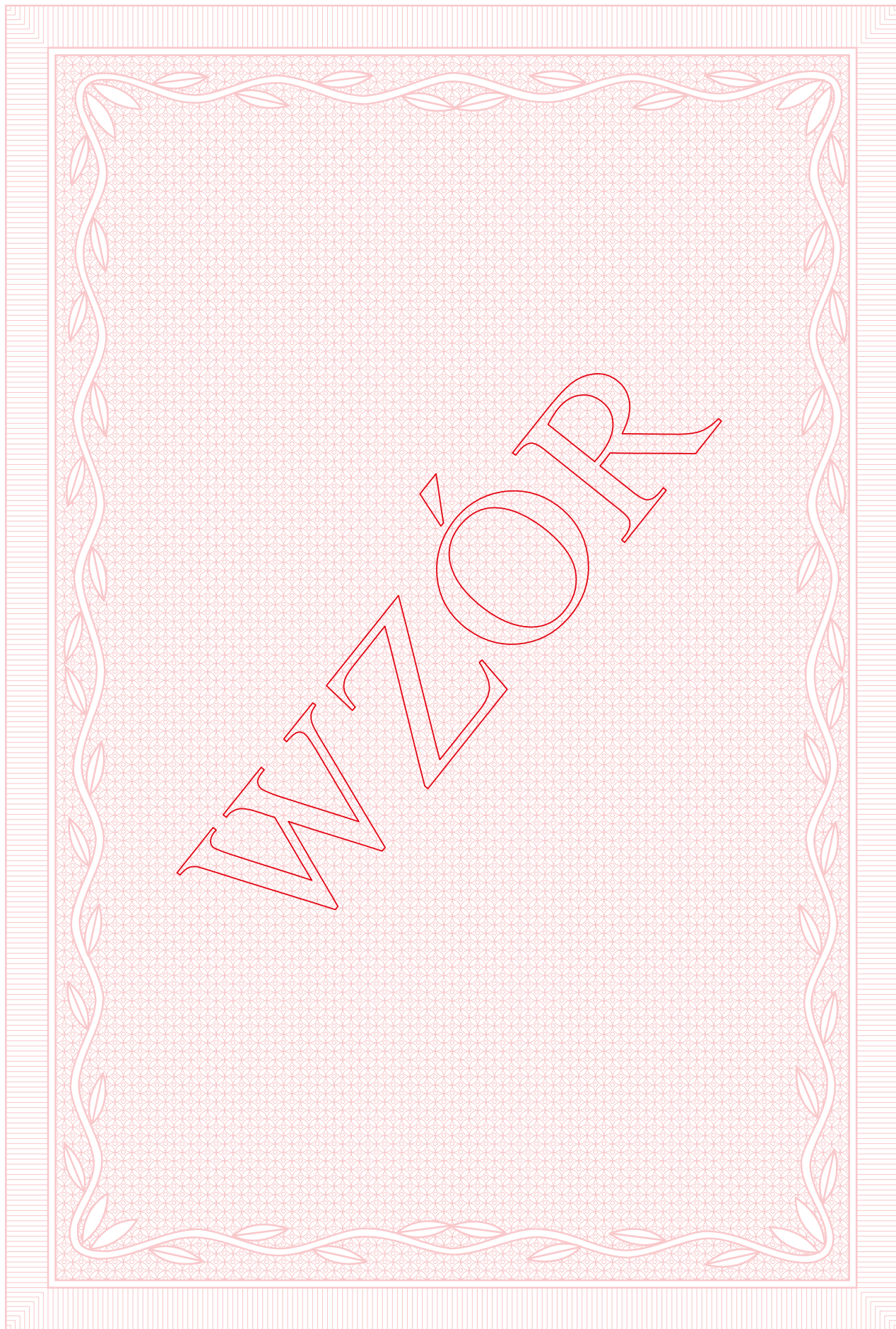



# ŚWIADECTWO SZKOLNE

.....  
imię (imiona) i nazwisko

.....  
data urodzenia

uczęszczał..... w roku szkolnym..... / ..... do klasy.....

.....  
nazwa technikum

nr ..... im. ....

w ..... woj. ....

Realizował..... przedmioty w zakresie rozszerzonym:

.....  
.....

i otrzymał.... promocję z wyróżnieniem do klasy .....

.....  
miejsowość ..... dnia ..... r.

Nr .....

m.p.

.....  
pieczęć i podpis dyrektora

## WYNIKI KLASYFIKACJI ROCZNEJ

zachowanie .....  
religia / etyka .....

### Obowiązkowe zajęcia edukacyjne

język polski .....  
język .....  
język .....  
filozofia .....  
plastyka .....  
muzyka .....  
język łaciński i kultura antyczna .....  
historia .....  
wiedza o społeczeństwie .....  
podstawy przedsiębiorczości .....  
geografia .....  
biologia .....  
chemia .....  
fizyka .....  
matematyka .....  
informatyka .....  
wychowanie fizyczne .....  
edukacja dla bezpieczeństwa .....

WYNIKI

**przedmioty uzupełniające:**

.....  
.....  
.....

**Dodatkowe zajęcia edukacyjne**

.....  
.....  
.....

**Inne zajęcia**

.....  
.....  
.....

**Indywidualny program lub tok nauki**

.....  
.....  
.....

**Szczególne osiągnięcia**

.....  
.....  
.....  
.....

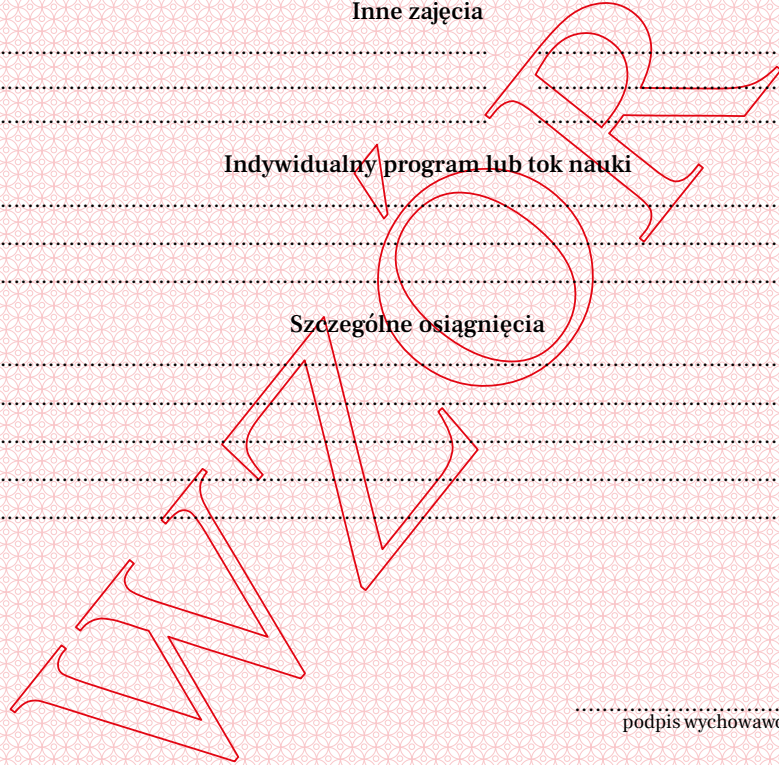

.....  
podpis wychowawcy klasy

**Skala ocen:**

- 1) zachowanie: wzorowe, bardzo dobre, dobre, poprawne, nieodpowiednie, naganne;
- 2) zajęcia edukacyjne, religia / etyka: celujący, bardzo dobry, dobry, dostateczny, dopuszczający, niedostateczny.

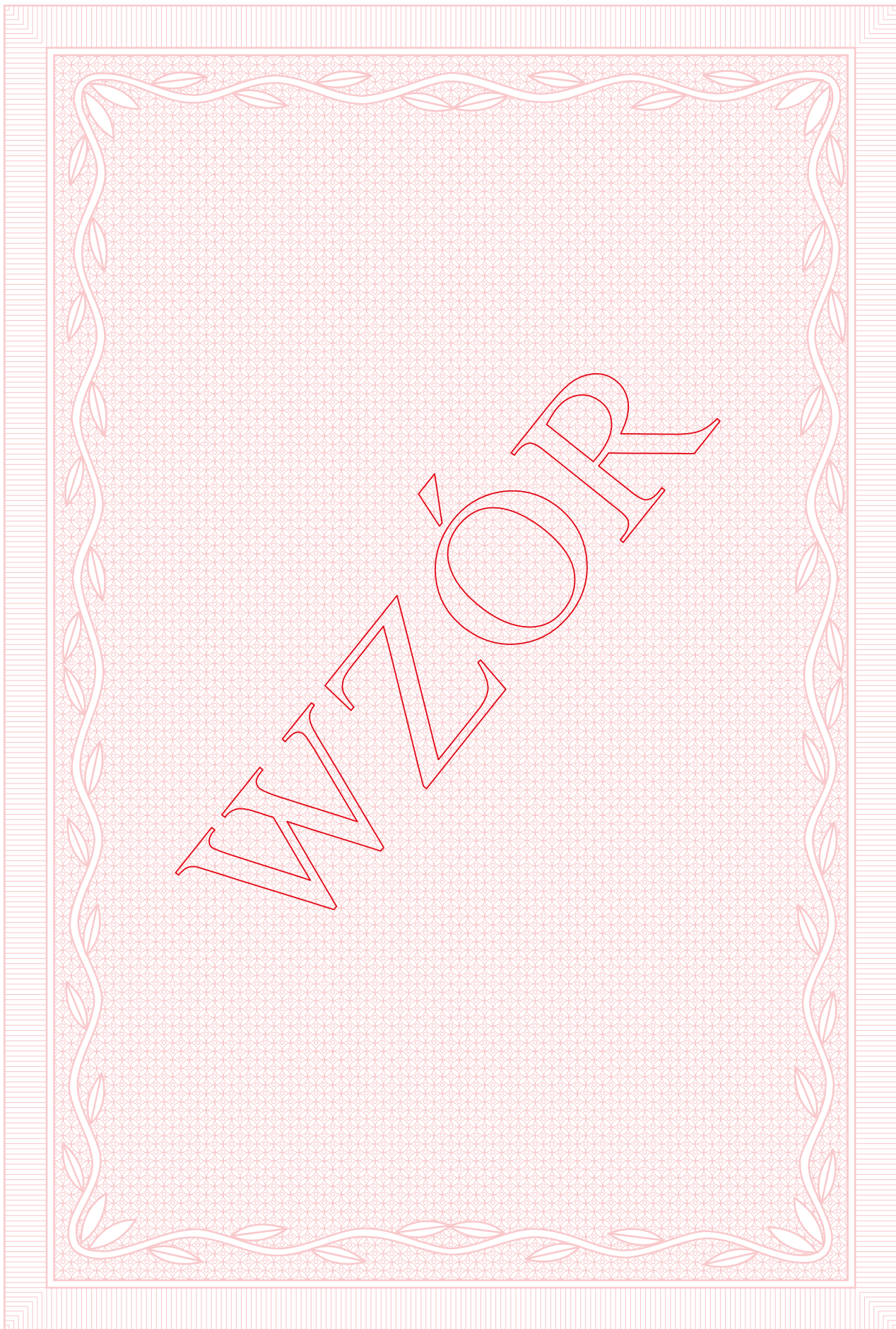

6. Świadectwa ukończenia technikum

Nr 21

str. 1



## ŚWIADECTWO UKOŃCZENIA TECHNIKUM

.....  
imię (imiona) i nazwisko

.....  
data urodzenia

.....  
numer PESEL

ukończył..... w roku szkolnym..... /.....

.....  
nazwa technikum

Nr ..... im. ....

W ..... woj. ....

Realizował..... przedmioty w zakresie rozszerzonym:  
.....  
.....

.....  
miejsowość

.....  
dnia ..... r.

Nr .....  
m.p.

.....  
pieczęć i podpis dyrektora

Świadectwo jest dokumentem potwierdzającym posiadanie wykształcenia średniego.  
Świadectwo nie potwierdza uzyskania kwalifikacji w zawodzie.

MEN-I/21/2



### WYNIKI KLASYFIKACJI KOŃCOWEJ

zachowanie .....  
religia / etyka .....

#### Obowiązkowe zajęcia edukacyjne

język polski .....  
język .....  
język .....  
filozofia .....  
plastyka .....  
muzyka .....  
język łaciński i kultura antyczna .....  
historia .....  
wiedza o społeczeństwie .....  
podstawy przedsiębiorczości .....  
geografia .....  
biologia .....  
chemia .....  
fizyka .....  
matematyka .....  
informatyka .....  
wychowanie fizyczne .....  
edukacja dla bezpieczeństwa .....



**przedmioty uzupełniające:**

.....  
.....  
.....

**Dodatkowe zajęcia edukacyjne**

.....  
.....  
.....

**Inne zajęcia**

.....  
.....  
.....

**Indywidualny program lub tok nauki**

.....  
.....  
.....

**Szczególne osiągnięcia**

.....  
.....  
.....  
.....

**WZWR**

.....  
podpis wychowawcy klasy

**Skala ocen:**

- 1) zachowanie: wzorowe, bardzo dobre, dobre, poprawne, nieodpowiednie, naganne;
- 2) zajęcia edukacyjne, religia / etyka: celujący, bardzo dobry, dobry, dostateczny, dopuszczający, niedostateczny.

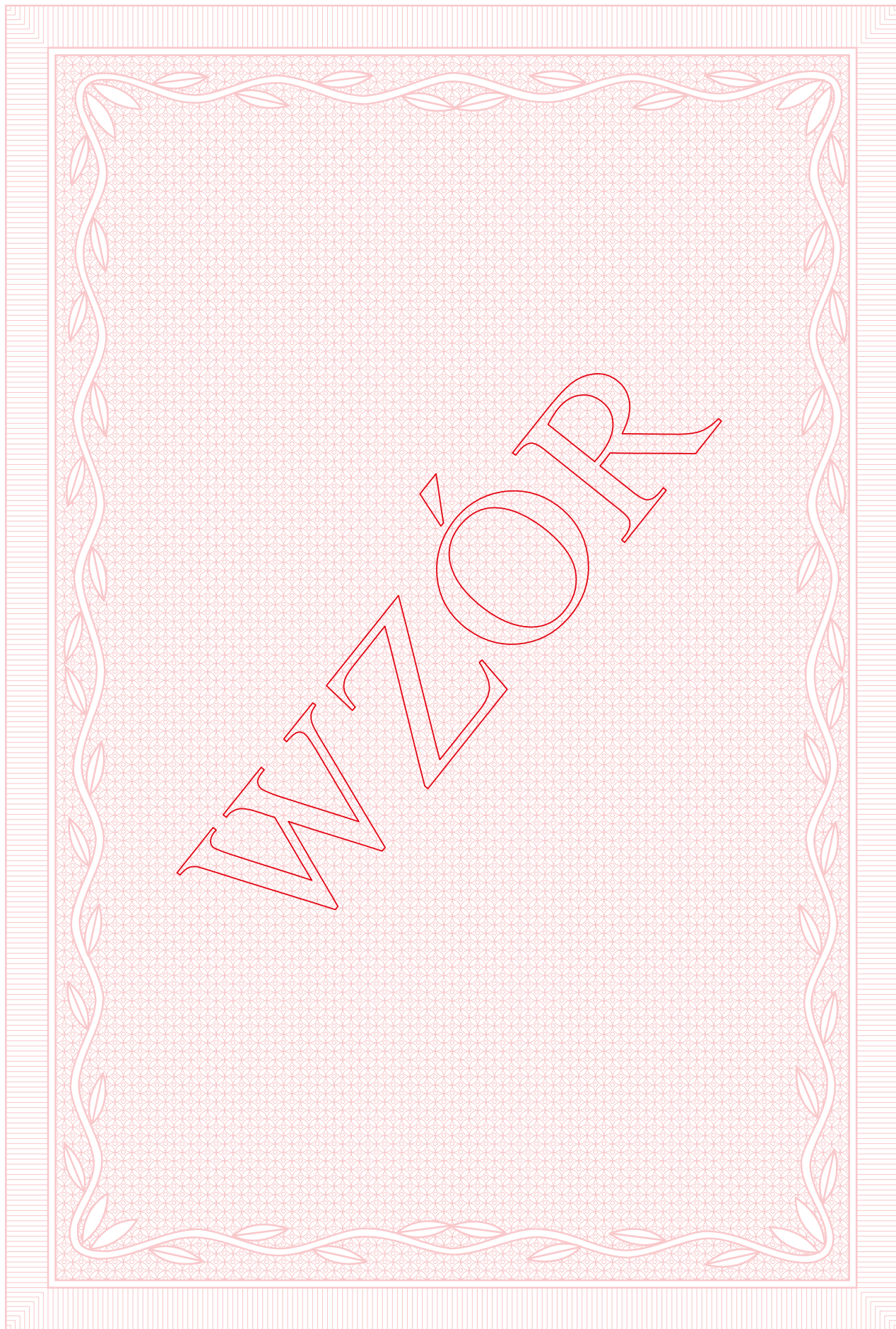



# ŚWIADECTWO UKOŃCZENIA TECHNIKUM

.....  
imię (imiona) i nazwisko

.....  
data urodzenia

.....  
numer PESEL

ukończył..... z wyróżnieniem w roku szkolnym..... /.....

.....  
nazwa technikum

nr ..... im.....

w ..... woj.....

Realizował..... przedmioty w zakresie rozszerzonym:

.....  
.....

.....  
miejscowość

.....  
dnia

.....  
r.

Nr .....

.....  
m.p.

.....  
pieczęć i podpis dyrektora

Świadectwo jest dokumentem potwierdzającym posiadanie wykształcenia średniego.  
Świadectwo nie potwierdza uzyskania kwalifikacji w zawodzie.

## WYNIKI KLASYFIKACJI KOŃCOWEJ

zachowanie .....  
religia / etyka .....

### Obowiązkowe zajęcia edukacyjne

język polski .....  
język .....  
język .....  
filozofia .....  
plastyka .....  
muzyka .....  
język łaciński i kultura antyczna .....  
historia .....  
wiedza o społeczeństwie .....  
podstawy przedsiębiorczości .....  
geografia .....  
biologia .....  
chemia .....  
fizyka .....  
matematyka .....  
informatyka .....  
wychowanie fizyczne .....  
edukacja dla bezpieczeństwa .....

WYNIKI

**przedmioty uzupełniające:**

.....  
.....  
.....

**Dodatkowe zajęcia edukacyjne**

.....  
.....  
.....

**Inne zajęcia**

.....  
.....  
.....

**Indywidualny program lub tok nauki**

.....  
.....  
.....

**Szczególne osiągnięcia**

.....  
.....  
.....  
.....

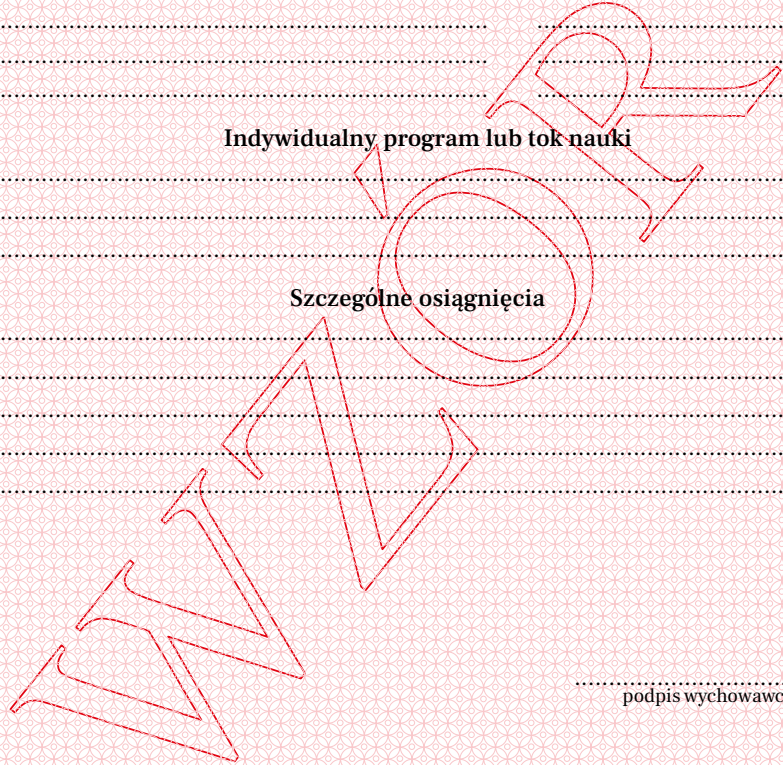

.....  
podpis wychowawcy klasy

**Skala ocen:**

- 1) zachowanie: wzorowe, bardzo dobre, dobre, poprawne, nieodpowiednie, naganne;
- 2) zajęcia edukacyjne, religia / etyka: celujący, bardzo dobry, dobry, dostateczny, dopuszczający, niedostateczny.

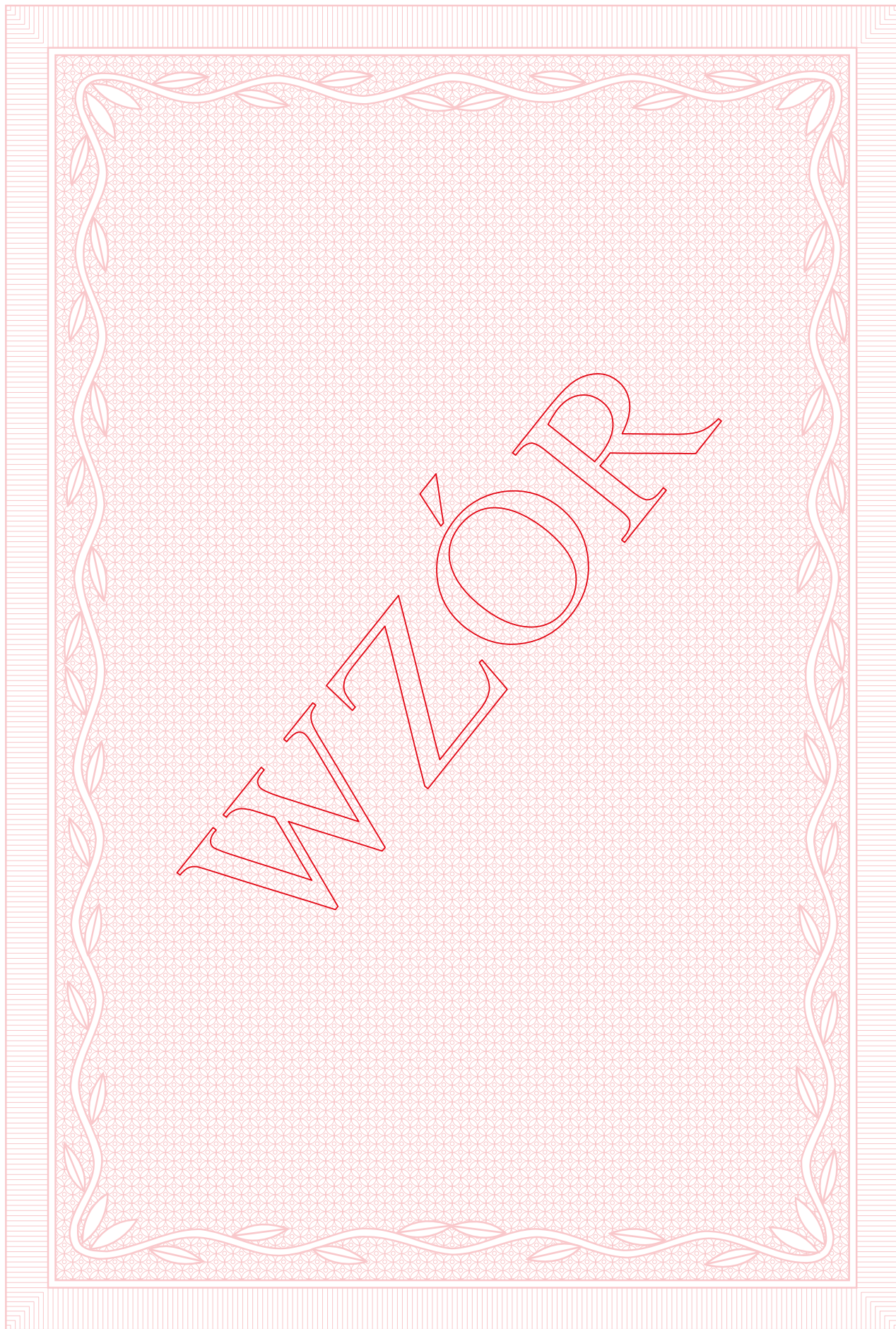

7. Świadectwa szkolne promocyjne branżowej szkoły I stopnia

Nr 23

str. 1

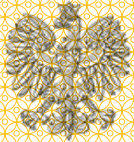

## ŚWIADECTWO SZKOLNE

.....  
imię (imiona) i nazwisko

.....  
data urodzenia

uczęszczał..... w roku szkolnym..... / / ..... do klasy.....

.....  
nazwa branżowej szkoły I stopnia

nr..... im.....

w..... woj.....

.....  
i..... otrzymał..... promocję..... do klasy.....

.....  
miejsowość..... dnia..... r.

Nr.....  
m.p. ....

.....  
pieczęć i podpis dyrektora

MEN-I/23/2



## WYNIKI KLASYFIKACJI ROCZNEJ

zachowanie .....  
religia / etyka .....

### Obowiązkowe zajęcia edukacyjne

język polski .....  
język .....  
historia .....  
podstawy przedsiębiorczości .....  
geografia .....  
biologia .....  
chemia .....  
fizyka .....  
matematyka .....  
informatyka .....  
wychowanie fizyczne .....

### Dodatkowe zajęcia edukacyjne

### Inne zajęcia

### Indywidualny program lub tok nauki

### Szczególne osiągnięcia

.....  
podpis wychowawcy klasy

Skala ocen:

- 1) zachowanie: wzorowe, bardzo dobre, dobre, poprawne, nieodpowiednie, naganne;
- 2) zajęcia edukacyjne: religia / etyka: celujący, bardzo dobry, dobry, dostateczny, dopuszczający, niedostateczny.

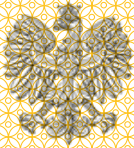

# ŚWIADECTWO SZKOLNE

.....  
imie (imiona) i nazwisko

.....  
data urodzenia

uczęszczał..... w roku szkolnym..... do klasy.....

.....  
nazwa branżowej szkoły I stopnia

nr..... im.....

w..... woj.....

i otrzymał..... promocję z wyróżnieniem do klasy.....

.....  
miejsowość..... dnia..... r.

Nr.....  
.....  
m.p.

.....  
pieczęć i podpis dyrektora

### WYNIKI KLASYFIKACJI ROCZNEJ

zachowanie .....  
religia / etyka .....

#### Obowiązkowe zajęcia edukacyjne

język polski .....  
język .....  
historia .....  
podstawy przedsiębiorczości .....  
geografia .....  
biologia .....  
chemia .....  
fizyka .....  
matematyka .....  
informatyka .....  
wychowanie fizyczne .....

#### Dodatkowe zajęcia edukacyjne

#### Inne zajęcia

#### Indywidualny program lub tok nauki

#### Szczególne osiągnięcia

Skala ocen:

- 1) zachowanie: wzorowe, bardzo dobre, dobre, poprawne, nieodpowiednie, naganne;
- 2) zajęcia edukacyjne, religia / etyka: celujący, bardzo dobry, dobry, dostateczny, dopuszczający, niedostateczny.

.....  
podpis wychowawcy klasy

8. Świadectwa ukończenia branżowej szkoły I stopnia

Nr 25

str. 1



## ŚWIADECTWO UKOŃCZENIA BRANŻOWEJ SZKOŁY I STOPNIA

.....  
imię (imiona) i nazwisko

.....  
data urodzenia

.....  
numer PESEL

ukończył..... w roku szkolnym.....

.....  
nazwa branżowej szkoły I stopnia

Nr..... im.....

W..... woj.....

.....  
mięscowosc..... dnia..... r.

Nr.....  
m.p.

.....  
pieczęć i podpis dyrektora

Świadectwo jest dokumentem potwierdzającym posiadanie wykształcenia zasadniczego branżowego.  
Świadectwo nie potwierdza uzyskania kwalifikacji w zawodzie.

MEN-I/25/2

## WYNIKI KLASYFIKACJI KOŃCOWEJ

zachowanie .....  
 religia / etyka .....

### Obowiązkowe zajęcia edukacyjne

język polski .....  
 język .....  
 historia .....  
 wiedza o społeczeństwie .....  
 podstawy przedsiębiorczości .....  
 geografia .....  
 biologia .....  
 chemia .....  
 fizyka .....  
 matematyka .....  
 informatyka .....  
 wychowanie fizyczne .....

### Dodatkowe zajęcia edukacyjne

.....  
 .....  
 .....

### Inne zajęcia

.....  
 .....  
 .....

### Indywidualny program lub tok nauki

.....  
 .....

### Szczególne osiągnięcia

.....  
 .....  
 .....

**Skala ocen:**

- 1) zachowanie: wzorowe, bardzo dobre, dobre, poprawne, nieodpowiednie, naganne;
- 2) zajęcia edukacyjne, religia / etyka: celujący, bardzo dobry, dobry, dostateczny, dopuszczający, niedostateczny.

.....  
 podpis wychowawcy klasy

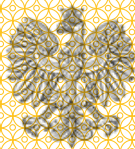

# ŚWIADECTWO UKOŃCZENIA BRANŻOWEJ SZKOŁY I STOPNIA

.....  
imię (imiona) i nazwisko

.....  
data urodzenia

.....  
numer PESEL

ukończył..... z wyróżnieniem w roku szkolnym.....

.....  
nazwa branżowej szkoły I stopnia

nr..... im.....

w..... woj.....

.....  
miejscowość dnia..... r.

Nr.....

m.p.

.....  
pieczęć i podpis dyrektora

Świadectwo jest dokumentem potwierdzającym posiadanie wykształcenia zasadniczego branżowego.  
Świadectwo nie potwierdza uzyskania kwalifikacji w zawodzie.

### WYNIKI KLASYFIKACJI KOŃCOWEJ

zachowanie .....	.....
religia / etyka .....	.....

#### Obowiązkowe zajęcia edukacyjne

język polski .....	.....
język .....	.....
historia .....	.....
wiedza o społeczeństwie .....	.....
podstawy przedsiębiorczości .....	.....
geografia .....	.....
biologia .....	.....
chemia .....	.....
fizyka .....	.....
matematyka .....	.....
informatyka .....	.....
wychowanie fizyczne .....	.....

#### Dodatkowe zajęcia edukacyjne

.....	.....
.....	.....
.....	.....

#### Inne zajęcia

.....	.....
.....	.....

#### Indywidualny program lub tok nauki

.....	.....
.....	.....

#### Szczególne osiągnięcia

.....	.....
.....	.....
.....	.....

#### Skala ocen:

- 1) zachowanie: wzorowe, bardzo dobre, dobre, poprawne, nieodpowiednie, naganne;
- 2) zajęcia edukacyjne, religia / etyka: celujący, bardzo dobry, dobry, dostateczny, dopuszczający, niedostateczny.

.....  
podpis wychowawcy klasy

9. Świadectwo ukończenia branżowej szkoły II stopnia

Nr 27

str. 1



## ŚWIADECTWO UKOŃCZENIA BRANŻOWEJ SZKOŁY II STOPNIA

.....  
imię (imiona) i nazwisko

.....  
data urodzenia

.....  
numer PESEL

.....  
ukończył..... w roku szkolnym.....

.....  
nazwa branżowej szkoły II stopnia

nr ..... im. ....

w ..... woj. ....

.....  
miejsowość ..... dnia ..... r.

Nr ..... m.p. ....

.....  
pieczęć i podpis dyrektora

Świadectwo jest dokumentem potwierdzającym posiadanie wykształcenia średniego branżowego.  
Świadectwo nie potwierdza uzyskania kwalifikacji w zawodzie.

MEN-I/27/2



## WYNIKI KLASYFIKACJI KOŃCOWEJ

### Obowiązkowe zajęcia edukacyjne

język polski .....  
język .....  
matematyka .....  
informatyka .....  
wiedza o społeczeństwie .....  
wychowanie fizyczne .....

### Dodatkowe zajęcia edukacyjne

### Inne zajęcia

### Indywidualny program lub tok nauki

### Szczególne osiągnięcia

.....  
podpis opiekuna klasy

Skala ocen z zajęć edukacyjnych:  
celujący, bardzo dobry, dobry, dostateczny, dopuszczający, niedostateczny.

## 10. Świadectwo szkolne promocyjne szkoły specjalnej przysposabiającej do pracy

Nr 28

str. 1



## ŚWIADECTWO SZKOLNE

.....  
imię (imiona) i nazwisko

.....  
data urodzenia

uczęszczał ..... w roku szkolnym ..... / / ..... do klasy .....

.....  
nazwa szkoły specjalnej przysposabiającej do pracy

.....  
nr ..... im. ....

W ..... woj. ....

o trzyletnim okresie nauczania, realizował ..... program przysposobienia do pracy opracowany  
z uwzględnieniem treści nauczania zawartych w podstawie programowej kształcenia ogólnego

..... otrzymał ..... promocję ..... do klasy .....

.....  
miejsowość ..... dnia ..... r.

Nr .....

m.p.

.....  
pieczęć i podpis dyrektora

MEN-I/28/2



11. Świadectwo ukończenia szkoły specjalnej przysposabiającej do pracy

Nr 29

str. 1

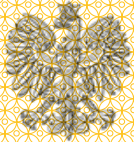

## ŚWIADECTWO UKOŃCZENIA SZKOŁY PRZYSPOSABIAJĄCEJ DO PRACY

.....  
imię (imiona) i nazwisko

.....  
data urodzenia

.....  
numer PESEL

ukończył..... w roku szkolnym...../.....

.....  
nazwa szkoły specjalnej przysposabiającej do pracy

nr..... im.....

w..... woj.....

o trzyletnim okresie nauczania i zrealizował..... program przysposobienia do pracy opracowany z uwzględnieniem treści nauczania zawartych w podstawie programowej kształcenia ogólnego.

.....  
miejsce

.....  
dnia

.....  
T.

Nr.....

m.p.

.....  
pieczęć i podpis dyrektora

Świadectwo jest dokumentem potwierdzającym przysposobienie do pracy.

MEN-I/29/2

**WYNIKI KLASYFIKACJI KOŃCOWEJ**

zachowanie.....

.....

.....

religia / etyka .....

**Obowiązkowe zajęcia edukacyjne**

funkcjonowanie osobiste i społeczne

.....

.....

zajęcia rozwijające komunikowanie się

.....

.....

zajęcia kształtujące kreatywność

.....

.....

przysposobienie do pracy

.....

.....

wychowanie fizyczne

.....

.....

**Dodatkowe zajęcia edukacyjne**

.....

.....

**Inne zajęcia**

.....

.....

**Szczególne osiągnięcia**

.....

.....

Skala ocen:

1) zachowanie, zajęcia edukacyjne: ocena opisowa;

2) religia / etyka: celujący, bardzo dobry, dobry,

dostateczny, dopuszczający, niedostateczny.

.....  
podpis wychowawcy klasy

12. Świadectwo ukończenia szkoły policealnej

Nr 30

str. 1

**ŚWIADECTWO UKOŃCZENIA  
SZKOŁY POLICEALNEJ**

.....  
imię (imiona) i nazwisko

.....  
data urodzenia

.....  
numer PESEL

.....  
ukończył..... w roku szkolnym.....

.....  
nazwa szkoły policealnej

Nr ..... imi.....

W ..... woj.....

O ..... okresie nauczania.....

.....  
miejsowość ..... dnia ..... f.....

Nr ..... m.p.....

.....  
pieczęć i podpis dyrektora

Świadectwo nie potwierdza uzyskania kwalifikacji w zawodzie.

MEN-I/30/2



13. Indeksy

Nr 31

Format A6 105 x 148 mm

okładka str. 1

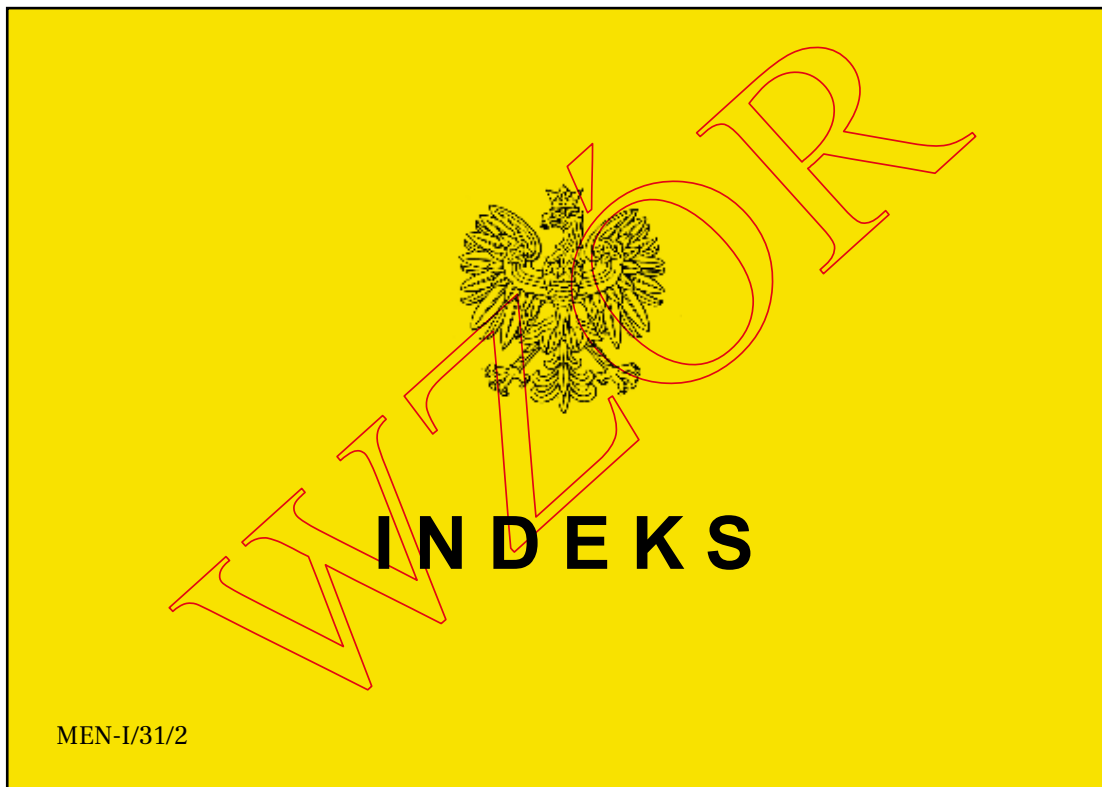

Nr 31

okładka str. 2

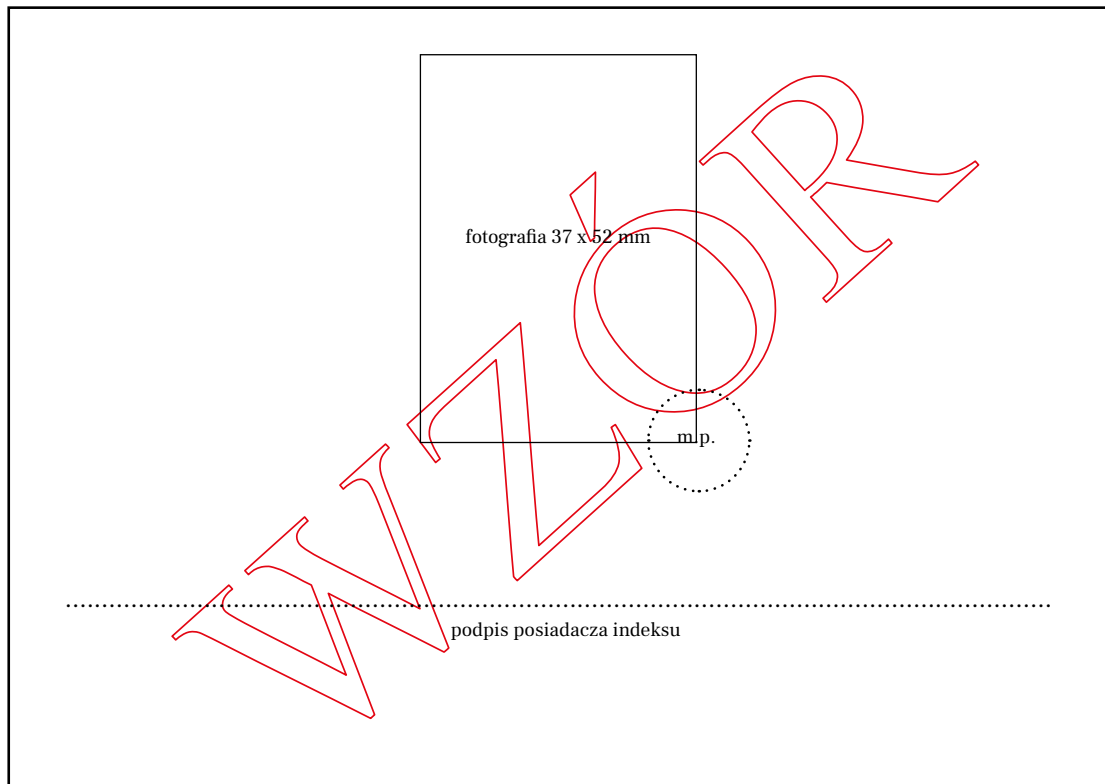



Nr 31

okładka str. 3

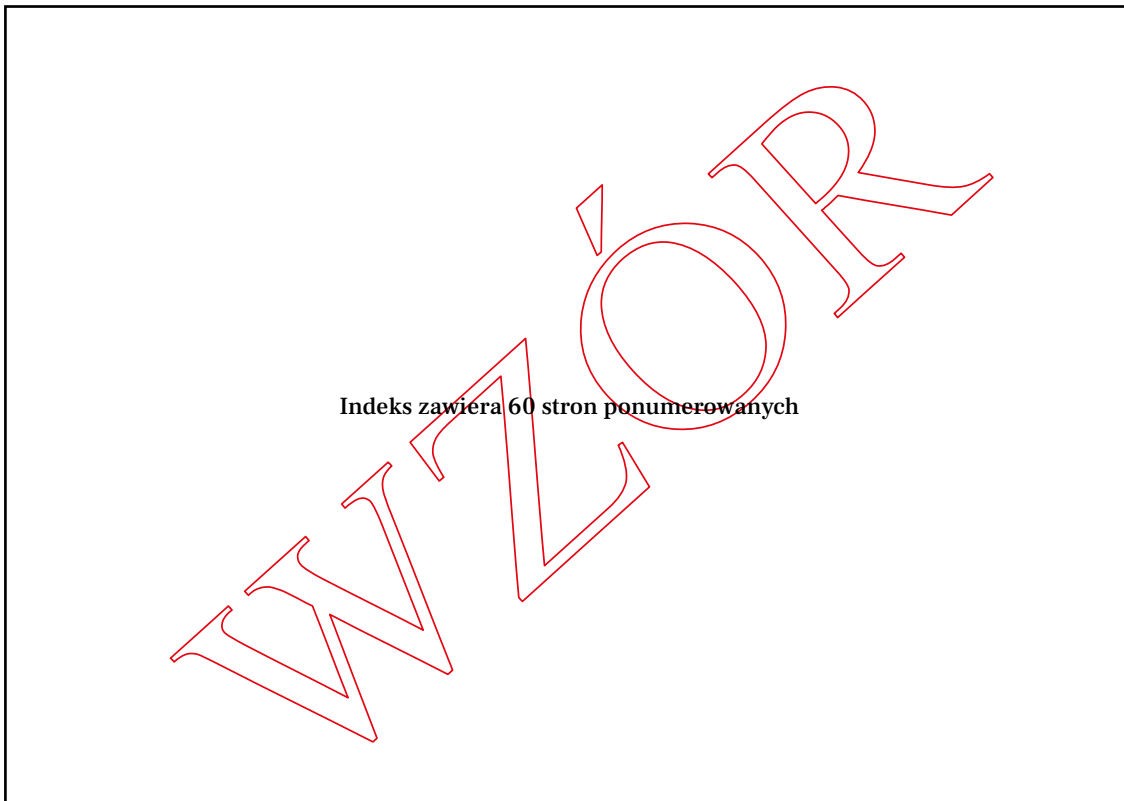

Nr 31

okładka str. 4

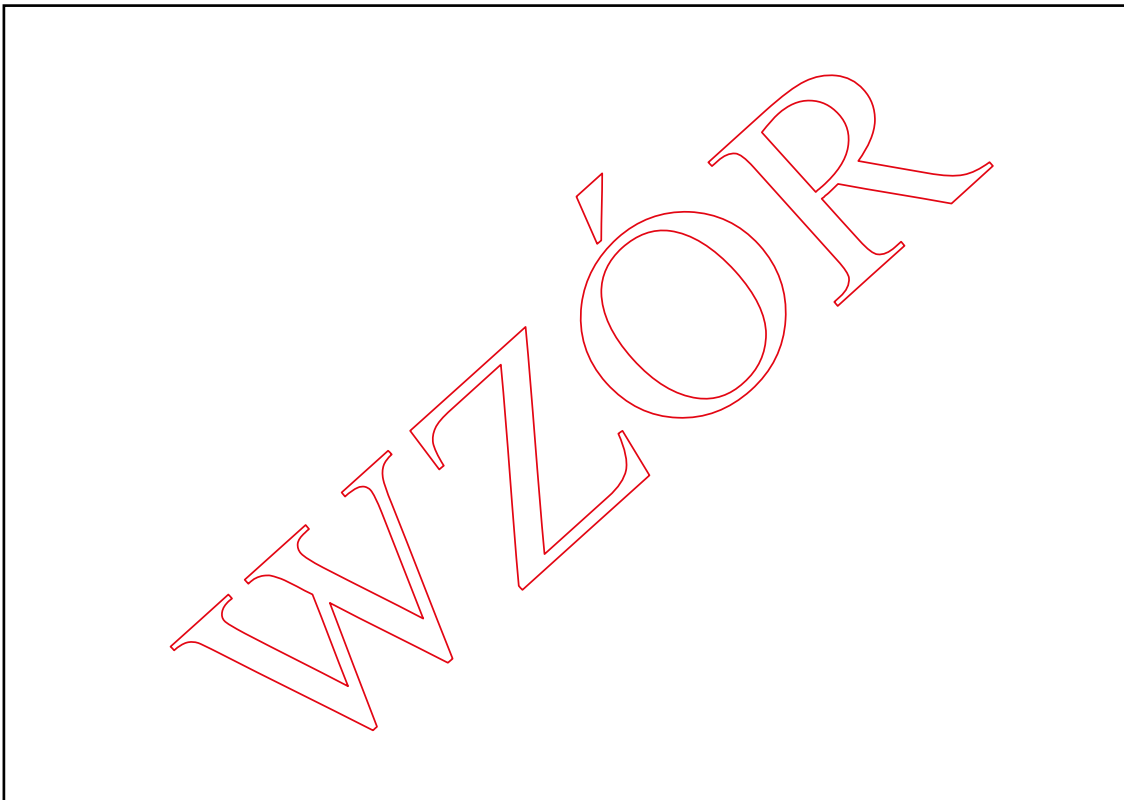

Nr 31

str. 1

1

.....  
nazwa i adres szkoły

Okres nauczania .....

Podbudowa programowa .....

**INDEKS**

.....  
imię (imiona)

.....  
nazwisko

data urodzenia .....

numer PESEL .....

Nr ..... m.p. DYREKTOR

.....  
pieczęć i podpis

....., dnia ..... r.  
miejsowość

Nr 31

strony parzyste 2 i 4

2

Imię i nazwisko .....

Poświadczenie

Rok szkolny	Wpisany na semestr	Podpis dyrektora	Pieczęć podłużna szkoły

3

.....

wpisu

Rok szkolny	Wpisany na semestr	Podpis dyrektora	Pieczeć podłużna szkoły

6

Imię i nazwisko .....

Informacja o indywidualnym programie lub toku nauki .....

.....

.....

Informacja o innowacjach lub eksperymentach .....

.....

.....

Data i przyczyna opuszczenia szkoły .....

.....

.....

data i podpis dyrektora szkoły

7

Szczególne osiągnięcia .....

.....

.....

.....

.....

.....

.....

.....

.....

.....

.....

.....

.....

8

Na podstawie przedstawionych dokumentów .....

.....

nazwy dokumentów

.....

.....

zaliczono następujące zajęcia edukacyjne:

Lp.	Zajęcia edukacyjne	Zakres zaliczenia	Ocena



Nr 31

strony parzyste od 12 do 52

12

Imię i nazwisko .....

Rok szkolny .....

Wyniki klasyfikacji

Nauczyciel prowadzący zajęcia edukacyjne	Zajęcia edukacyjne	Liczba godzin	Ocena z egzaminu semestralnego przeprowadzonego w formie pisemnej / w formie zadania praktycznego*

Nr 31

strony nieparzyste od 13 do 53

13

.....

Semestr .....  
semestralnej

Ocena z egzaminu semestralnego przeprowadzonego w formie ustnej	Ocena semestralna	Data i podpis nauczyciela	Ocena z egzaminu poprawkowego	Data i podpis nauczyciela

\* Niepotrzebne skreślić

Nr 31

strony parzyste 54 i 56

54  
 Imię i nazwisko .....

Rok szkolny .....

Wyniki klasyfikacji

Nauczyciel prowadzący zajęcia edukacyjne	Zajęcia edukacyjne	Liczba godzin	Ocena z egzaminu semestralnego przeprowadzonego w formie pisemnej / w formie zadania praktycznego*

Nr 31

strony nieparzyste 55 i 57

55

.....

Semestr .....  
 semestralnej

Ocena z egzaminu semestralnego przeprowadzonego w formie ustnej	Ocena semestralna	Data i podpis nauczyciela	Ocena z egzaminu poprawkowego	Data i podpis nauczyciela

\* Niepotrzebne skreślić

Nr 31

str. 58

58

.....  
pieczęć podłużna szkoły

.....  
imię (imiona) i nazwisko

przystąpił..... do egzaminu\* przeprowadzonego przez Okręgową Komisję  
Egzaminacyjną w .....

i uzyskał..... wynik .....

Otrzymał..... świadectwo ukończenia szkoły\*\* .....  
nazwa szkoły

Nr ..... wydane w dniu ..... r.

.....  
m.p.

.....  
DYREKTOR  
pieczęć i podpis

.....  
miejsowość, dnia ..... r.

\* dotyczy egzaminu ósmoklasisty / \*\* dotyczy odpowiednio szkoły podstawowej lub liceum ogólnokształcącego

Nr 31

str. 59

59

.....



60

WZOR

Nr 32

Format A6 105 x 148 mm

okładka str. 1

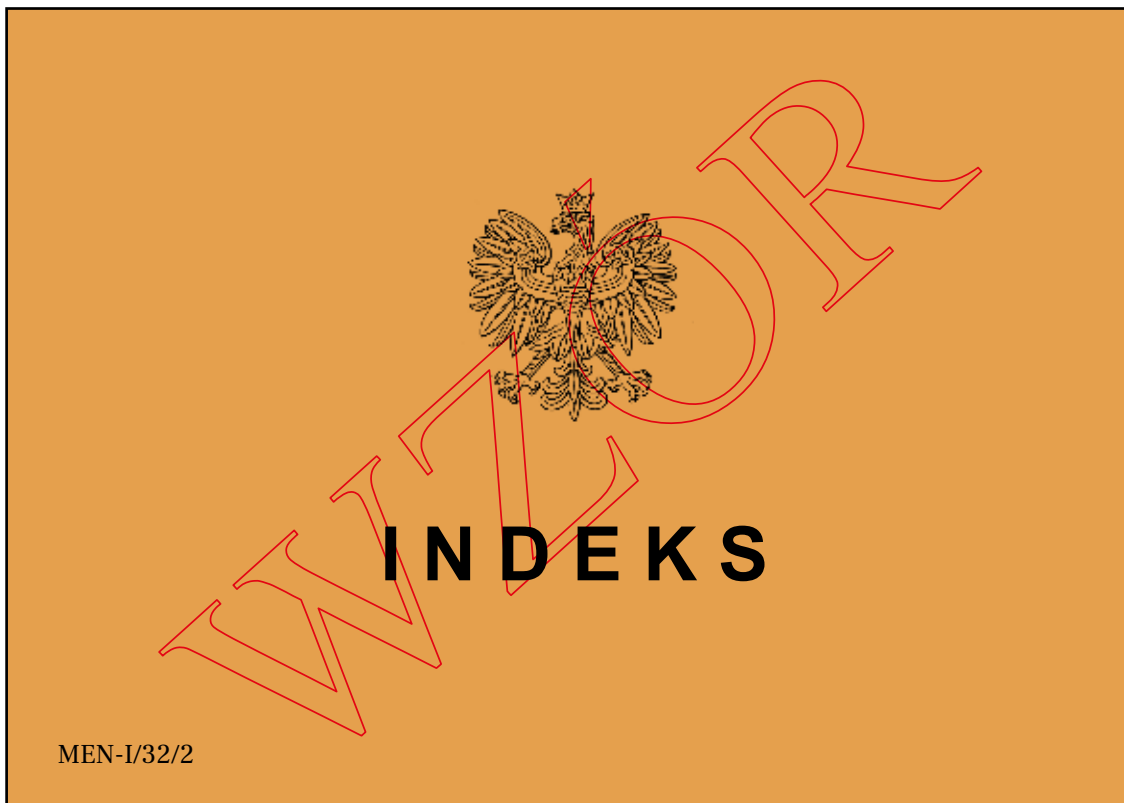

Nr 32

okładka str. 2

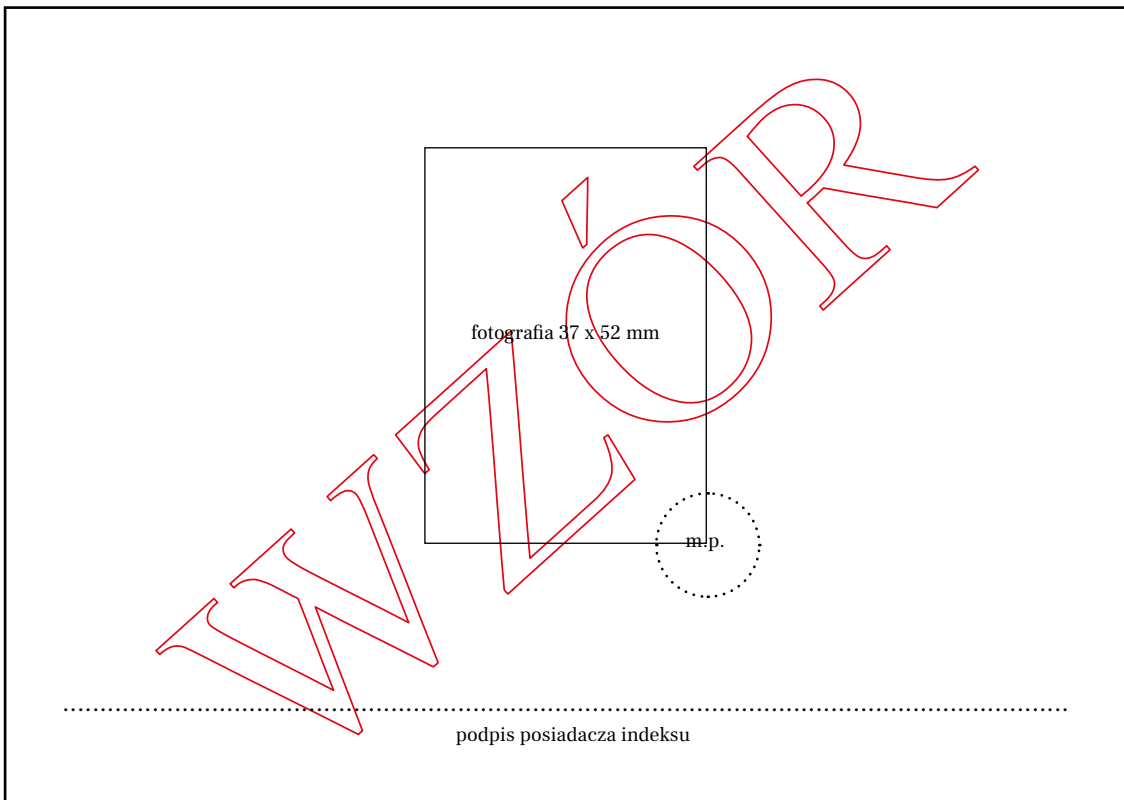

Nr 32

okładka str. 3

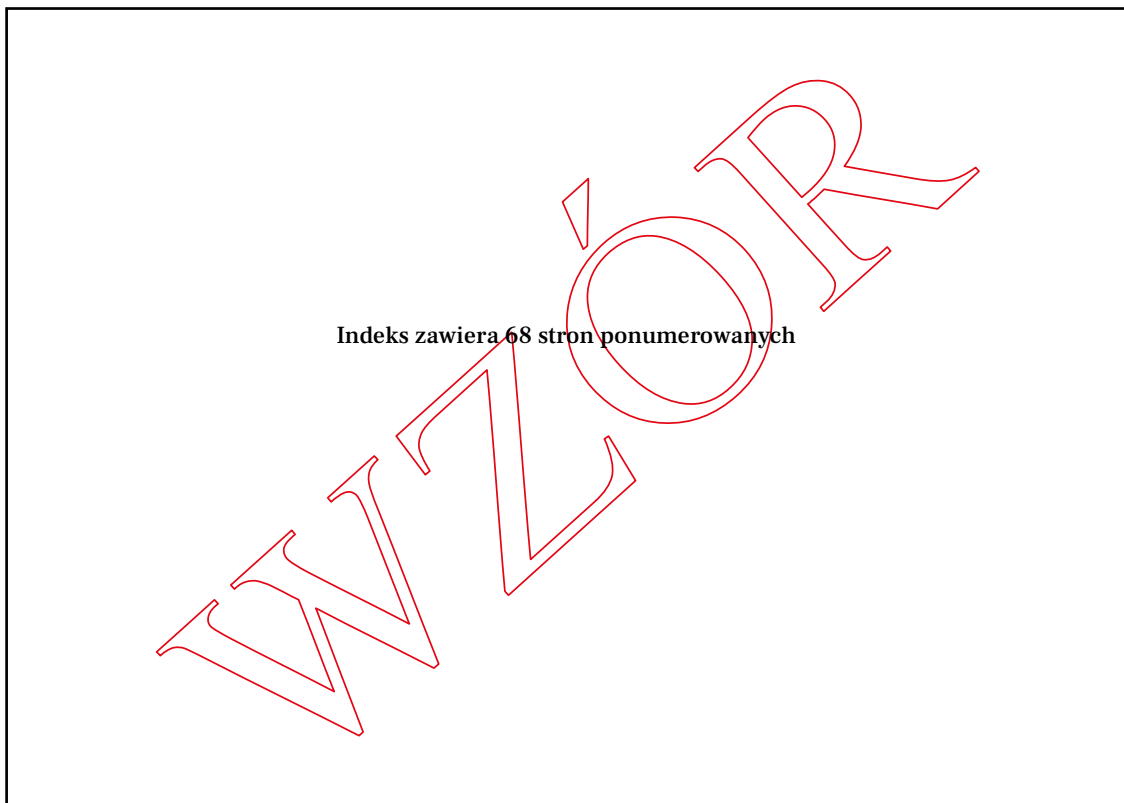

Nr 32

okładka str. 4

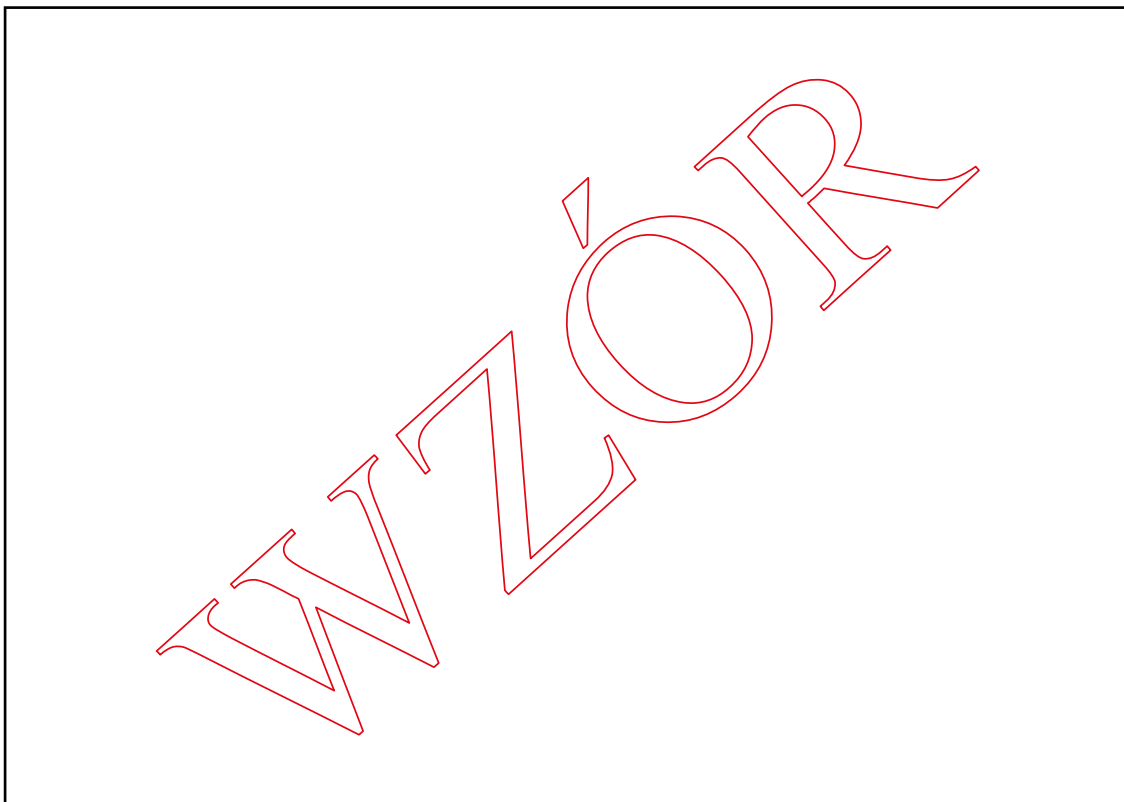

1

.....  
nazwa i adres szkoły

Zawód .....

Symbol cyfrowy zawodu .....

**INDEKS**

.....  
imię (imiona)

.....  
nazwisko

data urodzenia .....

numer PESEL .....

Nr .....

m.p.

DYREKTOR

.....  
pieczęć i podpis

.....  
miejsowość      dnia .....

2

Imię i nazwisko .....

Poświadczenie

Rok szkolny	Wpisany na semestr	Podpis dyrektora	Pieczęć podłużna szkoły

3

.....

wpisu

Rok szkolny	Wpisany na semestr	Podpis dyrektora	Pieczęć podłużna szkoły

4

Imię i nazwisko .....

Informacja o indywidualnym programie lub toku nauki .....

.....

.....

Informacja o innowacjach lub eksperymentach .....

.....

.....

Data i przyczyna opuszczenia szkoły .....

.....

.....

data i podpis dyrektora szkoły

Nr 32

str. 5

5

Szczególne osiągnięcia .....

.....

.....

.....

.....

.....

.....

.....

.....

.....

.....

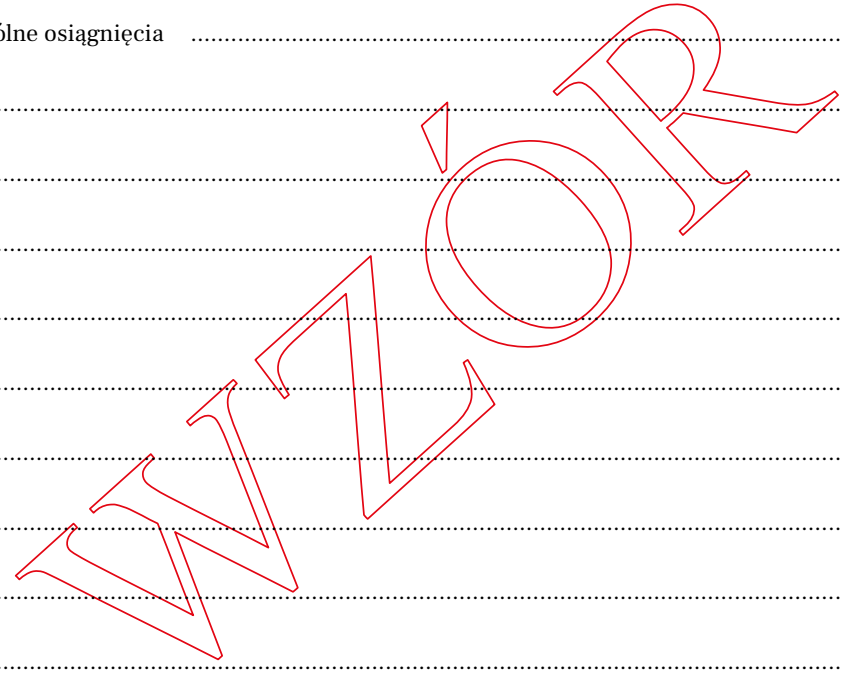

Nr 32

str. 6

6

Na podstawie przedstawionych dokumentów .....

.....

nazwy dokumentów

.....

.....

zaliczono następujące zajęcia edukacyjne:

Lp.	Zajęcia edukacyjne	Zakres zaliczenia	Ocena



Nr 32

strony nieparzyste od 9 do 47

9

.....

Semestr .....  
semestralnej

Ocena z egzaminu semestralnego przeprowadzonego w formie ustnej	Ocena semestralna	Data i podpis nauczyciela	Ocena z egzaminu poprawkowego	Data i podpis nauczyciela

\* Niepotrzebne skreślić

Nr 32

strony parzyste od 48 do 62

48

Imię i nazwisko .....

Zajęcia praktyczne

Rok szkolny	Semestr	Nazwa i adres jednostki organizacyjnej, w której odbywają się zajęcia praktyczne lub praktyka zawodowa	Rodzaj zajęć



Nr 32

strony nieparzyste od 49 do 63

49

.....  
i praktyka zawodowa

Czas trwania (od - do)	Liczba godzin	Potwierdzenie odbycia zajęć praktycznych lub praktyki zawodowej	
		ocena	data, podpis

Nr 32

str. 64

64

.....  
pieczęć podłużna szkoły

.....  
imię (imiona) i nazwisko

otrzymał..... świadectwo ukończenia szkoły .....

.....  
nazwa szkoły

.....  
Nr ..... wydane w dniu ..... r.

DYREKTOR

m.p.

.....  
pieczęć i podpis

.....  
miejsowość ..... dnia ..... r.

65

.....  
pieczęć podłużna szkoły

.....  
imię (imiona) i nazwisko

przystąpił..... do egzaminu przeprowadzonego przez Okręgową Komisję  
Egzaminacyjną w .....

i uzyskał..... wynik .....

Otrzymał.....\*

Nr ..... wydany/e w dniu ..... r.

DYREKTOR

.....  
pieczęć i podpis

..... dnia ..... r.

.....  
miejsowość

\* wpisać odpowiednio: certyfikat kwalifikacji zawodowej lub świadectwo potwierdzające kwalifikację w zawodzie

66

.....  
pieczęć podłużna szkoły

.....  
imię (imiona) i nazwisko

przystąpił..... do egzaminu przeprowadzonego przez Okręgową Komisję  
Egzaminacyjną w .....

i uzyskał..... wynik .....

Otrzymał.....\*

Nr ..... wydany/e w dniu ..... r.

DYREKTOR

.....  
pieczęć i podpis

..... dnia ..... r.

.....  
miejsowość

\* wpisać odpowiednio: certyfikat kwalifikacji zawodowej lub świadectwo potwierdzające kwalifikację w zawodzie

Nr 32

str. 67

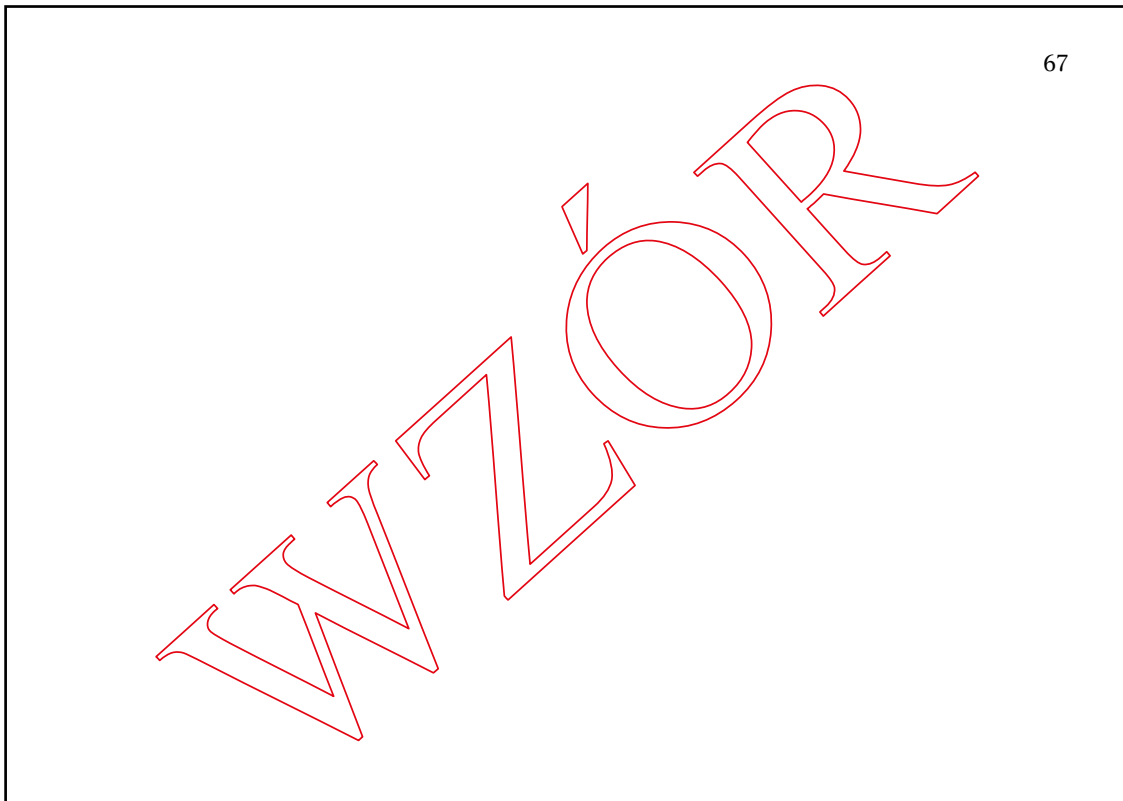

Nr 32

str. 68

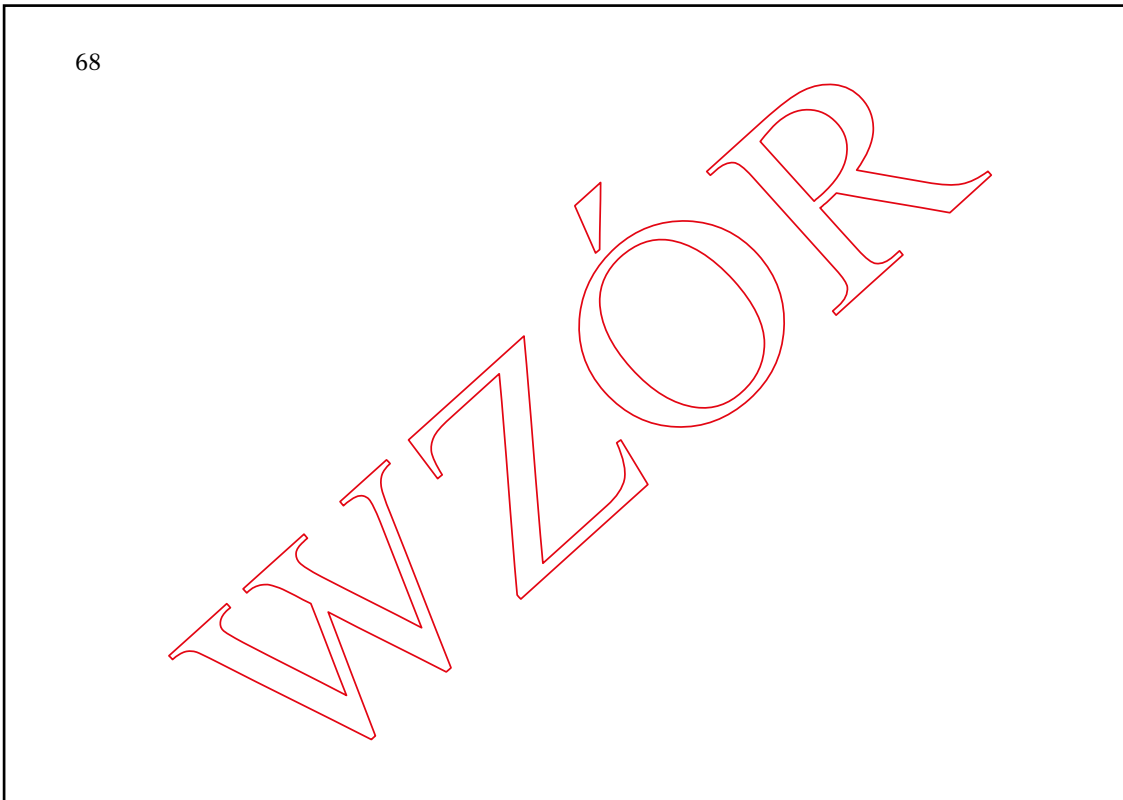

## II. Arkusze ocen

## 1. Arkusze ocen wypełniane pismem ręcznym

Nr 33

str. 1

.....  
pieczęć podłużna szkołyARKUSZ OCEN UCZNI  
SZKOŁY PODSTAWOWEJ

Szkola jest wpisana do ewidencji szkół niepublicznych prowadzonej przez

.....  
nazwa szkoły.....  
pod numerem.....  
wypełnia szkoła niepubliczna.....  
imię (imiona) i nazwisko

Urodzon..... dnia

numer PESEL

--	--	--	--	--	--	--	--	--	--	--	--	--	--	--	--	--	--	--	--

Przyjęt... w roku szkolnym ..... / ..... do klasy ..... Wpisan..... do księgi uczniów pod numerem .....

Adres zamieszkania ucznia .....

Imiona i nazwiska rodziców i adresy ich zamieszkania .....

.....  
pieczęć i podpis dyrektora szkoły

Informacja o indywidualnym programie lub toku nauki .....

Informacja o przedłużeniu okresu nauki .....

Informacja o spełnianiu obowiązku szkolnego poza szkołą .....

Informacja o innowacjach lub eksperymentach .....

Dokonano sprostowania świadectwa szkolnego promocyjnego .....

.....  
data i podpis dyrektora szkoły

Wydano świadectwo ukończenia szkoły .....

.....  
data i podpis nauczyciela

Wydano duplikat świadectwa .....

.....  
data, tożsamość osoby odbierającej duplikat i oznaczenie dokumentu tożsamości oraz podpis dyrektora szkoły

Sporządzono kopię arkusza ocen .....

.....  
data i podpis dyrektora szkoły

Data i przyczyna opuszczenia szkoły .....

.....  
data i podpis dyrektora szkoły

Skala ocen: klasy I-III:

- 1) zachowanie, zajęcia edukacyjne: ocena opisowa;
- 2) religia / etyka: celujący, bardzo dobry, dobry, dostateczny, dopuszczający, niedostateczny.

klasy IV-VIII:

- 1) zachowanie: wzorowe, bardzo dobre, dobre, poprawne, nieodpowiednie, naganne;
- 2) zajęcia edukacyjne, religia / etyka: celujący, bardzo dobry, dobry, dostateczny, dopuszczający, niedostateczny.

MEN-I/33/1

Nr 33

str. 2

Lp.	Rok szkolny	
	Klasa (słownie)	
	Numer kolejny w dzienniku lekcyjnym	
	<b>Wyniki klasyfikacji .....</b>	
1	Zachowanie	
2	Religia / etyka	
3	<b>Edukacja wczesnoszkolna</b>	
4	<b>Dodatkowe zajęcia edukacyjne</b>	
5	<b>Inne zajęcia</b>	
6	<b>Szczególne osiągnięcia</b>	
7	Liczba opuszczonych godzin ogółem	
	w tym nieusprawiedliwionych	
8	Data uchwały rady pedagogicznej: 1) promowany; 2) niepromowany.	
9	Data i podpis nauczyciela wypełniającego arkusz ocen	

Lp.	Rok szkolny	
	Klasa (słownie)	
	Numer kolejny w dzienniku lekcyjnym	
	<b>Wyniki klasyfikacji .....</b>	
1	Zachowanie	
2	Religia / etyka	
3	<b>Edukacja wczesnoszkolna</b>	
4	<b>Dodatkowe zajęcia edukacyjne</b>	
5	<b>Inne zajęcia</b>	
6	<b>Szczególne osiągnięcia</b>	
7	Liczba opuszczonych godzin ogółem	
	w tym nieusprawiedliwionych	
8	Data uchwały rady pedagogicznej: 1) promowany; 2) niepromowany.	
9	Data i podpis nauczyciela wypełniającego arkusz ocen	

Lp.	Rok szkolny	
	Klasa (słownie)	
	Numer kolejny w dzienniku lekcyjnym	
	<b>Wyniki klasyfikacji .....</b>	
1	Zachowanie	
2	Religia / etyka	
3	<b>Edukacja wczesnoszkolna</b>	
4	<b>Dodatkowe zajęcia edukacyjne</b>	
5	<b>Inne zajęcia</b>	
6	<b>Szczególne osiągnięcia</b>	
7	Liczba opuszczonych godzin ogółem	
	w tym nieusprawiedliwionych	
8	Data uchwały rady pedagogicznej: 1) promowany; 2) niepromowany.	
9	Data i podpis nauczyciela wypełniającego arkusz ocen	

Lp.	Rok szkolny		
	Klasa (słownie)		
	Numer kolejny w dzienniku lekcyjnym		
		Wyniki klasyfikacji .....	Wyniki klasyfikacji .....
1	Zachowanie		
2	Religia / etyka		
<b>Obowiązkowe zajęcia edukacyjne</b>			
3	Język polski		
4	Język .....		
5	Język .....		
6	Muzyka		
7	Plastyka		
8	Historia		
9	Wiedza o społeczeństwie		
10	Przyroda		
11	Geografia		
12	Biologia		
13	Chemia		
14	Fizyka		
15	Matematyka		
16	Informatyka		
17	Technika		
18	Wychowanie fizyczne		
19	Edukacja dla bezpieczeństwa		
20			
21			
22			
<b>Dodatkowe zajęcia edukacyjne</b>			
23			
24			
25			
<b>Inne zajęcia</b>			
26			
27			
28			
29	<b>Szczególne osiągnięcia</b>		
30	Liczba opuszczonych godzin ogółem w tym nieusprawiedliwionych		
31	1. Informacja o egzaminach: 1) poprawkowych; 2) klasyfikacyjnych. 2. Informacja o sprawdzianie wiadomości i umiejętności (zajęcia edukacyjne, ocena, data).		
32	Data uchwały rady pedagogicznej: 1) promowany (z wyróżnieniem); 2) niepromowany; 3) ukończył szkołę (z wyróżnieniem); 4) nie ukończył szkoły.		
33	Data i podpis nauczyciela wypełniającego arkusz ocen		



Lp.	Rok szkolny		
	Klasa (słownie)		
	Numer kolejny w dzienniku lekcyjnym		
		<b>Wyniki klasyfikacji .....</b>	<b>Wyniki klasyfikacji .....</b>
1	Zachowanie		
2	Religia / etyka		
<b>Obowiązkowe zajęcia edukacyjne</b>			
3	Język polski		
4	Język .....		
5	Język .....		
6	Muzyka		
7	Plastyka		
8	Historia		
9	Wiedza o społeczeństwie		
10	Przyroda		
11	Geografia		
12	Biologia		
13	Chemia		
14	Fizyka		
15	Matematyka		
16	Informatyka		
17	Technika		
18	Wychowanie fizyczne		
19	Edukacja dla bezpieczeństwa		
20			
21			
22			
<b>Dodatkowe zajęcia edukacyjne</b>			
23			
24			
25			
<b>Inne zajęcia</b>			
26			
27			
28			
29	<b>Szczególne osiągnięcia</b>		
30	Liczba opuszczonych godzin ogółem		
	w tym nieusprawiedliwionych		
31	1. Informacja o egzaminach: 1) poprawkowych; 2) klasyfikacyjnych. 2. Informacja o sprawdzianie wiadomości i umiejętności (zajęcia edukacyjne, ocena, data).		
32	Data uchwały rady pedagogicznej: 1) promowany (z wyróżnieniem); 2) niepromowany; 3) ukończył szkołę (z wyróżnieniem); 4) nie ukończył szkoły.		
33	Data i podpis nauczyciela wypełniającego arkusz ocen		

Lp.	Rok szkolny		
	Klasa (słownie)		
	Numer kolejny w dzienniku lekcyjnym		
		Wyniki klasyfikacji .....	Wyniki klasyfikacji .....
1	Zachowanie		
2	Religia / etyka		
<b>Obowiązkowe zajęcia edukacyjne</b>			
3	Język polski		
4	Język .....		
5	Język .....		
6	Muzyka		
7	Plastyka		
8	Historia		
9	Wiedza o społeczeństwie		
10	Przyroda		
11	Geografia		
12	Biologia		
13	Chemia		
14	Fizyka		
15	Matematyka		
16	Informatyka		
17	Technika		
18	Wychowanie fizyczne		
19	Edukacja dla bezpieczeństwa		
20			
21			
22			
<b>Dodatkowe zajęcia edukacyjne</b>			
23			
24			
25			
<b>Inne zajęcia</b>			
26			
27			
28			
29	<b>Szczególne osiągnięcia</b>		
30	Liczba opuszczonych godzin ogółem		
	w tym nieusprawiedliwionych		
31	1. Informacja o egzaminach: 1) poprawkowych; 2) klasyfikacyjnych. 2. Informacja o sprawdzianie wiadomości i umiejętności (zajęcia edukacyjne, ocena, data).		
32	Data uchwały rady pedagogicznej: 1) promowany (z wyróżnieniem); 2) niepromowany; 3) ukończył szkołę (z wyróżnieniem); 4) nie ukończył szkoły.		
33	Data i podpis nauczyciela wypełniającego arkusz ocen		

Lp.	Rok szkolny		
	Klasa (słownie)		
	Numer kolejny w dzienniku lekcyjnym		
		Wyniki klasyfikacji .....	Wyniki klasyfikacji .....
1	Zachowanie		
2	Religia / etyka		
<b>Obowiązkowe zajęcia edukacyjne</b>			
3	Język polski		
4	Język .....		
5	Język .....		
6	Muzyka		
7	Plastyka		
8	Historia		
9	Wiedza o społeczeństwie		
10	Przyroda		
11	Geografia		
12	Biologia		
13	Chemia		
14	Fizyka		
15	Matematyka		
16	Informatyka		
17	Technika		
18	Wychowanie fizyczne		
19	Edukacja dla bezpieczeństwa		
20			
21			
22			
<b>Dodatkowe zajęcia edukacyjne</b>			
23			
24			
25			
<b>Inne zajęcia</b>			
26			
27			
28			
29	<b>Szczególne osiągnięcia</b>		
30	Liczba opuszczonych godzin ogółem w tym nieusprawiedliwionych		
31	1. Informacja o egzaminach: 1) poprawkowych; 2) klasyfikacyjnych. 2. Informacja o sprawdzianie wiadomości i umiejętności (zajęcia edukacyjne, ocena, data).		
32	Data uchwały rady pedagogicznej: 1) promowany (z wyróżnieniem); 2) niepromowany; 3) ukończył szkołę (z wyróżnieniem); 4) nie ukończył szkoły.		
33	Data i podpis nauczyciela wypełniającego arkusz ocen		

Lp.	Rok szkolny		
	Klasa (słownie)		
	Numer kolejny w dzienniku lekcyjnym		
		<b>Wyniki klasyfikacji .....</b>	<b>Wyniki klasyfikacji .....</b>
1	Zachowanie		
2	Religia / etyka		
<b>Obowiązkowe zajęcia edukacyjne</b>			
3	Język polski		
4	Język .....		
5	Język .....		
6	Muzyka		
7	Plastyka		
8	Historia		
9	Wiedza o społeczeństwie		
10	Przyroda		
11	Geografia		
12	Biologia		
13	Chemia		
14	Fizyka		
15	Matematyka		
16	Informatyka		
17	Technika		
18	Wychowanie fizyczne		
19	Edukacja dla bezpieczeństwa		
20			
21			
22			
<b>Dodatkowe zajęcia edukacyjne</b>			
23			
24			
25			
<b>Inne zajęcia</b>			
26			
27			
28			
29	<b>Szczególne osiągnięcia</b>		
30	Liczba opuszczonych godzin ogółem w tym nieusprawiedliwionych		
31	1. Informacja o egzaminach: 1) poprawkowych; 2) klasyfikacyjnych. 2. Informacja o sprawdzianie wiadomości i umiejętności (zajęcia edukacyjne, ocena, data).		
32	Data uchwały rady pedagogicznej: 1) promowany (z wyróżnieniem); 2) niepromowany; 3) ukończył szkołę (z wyróżnieniem); 4) nie ukończył szkoły.		
33	Data i podpis nauczyciela wypełniającego arkusz ocen		
34	Wynik egzaminu ósmoklasisty oraz data i podpis nauczyciela wypełniającego arkusz ocen		

.....  
pieczęć podłużna szkoły

**ARKUSZ OCEN UCZNI  
SZKOŁY POLSKIEJ REALIZUJĄCEJ  
PROGRAM NAUCZANIA  
UWZGLĘDNIAJĄCY RAMY  
PROGRAMOWE KSZTAŁCENIA  
UZUPEŁNIAJĄCEGO DLA SZKÓŁ  
POLSKICH W ZAKRESIE SZKOŁY  
PODSTAWOWEJ**

.....  
nazwa szkoły polskiej

.....  
.....

.....  
imię (imiona) i nazwisko

Urodzon..... dnia ..... r. W .....  
numer PESEL .....

--	--	--	--	--	--	--	--	--	--	--	--	--	--	--	--	--	--	--	--

Przyjęt... w roku szkolnym ..... / ..... do klasy ..... Wpisan..... do księgi uczniów pod numerem .....

Adres zamieszkania ucznia .....

Imiona i nazwiska rodziców i adresy ich zamieszkania .....

.....  
pieczęć i podpis kierownika szkoły polskiej

Dokonano sprostowania świadectwa szkolnego promocyjnego .....

data i podpis kierownika szkoły polskiej

Wydano świadectwo ukończenia szkoły .....

data i podpis nauczyciela

Wydano duplikat świadectwa .....

data, tożsamość osoby odbierającej duplikat i oznaczenie dokumentu tożsamości oraz podpis kierownika szkoły polskiej

Sporządzono kopię arkusza ocen .....

data i podpis kierownika szkoły polskiej

Data i przyczyna opuszczenia szkoły polskiej .....

data i podpis kierownika szkoły polskiej

Skala ocen: klasy I-III:

- 1) zajęcia edukacyjne: ocena opisowa.  
klasy IV-VIII:

- 1) zajęcia edukacyjne: celujący, bardzo dobry, dobry, dostateczny, dopuszczający, niedostateczny.

Lp.	Rok szkolny	
	Klasa (słownie)	
	Numer kolejny w dzienniku lekcyjnym	
	<b>Wyniki klasyfikacji .....</b>	
1	<b>Edukacja wczesnoszkolna</b>	
2	<b>Dodatkowe zajęcia edukacyjne</b>	
3	<b>Szczególne osiągnięcia</b>	
4	Liczba opuszczonych godzin ogółem	
	w tym nieusprawiedliwionych	
5	Data uchwały rady pedagogicznej: 1) promowany; 2) niepromowany.	
6	Data i podpis nauczyciela wypełniającego arkusz ocen	

Lp.	Rok szkolny	
	Klasa (słownie)	
	Numer kolejny w dzienniku lekcyjnym	
	<b>Wyniki klasyfikacji .....</b>	
1	<b>Edukacja wczesnoszkolna</b>	
2	<b>Dodatkowe zajęcia edukacyjne</b>	
3	<b>Szczególne osiągnięcia</b>	
4	Liczba opuszczonych godzin ogółem	
	w tym nieusprawiedliwionych	
5	Data uchwały rady pedagogicznej: 1) promowany; 2) niepromowany.	
6	Data i podpis nauczyciela wypełniającego arkusz ocen	

Lp.	Rok szkolny	
	Klasa (słownie)	
	Numer kolejny w dzienniku lekcyjnym	
	<b>Wyniki klasyfikacji .....</b>	
1	<b>Edukacja wczesnoszkolna</b>	
2	<b>Dodatkowe zajęcia edukacyjne</b>	
3	<b>Szczególne osiągnięcia</b>	
4	Liczba opuszczonych godzin ogółem	
	w tym nieusprawiedliwionych	
5	Data uchwały rady pedagogicznej: 1) promowany; 2) niepromowany.	
6	Data i podpis nauczyciela wypełniającego arkusz ocen	



Lp.	Rok szkolny		
	Klasa (słownie)		
	Numer kolejny w dzienniku lekcyjnym		
		<b>Wyniki klasyfikacji .....</b>	<b>Wyniki klasyfikacji .....</b>
<b>Obowiązkowe zajęcia edukacyjne</b>			
1	Język polski (kompetencje językowe)		
2	Wiedza o Polsce (elementy historii, geografii, kultury)		
3	<b>Dodatkowe zajęcia edukacyjne</b>		
4	<b>Szczególne osiągnięcia</b>		
5	Liczba opuszczonych godzin ogółem		
	w tym nieusprawiedliwionych		
6	1. Informacja o egzaminach: 1) poprawkowych; 2) klasyfikacyjnych. 2. Informacja o sprawdzianie wiadomości i umiejętności (zajęcia edukacyjne, ocena, data).		
7	Data uchwały rady pedagogicznej: 1) promowany; 2) niepromowany; 3) ukończył szkołę; 4) nie ukończył szkoły.		
8	Data i podpis nauczyciela wypełniającego arkusz ocen		

Lp.	Rok szkolny		
	Klasa (słownie)		
	Numer kolejny w dzienniku lekcyjnym		
		<b>Wyniki klasyfikacji .....</b>	<b>Wyniki klasyfikacji .....</b>
<b>Obowiązkowe zajęcia edukacyjne</b>			
1	Język polski (kompetencje językowe)		
2	Wiedza o Polsce (elementy historii, geografii, kultury)		
3	<b>Dodatkowe zajęcia edukacyjne</b>		
4	<b>Szczególne osiągnięcia</b>		
5	Liczba opuszczonych godzin ogółem		
	w tym nieusprawiedliwionych		
6	1. Informacja o egzaminach: 1) poprawkowych; 2) klasyfikacyjnych. 2. Informacja o sprawdzianie wiadomości i umiejętności (zajęcia edukacyjne, ocena, data).		
7	Data uchwały rady pedagogicznej: 1) promowany; 2) niepromowany; 3) ukończył szkołę; 4) nie ukończył szkoły.		
8	Data i podpis nauczyciela wypełniającego arkusz ocen		

Lp.	Rok szkolny		
	Klasa (słownie)		
	Numer kolejny w dzienniku lekcyjnym		
		<b>Wyniki klasyfikacji .....</b>	<b>Wyniki klasyfikacji .....</b>
<b>Obowiązkowe zajęcia edukacyjne</b>			
1	Język polski (kompetencje językowe)		
2	Wiedza o Polsce (elementy historii, geografii, kultury)		
3	<b>Dodatkowe zajęcia edukacyjne</b>		
4	<b>Szczególne osiągnięcia</b>		
5	Liczba opuszczonych godzin ogółem		
	w tym nieusprawiedliwionych		
6	1. Informacja o egzaminach: 1) poprawkowych; 2) klasyfikacyjnych. 2. Informacja o sprawdzianie wiadomości i umiejętności (zajęcia edukacyjne, ocena, data).		
7	Data uchwały rady pedagogicznej: 1) promowany; 2) niepromowany; 3) ukończył szkołę; 4) nie ukończył szkoły.		
8	Data i podpis nauczyciela wypełniającego arkusz ocen		



Lp.	Rok szkolny	
	Klasa (słownie)	
	Numer kolejny w dzienniku lekcyjnym	
		<b>Wyniki klasyfikacji .....</b>
1	Zachowanie	
2	Religia / etyka	
	<b>Obowiązkowe zajęcia edukacyjne</b>	
3	Funkcjonowanie osobiste i społeczne	
4	Zajęcia rozwijające komunikowanie się	
5	Zajęcia rozwijające kreatywność	
6	Wychowanie fizyczne	
7	<b>Dodatkowe zajęcia edukacyjne</b>	
8	<b>Inne zajęcia</b>	
9	<b>Szczególne osiągnięcia</b>	
10	Liczba opuszczonych godzin ogółem	
	w tym nieusprawiedliwionych	
11	Data uchwały rady pedagogicznej: 1) promowany; 2) niepromowany; 3) ukończył szkołę; 4) nie ukończył szkoły.	
12	Data i podpis nauczyciela wypełniającego arkusz ocen	

Lp.	Rok szkolny	
	Klasa (słownie)	
	Numer kolejny w dzienniku lekcyjnym	
	<b>Wyniki klasyfikacji .....</b>	
1	Zachowanie	
2	Religia / etyka	
	<b>Obowiązkowe zajęcia edukacyjne</b>	
3	Funkcjonowanie osobiste i społeczne	
4	Zajęcia rozwijające komunikowanie się	
5	Zajęcia rozwijające kreatywność	
6	Wychowanie fizyczne	
7	<b>Dodatkowe zajęcia edukacyjne</b>	
8	<b>Inne zajęcia</b>	
9	<b>Szczególne osiągnięcia</b>	
10	Liczba opuszczonych godzin ogółem	
	w tym nieusprawiedliwionych	
11	Data uchwały rady pedagogicznej: 1) promowany; 2) niepromowany; 3) ukończył szkołę; 4) nie ukończył szkoły.	
12	Data i podpis nauczyciela wypełniającego arkusz ocen	

Lp.	Rok szkolny	
	Klasa (słownie)	
	Numer kolejny w dzienniku lekcyjnym	
	<b>Wyniki klasyfikacji .....</b>	
1	Zachowanie	
2	Religia / etyka	
	<b>Obowiązkowe zajęcia edukacyjne</b>	
3	Funkcjonowanie osobiste i społeczne	
4	Zajęcia rozwijające komunikowanie się	
5	Zajęcia rozwijające kreatywność	
6	Wychowanie fizyczne	
7	<b>Dodatkowe zajęcia edukacyjne</b>	
8	<b>Inne zajęcia</b>	
9	<b>Szczególne osiągnięcia</b>	
10	Liczba opuszczonych godzin ogółem	
	w tym nieusprawiedliwionych	
11	Data uchwały rady pedagogicznej: 1) promowany; 2) niepromowany; 3) ukończył szkołę; 4) nie ukończył szkoły.	
12	Data i podpis nauczyciela wypełniającego arkusz ocen	

Lp.	Rok szkolny	
	Klasa (słownie)	
	Numer kolejny w dzienniku lekcyjnym	
		<b>Wyniki klasyfikacji .....</b>
1	Zachowanie	
2	Religia / etyka	
	<b>Obowiązkowe zajęcia edukacyjne</b>	
3	Funkcjonowanie osobiste i społeczne	
4	Zajęcia rozwijające komunikowanie się	
5	Zajęcia rozwijające kreatywność	
6	Wychowanie fizyczne	
7	<b>Dodatkowe zajęcia edukacyjne</b>	
8	<b>Inne zajęcia</b>	
9	<b>Szczególne osiągnięcia</b>	
10	Liczba opuszczonych godzin ogółem	
	w tym nieusprawiedliwionych	
11	Data uchwały rady pedagogicznej: 1) promowany; 2) niepromowany; 3) ukończył szkołę; 4) nie ukończył szkoły.	
12	Data i podpis nauczyciela wypełniającego arkusz ocen	



Lp.	Rok szkolny	
	Klasa (słownie)	
	Numer kolejny w dzienniku lekcyjnym	
	<b>Wyniki klasyfikacji .....</b>	
1	Zachowanie	
2	Religia / etyka	
	<b>Obowiązkowe zajęcia edukacyjne</b>	
3	Funkcjonowanie osobiste i społeczne	
4	Zajęcia rozwijające komunikowanie się	
5	Zajęcia rozwijające kreatywność	
6	Wychowanie fizyczne	
7	<b>Dodatkowe zajęcia edukacyjne</b>	
8	<b>Inne zajęcia</b>	
9	<b>Szczególne osiągnięcia</b>	
10	Liczba opuszczonych godzin ogółem	
	w tym nieusprawiedliwionych	
11	Data uchwały rady pedagogicznej: 1) promowany; 2) niepromowany; 3) ukończył szkołę; 4) nie ukończył szkoły.	
12	Data i podpis nauczyciela wypełniającego arkusz ocen	

Lp.	Rok szkolny	
	Klasa (słownie)	
	Numer kolejny w dzienniku lekcyjnym	
	<b>Wyniki klasyfikacji .....</b>	
1	Zachowanie	
2	Religia / etyka	
	<b>Obowiązkowe zajęcia edukacyjne</b>	
3	Funkcjonowanie osobiste i społeczne	
4	Zajęcia rozwijające komunikowanie się	
5	Zajęcia rozwijające kreatywność	
6	Wychowanie fizyczne	
7	<b>Dodatkowe zajęcia edukacyjne</b>	
8	<b>Inne zajęcia</b>	
9	<b>Szczególne osiągnięcia</b>	
10	Liczba opuszczonych godzin ogółem	
	w tym nieusprawiedliwionych	
11	Data uchwały rady pedagogicznej: 1) promowany; 2) niepromowany; 3) ukończył szkołę; 4) nie ukończył szkoły.	
12	Data i podpis nauczyciela wypełniającego arkusz ocen	

Lp.	Rok szkolny	
	Klasa (słownie)	
	Numer kolejny w dzienniku lekcyjnym	
	<b>Wyniki klasyfikacji .....</b>	
1	Zachowanie	
2	Religia / etyka	
	<b>Obowiązkowe zajęcia edukacyjne</b>	
3	Funkcjonowanie osobiste i społeczne	
4	Zajęcia rozwijające komunikowanie się	
5	Zajęcia rozwijające kreatywność	
6	Wychowanie fizyczne	
7	<b>Dodatkowe zajęcia edukacyjne</b>	
8	<b>Inne zajęcia</b>	
9	<b>Szczególne osiągnięcia</b>	
10	Liczba opuszczonych godzin ogółem	
	w tym nieusprawiedliwionych	
11	Data uchwały rady pedagogicznej: 1) promowany; 2) niepromowany; 3) ukończył szkołę; 4) nie ukończył szkoły.	
12	Data i podpis nauczyciela wypełniającego arkusz ocen	

Lp.	Rok szkolny	
	Klasa (słownie)	
	Numer kolejny w dzienniku lekcyjnym	
		<b>Wyniki klasyfikacji .....</b>
1	Zachowanie	
2	Religia / etyka	
	<b>Obowiązkowe zajęcia edukacyjne</b>	
3	Funkcjonowanie osobiste i społeczne	
4	Zajęcia rozwijające komunikowanie się	
5	Zajęcia rozwijające kreatywność	
6	Wychowanie fizyczne	
7	<b>Dodatkowe zajęcia edukacyjne</b>	
8	<b>Inne zajęcia</b>	
9	<b>Szczególne osiągnięcia</b>	
10	Liczba opuszczonych godzin ogółem	
	w tym nieusprawiedliwionych	
11	Data uchwały rady pedagogicznej: 1) promowany; 2) niepromowany; 3) ukończył szkołę; 4) nie ukończył szkoły.	
12	Data i podpis nauczyciela wypełniającego arkusz ocen	



Nr 36

str. 2

Lp.	Rok szkolny	
	Klasa (słownie)	
	Numer kolejny w dzienniku lekcyjnym	
		<b>Wyniki klasyfikacji .....</b>
1	Zachowanie	
2	Religia / etyka	
	<b>Obowiązkowe zajęcia edukacyjne</b>	
3	Funkcjonowanie osobiste i społeczne	
4	Zajęcia rozwijające komunikowanie się	
5	Zajęcia kształtujące kreatywność	
6	Przysposobienie do pracy	
7	Wychowanie fizyczne	
8	<b>Dodatkowe zajęcia edukacyjne</b>	
9	<b>Inne zajęcia</b>	
10	<b>Szczególne osiągnięcia</b>	
11	Liczba opuszczonych godzin ogółem	
	w tym nieusprawiedliwionych	
12	Data uchwały rady pedagogicznej: 1) promowany; 2) niepromowany; 3) ukończył szkołę; 4) nie ukończył szkoły.	
13	Data i podpis nauczyciela wypełniającego arkusz ocen	

Nr 36

str. 3

Lp.	Rok szkolny	
	Klasa (słownie)	
	Numer kolejny w dzienniku lekcyjnym	
		<b>Wyniki klasyfikacji .....</b>
1	Zachowanie	
2	Religia / etyka	
	<b>Obowiązkowe zajęcia edukacyjne</b>	
3	Funkcjonowanie osobiste i społeczne	
4	Zajęcia rozwijające komunikowanie się	
5	Zajęcia kształtujące kreatywność	
6	Przysposobienie do pracy	
7	Wychowanie fizyczne	
8	<b>Dodatkowe zajęcia edukacyjne</b>	
9	<b>Inne zajęcia</b>	
10	<b>Szczególne osiągnięcia</b>	
11	Liczba opuszczonych godzin ogółem	
	w tym nieusprawiedliwionych	
12	Data uchwały rady pedagogicznej: 1) promowany; 2) niepromowany; 3) ukończył szkołę; 4) nie ukończył szkoły.	
13	Data i podpis nauczyciela wypełniającego arkusz ocen	

Nr 36

str. 4

Lp.	Rok szkolny	
	Klasa (słownie)	
	Numer kolejny w dzienniku lekcyjnym	
		<b>Wyniki klasyfikacji .....</b>
1	Zachowanie	
2	Religia / etyka	
	<b>Obowiązkowe zajęcia edukacyjne</b>	
3	Funkcjonowanie osobiste i społeczne	
4	Zajęcia rozwijające komunikowanie się	
5	Zajęcia kształtujące kreatywność	
6	Przysposobienie do pracy	
7	Wychowanie fizyczne	
8	<b>Dodatkowe zajęcia edukacyjne</b>	
9	<b>Inne zajęcia</b>	
10	<b>Szczególne osiągnięcia</b>	
11	Liczba opuszczonych godzin ogółem	
	w tym nieusprawiedliwionych	
12	Data uchwały rady pedagogicznej:	
	1) promowany;	
	2) niepromowany;	
	3) ukończył szkołę;	
	4) nie ukończył szkoły.	
13	Data i podpis nauczyciela wypełniającego arkusz ocen	







Lp.	Rok szkolny		
	Klasa (słownie)		
	Numer kolejny w dzienniku lekcyjnym		
		Wyniki klasyfikacji .....	Wyniki klasyfikacji .....
1	Zachowanie		
2	Religia / etyka		
<b>Obowiązkowe zajęcia edukacyjne</b>			
3	Język polski		
4	Język .....		
5	Język .....		
6	Filozofia		
7	Plastyka		
8	Muzyka		
9	Język łaciński i kultura antyczna		
10	Historia		
11	Wiedza o społeczeństwie		
12	Podstawy przedsiębiorczości		
13	Geografia		
14	Biologia		
15	Chemia		
16	Fizyka		
17	Matematyka		
18	Informatyka		
19	Wychowanie fizyczne		
20	Edukacja dla bezpieczeństwa		
21			
22			
<b>przedmioty uzupełniające:</b>			
23			
24			
25			
<b>Dodatkowe zajęcia edukacyjne</b>			
26			
27			
28			
<b>Inne zajęcia</b>			
29			
30			
31			
32	<b>Szczególne osiągnięcia</b>		
33	Liczba opuszczonych godzin ogółem		
	w tym nieusprawiedliwionych		
34	1. Informacja o egzaminach: 1) poprawkowych; 2) klasyfikacyjnych. 2. Informacja o sprawdzianie wiadomości i umiejętności (zajęcia edukacyjne, ocena, data).		
35	Data uchwały rady pedagogicznej: 1) promowany (z wyróżnieniem); 2) niepromowany; 3) ukończył szkołę (z wyróżnieniem); 4) nie ukończył szkoły.		
36	Data i podpis nauczyciela wypełniającego arkusz ocen		

Lp.	Rok szkolny		
	Klasa (słownie)		
	Numer kolejny w dzienniku lekcyjnym		
		<b>Wyniki klasyfikacji .....</b>	<b>Wyniki klasyfikacji .....</b>
1	Zachowanie		
2	Religia / etyka		
<b>Obowiązkowe zajęcia edukacyjne</b>			
3	Język polski		
4	Język .....		
5	Język .....		
6	Filozofia		
7	Plastyka		
8	Muzyka		
9	Język łaciński i kultura antyczna		
10	Historia		
11	Wiedza o społeczeństwie		
12	Podstawy przedsiębiorczości		
13	Geografia		
14	Biologia		
15	Chemia		
16	Fizyka		
17	Matematyka		
18	Informatyka		
19	Wychowanie fizyczne		
20	Edukacja dla bezpieczeństwa		
21			
22			
<b>przedmioty uzupełniające:</b>			
23			
24			
25			
<b>Dodatkowe zajęcia edukacyjne</b>			
26			
27			
28			
<b>Inne zajęcia</b>			
29			
30			
31			
32	<b>Szczególne osiągnięcia</b>		
33	Liczba opuszczonych godzin ogółem w tym nieusprawiedliwionych		
34	1. Informacja o egzaminach: 1) poprawkowych; 2) klasyfikacyjnych. 2. Informacja o sprawdzianie wiadomości i umiejętności (zajęcia edukacyjne, ocena, data).		
35	Data uchwały rady pedagogicznej: 1) promowany (z wyróżnieniem); 2) niepromowany; 3) ukończył szkołę (z wyróżnieniem); 4) nie ukończył szkoły.		
36	Data i podpis nauczyciela wypełniającego arkusz ocen		

Lp.	Rok szkolny		
	Klasa (słownie)		
	Numer kolejny w dzienniku lekcyjnym		
		Wyniki klasyfikacji .....	Wyniki klasyfikacji .....
1	Zachowanie		
2	Religia / etyka		
<b>Obowiązkowe zajęcia edukacyjne</b>			
3	Język polski		
4	Język .....		
5	Język .....		
6	Filozofia		
7	Plastyka		
8	Muzyka		
9	Język łaciński i kultura antyczna		
10	Historia		
11	Wiedza o społeczeństwie		
12	Podstawy przedsiębiorczości		
13	Geografia		
14	Biologia		
15	Chemia		
16	Fizyka		
17	Matematyka		
18	Informatyka		
19	Wychowanie fizyczne		
20	Edukacja dla bezpieczeństwa		
21			
22			
<b>przedmioty uzupełniające:</b>			
23			
24			
25			
<b>Dodatkowe zajęcia edukacyjne</b>			
26			
27			
28			
<b>Inne zajęcia</b>			
29			
30			
31			
32	<b>Szczególne osiągnięcia</b>		
33	Liczba opuszczonych godzin ogółem w tym nieusprawiedliwionych		
34	1. Informacja o egzaminach: 1) poprawkowych; 2) klasyfikacyjnych. 2. Informacja o sprawdzianie wiadomości i umiejętności (zajęcia edukacyjne, ocena, data).		
35	Data uchwały rady pedagogicznej: 1) promowany (z wyróżnieniem); 2) niepromowany; 3) ukończył szkołę (z wyróżnieniem); 4) nie ukończył szkoły.		
36	Data i podpis nauczyciela wypełniającego arkusz ocen		

Lp.	Rok szkolny		
	Klasa (słownie)		
	Numer kolejny w dzienniku lekcyjnym		
		<b>Wyniki klasyfikacji .....</b>	<b>Wyniki klasyfikacji .....</b>
1	Zachowanie		
2	Religia / etyka		
<b>Obowiązkowe zajęcia edukacyjne</b>			
3	Język polski		
4	Język .....		
5	Język .....		
6	Filozofia		
7	Plastyka		
8	Muzyka		
9	Język łaciński i kultura antyczna		
10	Historia		
11	Wiedza o społeczeństwie		
12	Podstawy przedsiębiorczości		
13	Geografia		
14	Biologia		
15	Chemia		
16	Fizyka		
17	Matematyka		
18	Informatyka		
19	Wychowanie fizyczne		
20	Edukacja dla bezpieczeństwa		
21			
22			
<b>przedmioty uzupełniające:</b>			
23			
24			
25			
<b>Dodatkowe zajęcia edukacyjne</b>			
26			
27			
28			
<b>Inne zajęcia</b>			
29			
30			
31			
32	<b>Szczególne osiągnięcia</b>		
33	Liczba opuszczonych godzin ogółem		
	w tym nieusprawiedliwionych		
34	1. Informacja o egzaminach: 1) poprawkowych; 2) klasyfikacyjnych. 2. Informacja o sprawdzianie wiadomości i umiejętności (zajęcia edukacyjne, ocena, data).		
35	Data uchwały rady pedagogicznej: 1) promowany (z wyróżnieniem); 2) niepromowany; 3) ukończył szkołę (z wyróżnieniem); 4) nie ukończył szkoły.		
36	Data i podpis nauczyciela wypełniającego arkusz ocen		

.....  
pieczęć podłużna szkoły

**ARKUSZ OCEN UCZNI  
SZKOŁY POLSKIEJ REALIZUJĄCEJ  
PROGRAM NAUCZANIA  
UWZGLĘDNIAJĄCY RAMY  
PROGRAMOWE KSZTAŁCENIA  
UZUPEŁNIAJĄCEGO DLA SZKÓŁ  
POLSKICH W ZAKRESIE LICEUM  
OGÓLNOKSZAŁCĄCEGO**

.....  
nazwa szkoły polskiej

.....  
imię (imiona) i nazwisko

Urodzon..... dnia ..... r. W .....  
numer PESEL .....

--	--	--	--	--	--	--	--	--	--	--	--	--	--	--	--	--	--

Przyjęt... w roku szkolnym ..... / ..... do klasy ..... Wpisan..... do księgi uczniów pod numerem .....

Adres zamieszkania ucznia .....

Imiona i nazwiska rodziców i adresy ich zamieszkania .....

.....  
pieczęć i podpis kierownika szkoły polskiej

Dokonano sprostowania świadectwa szkolnego promocyjnego .....

data i podpis kierownika szkoły polskiej

Wydano świadectwo ukończenia szkoły .....

data i podpis nauczyciela

Wydano duplikat świadectwa .....

data, tożsamość osoby odbierającej duplikat i oznaczenie dokumentu tożsamości oraz podpis kierownika szkoły polskiej

Sporządzono kopię arkusza ocen .....

data i podpis kierownika szkoły polskiej

Data i przyczyna opuszczenia szkoły polskiej .....

data i podpis kierownika szkoły polskiej

Skala ocen z zajęć edukacyjnych:  
celujący, bardzo dobry, dostateczny, dopuszczający, niedostateczny.

**MEN-I/38/2**

Lp.	Rok szkolny		
	Klasa (słownie)		
	Numer kolejny w dzienniku lekcyjnym		
		<b>Wyniki klasyfikacji .....</b>	<b>Wyniki klasyfikacji .....</b>
<b>Obowiązkowe zajęcia edukacyjne</b>			
1	Język polski (kompetencje językowe)		
2	Wiedza o Polsce (elementy historii, geografii, kultury)		
3	<b>Dodatkowe zajęcia edukacyjne</b>		
4	<b>Szczególne osiągnięcia</b>		
5	Liczba opuszczonych godzin ogółem		
	w tym nieusprawiedliwionych		
6	1. Informacja o egzaminach: 1) poprawkowych; 2) klasyfikacyjnych. 2. Informacja o sprawdzianie wiadomości i umiejętności (zajęcia edukacyjne, ocena, data).		
7	Data uchwały rady pedagogicznej: 1) promowany; 2) niepromowany; 3) ukończył szkołę; 4) nie ukończył szkoły.		
8	Data i podpis nauczyciela wypełniającego arkusz ocen		



Lp.	Rok szkolny		
	Klasa (słownie)		
	Numer kolejny w dzienniku lekcyjnym		
		<b>Wyniki klasyfikacji .....</b>	<b>Wyniki klasyfikacji .....</b>
<b>Obowiązkowe zajęcia edukacyjne</b>			
1	Język polski (kompetencje językowe)		
2	Wiedza o Polsce (elementy historii, geografii, kultury)		
3	<b>Dodatkowe zajęcia edukacyjne</b>		
4	<b>Szczególne osiągnięcia</b>		
5	Liczba opuszczonych godzin ogółem		
	w tym nieusprawiedliwionych		
6	1. Informacja o egzaminach: 1) poprawkowych; 2) klasyfikacyjnych. 2. Informacja o sprawdzianie wiadomości i umiejętności (zajęcia edukacyjne, ocena, data).		
7	Data uchwały rady pedagogicznej: 1) promowany; 2) niepromowany; 3) ukończył szkołę; 4) nie ukończył szkoły.		
8	Data i podpis nauczyciela wypełniającego arkusz ocen		

.....  
pieczęć podłużna szkoły

**ARKUSZ OCEN UCZNI  
TECHNIKUM**

Szkoła jest wpisana do ewidencji szkół niepublicznych prowadzonej przez									
.....									
.....									
.....									
pod numerem.....									
<i>wypełnia szkoła niepubliczna</i>									

.....  
nazwa szkoły

.....

.....

.....  
imię (imiona) i nazwisko

Urodzon..... dnia ..... r. W .....  
numer PESEL .....

--	--	--	--	--	--	--	--	--	--	--	--	--	--	--	--	--	--	--	--

Przyjęt..... w roku szkolnym ..... /..... do klasy .....

w zawodzie .....

Wpisan..... do księgi uczniów pod numerem .....

Adres zamieszkania ucznia.....

Imiona i nazwiska rodziców i adresy ich zamieszkania .....

.....

.....

.....  
pieczęć i podpis dyrektora szkoły

Informacja o indywidualnym programie lub toku nauki .....

Informacja o przedłużeniu okresu nauki .....

Informacja o innowacjach lub eksperymentach .....

Dokonano sprostowania świadectwa szkolnego promocyjnego .....

.....  
data i podpis dyrektora szkoły

Wydano świadectwo ukończenia szkoły .....

.....  
data i podpis nauczyciela

Wydano duplikat świadectwa .....

.....  
data, tożsamość osoby odbierającej duplikat i oznaczenie dokumentu tożsamości oraz podpis dyrektora szkoły

Sporządzono kopię arkusza ocen .....

.....  
data i podpis dyrektora szkoły

Data i przyczyna opuszczenia szkoły .....

.....  
data i podpis dyrektora szkoły

Skala ocen:

- 1) zachowanie: wzorowe, bardzo dobre, dobre, poprawne, nieodpowiednie, naganne;
- 2) zajęcia edukacyjne, religia / etyka: celujący, bardzo dobry, dobry, dostateczny, dopuszczający, niedostateczny.

Nr 39

str. 2

Lp.	Rok szkolny		
	Klasa (słownie)		
	Numer kolejny w dzienniku lekcyjnym		
		Wyniki klasyfikacji .....	Wyniki klasyfikacji .....
1	Zachowanie		
2	Religia / etyka		
<b>Obowiązkowe zajęcia edukacyjne</b>			
3	Język polski		
4	Język .....		
5	Język .....		
6	Filozofia		
7	Plastyka		
8	Muzyka		
9	Język łaciński i kultura antyczna		
10	Historia		
11	Wiedza o społeczeństwie		
12	Podstawy przedsiębiorczości		
13	Geografia		
14	Biologia		
15	Chemia		
16	Fizyka		
17	Matematyka		
18	Informatyka		
19	Wychowanie fizyczne		
20	Edukacja dla bezpieczeństwa		
21			
22			
23			
24			
25			
26			
27			
28			
29			
30			
31			
32			
33			
34			
35			
36			
37			
38			
39			
40			
41			
42			
43			
44			
45			
<b>przedmioty uzupełniające:</b>			
46			
47			
48			
<b>Dodatkowe zajęcia edukacyjne</b>			
49			
50			
51			

	<b>Inne zajęcia</b>		
52			
53			
54			
55	<b>Szczególne osiągnięcia</b>		
56	Liczba opuszczonych godzin ogółem w tym nieusprawiedliwionych		
57	1. Informacja o egzaminach: 1) poprawkowych; 2) klasyfikacyjnych. 2. Informacja o sprawdzianie wiadomości i umiejętności (zajęcia edukacyjne, ocena, data).		
58	Data uchwały rady pedagogicznej: 1) promowany (z wyróżnieniem); 2) niepromowany; 3) ukończył szkołę (z wyróżnieniem); 4) nie ukończył szkoły.		
59	Informacja o zdanym egzaminie zawodowym (wynik egzaminu zawodowego, numer certyfikatu, nazwa okręgowej komisji egzaminacyjnej, która wydała certyfikat, symbol i nazwa kwalifikacji wyodrębnionej w zawodzie)		
60	Informacja o zdanym egzaminie zawodowym (wynik egzaminu zawodowego, numer certyfikatu, nazwa okręgowej komisji egzaminacyjnej, która wydała certyfikat, symbol i nazwa kwalifikacji wyodrębnionej w zawodzie)		
61	Data i podpis nauczyciela wypełniającego arkusz ocen		

Lp.	Rok szkolny		
	Klasa (słownie)		
	Numer kolejny w dzienniku lekcyjnym		
		<b>Wyniki klasyfikacji</b> .....	<b>Wyniki klasyfikacji</b> .....
1	Zachowanie		
2	Religia / etyka		
<b>Obowiązkowe zajęcia edukacyjne</b>			
3	Język polski		
4	Język .....		
5	Język .....		
6	Filozofia		
7	Plastyka		
8	Muzyka		
9	Język łaciński i kultura antyczna		
10	Historia		
11	Wiedza o społeczeństwie		
12	Podstawy przedsiębiorczości		
13	Geografia		
14	Biologia		
15	Chemia		
16	Fizyka		
17	Matematyka		
18	Informatyka		
19	Wychowanie fizyczne		
20	Edukacja dla bezpieczeństwa		
21			
22			
23			
24			
25			
26			
27			
28			
29			
30			
31			
32			
33			
34			
35			
36			
37			
38			
39			
40			
41			
42			
43			
44			
45			
<b>przedmioty uzupełniające:</b>			
46			
47			
48			
<b>Dodatkowe zajęcia edukacyjne</b>			
49			
50			
51			

<b>Inne zajęcia</b>			
52			
53			
54			
55	<b>Szczególne osiągnięcia</b>		
56	Liczba opuszczonych godzin ogółem w tym nieusprawiedliwionych		
57	1. Informacja o egzaminach: 1) poprawkowych; 2) klasyfikacyjnych. 2. Informacja o sprawdzianie wiadomości i umiejętności (zajęcia edukacyjne, ocena, data).		
58	Data uchwały rady pedagogicznej: 1) promowany (z wyróżnieniem); 2) niepromowany; 3) ukończył szkołę (z wyróżnieniem); 4) nie ukończył szkoły.		
59	Informacja o zdanym egzaminie zawodowym (wynik egzaminu zawodowego, numer certyfikatu, nazwa okręgowej komisji egzaminacyjnej, która wydała certyfikat, symbol i nazwa kwalifikacji wyodrębnionej w zawodzie)		
60	Informacja o zdanym egzaminie zawodowym (wynik egzaminu zawodowego, numer certyfikatu, nazwa okręgowej komisji egzaminacyjnej, która wydała certyfikat, symbol i nazwa kwalifikacji wyodrębnionej w zawodzie)		
61	Data i podpis nauczyciela wypełniającego arkusz ocen		

Lp.	Rok szkolny		
	Klasa (słownie)		
	Numer kolejny w dzienniku lekcyjnym		
		<b>Wyniki klasyfikacji</b> .....	<b>Wyniki klasyfikacji</b> .....
1	Zachowanie		
2	Religia / etyka		
<b>Obowiązkowe zajęcia edukacyjne</b>			
3	Język polski		
4	Język .....		
5	Język .....		
6	Filozofia		
7	Plastyka		
8	Muzyka		
9	Język łaciński i kultura antyczna		
10	Historia		
11	Wiedza o społeczeństwie		
12	Podstawy przedsiębiorczości		
13	Geografia		
14	Biologia		
15	Chemia		
16	Fizyka		
17	Matematyka		
18	Informatyka		
19	Wychowanie fizyczne		
20	Edukacja dla bezpieczeństwa		
21			
22			
23			
24			
25			
26			
27			
28			
29			
30			
31			
32			
33			
34			
35			
36			
37			
38			
39			
40			
41			
42			
43			
44			
45			
<b>przedmioty uzupełniające:</b>			
46			
47			
48			
<b>Dodatkowe zajęcia edukacyjne</b>			
49			
50			
51			

<b>Inne zajęcia</b>			
52			
53			
54			
55	<b>Szczególne osiągnięcia</b>		
56	Liczba opuszczonych godzin ogółem w tym nieusprawiedliwionych		
57	1. Informacja o egzaminach: 1) poprawkowych; 2) klasyfikacyjnych. 2. Informacja o sprawdzianie wiadomości i umiejętności (zajęcia edukacyjne, ocena, data).		
58	Data uchwały rady pedagogicznej: 1) promowany (z wyróżnieniem); 2) niepromowany; 3) ukończył szkołę (z wyróżnieniem); 4) nie ukończył szkoły.		
59	Informacja o zdany egzaminie zawodowym (wynik egzaminu zawodowego, numer certyfikatu, nazwa okręgowej komisji egzaminacyjnej, która wydała certyfikat, symbol i nazwa kwalifikacji wyodrębnionej w zawodzie)		
60	Informacja o zdany egzaminie zawodowym (wynik egzaminu zawodowego, numer certyfikatu, nazwa okręgowej komisji egzaminacyjnej, która wydała certyfikat, symbol i nazwa kwalifikacji wyodrębnionej w zawodzie)		
61	Data i podpis nauczyciela wypełniającego arkusz ocen		



Lp.	Rok szkolny		
	Klasa (słownie)		
	Numer kolejny w dzienniku lekcyjnym		
		<b>Wyniki klasyfikacji</b> .....	<b>Wyniki klasyfikacji</b> .....
1	Zachowanie		
2	Religia / etyka		
<b>Obowiązkowe zajęcia edukacyjne</b>			
3	Język polski		
4	Język .....		
5	Język .....		
6	Filozofia		
7	Plastyka		
8	Muzyka		
9	Język łaciński i kultura antyczna		
10	Historia		
11	Wiedza o społeczeństwie		
12	Podstawy przedsiębiorczości		
13	Geografia		
14	Biologia		
15	Chemia		
16	Fizyka		
17	Matematyka		
18	Informatyka		
19	Wychowanie fizyczne		
20	Edukacja dla bezpieczeństwa		
21			
22			
23			
24			
25			
26			
27			
28			
29			
30			
31			
32			
33			
34			
35			
36			
37			
38			
39			
40			
41			
42			
43			
44			
45			
<b>przedmioty uzupełniające:</b>			
46			
47			
48			
<b>Dodatkowe zajęcia edukacyjne</b>			
49			
50			
51			

	<b>Inne zajęcia</b>		
52			
53			
54			
55	<b>Szczególne osiągnięcia</b>		
56	Liczba opuszczonych godzin ogółem w tym nieusprawiedliwionych		
57	1. Informacja o egzaminach: 1) poprawkowych; 2) klasyfikacyjnych. 2. Informacja o sprawdzianie wiadomości i umiejętności (zajęcia edukacyjne, ocena, data).		
58	Data uchwały rady pedagogicznej: 1) promowany (z wyróżnieniem); 2) niepromowany; 3) ukończył szkołę (z wyróżnieniem); 4) nie ukończył szkoły.		
59	Informacja o zdanym egzaminie zawodowym (wynik egzaminu zawodowego, numer certyfikatu, nazwa okręgowej komisji egzaminacyjnej, która wydała certyfikat, symbol i nazwa kwalifikacji wyodrębnionej w zawodzie)		
60	Informacja o zdanym egzaminie zawodowym (wynik egzaminu zawodowego, numer certyfikatu, nazwa okręgowej komisji egzaminacyjnej, która wydała certyfikat, symbol i nazwa kwalifikacji wyodrębnionej w zawodzie)		
61	Data i podpis nauczyciela wypełniającego arkusz ocen		

Nr 39

str. 10

Lp.	Rok szkolny		
	Klasa (słownie)		
	Numer kolejny w dzienniku lekcyjnym		
		Wyniki klasyfikacji .....	Wyniki klasyfikacji .....
1	Zachowanie		
2	Religia / etyka		
<b>Obowiązkowe zajęcia edukacyjne</b>			
3	Język polski		
4	Język .....		
5	Język .....		
6	Filozofia		
7	Plastyka		
8	Muzyka		
9	Język łaciński i kultura antyczna		
10	Historia		
11	Wiedza o społeczeństwie		
12	Podstawy przedsiębiorczości		
13	Geografia		
14	Biologia		
15	Chemia		
16	Fizyka		
17	Matematyka		
18	Informatyka		
19	Wychowanie fizyczne		
20	Edukacja dla bezpieczeństwa		
21			
22			
23			
24			
25			
26			
27			
28			
29			
30			
31			
32			
33			
34			
35			
36			
37			
38			
39			
40			
41			
42			
43			
44			
45			
<b>przedmioty uzupełniające:</b>			
46			
47			
48			
<b>Dodatkowe zajęcia edukacyjne</b>			
49			
50			
51			

	<b>Inne zajęcia</b>		
52			
53			
54			
55	<b>Szczególne osiągnięcia</b>		
56	Liczba opuszczonych godzin ogółem w tym nieusprawiedliwionych		
57	1. Informacja o egzaminach: 1) poprawkowych; 2) klasyfikacyjnych. 2. Informacja o sprawdzianie wiadomości i umiejętności (zajęcia edukacyjne, ocena, data).		
58	Data uchwały rady pedagogicznej: 1) promowany (z wyróżnieniem); 2) niepromowany; 3) ukończył szkołę (z wyróżnieniem); 4) nie ukończył szkoły.		
59	Informacja o zdanym egzaminie zawodowym (wynik egzaminu zawodowego, numer certyfikatu, nazwa okręgowej komisji egzaminacyjnej, która wydała certyfikat, symbol i nazwa kwalifikacji wyodrębnionej w zawodzie)		
60	Informacja o zdanym egzaminie zawodowym (wynik egzaminu zawodowego, numer certyfikatu, nazwa okręgowej komisji egzaminacyjnej, która wydała certyfikat, symbol i nazwa kwalifikacji wyodrębnionej w zawodzie)		
61	Data i podpis nauczyciela wypełniającego arkusz ocen		





Nr 40

str. 2

Rok szkolny				
Klasa (słownie)				
Numer kolejny w dzienniku lekcyjnym				
	Wyniki klasyfikacji .....	Wyniki klasyfikacji .....	Wyniki klasyfikacji .....	Wyniki klasyfikacji .....
1	Zachowanie			
2	Religia / etyka			
<b>Obowiązkowe zajęcia edukacyjne</b>				
3	Język polski			
4	Język .....			
5	Historia			
6	Wiedza o społeczeństwie			
7	Podstawy przedsiębiorczości			
8	Geografia			
9	Biologia			
10	Chemia			
11	Fizyka			
12	Matematyka			
13	Informatyka			
14	Wychowanie fizyczne			
15				
16				
17				
18				
19				
20				
21				
22				
23				
24				
25				
26				
27				
28				
29				

Nr 40

str. 3

Dodatkowe zajęcia edukacyjne	
30	
31	
32	
<b>Inne zajęcia</b>	
33	
34	
35	
36	<b>Szczególne osiągnięcia</b>
37	Liczba opuszczonych godzin ogółem w tym nieusprawiedliwionych
38	1. Informacja o egzaminach: 1) poprawkowych; 2) klasyfikacyjnych. 2. Informacja o sprawdzianie wiadomości i umiejętności (zajęcia edukacyjne, ocena, data).
39	Data uchwały rady pedagogicznej: 1) promowany (z wyróżnieniem); 2) niepromowany; 3) ukończył szkołę (z wyróżnieniem); 4) nie ukończył szkoły.
40	Informacja o zdanym egzaminie zawodowym (wynik egzaminu zawodowego, numer certyfikatu, nazwa okręgowej komisji egzaminacyjnej, która wydała certyfikat, symbol i nazwa kwalifikacji wyodrębnionej w zawodzie)
41	Data i podpis nauczyciela wypełniającego arkusz ocen



str. 4

Nr 40

Lp.	Rok szkolny	Wyniki klasyfikacji .....	Wyniki klasyfikacji .....	Wyniki klasyfikacji .....
	Klasa (słownie)			
1	Zachowanie			
2	Religia / etyka			
<b>Obowiązkowe zajęcia edukacyjne</b>				
3	Język polski			
4	Język .....			
5	Historia			
6	Wiedza o społeczeństwie			
7	Podstawy przedsiębiorczości			
8	Geografia			
9	Biologia			
10	Chemia			
11	Fizyka			
12	Matematyka			
13	Informatyka			
14	Wychowanie fizyczne			
15				
16				
17				
18				
19				
20				
21				
22				
23				
24				
25				
26				
27				
28				
29				

Nr 40

str. 5

Dodatkowe zajęcia edukacyjne	
30	
31	
32	
<b>Inne zajęcia</b>	
33	
34	
35	
36	<b>Szczególne osiągnięcia</b>
37	Liczba opuszczonych godzin ogółem w tym nieusprawiedliwionych
38	1. Informacja o egzaminach: 1) poprawkowych; 2) klasyfikacyjnych. 2. Informacja o sprawdzianie wiadomości i umiejętności (zajęcia edukacyjne, ocena, data).
39	Data uchwały rady pedagogicznej: 1) promowany (z wyróżnieniem); 2) niepromowany; 3) ukończył szkołę (z wyróżnieniem); 4) nie ukończył szkoły.
40	Informacja o zdanym egzaminie zawodowym (wynik egzaminu zawodowego, numer certyfikatu, nazwa okręgowej komisji egzaminacyjnej, która wydała certyfikat, symbol i nazwa kwalifikacji wyodrębnionej w zawodzie)
41	Data i podpis nauczyciela wypełniającego arkusz ocen



Nr 41

str. 1

.....  
pieczęć podłużna szkoły

## ARKUSZ OCEN SŁUCHACZA BRANŻOWEJ SZKOŁY II STOPNIA

Szkoła jest wpisana do ewidencji szkół niepublicznych prowadzonej przez

.....  
nazwa szkoły

.....  
pod numerem

.....  
*wypełnia szkoła niepubliczna*

.....  
imię (imiona) i nazwisko

Urodzon..... dnia ..... r. w .....

numer PESEL .....

--	--	--	--	--	--	--	--	--	--	--	--	--	--	--	--	--	--	--	--

Przyjęt..... w roku szkolnym ..... / ..... na semestr .....

w zawodzie .....

Wpisan..... do księgi słuchaczy pod numerem .....

Adres zamieszkania słuchacza .....

Imiona i nazwiska rodziców i adresy ich zamieszkania (dotyczy słuchaczy niepełnoletnich) .....

.....  
pieczęć i podpis dyrektora szkoły

Informacja o indywidualnym programie lub toku nauki .....

Informacja o przedłużeniu okresu nauki .....

Informacja o innowacjach lub eksperymentach .....

Dokonano sprostowania indeksu .....

.....  
data i podpis dyrektora szkoły

Wydano świadectwo ukończenia szkoły .....

.....  
data i podpis nauczyciela

Wydano duplikat świadectwa .....

.....  
data, tożsamość osoby odbierającej duplikat i oznaczenie dokumentu tożsamości oraz podpis dyrektora szkoły

Sporządzono kopię arkusza ocen .....

.....  
data i podpis dyrektora szkoły

Data i przyczyna opuszczenia szkoły .....

.....  
data i podpis dyrektora szkoły

Skala ocen z zajęć edukacyjnych:

celujący, bardzo dobry, dobry, dostateczny, dopuszczający, niedostateczny.

**MEN-I/41/2**

Lp.	Rok szkolny	Wyniki klasyfikacji .....					
	Semestr (słownie)						
	Numer kolejny w dzienniku lekcyjnym						
	<b>Obowiązkowe zajęcia edukacyjne</b>	Ocena z egzaminu w formie pisemnej/ w formie zadania praktycznego	Ocena z egzaminu w formie ustnej	<b>Ocena semestralna</b>	Ocena z egzaminu w formie pisemnej/ w formie zadania praktycznego	Ocena z egzaminu w formie ustnej	<b>Ocena semestralna</b>
1	Język polski						
2	Język .....						
3	Matematyka						
4	Informatyka						
5	Wiedza o społeczeństwie						
6	Wychowanie fizyczne						
7							
8							
9							
10							
11							
12							
13							
14							
15							
16							
17							
18							
19							
20							
21							
<b>Dodatkowe zajęcia edukacyjne</b>							
22							
23							
24							
<b>Inne zajęcia</b>							
25							
26							
27							
28	<b>Szczególne osiągnięcia</b>						
29	Liczba opuszczonych godzin ogółem w tym nieusprawiedliwionych						
30	1. Informacja o egzaminach: 1) poprawkowych; 2) klasyfikacyjnych. 2. Informacja o sprawdzianie wiadomości i umiejętności (zajęcia edukacyjne, ocena, data).						
31	Data uchwały rady pedagogicznej: 1) promowany; 2) niepromowany; 3) ukończył szkołę; 4) nie ukończył szkoły.						
32	Informacja o zdany egzaminie zawodowym (wynik egzaminu zawodowego, numer certyfikatu, nazwa okręgowej komisji egzaminacyjnej, która wydała certyfikat, symbol i nazwa kwalifikacji wyodrębnionej w zawodzie)						
33	Data i podpis nauczyciela wypełniającego arkusz ocen						

Lp.	Rok szkolny	Wyniki klasyfikacji .....					
	Semestr (słownie)						
	Numer kolejny w dzienniku lekcyjnym						
	<b>Obowiązkowe zajęcia edukacyjne</b>	Ocena z egzaminu w formie pisemnej/ w formie zadania praktycznego	Ocena z egzaminu w formie ustnej	<b>Ocena semestralna</b>	Ocena z egzaminu w formie pisemnej/ w formie zadania praktycznego	Ocena z egzaminu w formie ustnej	<b>Ocena semestralna</b>
1	Język polski						
2	Język .....						
3	Matematyka						
4	Informatyka						
5	Wiedza o społeczeństwie						
6	Wychowanie fizyczne						
7							
8							
9							
10							
11							
12							
13							
14							
15							
16							
17							
18							
19							
20							
21							
<b>Dodatkowe zajęcia edukacyjne</b>							
22							
23							
24							
<b>Inne zajęcia</b>							
25							
26							
27							
28	<b>Szczególne osiągnięcia</b>						
29	Liczba opuszczonych godzin ogółem w tym nieusprawiedliwionych						
30	1. Informacja o egzaminach: 1) poprawkowych; 2) klasyfikacyjnych. 2. Informacja o sprawdzianie wiadomości i umiejętności (zajęcia edukacyjne, ocena, data).						
31	Data uchwały rady pedagogicznej: 1) promowany; 2) niepromowany; 3) ukończył szkołę; 4) nie ukończył szkoły.						
32	Informacja o zdanim egzaminie zawodowym (wynik egzaminu zawodowego, numer certyfikatu, nazwa okręgowej komisji egzaminacyjnej, która wydała certyfikat, symbol i nazwa kwalifikacji wyodrębnionej w zawodzie)						
33	Data i podpis nauczyciela wypełniającego arkusz ocen						

Lp.	Rok szkolny	Wyniki klasyfikacji .....
	Semestr (słownie)	
	Numer kolejny w dzienniku lekcyjnym	
	<b>Obowiązkowe zajęcia edukacyjne</b>	<b>Ocena końcowa</b>
1	Język polski	
2	Język .....	
3	Matematyka	
4	Informatyka	
5	Wiedza o społeczeństwie	
6	Wychowanie fizyczne	
7		
8		
9		
10		
11		
12		
13		
14		
15		
16		
17		
18		
19		
20		
21		
<b>Dodatkowe zajęcia edukacyjne</b>		
22		
23		
24		
<b>Inne zajęcia</b>		
25		
26		
27		
28	<b>Szczególne osiągnięcia</b>	
29	Liczba opuszczonych godzin ogółem w tym nieusprawiedliwionych	
30	1. Informacja o egzaminach: 1) poprawkowych; 2) klasyfikacyjnych. 2. Informacja o sprawdzianie wiadomości i umiejętności (zajęcia edukacyjne, ocena, data).	
31	Data uchwały rady pedagogicznej: 1) promowany; 2) niepromowany; 3) ukończył szkołę; 4) nie ukończył szkoły.	
32	Informacja o zdaniem egzaminie zawodowym (numer certyfikatu, nazwa okręgowej komisji egzaminacyjnej, która wydała certyfikat, symbol i nazwa kwalifikacji wyodrębnionej w zawodzie )	
33	Data i podpis nauczyciela wypełniającego arkusz ocen	





.....  
pieczęć podłużna szkoły

**ARKUSZ OCEN  
SŁUCHACZA  
SZKOŁY POLICEALNEJ**

Szkoła jest wpisana do ewidencji szkół niepublicznych prowadzonej przez
.....
.....
pod numerem .....
<i>wypełnia szkoła niepubliczna</i>

.....  
nazwa szkoły  
.....  
.....

.....  
imię (imiona) i nazwisko  
Urodzon..... dnia ..... r. w .....  
numer PESEL .....

--	--	--	--	--	--	--	--	--	--	--	--	--	--	--	--	--	--	--	--

Przyjęt..... w roku szkolnym ..... / ..... na semestr .....  
w zawodzie .....

Wpisan..... do księgi słuchaczy pod numerem .....

Adres zamieszkania słuchacza .....

Imiona i nazwiska rodziców i adresy ich zamieszkania (dotyczy słuchaczy niepełnoletnich).....  
.....  
.....

.....  
pieczęć i podpis dyrektora szkoły

Informacja o indywidualnym programie lub toku nauki .....

Informacja o innowacjach lub eksperymentach .....

Dokonano sprostowania indeksu.....

.....  
data i podpis dyrektora szkoły

Wydano świadectwo ukończenia szkoły .....

.....  
data i podpis nauczyciela

Wydano duplikat świadectwa .....

.....  
data, tożsamość osoby odbierającej duplikat i oznaczenie dokumentu tożsamości oraz podpis dyrektora szkoły

Sporządzono kopię arkusza ocen .....

.....  
data i podpis dyrektora szkoły

Data i przyczyna opuszczenia szkoły .....

.....  
data i podpis dyrektora szkoły

Skala ocen z zajęć edukacyjnych:  
celujący, bardzo dobry, dobry, dostateczny, dopuszczający, niedostateczny.

Lp.	Rok szkolny	Wyniki klasyfikacji .....					
	Semestr (słownie)						
	Numer kolejny w dzienniku lekcyjnym						
	<b>Obowiązkowe zajęcia edukacyjne</b>	Ocena z egzaminu w formie pisemnej/ w formie zadania praktycznego	Ocena z egzaminu w formie ustnej	Ocena semestralna	Ocena z egzaminu w formie pisemnej/ w formie zadania praktycznego	Ocena z egzaminu w formie ustnej	Ocena semestralna
1							
2							
3							
4							
5							
6							
7							
8							
9							
10							
11							
12							
13							
14							
15							
16							
17							
18							
19							
20							
21							
22							
23							
24							
25							
<b>Dodatkowe zajęcia edukacyjne</b>							
26							
27							
28							
29	<b>Szczególne osiągnięcia</b>						
30	Liczba opuszczonych godzin ogółem w tym nieusprawiedliwionych						
31	1. Informacja o egzaminach: 1) poprawkowych; 2) klasyfikacyjnych. 2. Informacja o sprawdzianie wiadomości i umiejętności (zajęcia edukacyjne, ocena, data).						
32	Data uchwały rady pedagogicznej: 1) promowany; 2) niepromowany; 3) ukończył szkołę; 4) nie ukończył szkoły.						
33	Informacja o zdanym egzaminie (nazwa egzaminu*, wynik egzaminu, numer**, nazwa okręgowej komisji egzaminacyjnej, która wydała odpowiednio: certyfikat albo świadectwo potwierdzające kwalifikację w zawodzie, symbol i nazwa kwalifikacji wyodrębnionej w zawodzie)						
34	Data i podpis nauczyciela wypełniającego arkusz ocen						

\* wpisać odpowiednio: zawodowy albo potwierdzający kwalifikacje w zawodzie

\*\*wpisać odpowiednio certyfikatu albo świadectwa potwierdzającego kwalifikację w zawodzie

Lp.	Rok szkolny	Wyniki klasyfikacji .....					
	Semestr (słownie)						
	Numer kolejny w dzienniku lekcyjnym						
	<b>Obowiązkowe zajęcia edukacyjne</b>	Ocena z egzaminu w formie pisemnej/ w formie zadania praktycznego	Ocena z egzaminu w formie ustnej	<b>Ocena semestralna</b>	Ocena z egzaminu w formie pisemnej/ w formie zadania praktycznego	Ocena z egzaminu w formie ustnej	<b>Ocena semestralna</b>
1							
2							
3							
4							
5							
6							
7							
8							
9							
10							
11							
12							
13							
14							
15							
16							
17							
18							
19							
20							
21							
22							
23							
24							
25							
<b>Dodatkowe zajęcia edukacyjne</b>							
26							
27							
28							
29	<b>Szczególne osiągnięcia</b>						
30	Liczba opuszczonych godzin ogółem w tym nieusprawiedliwionych						
31	1. Informacja o egzaminach: 1) poprawkowych; 2) klasyfikacyjnych. 2. Informacja o sprawdzianie wiadomości i umiejętności (zajęcia edukacyjne, ocena, data).						
32	Data uchwały rady pedagogicznej: 1) promowany; 2) niepromowany; 3) ukończył szkołę; 4) nie ukończył szkoły.						
33	Informacja o zdanym egzaminie (nazwa egzaminu*, wynik egzaminu, numer**, nazwa okręgowej komisji egzaminacyjnej, która wydała odpowiednio: certyfikat albo świadectwo potwierdzające kwalifikację w zawodzie, symbol i nazwa kwalifikacji wyodrębnionej w zawodzie)						
34	Data i podpis nauczyciela wypełniającego arkusz ocen						

\*wpisać odpowiednio: zawodowy albo potwierdzający kwalifikacje w zawodzie

\*\*wpisać odpowiednio certyfikatu albo świadectwa potwierdzającego kwalifikację w zawodzie

Lp.	Rok szkolny	Wyniki klasyfikacji .....					
	Semestr (słownie)						
	Numer kolejny w dzienniku lekcyjnym						
	<b>Obowiązkowe zajęcia edukacyjne</b>	Ocena z egzaminu w formie pisemnej/ w formie zadania praktycznego	Ocena z egzaminu w formie ustnej	<b>Ocena semestralna</b>	Ocena z egzaminu w formie pisemnej/ w formie zadania praktycznego	Ocena z egzaminu w formie ustnej	<b>Ocena semestralna</b>
1							
2							
3							
4							
5							
6							
7							
8							
9							
10							
11							
12							
13							
14							
15							
16							
17							
18							
19							
20							
21							
22							
23							
24							
25							
<b>Dodatkowe zajęcia edukacyjne</b>							
26							
27							
28							
29	<b>Szczególne osiągnięcia</b>						
30	Liczba opuszczonych godzin ogółem w tym nieusprawiedliwionych						
31	1. Informacja o egzaminach: 1) poprawkowych; 2) klasyfikacyjnych. 2. Informacja o sprawdzianie wiadomości i umiejętności (zajęcia edukacyjne, ocena, data).						
32	Data uchwały rady pedagogicznej: 1) promowany; 2) niepromowany; 3) ukończył szkołę; 4) nie ukończył szkoły.						
33	Informacja o zdanym egzaminie (nazwa egzaminu*, wynik egzaminu, numer**, nazwa okręgowej komisji egzaminacyjnej, która wydała odpowiednio: certyfikat albo świadectwo potwierdzające kwalifikację w zawodzie, symbol i nazwa kwalifikacji wyodrębnionej w zawodzie)						
34	Data i podpis nauczyciela wypełniającego arkusz ocen						

\* wpisać odpowiednio: zawodowy albo potwierdzający kwalifikację w zawodzie

\*\*wpisać odpowiednio certyfikatu albo świadectwa potwierdzającego kwalifikację w zawodzie

Lp.	Rok szkolny	Wyniki klasyfikacji .....					
	Semestr (słownie)						
	Numer kolejny w dzienniku lekcyjnym						
	<b>Obowiązkowe zajęcia edukacyjne</b>	Ocena z egzaminu w formie pisemnej/ w formie zadania praktycznego	Ocena z egzaminu w formie ustnej	<b>Ocena semestralna</b>	Ocena z egzaminu w formie pisemnej/ w formie zadania praktycznego	Ocena z egzaminu w formie ustnej	<b>Ocena semestralna</b>
1							
2							
3							
4							
5							
6							
7							
8							
9							
10							
11							
12							
13							
14							
15							
16							
17							
18							
19							
20							
21							
22							
23							
24							
25							
<b>Dodatkowe zajęcia edukacyjne</b>							
26							
27							
28							
29	<b>Szczególne osiągnięcia</b>						
30	Liczba opuszczonych godzin ogółem w tym nieusprawiedliwionych						
31	1. Informacja o egzaminach: 1) poprawkowych; 2) klasyfikacyjnych. 2. Informacja o sprawdzianie wiadomości i umiejętności (zajęcia edukacyjne, ocena, data).						
32	Data uchwały rady pedagogicznej: 1) promowany; 2) niepromowany; 3) ukończył szkołę; 4) nie ukończył szkoły.						
33	Informacja o zdany egzaminie (nazwa egzaminu*, wynik egzaminu, numer**, nazwa okręgowej komisji egzaminacyjnej, która wydała odpowiednio: certyfikat albo świadectwo potwierdzające kwalifikację w zawodzie, symbol i nazwa kwalifikacji wyodrębnionej w zawodzie)						
34	Data i podpis nauczyciela wypełniającego arkusz ocen						

\* wpisać odpowiednio: zawodowy albo potwierdzający kwalifikację w zawodzie

\*\*wpisać odpowiednio certyfikatu albo świadectwa potwierdzającego kwalifikację w zawodzie

L.p.	Rok szkolny	<b>Wyniki klasyfikacji .....</b>	
	Semestr (słownie)		
	Numer kolejny w dzienniku lekcyjnym		
	<b>Obowiązkowe zajęcia edukacyjne</b>	<b>Ocena końcowa</b>	
1			
2			
3			
4			
5			
6			
7			
8			
9			
10			
11			
12			
13			
14			
15			
16			
17			
18			
19			
20			
21			
22			
23			
24			
25			
<b>Dodatkowe zajęcia edukacyjne</b>			
26			
27			
28			
29	<b>Szczególne osiągnięcia</b>		
30	Liczba opuszczonych godzin ogółem		
	w tym nieusprawiedliwionych		
31	1. Informacja o egzaminach: 1) poprawkowych; 2) klasyfikacyjnych. 2. Informacja o sprawdzianie wiadomości i umiejętności (zajęcia edukacyjne, ocena, data).		
32	Data uchwały rady pedagogicznej: 1) promowany; 2) niepromowany; 3) ukończył szkołę; 4) nie ukończył szkoły.		
33	Informacja o zdanym egzaminie ( <i>nazwa egzaminu*</i> , <i>wynik egzaminu</i> , <i>numer**</i> , <i>nazwa okręgowej komisji egzaminacyjnej</i> , <i>która wydała odpowiednio: certyfikat albo świadectwo potwierdzające kwalifikację w zawodzie</i> , <i>symbol i nazwa kwalifikacji wyodrębnionej w zawodzie</i> )		
34	Data i podpis nauczyciela wypełniającego arkusz ocen		

\* wpisać odpowiednio: zawodowy albo potwierdzający kwalifikację w zawodzie

\*\*wpisać odpowiednio certyfikatu albo świadectwa potwierdzającego kwalifikację w zawodzie







Lp.	Rok szkolny	Wyniki klasyfikacji .....					
	Semestr (słownie)						
	Numer kolejny w dzienniku lekcyjnym						
	<b>Obowiązkowe zajęcia edukacyjne</b>	Ocena z egzaminu w formie pisemnej/ w formie zadania praktycznego	Ocena z egzaminu w formie ustnej	<b>Ocena semestralna</b>	Ocena z egzaminu w formie pisemnej/ w formie zadania praktycznego	Ocena z egzaminu w formie ustnej	<b>Ocena semestralna</b>
1							
2							
3							
4							
5							
6							
7							
8							
9							
10							
11							
12							
13							
14							
15							
16							
17							
	<b>przedmioty uzupełniające:</b>						
18							
19							
20							
	<b>Dodatkowe zajęcia edukacyjne</b>						
21							
22							
23							
24	<b>Szczególne osiągnięcia</b>						
25	Liczba opuszczonych godzin						
26	1. Informacja o egzaminach: 1) poprawkowych; 2) klasyfikacyjnych. 2. Informacja o sprawdzianie wiadomości i umiejętności (zajęcia edukacyjne, ocena, data)						
27	Data uchwały rady pedagogicznej: 1) promowany; 2) niepromowany; 3) ukończył szkołę; 4) nie ukończył szkoły.						
28	Data i podpis nauczyciela wypełniającego arkusz ocen						

Nr 43

str. 3

Lp.	Rok szkolny	Wyniki klasyfikacji .....					
	Semestr (słownie)						
	Numer kolejny w dzienniku lekcyjnym						
	<b>Obowiązkowe zajęcia edukacyjne</b>	Ocena z egzaminu w formie pisemnej/ w formie zadania praktycznego	Ocena z egzaminu w formie ustnej	<b>Ocena semestralna</b>	Ocena z egzaminu w formie pisemnej/ w formie zadania praktycznego	Ocena z egzaminu w formie ustnej	<b>Ocena semestralna</b>
1							
2							
3							
4							
5							
6							
7							
8							
9							
10							
11							
12							
13							
14							
15							
16							
17							
<b>przedmioty uzupełniające:</b>							
18							
19							
20							
<b>Dodatkowe zajęcia edukacyjne</b>							
21							
22							
23							
24	<b>Szczególne osiągnięcia</b>						
25	Liczba opuszczonych godzin						
26	1. Informacja o egzaminach: 1) poprawkowych; 2) klasyfikacyjnych. 2. Informacja o sprawdzianie wiadomości i umiejętności (zajęcia edukacyjne, ocena, data).						
27	Data uchwały rady pedagogicznej: 1) promowany; 2) niepromowany; 3) ukończył szkołę; 4) nie ukończył szkoły.						
28	Data i podpis nauczyciela wypełniającego arkusz ocen						

Lp.	Rok szkolny	Wyniki klasyfikacji .....					
	Semestr (słownie)						
	Numer kolejny w dzienniku lekcyjnym						
	<b>Obowiązkowe zajęcia edukacyjne</b>	Ocena z egzaminu w formie pisemnej/ w formie zadania praktycznego	Ocena z egzaminu w formie ustnej	<b>Ocena semestralna</b>	Ocena z egzaminu w formie pisemnej/ w formie zadania praktycznego	Ocena z egzaminu w formie ustnej	<b>Ocena semestralna</b>
1							
2							
3							
4							
5							
6							
7							
8							
9							
10							
11							
12							
13							
14							
15							
16							
17							
<b>przedmioty uzupełniające:</b>							
18							
19							
20							
<b>Dodatkowe zajęcia edukacyjne</b>							
21							
22							
23							
24	<b>Szczególne osiągnięcia</b>						
25	Liczba opuszczonych godzin						
26	1. Informacja o egzaminach: 1) poprawkowych; 2) klasyfikacyjnych. 2. Informacja o sprawdzianie wiadomości i umiejętności (zajęcia edukacyjne, ocena, data).						
27	Data uchwały rady pedagogicznej: 1) promowany; 2) niepromowany; 3) ukończył szkołę; 4) nie ukończył szkoły.						
28	Data i podpis nauczyciela wypełniającego arkusz ocen						

Lp.	Rok szkolny	Wyniki klasyfikacji .....					
	Semestr (słownie)						
	Numer kolejny w dzienniku lekcyjnym						
	<b>Obowiązkowe zajęcia edukacyjne</b>	Ocena z egzaminu w formie pisemnej/ w formie zadania praktycznego	Ocena z egzaminu w formie ustnej	<b>Ocena semestralna</b>	Ocena z egzaminu w formie pisemnej/ w formie zadania praktycznego	Ocena z egzaminu w formie ustnej	<b>Ocena semestralna</b>
1							
2							
3							
4							
5							
6							
7							
8							
9							
10							
11							
12							
13							
14							
15							
16							
17							
<b>przedmioty uzupełniające:</b>							
18							
19							
20							
<b>Dodatkowe zajęcia edukacyjne</b>							
21							
22							
23							
24	<b>Szczególne osiągnięcia</b>						
25	Liczba opuszczonych godzin						
26	1. Informacja o egzaminach: 1) poprawkowych; 2) klasyfikacyjnych. 2. Informacja o sprawdzianie wiadomości i umiejętności (zajęcia edukacyjne, ocena, data).						
27	Data uchwały rady pedagogicznej: 1) promowany; 2) niepromowany; 3) ukończył szkołę; 4) nie ukończył szkoły.						
28	Data i podpis nauczyciela wypełniającego arkusz ocen						

Lp.	Rok szkolny	Wyniki klasyfikacji .....
	Semestr (słownie)	
	Numer kolejny w dzienniku lekcyjnym	
	Obowiązkowe zajęcia edukacyjne	Ocena końcowa
1		
2		
3		
4		
5		
6		
7		
8		
9		
10		
11		
12		
13		
14		
15		
16		
17		
<b>przedmioty uzupełniające:</b>		
18		
19		
20		
<b>Dodatkowe zajęcia edukacyjne</b>		
21		
22		
23		
24	<b>Szczególne osiągnięcia</b>	
25	Liczba opuszczonych godzin	
26	1. Informacja o egzaminach: 1) poprawkowych; 2) klasyfikacyjnych. 2. Informacja o sprawdzianie wiadomości i umiejętności (zajęcia edukacyjne, ocena, data).	
27	Data uchwały rady pedagogicznej: 1) promowany; 2) niepromowany; 3) ukończył szkołę; 4) nie ukończył szkoły.	
28	Wynik egzaminu ósmoklasisty	
29	Data i podpis nauczyciela wypełniającego arkusz ocen	

## 2. Arkusze ocen wypełniane w postaci elektronicznej

Nr 44

str. 1

.....  
pieczęć podłużna szkoły**ARKUSZ OCEN UCZNI  
SZKOŁY PODSTAWOWEJ**

Szkola jest wpisana do ewidencji szkół niepublicznych prowadzonej przez

.....

.....

pod numerem.....

*wypełnia szkoła niepubliczna*.....  
nazwa szkoły.....  
imię (imiona) i nazwisko

Urodzon..... dnia ..... r. W .....

numer PESEL .....

--	--	--	--	--	--	--	--	--	--	--	--	--	--	--	--	--	--	--	--

Przyjęt...w roku szkolnym ..... / .....do klasy ..... Wpisan.....do księgi uczniów pod numerem .....

Adres zamieszkania ucznia .....

Imiona i nazwiska rodziców i adresy ich zamieszkania .....

.....

.....  
pieczęć i podpis dyrektora szkoły

Informacja o indywidualnym programie lub toku nauki .....

.....

Informacja o przedłużeniu okresu nauki .....

.....

Informacja o spełnianiu obowiązku szkolnego poza szkołą .....

.....

Informacja o innowacjach lub eksperymentach .....

.....

Dokonano sprostowania świadectwa szkolnego promocyjnego .....

data i podpis dyrektora szkoły

Wydano świadectwo ukończenia szkoły .....

data i podpis nauczyciela

Wydano duplikat świadectwa .....

data, tożsamość osoby odbierającej duplikat i oznaczenie dokumentu tożsamości oraz podpis dyrektora szkoły

Sporządzono kopię arkusza ocen .....

data i podpis dyrektora szkoły

Data i przyczyna opuszczenia szkoły .....

.....  
data i podpis dyrektora szkoły

Skala ocen: klasy I-III:

- 1) zachowanie, zajęcia edukacyjne: ocena opisowa;
- 2) religia / etyka: celujący, bardzo dobry, dobry, dostateczny, dopuszczający, niedostateczny.

klasy IV-VIII:

- 1) zachowanie: wzorowe, bardzo dobre, dobre, poprawne, nieodpowiednie, naganne;
- 2) zajęcia edukacyjne, religia / etyka: celujący, bardzo dobry, dobry, dostateczny, dopuszczający, niedostateczny.

**MEN-I/44/1**

Nr 44

str. ....

Lp.	Rok szkolny	
	Klasa (słownie)	
	Numer kolejny w dzienniku lekcyjnym	
	<b>Wyniki klasyfikacji .....</b>	
1	Zachowanie	
2	Religia / etyka	
3	<b>Edukacja wczesnoszkolna</b>	
4	<b>Dodatkowe zajęcia edukacyjne</b>	
5	<b>Inne zajęcia</b>	
6	<b>Szczególne osiągnięcia</b>	
7	Liczba opuszczonych godzin ogółem	
	w tym nieusprawiedliwionych	
8	Data uchwały rady pedagogicznej: 1) promowany; 2) niepromowany.	
9	Data i podpis nauczyciela wypełniającego arkusz ocen	

Lp.	Rok szkolny	
	Klasa (słownie)	
	Numer kolejny w dzienniku lekcyjnym	
		<b>Wyniki klasyfikacji .....</b>
1	Zachowanie	
2	Religia / etyka	
<b>Obowiązkowe zajęcia edukacyjne</b>		
3	Język polski	
4	Język .....	
5	Język .....	
6	Muzyka	
7	Plastyka	
8	Historia	
9	Wiedza o społeczeństwie	
10	Przyroda	
11	Geografia	
12	Biologia	
13	Chemia	
14	Fizyka	
15	Matematyka	
16	Informatyka	
17	Technika	
18	Wychowanie fizyczne	
19	Edukacja dla bezpieczeństwa	
20		
21		
22		
<b>Dodatkowe zajęcia edukacyjne</b>		
23		
24		
25		
<b>Inne zajęcia</b>		
26		
27		
28		
29	<b>Szczególne osiągnięcia</b>	
30	Liczba opuszczonych godzin ogółem w tym nieusprawiedliwionych	
31	1. Informacja o egzaminach: 1) poprawkowych; 2) klasyfikacyjnych. 2. Informacja o sprawdzianie wiadomości i umiejętności (zajęcia edukacyjne, ocena, data).	
32	Data uchwały rady pedagogicznej: 1) promowany (z wyróżnieniem); 2) niepromowany; 3) ukończył szkołę (z wyróżnieniem); 4) nie ukończył szkoły.	
33	Data i podpis nauczyciela wypełniającego arkusz ocen	



Nr 44

str. ....

Lp.	Rok szkolny	
	Klasa (słownie)	
	Numer kolejny w dzienniku lekcyjnym	
		<b>Wyniki klasyfikacji .....</b>
1	Zachowanie	
2	Religia / etyka	
<b>Obowiązkowe zajęcia edukacyjne</b>		
3	Język polski	
4	Język .....	
5	Język .....	
6	Muzyka	
7	Plastyka	
8	Historia	
9	Wiedza o społeczeństwie	
10	Przyroda	
11	Geografia	
12	Biologia	
13	Chemia	
14	Fizyka	
15	Matematyka	
16	Informatyka	
17	Technika	
18	Wychowanie fizyczne	
19	Edukacja dla bezpieczeństwa	
20		
21		
22		
<b>Dodatkowe zajęcia edukacyjne</b>		
23		
24		
25		
<b>Inne zajęcia</b>		
26		
27		
28		
29	<b>Szczególne osiągnięcia</b>	
30	Liczba opuszczonych godzin ogółem w tym nieusprawiedliwionych	
31	1. Informacja o egzaminach: 1) poprawkowych; 2) klasyfikacyjnych. 2. Informacja o sprawdzianie wiadomości i umiejętności (zajęcia edukacyjne, ocena, data).	
32	Data uchwały rady pedagogicznej: 1) promowany (z wyróżnieniem); 2) niepromowany; 3) ukończył szkołę (z wyróżnieniem); 4) nie ukończył szkoły.	
33	Data i podpis nauczyciela wypełniającego arkusz ocen	
34	Wynik egzaminu ósmoklasisty oraz data i podpis nauczyciela wypełniającego arkusz ocen	

Nr 45

str. 1

.....  
pieczęć podłużna szkoły

**ARKUSZ OCEN UCZNI  
SZKOŁY POLSKIEJ REALIZUJĄCEJ  
PROGRAM NAUCZANIA  
UWZGLĘDNIAJĄCY RAMY  
PROGRAMOWE KSZTAŁCENIA  
UZUPEŁNIAJĄCEGO DLA SZKÓŁ  
POLSKICH W ZAKRESIE SZKOŁY  
PODSTAWOWEJ**

.....  
nazwa szkoły polskiej  
.....  
.....

.....  
imię (imiona) i nazwisko

Urodzon..... dnia ..... r. W .....  
numer PESEL .....

--	--	--	--	--	--	--	--	--	--	--	--	--	--	--	--	--	--	--	--

Przyjęt... w roku szkolnym ..... / ..... do klasy ..... Wpisan..... do księgi uczniów pod numerem .....

Adres zamieszkania ucznia .....

Imiona i nazwiska rodziców i adresy ich zamieszkania .....

.....  
pieczęć i podpis kierownika szkoły polskiej

Dokonano sprostowania świadectwa szkolnego promocyjnego .....

.....  
data i podpis kierownika szkoły polskiej

Wydano świadectwo ukończenia szkoły .....

.....  
data i podpis nauczyciela

Wydano duplikat świadectwa .....

.....  
data, tożsamość osoby odbierającej duplikat i oznaczenie dokumentu tożsamości oraz podpis kierownika szkoły polskiej

Sporządzono kopię arkusza ocen .....

.....  
data i podpis kierownika szkoły polskiej

Data i przyczyna opuszczenia szkoły polskiej .....

.....  
data i podpis kierownika szkoły polskiej

Skala ocen: klasy I-III:

1) zajęcia edukacyjne: ocena opisowa.  
klasy IV-VIII:

1) zajęcia edukacyjne: celujący, bardzo dobry, dobry, dostateczny, dopuszczający, niedostateczny.

**MEN-I/45/1**

Lp.	Rok szkolny	
	Klasa (słownie)	
	Numer kolejny w dzienniku lekcyjnym	
<b>Wyniki klasyfikacji .....</b>		
1	<b>Edukacja wczesnoszkolna</b>	
2	<b>Dodatkowe zajęcia edukacyjne</b>	
3	<b>Szczególne osiągnięcia</b>	
4	Liczba opuszczonych godzin ogółem	
	w tym nieusprawiedliwionych	
5	Data uchwały rady pedagogicznej: 1) promowany; 2) niepromowany.	
6	Data i podpis nauczyciela wypełniającego arkusz ocen	

Lp.	Rok szkolny	
	Klasa (słownie)	
	Numer kolejny w dzienniku lekcyjnym	
		<b>Wyniki klasyfikacji .....</b>
<b>Obowiązkowe zajęcia edukacyjne</b>		
1	Język polski (kompetencje językowe)	
2	Wiedza o Polsce (elementy historii, geografii, kultury)	
3	<b>Dodatkowe zajęcia edukacyjne</b>	
4	<b>Szczególne osiągnięcia</b>	
5	Liczba opuszczonych godzin ogółem	
	w tym nieusprawiedliwionych	
6	1. Informacja o egzaminach: 1) poprawkowych; 2) klasyfikacyjnych. 2. Informacja o sprawdzianie wiadomości i umiejętności (zajęcia edukacyjne, ocena, data).	
7	Data uchwały rady pedagogicznej: 1) promowany; 2) niepromowany; 3) ukończył szkołę; 4) nie ukończył szkoły.	
8	Data i podpis nauczyciela wypełniającego arkusz ocen	

Lp.	Rok szkolny	
	Klasa (słownie)	
	Numer kolejny w dzienniku lekcyjnym	
		<b>Wyniki klasyfikacji .....</b>
<b>Obowiązkowe zajęcia edukacyjne</b>		
1	Język polski (kompetencje językowe)	
2	Wiedza o Polsce (elementy historii, geografii, kultury)	
3	<b>Dodatkowe zajęcia edukacyjne</b>	
4	<b>Szczególne osiągnięcia</b>	
5	Liczba opuszczonych godzin ogółem	
	w tym nieusprawiedliwionych	
6	1. Informacja o egzaminach: 1) poprawkowych; 2) klasyfikacyjnych. 2. Informacja o sprawdzianie wiadomości i umiejętności (zajęcia edukacyjne, ocena, data).	
7	Data uchwały rady pedagogicznej: 1) promowany; 2) niepromowany; 3) ukończył szkołę; 4) nie ukończył szkoły.	
8	Data i podpis nauczyciela wypełniającego arkusz ocen	

.....  
pieczęć podłużna szkoły

**ARKUSZ OCEN UCZNI  
Z NIEPEŁNOSPRAWNOŚCIĄ  
INTELEKTUALNĄ W STOPNIU  
UMIARKOWANYM LUB ZNACZNYM  
UCZĘSZCZAJĄCEGO DO SZKOŁY  
PODSTAWOWEJ**

Szkoła jest wpisana do ewidencji szkół niepublicznych prowadzonej przez  
.....  
.....  
.....  
pod numerem .....  
wypełnia szkoła niepubliczna

.....  
nazwa szkoły  
.....  
.....

.....  
imie (imiona) i nazwisko  
Urodzon..... dnia ..... r. W .....

numer PESEL .....

--	--	--	--	--	--	--	--	--	--	--	--	--	--	--	--	--	--	--	--

Przyjęt... w roku szkolnym ..... / ..... do klasy ..... Wpisan..... do księgi uczniów pod numerem .....

Adres zamieszkania ucznia .....

Imiona i nazwiska rodziców i adresy ich zamieszkania .....

.....  
.....

.....  
pieczęć i podpis dyrektora szkoły

Informacja o indywidualnym programie edukacyjno-terapeutycznym .....

Informacja o przedłużeniu okresu nauki .....

Informacja o spełnianiu obowiązku szkolnego poza szkołą .....

Informacja o innowacjach lub eksperymentach .....

Dokonano sprostowania świadectwa szkolnego promocyjnego .....

data i podpis dyrektora szkoły

Wydano świadectwo ukończenia szkoły .....

data i podpis nauczyciela

Wydano duplikat świadectwa .....

data, tożsamość osoby odbierającej duplikat i oznaczenie dokumentu tożsamości oraz podpis dyrektora szkoły

Sporządzono kopię arkusza ocen .....

data i podpis dyrektora szkoły

Data i przyczyna opuszczenia szkoły .....

data i podpis dyrektora szkoły

Skala ocen:

- 1) zachowanie, zajęcia edukacyjne: ocena opisowa;
- 2) religia / etyka: celujący, bardzo dobry, dobry, dostateczny, dopuszczający, niedostateczny.

Nr 46

str. ....

Lp.	Rok szkolny	
	Klasa (słownie)	
	Numer kolejny w dzienniku lekcyjnym	
		<b>Wyniki klasyfikacji .....</b>
1	Zachowanie	
2	Religia / etyka	
	<b>Obowiązkowe zajęcia edukacyjne</b>	
3	Funkcjonowanie osobiste i społeczne	
4	Zajęcia rozwijające komunikowanie się	
5	Zajęcia rozwijające kreatywność	
6	Wychowanie fizyczne	
7	<b>Dodatkowe zajęcia edukacyjne</b>	
8	<b>Inne zajęcia</b>	
9	<b>Szczególne osiągnięcia</b>	
10	Liczba opuszczonych godzin ogółem	
	w tym nieusprawiedliwionych	
11	Data uchwały rady pedagogicznej: 1) promowany; 2) niepromowany; 3) ukończył szkołę; 4) nie ukończył szkoły.	
12	Data i podpis nauczyciela wypełniającego arkusz ocen	

Nr 46

str. ....

Lp.	Rok szkolny	
	Klasa (słownie)	
	Numer kolejny w dzienniku lekcyjnym	
	<b>Wyniki klasyfikacji .....</b>	
1	Zachowanie	
2	Religia / etyka	
	<b>Obowiązkowe zajęcia edukacyjne</b>	
3	Funkcjonowanie osobiste i społeczne	
4	Zajęcia rozwijające komunikowanie się	
5	Zajęcia rozwijające kreatywność	
6	Wychowanie fizyczne	
7	<b>Dodatkowe zajęcia edukacyjne</b>	
8	<b>Inne zajęcia</b>	
9	<b>Szczególne osiągnięcia</b>	
10	Liczba opuszczonych godzin ogółem	
	w tym nieusprawiedliwionych	
11	Data uchwały rady pedagogicznej: 1) promowany; 2) niepromowany; 3) ukończył szkołę; 4) nie ukończył szkoły.	
12	Data i podpis nauczyciela wypełniającego arkusz ocen	



Lp.	Rok szkolny	
	Klasa (słownie)	
	Numer kolejny w dzienniku lekcyjnym	
	<b>Wyniki klasyfikacji .....</b>	
1	Zachowanie	
2	Religia / etyka	
	<b>Obowiązkowe zajęcia edukacyjne</b>	
3	Funkcjonowanie osobiste i społeczne	
4	Zajęcia rozwijające komunikowanie się	
5	Zajęcia rozwijające kreatywność	
6	Wychowanie fizyczne	
7	<b>Dodatkowe zajęcia edukacyjne</b>	
8	<b>Inne zajęcia</b>	
9	<b>Szczególne osiągnięcia</b>	
10	Liczba opuszczonych godzin ogółem	
	w tym nieusprawiedliwionych	
11	Data uchwały rady pedagogicznej: 1) promowany; 2) niepromowany; 3) ukończył szkołę; 4) nie ukończył szkoły.	
12	Data i podpis nauczyciela wypełniającego arkusz ocen	

Nr 47

str. 1

**ARKUSZ OCEN UCZNIA  
SZKOŁY SPECJALNEJ  
PRZYSPOSABIAJĄCEJ DO PRACY**

.....  
pieczęć podłużna szkoły

Szkoła jest wpisana do ewidencji szkół niepublicznych prowadzonej przez ..... ..... pod numerem ..... <p style="text-align: center;"><i>wypełnia szkoła niepubliczna</i></p>
--

.....  
nazwa szkoły  
.....  
.....

.....  
imię (imiona) i nazwisko  
Urodzon..... dnia ..... r. W .....

numer PESEL .....

--	--	--	--	--	--	--	--	--	--	--	--	--	--	--	--	--	--	--	--

Przyjęt... w roku szkolnym ..... / ..... do klasy ..... Wpisan..... do księgi uczniów pod numerem .....

Adres zamieszkania ucznia .....

Imiona i nazwiska rodziców i adresy ich zamieszkania .....

.....  
pieczęć i podpis dyrektora szkoły

Informacja o indywidualnym programie edukacyjno-terapeutycznym .....

Informacja o przedłużeniu okresu nauki .....

Informacja o innowacjach lub eksperymentach .....

Dokonano sprostowania świadectwa szkolnego promocyjnego .....

data i podpis dyrektora szkoły

Wydano świadectwo ukończenia szkoły .....

data i podpis nauczyciela

Wydano duplikat świadectwa .....

data, tożsamość osoby odbierającej duplikat i oznaczenie dokumentu tożsamości oraz podpis dyrektora szkoły

Sporządzono kopię arkusza ocen .....

data i podpis dyrektora szkoły

Data i przyczyna opuszczenia szkoły .....

data i podpis dyrektora szkoły

Skala ocen:

- 1) zachowanie, zajęcia edukacyjne: ocena opisowa;
- 2) religia / etyka: celujący, bardzo dobry, dobry, dostateczny, dopuszczający, niedostateczny.

**MEN-I/47/2**

Nr 47

str. ....

Lp.	Rok szkolny	
	Klasa (słownie)	
	Numer kolejny w dzienniku lekcyjnym	
		<b>Wyniki klasyfikacji .....</b>
1	Zachowanie	
2	Religia / etyka	
	<b>Obowiązkowe zajęcia edukacyjne</b>	
3	Funkcjonowanie osobiste i społeczne	
4	Zajęcia rozwijające komunikowanie się	
5	Zajęcia kształtujące kreatywność	
6	Przysposobienie do pracy	
7	Wychowanie fizyczne	
8	<b>Dodatkowe zajęcia edukacyjne</b>	
9	<b>Inne zajęcia</b>	
10	<b>Szczególne osiągnięcia</b>	
11	Liczba opuszczonych godzin ogółem w tym nieusprawiedliwionych	
12	Data uchwały rady pedagogicznej: 1) promowany; 2) niepromowany; 3) ukończył szkołę; 4) nie ukończył szkoły.	
13	Data i podpis nauczyciela wypełniającego arkusz ocen	

Nr 47

str. ....

Lp.	Rok szkolny	
	Klasa (słownie)	
	Numer kolejny w dzienniku lekcyjnym	
		<b>Wyniki klasyfikacji .....</b>
1	Zachowanie	
2	Religia / etyka	
	<b>Obowiązkowe zajęcia edukacyjne</b>	
3	Funkcjonowanie osobiste i społeczne	
4	Zajęcia rozwijające komunikowanie się	
5	Zajęcia kształtujące kreatywność	
6	Przysposobienie do pracy	
7	Wychowanie fizyczne	
8	<b>Dodatkowe zajęcia edukacyjne</b>	
9	<b>Inne zajęcia</b>	
10	<b>Szczególne osiągnięcia</b>	
11	Liczba opuszczonych godzin ogółem	
	w tym nieusprawiedliwionych	
12	Data uchwały rady pedagogicznej: 1) promowany; 2) niepromowany; 3) ukończył szkołę; 4) nie ukończył szkoły.	
13	Data i podpis nauczyciela wypełniającego arkusz ocen	

str. ....

## ZAJĘCIA PRAKTYCZNE

Rok szkolny	Klasa	Nazwa i adres jednostki organizacyjnej, w której prowadzone są zajęcia praktyczne	Rodzaj zajęć	Liczba godzin	Ocena	Data i podpis osoby wypełniającej arkusz ocen

Nr 47



Nr 48

str. ...

Lp.	Rok szkolny	
	Klasa (słownie)	
	Numer kolejny w dzienniku lekcyjnym	
		<b>Wyniki klasyfikacji .....</b>
1	Zachowanie	
2	Religia / etyka	
<b>Obowiązkowe zajęcia edukacyjne</b>		
3	Język polski	
4	Język .....	
5	Język .....	
6	Filozofia	
7	Plastyka	
8	Muzyka	
9	Język łaciński i kultura antyczna	
10	Historia	
11	Wiedza o społeczeństwie	
12	Podstawy przedsiębiorczości	
13	Geografia	
14	Biologia	
15	Chemia	
16	Fizyka	
17	Matematyka	
18	Informatyka	
19	Wychowanie fizyczne	
20	Edukacja dla bezpieczeństwa	
21		
22		
<b>przedmioty uzupełniające:</b>		
23		
24		
25		
<b>Dodatkowe zajęcia edukacyjne</b>		
26		
27		
28		
<b>Inne zajęcia</b>		
29		
30		
31		
32	<b>Szczególne osiągnięcia</b>	
33	Liczba opuszczonych godzin ogółem w tym nieusprawiedliwionych	
34	1. Informacja o egzaminach: 1) poprawkowych; 2) klasyfikacyjnych. 2. Informacja o sprawdzianie wiadomości i umiejętności (zajęcia edukacyjne, ocena, data).	
35	Data uchwały rady pedagogicznej: 1) promowany (z wyróżnieniem); 2) niepromowany; 3) ukończył szkołę (z wyróżnieniem); 4) nie ukończył szkoły.	
36	Data i podpis nauczyciela wypełniającego arkusz ocen	

Nr 48

str. ...

Lp.	Rok szkolny	
	Klasa (słownie)	
	Numer kolejny w dzienniku lekcyjnym	
		<b>Wyniki klasyfikacji .....</b>
1	Zachowanie	
2	Religia / etyka	
<b>Obowiązkowe zajęcia edukacyjne</b>		
3	Język polski	
4	Język .....	
5	Język .....	
6	Filozofia	
7	Plastyka	
8	Muzyka	
9	Język łaciński i kultura antyczna	
10	Historia	
11	Wiedza o społeczeństwie	
12	Podstawy przedsiębiorczości	
13	Geografia	
14	Biologia	
15	Chemia	
16	Fizyka	
17	Matematyka	
18	Informatyka	
19	Wychowanie fizyczne	
20	Edukacja dla bezpieczeństwa	
21		
22		
<b>przedmioty uzupełniające:</b>		
23		
24		
25		
<b>Dodatkowe zajęcia edukacyjne</b>		
26		
27		
28		
<b>Inne zajęcia</b>		
29		
30		
31		
32	<b>Szczególne osiągnięcia</b>	
33	Liczba opuszczonych godzin ogółem w tym nieusprawiedliwionych	
34	1. Informacja o egzaminach: 1) poprawkowych; 2) klasyfikacyjnych. 2. Informacja o sprawdzianie wiadomości i umiejętności (zajęcia edukacyjne, ocena, data).	
35	Data uchwały rady pedagogicznej: 1) promowany (z wyróżnieniem); 2) niepromowany; 3) ukończył szkołę (z wyróżnieniem); 4) nie ukończył szkoły.	
36	Data i podpis nauczyciela wypełniającego arkusz ocen	





Lp.	Rok szkolny	
	Klasa (słownie)	
	Numer kolejny w dzienniku lekcyjnym	
		<b>Wyniki klasyfikacji .....</b>
<b>Obowiązkowe zajęcia edukacyjne</b>		
1	Język polski (kompetencje językowe)	
2	Wiedza o Polsce (elementy historii, geografii, kultury)	
3	<b>Dodatkowe zajęcia edukacyjne</b>	
4	<b>Szczególne osiągnięcia</b>	
5	Liczba opuszczonych godzin ogółem	
	w tym nieusprawiedliwionych	
6	1. Informacja o egzaminach: 1) poprawkowych; 2) klasyfikacyjnych. 2. Informacja o sprawdzianie wiadomości i umiejętności (zajęcia edukacyjne, ocena, data).	
7	Data uchwały rady pedagogicznej: 1) promowany; 2) niepromowany; 3) ukończył szkołę; 4) nie ukończył szkoły.	
8	Data i podpis nauczyciela wypełniającego arkusz ocen	

Lp.	Rok szkolny	
	Klasa (słownie)	
	Numer kolejny w dzienniku lekcyjnym	
		<b>Wyniki klasyfikacji .....</b>
<b>Obowiązkowe zajęcia edukacyjne</b>		
1	Język polski (kompetencje językowe)	
2	Wiedza o Polsce (elementy historii, geografii, kultury)	
3	<b>Dodatkowe zajęcia edukacyjne</b>	
4	<b>Szczególne osiągnięcia</b>	
5	Liczba opuszczonych godzin ogółem	
	w tym nieusprawiedliwionych	
6	1. Informacja o egzaminach: 1) poprawkowych; 2) klasyfikacyjnych. 2. Informacja o sprawdzianie wiadomości i umiejętności (zajęcia edukacyjne, ocena, data).	
7	Data uchwały rady pedagogicznej: 1) promowany; 2) niepromowany; 3) ukończył szkołę; 4) nie ukończył szkoły.	
8	Data i podpis nauczyciela wypełniającego arkusz ocen	



Nr 50

str. ....

Lp.	Rok szkolny	
	Klasa (słownie)	
	Numer kolejny w dzienniku lekcyjnym	
		<b>Wyniki klasyfikacji .....</b>
1	Zachowanie	
2	Religia / etyka	
<b>Obowiązkowe zajęcia edukacyjne</b>		
3	Język polski	
4	Język .....	
5	Język .....	
6	Filozofia	
7	Plastyka	
8	Muzyka	
9	Język łaciński i kultura antyczna	
10	Historia	
11	Wiedza o społeczeństwie	
12	Podstawy przedsiębiorczości	
13	Geografia	
14	Biologia	
15	Chemia	
16	Fizyka	
17	Matematyka	
18	Informatyka	
19	Wychowanie fizyczne	
20	Edukacja dla bezpieczeństwa	
21		
22		
23		
24		
25		
26		
27		
28		
29		
30		
31		
32		
33		
34		
35		
36		
37		
38		
39		
40		
41		
42		
43		
44		
45		
<b>przedmioty uzupełniające:</b>		
46		
47		
48		
<b>Dodatkowe zajęcia edukacyjne</b>		
49		
50		
51		

Nr 50

str. ....

<b>Inne zajęcia</b>	
52	
53	
54	
55	<b>Szczególne osiągnięcia</b>
56	Liczba opuszczonych godzin ogółem w tym nieusprawiedliwionych
57	1. Informacja o egzaminach: 1) poprawkowych; 2) klasyfikacyjnych. 2. Informacja o sprawdzianie wiadomości i umiejętności (zajęcia edukacyjne, ocena, data).
58	Data uchwały rady pedagogicznej: 1) promowany (z wyróżnieniem); 2) niepromowany; 3) ukończył szkołę (z wyróżnieniem); 4) nie ukończył szkoły.
59	Informacja o zdanym egzaminie zawodowym (wynik egzaminu zawodowego, numer certyfikatu, nazwa okręgowej komisji egzaminacyjnej, która wydała certyfikat, symbol i nazwa kwalifikacji wyodrębnionej w zawodzie)
60	Informacja o zdanym egzaminie zawodowym (wynik egzaminu zawodowego, numer certyfikatu, nazwa okręgowej komisji egzaminacyjnej, która wydała certyfikat, symbol i nazwa kwalifikacji wyodrębnionej w zawodzie)
61	Data i podpis nauczyciela wypełniającego arkusz ocen

Nr 50

str. ....

Lp.	Rok szkolny	
	Klasa (słownie)	
	Numer kolejny w dzienniku lekcyjnym	
		<b>Wyniki klasyfikacji .....</b>
1	Zachowanie	
2	Religia / etyka	
<b>Obowiązkowe zajęcia edukacyjne</b>		
3	Język polski	
4	Język .....	
5	Język .....	
6	Filozofia	
7	Plastyka	
8	Muzyka	
9	Język łaciński i kultura antyczna	
10	Historia	
11	Wiedza o społeczeństwie	
12	Podstawy przedsiębiorczości	
13	Geografia	
14	Biologia	
15	Chemia	
16	Fizyka	
17	Matematyka	
18	Informatyka	
19	Wychowanie fizyczne	
20	Edukacja dla bezpieczeństwa	
21		
22		
23		
24		
25		
26		
27		
28		
29		
30		
31		
32		
33		
34		
35		
36		
37		
38		
39		
40		
41		
42		
43		
44		
45		
<b>przedmioty uzupełniające:</b>		
46		
47		
48		
<b>Dodatkowe zajęcia edukacyjne</b>		
49		
50		
51		

<b>Inne zajęcia</b>		
52		
53		
54		
55	<b>Szczególne osiągnięcia</b>	
56	Liczba opuszczonych godzin ogółem w tym nieusprawiedliwionych	
57	1. Informacja o egzaminach: 1) poprawkowych; 2) klasyfikacyjnych. 2. Informacja o sprawdzianie wiadomości i umiejętności (zajęcia edukacyjne, ocena, data).	
58	Data uchwały rady pedagogicznej: 1) promowany (z wyróżnieniem); 2) niepromowany; 3) ukończył szkołę (z wyróżnieniem); 4) nie ukończył szkoły.	
59	Informacja o zdanym egzaminie zawodowym (wynik egzaminu zawodowego, numer certyfikatu, nazwa okręgowej komisji egzaminacyjnej, która wydała certyfikat, symbol i nazwa kwalifikacji wyodrębnionej w zawodzie)	
60	Informacja o zdanym egzaminie zawodowym (wynik egzaminu zawodowego, numer certyfikatu, nazwa okręgowej komisji egzaminacyjnej, która wydała certyfikat, symbol i nazwa kwalifikacji wyodrębnionej w zawodzie)	
61	Data i podpis nauczyciela wypełniającego arkusz ocen	







Nr 51

str. ....

Lp.	Rok szkolny	
	Klasa (słownie)	
	Numer kolejny w dzienniku lekcyjnym	
		<b>Wyniki klasyfikacji .....</b>
1	Zachowanie	
2	Religia / etyka	
<b>Obowiązkowe zajęcia edukacyjne</b>		
3	Język polski	
4	Język .....	
5	Historia	
6	Wiedza o społeczeństwie	
7	Podstawy przedsiębiorczości	
8	Geografia	
9	Biologia	
10	Chemia	
11	Fizyka	
12	Matematyka	
13	Informatyka	
14	Wychowanie fizyczne	
15		
16		
17		
18		
19		
20		
21		
22		
23		
24		
25		
26		
27		
28		
29		
<b>Dodatkowe zajęcia edukacyjne</b>		
30		
31		
32		
<b>Inne zajęcia</b>		
33		
34		
35		
36	<b>Szczególne osiągnięcia</b>	
37	Liczba opuszczonych godzin ogółem w tym nieusprawiedliwionych	
38	1. Informacja o egzaminach: 1) poprawkowych; 2) klasyfikacyjnych. 2. Informacja o sprawdzianie wiadomości i umiejętności (zajęcia edukacyjne, ocena, data).	
39	Data uchwały rady pedagogicznej: 1) promowany (z wyróżnieniem); 2) niepromowany; 3) ukończył szkołę (z wyróżnieniem); 4) nie ukończył szkoły.	
40	Informacja o zdanym egzaminie zawodowym (wynik egzaminu zawodowego, numer certyfikatu, nazwa okręgowej komisji egzaminacyjnej, która wydała certyfikat, symbol i nazwa kwalifikacji wyodrębnionej w zawodzie)	
41	Data i podpis nauczyciela wypełniającego arkusz ocen	

Nr 51

str. ....

Lp.	Rok szkolny	
	Klasa (słownie)	
	Numer kolejny w dzienniku lekcyjnym	
		<b>Wyniki klasyfikacji .....</b>
1	Zachowanie	
2	Religia / etyka	
<b>Obowiązkowe zajęcia edukacyjne</b>		
3	Język polski	
4	Język .....	
5	Historia	
6	Wiedza o społeczeństwie	
7	Podstawy przedsiębiorczości	
8	Geografia	
9	Biologia	
10	Chemia	
11	Fizyka	
12	Matematyka	
13	Informatyka	
14	Wychowanie fizyczne	
15		
16		
17		
18		
19		
20		
21		
22		
23		
24		
25		
26		
27		
28		
29		
<b>Dodatkowe zajęcia edukacyjne</b>		
30		
31		
32		
<b>Inne zajęcia</b>		
33		
34		
35		
36	<b>Szczególne osiągnięcia</b>	
37	Liczba opuszczonych godzin ogółem w tym nieusprawiedliwionych	
38	1. Informacja o egzaminach: 1) poprawkowych; 2) klasyfikacyjnych. 2. Informacja o sprawdzianie wiadomości i umiejętności (zajęcia edukacyjne, ocena, data).	
39	Data uchwały rady pedagogicznej: 1) promowany (z wyróżnieniem); 2) niepromowany; 3) ukończył szkołę (z wyróżnieniem); 4) nie ukończył szkoły.	
40	Informacja o zdanym egzaminie zawodowym (wynik egzaminu zawodowego, numer certyfikatu, nazwa okręgowej komisji egzaminacyjnej, która wydała certyfikat, symbol i nazwa kwalifikacji wyodrębnionej w zawodzie)	
41	Data i podpis nauczyciela wypełniającego arkusz ocen	





Nr 52

str. ...

Lp.	Rok szkolny	<b>Wyniki klasyfikacji .....</b>		
	Semestr (słownie)			
	Numer kolejny w dzienniku lekcyjnym			
	<b>Obowiązkowe zajęcia edukacyjne</b>	Ocena z egzaminu w formie pisemnej/ w formie zadania praktycznego	Ocena z egzaminu w formie ustnej	<b>Ocena semestralna</b>
1	Język polski			
2	Język .....			
3	Matematyka			
4	Informatyka			
5	Wiedza o społeczeństwie			
6	Wychowanie fizyczne			
7				
8				
9				
10				
11				
12				
13				
14				
15				
16				
17				
18				
19				
20				
21				
<b>Dodatkowe zajęcia edukacyjne</b>				
22				
23				
24				
<b>Inne zajęcia</b>				
25				
26				
27				
28	<b>Szczególne osiągnięcia</b>			
29	Liczba opuszczonych godzin ogółem			
	w tym nieusprawiedliwionych			
30	1. Informacja o egzaminach: 1) poprawkowych; 2) klasyfikacyjnych. 2. Informacja o sprawdzianie wiadomości i umiejętności (zajęcia edukacyjne, ocena, data).			
31	Data uchwały rady pedagogicznej: 1) promowany; 2) niepromowany; 3) ukończył szkołę; 4) nie ukończył szkoły.			
32	Informacja o zdaniem egzaminie zawodowym (wynik egzaminu zawodowego, numer certyfikatu, nazwa okręgowej komisji egzaminacyjnej, która wydała certyfikat, symbol i nazwa kwalifikacji wyodrębnionej w zawodzie)			
33	Data i podpis nauczyciela wypełniającego arkusz ocen			

Lp.	Rok szkolny	<b>Wyniki klasyfikacji .....</b>
	Semestr (słownie)	
	Numer kolejny w dzienniku lekcyjnym	<b>Ocena końcowa</b>
	<b>Obowiązkowe zajęcia edukacyjne</b>	
1	Język polski	
2	Język .....	
3	Matematyka	
4	Informatyka	
5	Wiedza o społeczeństwie	
6	Wychowanie fizyczne	
7		
8		
9		
10		
11		
12		
13		
14		
15		
16		
17		
18		
19		
20		
21		
<b>Dodatkowe zajęcia edukacyjne</b>		
22		
23		
24		
<b>Inne zajęcia</b>		
25		
26		
27		
28	<b>Szczególne osiągnięcia</b>	
29	Liczba opuszczonych godzin ogółem w tym nieusprawiedliwionych	
30	1. Informacja o egzaminach: 1) poprawkowych; 2) klasyfikacyjnych. 2. Informacja o sprawdzianie wiadomości i umiejętności (zajęcia edukacyjne, ocena, data).	
31	Data uchwały rady pedagogicznej: 1) promowany; 2) niepromowany; 3) ukończył szkołę; 4) nie ukończył szkoły.	
32	Informacja o zdanym egzaminie zawodowym (wynik egzaminu zawodowego, numer certyfikatu, nazwa okręgowej komisji egzaminacyjnej, która wydała certyfikat, symbol i nazwa kwalifikacji wyodrębnionej w zawodzie )	
33	Data i podpis nauczyciela wypełniającego arkusz ocen	







Nr 53

str. ...

Lp.	Rok szkolny	Wyniki klasyfikacji .....		
	Semestr (słownie)			
	Numer kolejny w dzienniku lekcyjnym			
	<b>Obowiązkowe zajęcia edukacyjne</b>	Ocena z egzaminu w formie pisemnej/ w formie zadania praktycznego	Ocena z egzaminu w formie ustnej	Ocena semestralna
1				
2				
3				
4				
5				
6				
7				
8				
9				
10				
11				
12				
13				
14				
15				
16				
17				
18				
19				
20				
21				
22				
23				
24				
25				
<b>Dodatkowe zajęcia edukacyjne</b>				
26				
27				
28				
29	<b>Szczególne osiągnięcia</b>			
30	Liczba opuszczonych godzin ogółem w tym nieusprawiedliwionych			
31	1. Informacja o egzaminach: 1) poprawkowych; 2) klasyfikacyjnych. 2. Informacja o sprawdzianie wiadomości i umiejętności (zajęcia edukacyjne, ocena, data).			
32	Data uchwały rady pedagogicznej: 1) promowany; 2) niepromowany; 3) ukończył szkołę; 4) nie ukończył szkoły.			
33	Informacja o zdanym egzaminie ( <i>nazwa egzaminu*</i> , <i>wynik egzaminu</i> , <i>numer**</i> , <i>nazwa okręgowej komisji egzaminacyjnej, która wydała odpowiednio: certyfikat albo świadectwo potwierdzające kwalifikację w zawodzie, symbol i nazwa kwalifikacji wyodrębnionej w zawodzie</i> )			
34	Data i podpis nauczyciela wypełniającego arkusz ocen			

\* wpisać odpowiednio: zawodowy albo potwierdzający kwalifikacje w zawodzie

\*\*wpisać odpowiednio certyfikatu albo świadectwa potwierdzającego kwalifikację w zawodzie

Nr 53

str. ...

Lp.	Rok szkolny	Wyniki klasyfikacji .....
	Semestr (słownie)	
	Numer kolejny w dzienniku lekcyjnym	Ocena końcowa
<b>Obowiązkowe zajęcia edukacyjne</b>		
1		
2		
3		
4		
5		
6		
7		
8		
9		
10		
11		
12		
13		
14		
15		
16		
17		
18		
19		
20		
21		
22		
23		
24		
25		
<b>Dodatkowe zajęcia edukacyjne</b>		
26		
27		
28		
29	<b>Szczególne osiągnięcia</b>	
30	Liczba opuszczonych godzin ogółem w tym nieusprawiedliwionych	
31	1. Informacja o egzaminach: 1) poprawkowych; 2) klasyfikacyjnych. 2. Informacja o sprawdzianie wiadomości i umiejętności (zajęcia edukacyjne, ocena, data).	
32	Data uchwały rady pedagogicznej: 1) promowany; 2) niepromowany; 3) ukończył szkołę; 4) nie ukończył szkoły.	
33	Informacja o zdanym egzaminie ( <i>nazwa egzaminu*</i> , <i>wynik egzaminu</i> , <i>numer**</i> , <i>nazwa okręgowej komisji egzaminacyjnej</i> , <i>która wydała odpowiednio: certyfikat albo świadectwo potwierdzające kwalifikację w zawodzie</i> , <i>symbol i nazwa kwalifikacji wyodrębnionej w zawodzie</i> )	
34	Data i podpis nauczyciela wypełniającego arkusz ocen	

\* wpisać odpowiednio: zawodowy albo potwierdzający kwalifikację w zawodzie

\*\*wpisać odpowiednio certyfikatu albo świadectwa potwierdzającego kwalifikację w zawodzie



Nr 54

str. 1

.....  
pieczęć podłużna szkoły**ARKUSZ OCEN  
SŁUCHACZA  
SZKOŁY DLA DOROSŁYCH**

Szkola jest wpisana do ewidencji szkół niepublicznych prowadzonej przez

.....

.....

pod numerem .....

*wypełnia szkoła niepubliczna*.....  
nazwa szkoły.....  
imię (imiona) i nazwisko

Urodzon..... dnia ..... r. w .....

numer PESEL .....

--	--	--	--	--	--	--	--	--	--	--	--	--	--	--	--	--	--	--	--

Przyjęt..... w roku szkolnym ..... / ..... na semestr .....

Wpisan..... do księgi słuchaczy pod numerem .....

Adres zamieszkania słuchacza .....

.....

Imiona i nazwiska rodziców i adresy ich zamieszkania (dotyczy słuchaczy niepełnoletnich) .....

.....

.....

.....  
pieczęć i podpis dyrektora szkoły

Informacja o indywidualnym programie lub toku nauki .....

.....

Informacja o innowacjach lub eksperymentach .....

.....

Dokonano sprostowania indeksu .....

data i podpis dyrektora szkoły

Wydano świadectwo ukończenia szkoły .....

data i podpis nauczyciela

Wydano duplikat świadectwa .....

data, tożsamość osoby odbierającej duplikat i oznaczenie dokumentu tożsamości oraz podpis dyrektora szkoły

.....

Sporządzono kopię arkusza ocen .....

data i podpis dyrektora szkoły

Data i przyczyna opuszczenia szkoły .....

.....

data i podpis dyrektora szkoły

Skala ocen z zajęć edukacyjnych:

celujący, bardzo dobry, dobry, dostateczny, dopuszczający, niedostateczny.

**MEN-I/54/2**

Nr 54

str. ....

Lp.	Rok szkolny	Wyniki klasyfikacji .....		
	Semestr (słownie)			
	Numer kolejny w dzienniku lekcyjnym			
	<b>Obowiązkowe zajęcia edukacyjne</b>	Ocena z egzaminu w formie pisemnej/ w formie zadania praktycznego	Ocena z egzaminu w formie ustnej	Ocena semestralna
1				
2				
3				
4				
5				
6				
7				
8				
9				
10				
11				
12				
13				
14				
15				
16				
17				
<b>przedmioty uzupełniające:</b>				
18				
19				
20				
<b>Dodatkowe zajęcia edukacyjne</b>				
21				
22				
23				
24	<b>Szczególne osiągnięcia</b>			
25	Liczba opuszczonych godzin			
26	1. Informacja o egzaminach: 1) poprawkowych; 2) klasyfikacyjnych. 2. Informacja o sprawdzianie wiadomości i umiejętności (zajęcia edukacyjne, ocena, data).			
27	Data uchwały rady pedagogicznej: 1) promowany; 2) niepromowany; 3) ukończył szkołę; 4) nie ukończył szkoły.			
28	Data i podpis nauczyciela wypełniającego arkusz ocen			

Nr 54

str. ....

Lp.	Rok szkolny	Wyniki klasyfikacji .....		
	Semestr (słownie)			
	Numer kolejny w dzienniku lekcyjnym			
	<b>Obowiązkowe zajęcia edukacyjne</b>	Ocena z egzaminu w formie pisemnej/ w formie zadania praktycznego	Ocena z egzaminu w formie ustnej	Ocena semestralna
1				
2				
3				
4				
5				
6				
7				
8				
9				
10				
11				
12				
13				
14				
15				
16				
17				
<b>przedmioty uzupełniające:</b>				
18				
19				
20				
<b>Dodatkowe zajęcia edukacyjne</b>				
21				
22				
23				
24	<b>Szczególne osiągnięcia</b>			
25	Liczba opuszczonych godzin			
26	1. Informacja o egzaminach: 1) poprawkowych; 2) klasyfikacyjnych. 2. Informacja o sprawdzianie wiadomości i umiejętności (zajęcia edukacyjne, ocena, data).			
27	Data uchwały rady pedagogicznej: 1) promowany; 2) niepromowany; 3) ukończył szkołę; 4) nie ukończył szkoły.			
28	Data i podpis nauczyciela wypełniającego arkusz ocen			



Nr 54

str. ....

Lp.	Rok szkolny	Wyniki klasyfikacji .....
	Semestr (słownie)	
	Numer kolejny w dzienniku lekcyjnym	
	<b>Obowiązkowe zajęcia edukacyjne</b>	<b>Ocena końcowa</b>
1		
2		
3		
4		
5		
6		
7		
8		
9		
10		
11		
12		
13		
14		
15		
16		
17		
	<b>przedmioty uzupełniające:</b>	
18		
19		
20		
	<b>Dodatkowe zajęcia edukacyjne</b>	
21		
22		
23		
24	<b>Szczególne osiągnięcia</b>	
25	Liczba opuszczonych godzin	
26	1. Informacja o egzaminach: 1) poprawkowych; 2) klasyfikacyjnych. 2. Informacja o sprawdzianie wiadomości i umiejętności (zajęcia edukacyjne, ocena, data).	
27	Data uchwały rady pedagogicznej: 1) promowany; 2) niepromowany; 3) ukończył szkołę; 4) nie ukończył szkoły.	
28	Wynik egzaminu ósmoklasisty	
29	Data i podpis nauczyciela wypełniającego arkusz ocen	



Nr 56

**ZAŚWIADCZENIE**.....  
imię (imiona) i nazwisko.....  
data urodzenia.....  
numer PESEL

przystąpił... do egzaminu ósmoklasisty i uzyskał... następujące wyniki:

**z języka polskiego**

wynik taki sam lub niższy uzyskało

.....  
% zdających**z matematyki**

wynik taki sam lub niższy uzyskało

.....  
% zdających**z języka** .....

nazwa języka

wynik taki sam lub niższy uzyskało

.....  
% zdających**z przedmiotu do wyboru -** .....

nazwa przedmiotu

wynik taki sam lub niższy uzyskało

.....  
% zdających....., dnia ..... r.  
miejsowość

Nr .....

m.p.

.....  
pieczęć i podpis dyrektora  
okręgowej komisji egzaminacyjnej

OKE-II/56/3





Nr 59



# ŚWIADECTWO UKOŃCZENIA SZKOŁY PODSTAWOWEJ

.....  
imię (imiona) i nazwisko

.....  
data urodzenia

.....  
numer PESEL

ukończył..... szkołę podstawową na podstawie egzaminów eksternistycznych przeprowadzonych przez Okręgową Komisję Egzaminacyjną w .....  
i uzyskał..... następujące oceny:

- język polski .....
- język .....
- historia .....
- wiedza o społeczeństwie .....
- geografia .....
- biologia .....
- chemia .....
- fizyka .....
- matematyka .....
- informatyka .....

.....  
miejsowość , dnia ..... r.

Nr .....



.....  
pieczęć i podpis dyrektora  
okręgowej komisji egzaminacyjnej



Kwalifikacja pełna na poziomie  
drugim Polskiej Ramy Kwalifikacji  
i europejskich ram kwalifikacji

Świadectwo jest dokumentem potwierdzającym posiadanie wykształcenia podstawowego.

Skala ocen: celujący, bardzo dobry, dobry,  
dostateczny, dopuszczający, niedostateczny.

OKE-II/59/3

Nr 60



RZECZPOSPOLITA POLSKA  
ŚWIADECTWO UKOŃCZENIA  
LICEUM OGÓLNOKSZTAŁCĄCEGO

.....  
imię (imiona) i nazwisko

.....  
data urodzenia

.....  
numer PESEL

ukończył..... liceum ogólnokształcące na podstawie egzaminów eksternistycznych  
przeprowadzonych przez Okręgową Komisję Egzaminacyjną w .....  
i uzyskał..... następujące oceny:

- język polski.....
- język .....
- historia .....
- wiedza o społeczeństwie.....
- podstawy przedsiębiorczości.....
- geografia .....
- biologia .....
- chemia .....
- fizyka .....
- matematyka .....
- informatyka .....

.....  
miejsowość , dnia ..... r.



Nr .....

.....  
pieczęć i podpis dyrektora  
okręgowej komisji egzaminacyjnej

Świadectwo jest dokumentem potwierdzającym posiadanie wykształcenia średniego.

Skala ocen: celujący, bardzo dobry, dobry,  
dostateczny, dopuszczający, niedostateczny.

OKE-II/60/3

Nr 61



RZECZPOSPOLITA POLSKA

ZAŚWIADCZENIE  
O WYNIKACH EGZAMINU MATURALNEGO

.....  
imię (imiona) i nazwisko

.....  
data urodzenia

.....  
numer PESEL

**legitymując..... się świadectwem dojrzałości nr ..... wydanym przez**

.....  
nazwa szkoły ponadpodstawowej lub kuratora oświaty

**przystąpił..... do egzaminu maturalnego i uzyskał..... wyniki:**

.....  
miejsowość

....., dnia ..... r.

Nr .....

m.p.

.....  
pieczęć i podpis dyrektora  
okręgowej komisji egzaminacyjnej

Zaświadczenie wraz ze świadectwem dojrzałości jest dokumentem uprawniającym do ubiegania się o przyjęcie na studia pierwszego stopnia lub jednolite studia magisterskie.

OKE-II/61/3



Nr 62



RZECZPOSPOLITA POLSKA  
ŚWIADECTWO DOJRZAŁOŚCI

.....  
imię (imiona) i nazwisko

.....  
data urodzenia

.....  
numer PESEL

**zdał.... egzamin maturalny i uzyskał....**

**z przedmiotów obowiązkowych:  
w części ustnej egzaminu:**

język polski .....  
język .....  
.....

**w części pisemnej egzaminu na poziomie podstawowym:**

język polski ..... wynik taki sam lub niższy uzyskało .....% zdających  
język ..... wynik taki sam lub niższy uzyskało .....% zdających  
matematyka ..... wynik taki sam lub niższy uzyskało .....% zdających

**z przedmiotów dodatkowych:**

....., dnia ..... r.  
miejsowość

Nr .....

.....  
pieczęć i podpis dyrektora  
okręgowej komisji egzaminacyjnej

**P R K IV**

Kwalifikacja pełna na poziomie  
czwartym Polskiej Ramy Kwalifikacji  
i europejskich ram kwalifikacji

m.p.

Świadectwo jest dokumentem uprawniającym do ubiegania się o przyjęcie na studia pierwszego stopnia lub jednolite  
studia magisterskie.

OKE-II/62/3

Nr 63



RZECZPOSPOLITA POLSKA  
ANEKS DO ŚWIADECTWA DOJRZAŁOŚCI NR .....

.....  
imię (imiona) i nazwisko

.....  
data urodzenia

.....  
numer PESEL

**przystąpił..... ponownie do egzaminu maturalnego  
i uzyskał..... wyniki:**

**WZM**

.....  
miejsowość , dnia ..... r.

Nr .....

m.p.

.....  
pieczęć i podpis dyrektora  
okręgowej komisji egzaminacyjnej

Aneks do świadectwa dojrzałości wraz ze świadectwem dojrzałości jest dokumentem uprawniającym do ubiegania się o przyjęcie na studia pierwszego stopnia lub jednolite studia magisterskie.

OKE-II/63/3

Nr 64



RZECZPOSPOLITA POLSKA

# CERTYFIKAT KWALIFIKACJI ZAWODOWEJ

.....  
imię (imiona) i nazwisko

.....  
data urodzenia

.....  
numer PESEL

**zdał.... egzamin zawodowy w zakresie kwalifikacji**

.....  
symbol i nazwa kwalifikacji

**wyodrębnionej w zawod.....**

.....  
nazwa i symbol cyfrowy zawodu

**i uzyskał.... % punktów możliwych do uzyskania**

.....  
miejsowość

....., dnia ..... r.

Nr .....

**P R K 2**

m.p.

pieczęć i podpis dyrektora  
okręgowej komisji egzaminacyjnej

Kwalifikacja cząstkowa na poziomie drugim Polskiej Ramy Kwalifikacji i europejskich ram kwalifikacji

Podstawą zdania egzaminu jest otrzymanie:

- 1) z części pisemnej – co najmniej 50% punktów możliwych do uzyskania;
- 2) z części praktycznej – co najmniej 75% punktów możliwych do uzyskania.

OKE-II/64/3

Nr 65

  
RZECZPOSPOLITA POLSKA

## CERTYFIKAT KWALIFIKACJI ZAWODOWEJ

.....  
imię (imiona) i nazwisko

.....  
data urodzenia

.....  
numer PESEL

**zdał..... egzamin zawodowy w zakresie kwalifikacji**

.....  
symbol i nazwa kwalifikacji

**wyodrębnionej w zawod.....**

.....  
nazwa i symbol cyfrowy zawodu

i uzyskał.... % punktów możliwych do uzyskania

.....  
miejsowość, dnia ..... r.

Nr .....

m.p.

.....  
pieczęć i podpis dyrektora  
okręgowej komisji egzaminacyjnej

**P R K 3**

Kwalifikacja cząstkowa na poziomie  
trzecim Polskiej Ramy Kwalifikacji  
i europejskich ram kwalifikacji

Podstawą zdania egzaminu jest otrzymanie:

- 1) z części pisemnej – co najmniej 50% punktów możliwych do uzyskania;
- 2) z części praktycznej – co najmniej 75% punktów możliwych do uzyskania.

OKE-II/65/3

Nr 66



RZECZPOSPOLITA POLSKA

# CERTYFIKAT KWALIFIKACJI ZAWODOWEJ

.....  
imię (imiona) i nazwisko

.....  
data urodzenia

.....  
numer PESEL

**zdał..... egzamin zawodowy w zakresie kwalifikacji**

.....  
symbol i nazwa kwalifikacji

**wyodrębnionej w zawod.....**

.....  
nazwa i symbol cyfrowy zawodu

**i uzyskał.... % punktów możliwych do uzyskania**

.....  
miejsowość

....., dnia .....

..... r.

Nr .....

m.p.

.....  
pieczęć i podpis dyrektora  
okręgowej komisji egzaminacyjnej

**PRK 4**

Kwalifikacja cząstkowa na poziomie  
czwartym Polskiej Ramy Kwalifikacji  
i europejskich ram kwalifikacji

Podstawą zdania egzaminu jest otrzymanie:

- 1) z części pisemnej – co najmniej 50% punktów możliwych do uzyskania;
- 2) z części praktycznej – co najmniej 75% punktów możliwych do uzyskania.

OKE-II/66/3

Nr 67

  
RZECZPOSPOLITA POLSKA

## CERTYFIKAT KWALIFIKACJI ZAWODOWEJ

.....  
imię (imiona) i nazwisko

.....  
data urodzenia

.....  
numer PESEL

**zdał.... egzamin zawodowy w zakresie kwalifikacji**

.....  
symbol i nazwa kwalifikacji

**wyodrębnionej w zawod.....**

.....  
nazwa i symbol cyfrowy zawodu

i uzyskał.... ..... % punktów możliwych do uzyskania

.....  
miejsowość

....., dnia ..... r.

Nr .....

m.p.

.....  
pieczęć i podpis dyrektora  
okręgowej komisji egzaminacyjnej

**P R K 5**

Kwalifikacja cząstkowa na poziomie  
piątym Polskiej Ramy Kwalifikacji  
i europejskich ram kwalifikacji

Podstawą zdania egzaminu jest otrzymanie:

- 1) z części pisemnej – co najmniej 50% punktów możliwych do uzyskania;
- 2) z części praktycznej – co najmniej 75% punktów możliwych do uzyskania.

OKE-II/67/3

Nr 68

  
RZECZPOSPOLITA POLSKA

# DYPLOM ZAWODOWY

.....  
imię (imiona) i nazwisko

.....  
data urodzenia

.....  
numer PESEL

**spełnił...warunki uzyskania dyplomu zawodowego  
i posiada kwalifikacje w zawodzie**

.....  
nazwa i symbol cyfrowy zawodu

.....  
miejsowość

....., dnia ..... r.

Nr .....

**PRK II**  
Kwalifikacja pełna na poziomie  
drugim Polskiej Ramy Kwalifikacji  
i europejskich ram kwalifikacji

m.p.

.....  
pieczęć i podpis dyrektora  
okręgowej komisji egzaminacyjnej

OKE-II/68/3

Nr 69

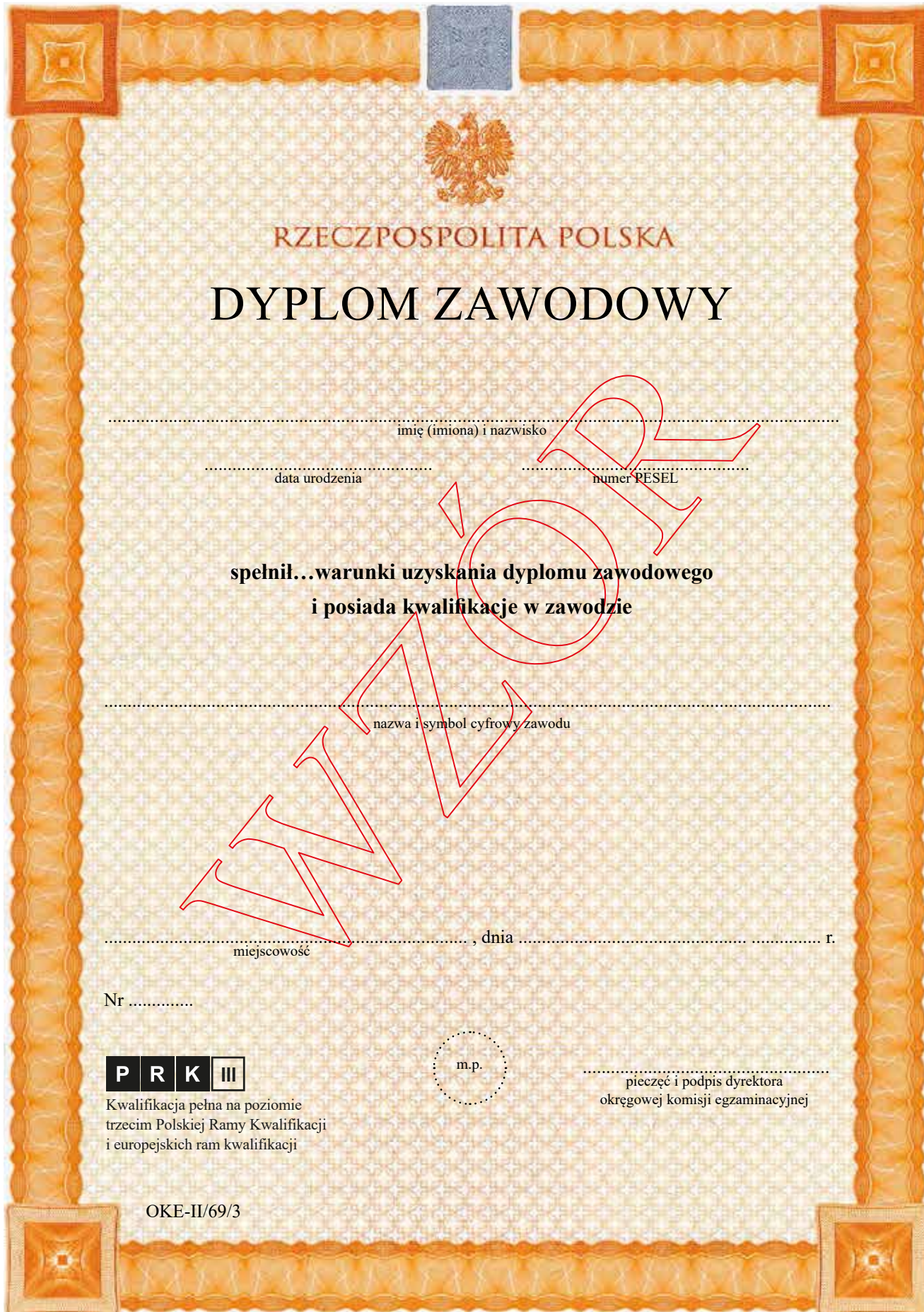

The image shows a professional diploma template with an orange border and a central crest. The text is in Polish. At the top, it says 'RZECZPOSPOLITA POLSKA' and 'DYPLOM ZAWODOWY'. There are fields for 'imię (imiona) i nazwisko', 'data urodzenia', and 'numer PESEL'. A large red watermark 'DYPLOM' is overlaid. Below that, it says 'spełnił...warunki uzyskania dyplomu zawodowego i posiada kwalifikacje w zawodzie'. There are fields for 'nazwa i symbol cyfrowy zawodu', 'miejscowość', and 'dnia'. At the bottom, there is a box for 'PRK III' and a signature line for the director of the regional examination commission. The reference number 'OKE-II/69/3' is at the bottom left.

RZECZPOSPOLITA POLSKA

# DYPLOM ZAWODOWY

.....  
imię (imiona) i nazwisko

.....  
data urodzenia

.....  
numer PESEL

**spełnił...warunki uzyskania dyplomu zawodowego  
i posiada kwalifikacje w zawodzie**

.....  
nazwa i symbol cyfrowy zawodu

.....  
miejscowość

....., dnia ..... r.

Nr .....

**PRK III**

Kwalifikacja pełna na poziomie  
trzecim Polskiej Ramy Kwalifikacji  
i europejskich ram kwalifikacji

.....  
m.p.

.....  
pieczęć i podpis dyrektora  
okręgowej komisji egzaminacyjnej

OKE-II/69/3



Nr 70

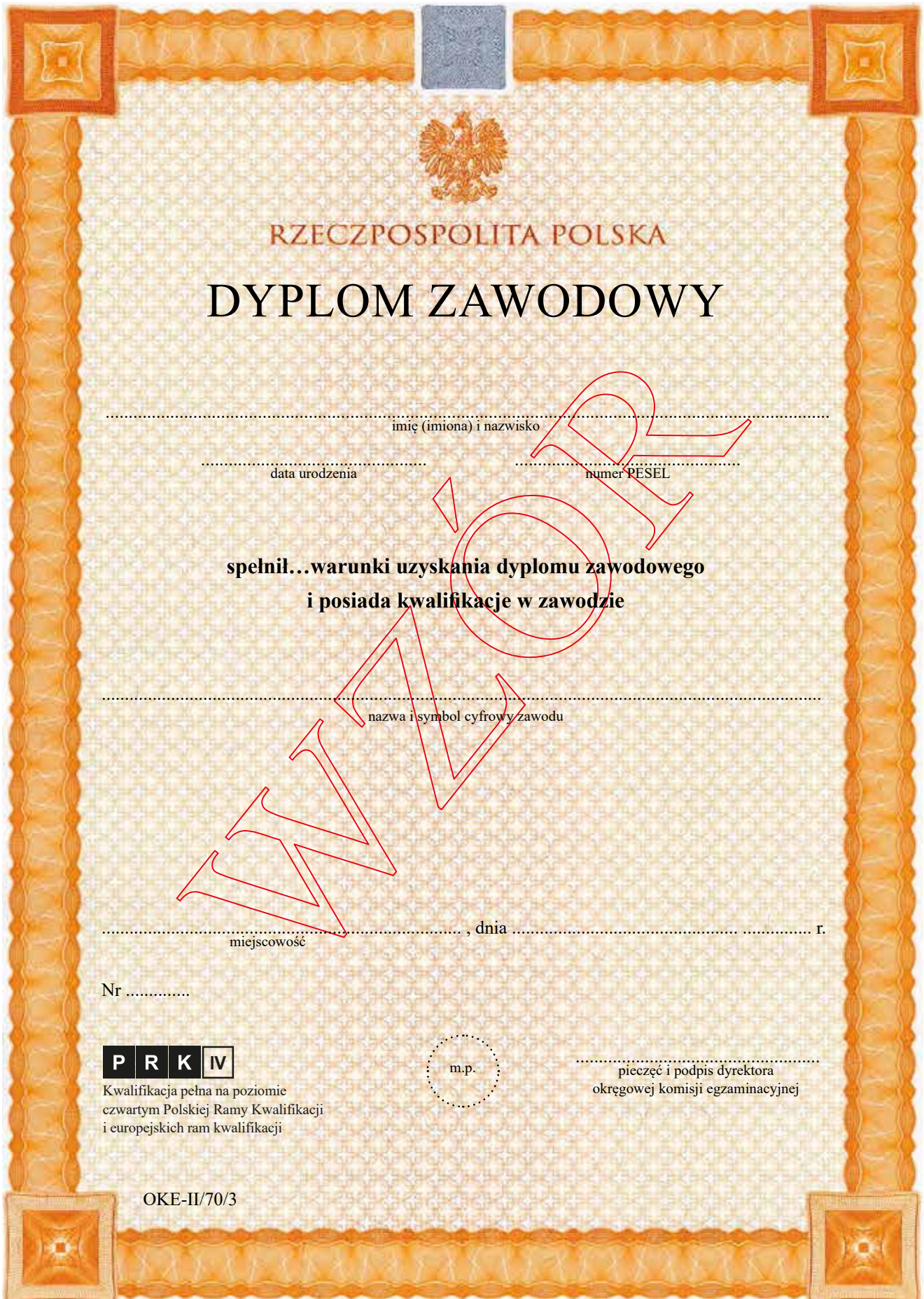

RZECZPOSPOLITA POLSKA

# DYPLOM ZAWODOWY

.....  
imię (imiona) i nazwisko

.....  
data urodzenia

.....  
numer PESEL

**spełnił...warunki uzyskania dyplomu zawodowego  
i posiada kwalifikacje w zawodzie**

.....  
nazwa i symbol cyfrowy zawodu

.....  
miejsowość , dnia ..... r.

Nr .....

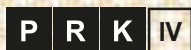

Kwalifikacja pełna na poziomie  
czwartym Polskiej Ramy Kwalifikacji  
i europejskich ram kwalifikacji

.....  
m.p.

.....  
pieczęć i podpis dyrektora  
okręgowej komisji egzaminacyjnej

OKE-II/70/3

Nr 71



RZECZPOSPOLITA POLSKA

# DYPLOM ZAWODOWY

.....  
imię (imiona) i nazwisko

.....  
data urodzenia

.....  
numer PESEL

**spełnił...warunki uzyskania dyplomu zawodowego  
i posiada kwalifikacje w zawodzie**

.....  
nazwa i symbol cyfrowy zawodu

.....  
miejsowość

....., dnia ..... r.

Nr .....

**P R K V**  
Kwalifikacja pełna na poziomie  
piątym Polskiej Ramy Kwalifikacji  
i europejskich ram kwalifikacji

.....  
m.p.  
pieczęć i podpis dyrektora  
okręgowej komisji egzaminacyjnej

OKE-II/71/3

**SUPLEMENT DO DYPLOMU ZAWODOWEGO NR....\***

IMIĘ (IMIONA) I NAZWISKO POSIADACZA DYPLOMU .....

1. NAZWA DYPLOMU<sup>1)</sup><sup>1)</sup> W języku oryginału.2. NAZWA DYPLOMU W TŁUMACZENIU<sup>2)</sup><sup>2)</sup> Jeżeli dotyczy. Podane tłumaczenie nie ma mocy prawnej.

3. PROFIL UMIEJĘTNOŚCI I KOMPETENCJI

4. ZAWODY DOSTĘPNE DLA POSIADACZA DYPLOMU<sup>3)</sup><sup>3)</sup> Jeżeli dotyczy.

Nr 72

str. 2

5. PODSTAWA WYDANIA DYPLOMU	
Nazwa podmiotu wydającego dyplom	Nazwa władz sprawujących nadzór nad podmiotem wydającym dyplom
Poziom wykształcenia (krajowy lub międzynarodowy)	Warunki zdania egzaminu zawodowego
Dostęp do następnego poziomu kształcenia	Umowy międzynarodowe
Podstawa prawna wydania dyplomu	

6. OFICJALNIE UZNANE SPOSOBY UZYSKANIA DYPLOMU
<p><b>Informacje dodatkowe:</b> Więcej informacji (w tym opis krajowego systemu kwalifikacji): Krajowe Centrum Europass – <a href="http://www.europass.org.pl">www.europass.org.pl</a></p>

<p><b>*Nota objaśniająca</b></p> <p>Niniejszy dokument ma na celu dostarczenie dodatkowych informacji na temat dyplomu zawodowego i sam w sobie nie ma mocy prawnej. Podstawą opisu są następujące regulacje: Rezolucja Rady nr 93/C 49/01 z dnia 3 grudnia 1992 r. dotycząca przejrzystości kwalifikacji (Dz. Urz. UE C 49 z 19.02.1993, str. 1), Rezolucja Rady nr 96/C 224/04 z dnia 15 lipca 1996 r. dotycząca przejrzystości dyplomów szkolenia zawodowego (Dz. Urz. UE C 224 z 01.08.1996, str. 7), Zalecenie Parlamentu Europejskiego oraz Rady nr 2001/613/EC z dnia 10 lipca 2001 r. w sprawie mobilności w ramach Wspólnoty studentów, osób przechodzących szkolenia, wolontariuszy, nauczycieli i instruktorów (Dz. Urz. UE L 215 z 09.08.2001, str. 30), Decyzja Parlamentu Europejskiego i Rady (UE) 2018/646 z dnia 18 kwietnia 2018 r. w sprawie wspólnych ram mających na celu świadczenie lepszej jakości usług w zakresie umiejętności i kwalifikacji (Europass), uchylająca decyzję nr 2241/2004/WE (Dz. Urz. UE L 112 z 02.05.2018, str. 42).</p> <p>Więcej informacji: <a href="http://europass.cedefop.europa.eu">http://europass.cedefop.europa.eu</a></p> <p>© European Communities 2002</p>
--

**IV. Zaświadczenie o spełnianiu obowiązku rocznego przygotowania przedszkolnego**

Nr 73

.....  
pieczęć przedszkola / szkoły / innej formy wychowania  
przedszkolnego

**ZAŚWIADCZENIE nr.....**  
**o spełnianiu obowiązku rocznego przygotowania przedszkolnego**

Stwierdza się, że .....  
imię (imiona) i nazwisko dziecka

data urodzenia .....  
dzień, miesiąc, rok

w roku szkolnym ..... / ..... spełnia obowiązek rocznego przygotowania przedszkolnego w .....

.....  
nazwa przedszkola / szkoły / innej formy wychowania przedszkolnego

w ..... gmina .....

.....  
miejsowość, data

.....  
pieczęć i podpis dyrektora / osoby kierującej inną formą  
wychowania przedszkolnego

MEN-I/73

## V. Informacja o gotowości dziecka do podjęcia nauki w szkole podstawowej

Nr 74

str. 1

.....  
pieczęć przedszkola / szkoły / innej formy wychowania przedszkolnego**INFORMACJA O GOTOWOŚCI DZIECKA  
DO PODJĘCIA NAUKI W SZKOLE PODSTAWOWEJ**

Imię i nazwisko dziecka .....

Rok szkolny .....

Forma wychowania przedszkolnego\* .....

**Informacja o stanie przygotowania dziecka do podjęcia nauki w szkole podstawowej****I. Opanowanie wymagań określonych w podstawie programowej wychowania przedszkolnego w obszarze:****1. Fizyczny obszar rozwoju dziecka:**

- 1) mocne strony dziecka .....
- 2) zauważone trudności .....
- 3) podjęte lub potrzebne działania wspierające potrzeby dziecka .....
- .....
- 4) wskazówki dla rodziców .....
- .....

**2. Emocjonalny obszar rozwoju dziecka:**

- 1) mocne strony dziecka .....
- 2) zauważone trudności .....
- 3) podjęte lub potrzebne działania wspierające potrzeby dziecka .....
- .....
- 4) wskazówki dla rodziców .....
- .....

**3. Społeczny obszar rozwoju dziecka:**

- 1) mocne strony dziecka .....
- 2) zauważone trudności .....

3) podjęte lub potrzebne działania wspierające potrzeby dziecka .....

.....

4) wskazówki dla rodziców .....

.....

#### **4. Poznawczy obszar rozwoju dziecka:**

1) mocne strony dziecka .....

2) zauważone trudności .....

3) podjęte lub potrzebne działania wspierające potrzeby dziecka .....

.....

4) wskazówki dla rodziców .....

.....

#### **II. Samodzielność, w tym umiejętności i wykonywanie czynności samoobsługowych:**

1) mocne strony dziecka .....

2) zauważone trudności .....

3) podjęte lub potrzebne działania wspierające potrzeby dziecka .....

.....

4) wskazówki dla rodziców .....

.....

#### **III. Potrzeby rozwojowe dziecka, w tym zauważone predyspozycje, uzdolnienia i zainteresowania:**

1) opis .....

.....

2) podjęte lub potrzebne działania służące ich rozwijaniu .....

.....

3) wskazówki dla rodziców .....

.....

#### **IV. Dodatkowe spostrzeżenia o dziecku:**

.....

.....

.....  
.....

.....  
data i podpis nauczyciela

.....  
pieczęć i podpis dyrektora / osoby kierującej inną  
formą wychowania przedszkolnego

\*Wpisać odpowiednio: przedszkole, oddział przedszkolny w szkole podstawowej, punkt przedszkolny, zespół wychowania przedszkolnego.





**VI. Duplikat**

Nr 75

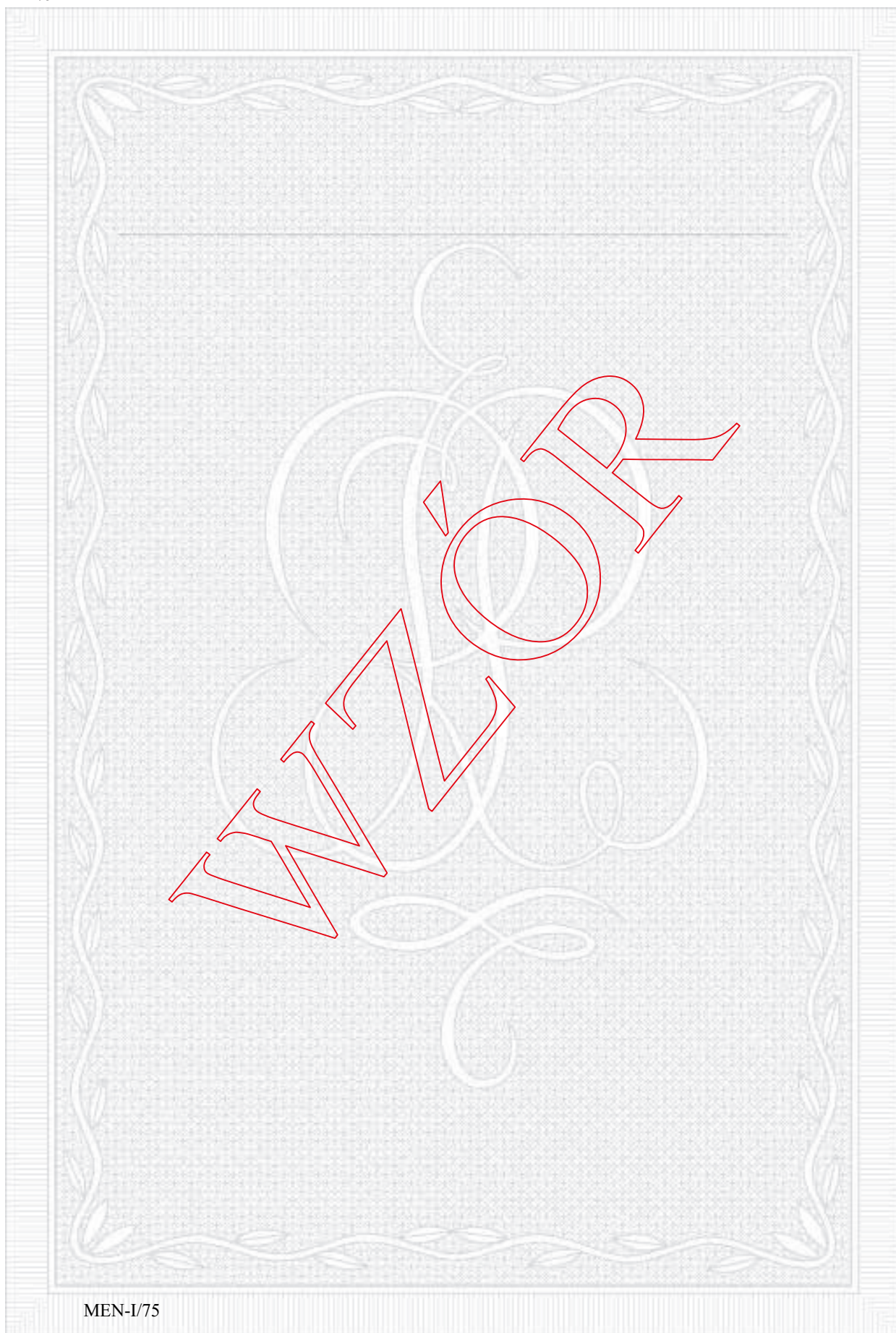

MEN-1/75

Nr 75

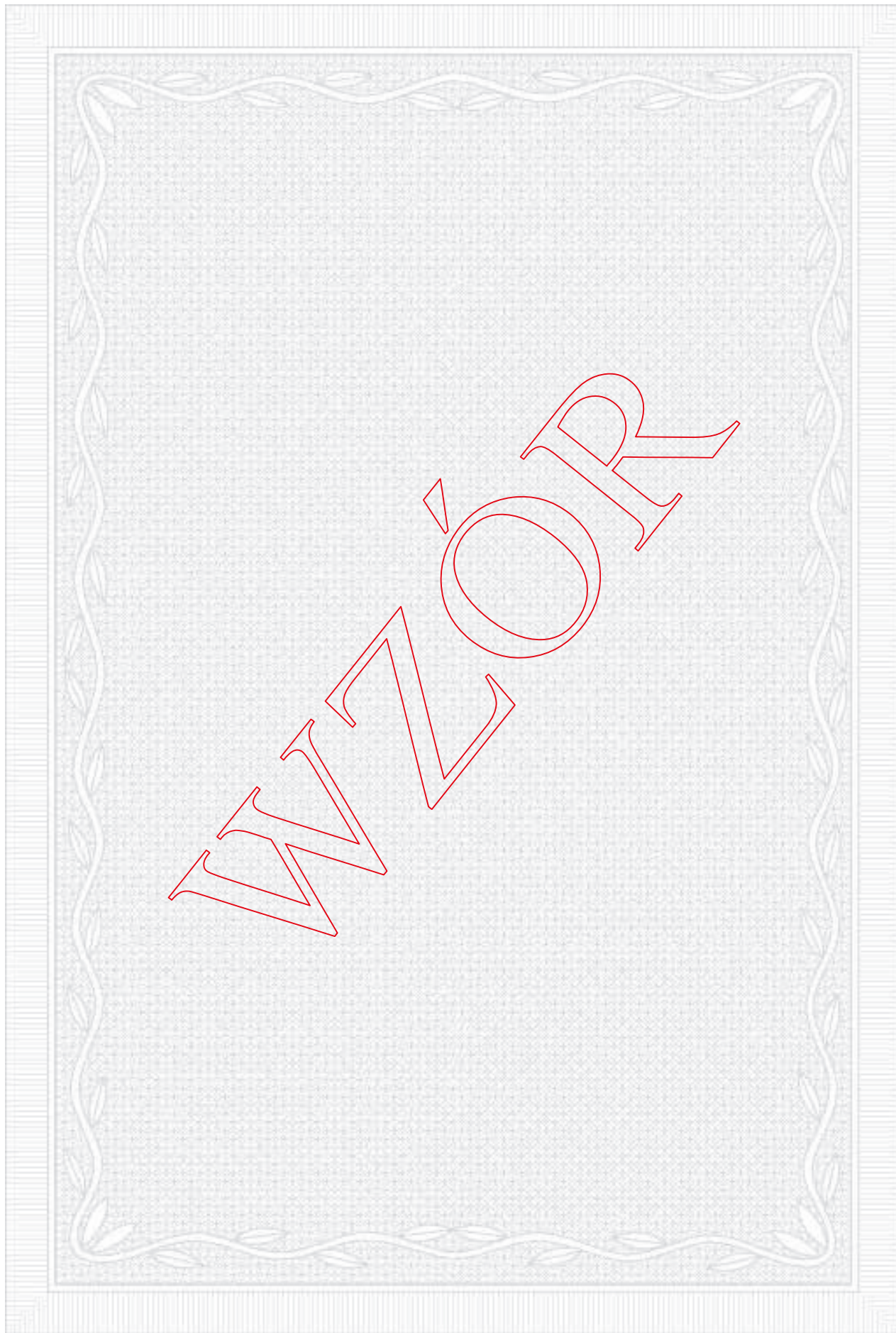

## VII. Zaświadczenie o zawodzie

Nr 76

.....  
pieczęć podłużna szkoły

**ZAŚWIADCZENIE O ZAWODZIE**

Zaświadcza się, że Pan/i .....  
imię (imiona) i nazwisko ..... numer PESEL .....

ukończył/a .....  
typ ukończonej szkoły ..... numer świadectwa ukończenia szkoły .....

w zawodzie .....  
nazwa i symbol cyfrowy zawodu .....

.....  
miejsce i data wydania zaświadczenia

.....  
pieczęć i podpis dyrektora szkoły

MEN-I/76



INFORMACJE OGÓLNE DOTYCZĄCE LEGITYMACJI SZKOLNEJ DLA UCZNIÓW SZKÓŁ PODSTAWOWYCH I SZKÓŁ PONADPODSTAWOWYCH, LEGITYMACJI PRZEDSZKOLNEJ DLA DZIECI NIEPEŁNOSPRAWNYCH, W TYM E-LEGITYMACJI SZKOLNEJ DLA UCZNIÓW SZKÓŁ PODSTAWOWYCH I SZKÓŁ PONADPODSTAWOWYCH, E-LEGITYMACJI PRZEDSZKOLNEJ DLA DZIECI NIEPEŁNOSPRAWNYCH ORAZ mLEGITYMACJI SZKOLNEJ DLA UCZNIÓW SZKÓŁ PODSTAWOWYCH I SZKÓŁ PONADPODSTAWOWYCH, A TAKŻE WZORY TYCH LEGITYMACJI

- I. Legitymacja szkolna dla uczniów szkół podstawowych i szkół ponadpodstawowych
1. Legitymacja szkolna dla uczniów szkół podstawowych i szkół ponadpodstawowych, zwana dalej „legitymacją szkolną” ma wymiary 72 x 103 mm i jest drukowana na kartonie offsetowym, o gramaturze nie mniej niż 250 g/m<sup>2</sup>.
  2. Legitymacja szkolna na awersie i rewersie:
    - 1) jest pokryta gilozem według wzorów nr 1–4, w kolorze różowym Pantone 182 U;
    - 2) ma napisy w kolorze czarnym, czcionka Frank Ruhl Libre, z tym że dla napisu „Legitymacja szkolna” – czcionka GothamCondensedPl-Medium.
  3. Legitymację szkolną opatruje się w miejscach oznaczonych we wzorze pieczęcią urzędową szkoły o średnicy 20 mm.





Wzór nr 3

Legitymacja szkolna dla niepełnosprawnych uczniów szkół podstawowych i szkół ponadpodstawowych dla dzieci i młodzieży

**LEGITYMACJA SZKOLNA**

fotografia 30 x 42 mm

Nr. ....

m.p. ....  
podpis posiadacza

imię i nazwisko

data urodzenia: .....  
dzień, miesiąc, rok

numer PESEL: 

--	--	--	--	--	--	--	--	--	--

pieczęć podłużna szkoły

data ..... podpis dyrektora

Poświadcza uprawnienia do ulgowych przejazdów środkami publicznego transportu zbiorowego kolejowego i autobusowego.

Legitymacja ważna do dnia:

30 września 20..... r.	30 września 20..... r.	30 września 20..... r.	30 września 20..... r.
m.p.	m.p.	m.p.	m.p.
30 września 20..... r.	30 września 20..... r.	30 września 20..... r.	30 września 20..... r.
m.p.	m.p.	m.p.	m.p.

MEN-I/3-N



Wzór nr 4

Legitymacja szkolna dla niepełnosprawnych słuchaczy branżowych szkół II stopnia, szkół policealnych oraz szkół dla dorosłych

**LEGITYMACJA SZKOLNA**

fotografia 30 x 42 mm

Nr \_\_\_\_\_

m.p. \_\_\_\_\_  
podpis posiadacza

imię i nazwisko \_\_\_\_\_

data urodzenia \_\_\_\_\_  
dzień, miesiąc, rok

numer PESEL:

pieczęć podłużna szkoły

data \_\_\_\_\_ podpis dyrektora \_\_\_\_\_

Poświadcza uprawnienia do ulgowych przejazdów środkami publicznego transportu zbiorowego kolejowego i autobusowego.

Legitymacja ważna do dnia:

1 marca 20..... r. m.p.	30 września 20..... r. m.p.	1 marca 20..... r. m.p.	30 września 20..... r. m.p.
1 marca 20..... r. m.p.	30 września 20..... r. m.p.	1 marca 20..... r. m.p.	30 września 20..... r. m.p.

MEN-I/4-N

## II. Legitymacja przedszkolna dla dzieci niepełnosprawnych

1. Legitymacja przedszkolna dla dzieci niepełnosprawnych, zwana dalej „legitymacją przedszkolną” ma wymiary 72 x 103 mm i jest drukowana na kartonie offsetowym, o gramaturze nie mniej niż 250 g/m<sup>2</sup>.
2. Legitymacja przedszkolna na awersie i rewersie:
  - 1) jest pokryta giloszem według wzoru nr 5, w kolorze żółtym Pantone 123 C;
  - 2) ma napisy w kolorze czarnym, czcionka Frank Ruhl Libre.
3. Legitymację przedszkolną opatruje się w miejscach oznaczonych we wzorze pieczęcią podłużną.
4. W miejscu oznaczonym we wzorze legitymacji przedszkolnej umieszcza się pieczęć:
  - 1) przedszkola, do którego uczęszcza dziecko, albo
  - 2) szkoły podstawowej, w której zorganizowano oddział przedszkolny, do którego uczęszcza dziecko, albo
  - 3) innej formy wychowania przedszkolnego, do której uczęszcza dziecko, w przypadku gdy jest ona prowadzona przez osobę prawną niebędącą jednostką samorządu terytorialnego lub osobę fizyczną.
5. W miejscu oznaczonym we wzorze legitymację przedszkolną podpisuje:
  - 1) dyrektor przedszkola, do którego uczęszcza dziecko, albo
  - 2) dyrektor szkoły podstawowej, w której zorganizowano oddział przedszkolny, do którego uczęszcza dziecko, albo
  - 3) osoba kierująca inną formą wychowania przedszkolnego, w przypadku gdy jest ona prowadzona przez osobę prawną niebędącą jednostką samorządu terytorialnego lub osobę fizyczną.



### III. E-legitymacja szkolna dla uczniów szkół podstawowych i szkół ponadpodstawowych

1. E-legitymacja szkolna dla uczniów szkół podstawowych i szkół ponadpodstawowych, zwana dalej „e-legitymacją szkolną” jest kartą wykonaną z polichlorku winylu (PCV) formatu ID-1, która może zawierać układ elektroniczny z interfejsem bezstykowym.
2. Blankiet e-legitymacji szkolnej jest wykonany z materiału laminowanego PCV o wymiarach i właściwościach fizycznych zgodnych z wymaganiami dla kart identyfikacyjnych formatu ID-1 określonymi w normie ISO/IEC 7810, a jego właściwości i odporność muszą być potwierdzone badaniami przeprowadzonymi zgodnie z wieloczęściową normą ISO/IEC 10373.
3. Poddruk blankietu e-legitymacji szkolnej z tłem giloszowym jest wykonany w technice offsetowej oraz sitodrukowej. Kolory użyte w projekcie i drukowane offsetowo to: Pantone 1485, Pantone 171, Pantone 711, Pantone 484, kolor irysowy: Pantone 485-1235-485; Pantone Black. Ponadto w procesie zadrukowywania blankietu techniką sitodrukową są nanoszone dodatkowe elementy wzoru przy użyciu farby irydyscentnej oraz OVI®. Naniesiony wizerunek karty jest chroniony zewnętrzną folią laminacyjną.
4. Pole zdjęcia na awersie – 5,5 mm od lewej krawędzi, 17 mm od górnej krawędzi (26 mm wysokości x 19 mm szerokości) – jest przeznaczone na umieszczanie kolorowego zdjęcia (w rozdzielczości co najmniej 300 dpi) metodą termodruku.
5. Blankiet e-legitymacji szkolnej zawiera:
  - 1) element wykonany specjalną farbą zmienną optycznie – OVI® – umieszczony w polu o powierzchni 13,5 mm wysokości x 8,2 mm szerokości;
  - 2) pozytywowe i negatywowe mikroteksty z napisem „Legitymacja szkolna”;
  - 3) mikroteksty o modulowanej wielkości czcionki – napis „RP”;
  - 4) w formie reliefu fragmenty napisu „Legitymacja szkolna”.
6. E-legitymacja szkolna zawiera napisy:
  - 1) na awersie napis:
    - a) „LEGITYMACJA SZKOLNA” na białym pasku o szerokości 5 mm przebiegającym poziomo w odległości 7,4 mm od górnej krawędzi e-legitymacji szkolnej, w kolorze czarnym (Black), krój czcionki LEVENIM MT BOLD 11,5 pkt,
    - b) „Nr” (dla numeru jednostkowego e-legitymacji) w kolorze czarnym (Black), krój czcionki Swiss 721 PL 7 pkt,

- c) „Imię i nazwisko”, „Data urodzenia”, „Numer PESEL”, „Nazwa i adres szkoły”, „Dyrektor szkoły”, „Data wydania” w kolorze czarnym (Black), krój czcionki Swiss 721 PL 5,5 pkt. W procesie personalizacji napisy są nanoszone czcionką z grupy Arial w kolorze czarnym (Black);
- 2) na rewersie napis:
  - a) „Poświadcza uprawnienia do ulgowych przejazdów środkami publicznego transportu zbiorowego kolejowego i autobusowego.” w kolorze czarnym (Black), krój czcionki tekstu Swiss 721 PL 6 pkt,
  - b) „Legitymacja ważna do dnia:” w kolorze czarnym (Black), krój czcionki tekstu Swiss 721 PL BOLD 6 pkt; data odpowiednio: „30 września” lub „1 marca” krój czcionki tekstu Swiss 721 PL 5 pkt,
  - c) odpowiednio: „MEN-I/1, MEN-I/2, MEN-I/3-N, MEN-I/4-N” w kolorze czarnym (Black), krój czcionki tekstu Swiss 721 PL BOLD 6 pkt wersaliki, nanoszony w procesie personalizacji.
7. Blankiet e-legitymacji szkolnej jest przystosowany do personalizacji techniką termotransferową.
8. W blankiecie e-legitymacji szkolnej może być, stosownie do potrzeb wydawcy dokumentu, stosowana także elektroniczna warstwa bezstykowa. W rozjaśnionym polu na rewersie można umieszczać numer układu mikroprocesorowego.
9. Na e-legitymacji szkolnej mogą być kodowane usługi związane ze statutową działalnością szkoły oraz przejazdami środkami publicznego transportu zbiorowego.
10. O rodzaju usług kodowanych na e-legitymacji szkolnej decyduje dyrektor szkoły za zgodą pełnoletnich uczniów albo rodziców niepełnoletnich uczniów.
11. E-legitymacje szkolne opatruje się w miejscach oznaczonych we wzorze hologramem o wymiarach 13,5 mm x 13,5 mm i grubości 10 µm lub innej, na tyle małej, że przy próbie odklejenia hologram ulega samodestrukcji, wykonany w technice 2D/3D, z wizerunkiem orła ustalonym dla godła Rzeczypospolitej Polskiej.
12. Na hologram, w sposób trwały i nieusuwalny, nanosi się rok ważności e-legitymacji szkolnej.
13. W miejscu przeznaczonym we wzorze e-legitymacji szkolnej na dane dyrektora szkoły wpisuje się imię (imiona) i nazwisko dyrektora szkoły.

## Wzór nr 6

E-legitymacja szkolna dla uczniów szkół podstawowych i szkół ponadpodstawowych dla dzieci i młodzieży



## Wzór nr 7

E-legitymacja szkolna dla słuchaczy branżowych szkół II stopnia, szkół policealnych oraz szkół dla dorosłych



## Wzór nr 8

E-legitymacja szkolna dla niepełnosprawnych uczniów szkół podstawowych i szkół ponadpodstawowych dla dzieci i młodzieży





## Wzór nr 9

E-legitymacja szkolna dla niepełnosprawnych słuchaczy branżowych szkół II stopnia, szkół policealnych oraz szkół dla dorosłych,



#### IV. E-legitymacja przedszkolna dla dzieci niepełnosprawnych:

1. E-legitymacja przedszkolna dla dzieci niepełnosprawnych, zwana dalej „e-legitymacją przedszkolną” jest kartą wykonaną z polichlorku winylu (PCV) formatu ID-1, która może zawierać układ elektroniczny z interfejsem bezstykowym.
2. Blankiet e-legitymacji przedszkolnej jest wykonany z materiału laminowanego PCV o wymiarach i właściwościach fizycznych zgodnych z wymaganiami dla kart identyfikacyjnych formatu ID-1 określonymi w normie ISO/IEC 7810, a jego właściwości i odporność muszą być potwierdzone badaniami przeprowadzonymi zgodnie z wieloczęściową normą ISO/IEC 10373.
3. Poddruk blankietu e-legitymacji przedszkolnej z tłem giloszowym jest wykonany w technice offsetowej oraz sitodrukowej. Kolory użyte w projekcie i drukowane offsetowo to: Pantone 1655, Pantone 279, Pantone 151, kolor irysowy: Pantone 305-136-305 oraz 136-305-136; Pantone Black. Ponadto w procesie zadrukowywania blankietu techniką sitodrukową są nanoszone dodatkowe elementy wzoru przy użyciu farby OVI®. Naniesiony wizerunek karty jest chroniony zewnętrzną folią laminacyjną.
4. Blankiet e-legitymacji przedszkolnej zawiera:
  - 1) element wykonany specjalną farbą zmienną optycznie – OVI®;
  - 2) pozytywowe i negatywowe mikroteksty z napisem „MEN”;
  - 3) w formie reliefu fragmenty napisu „Legitymacja przedszkolna”.
5. E-legitymacja przedszkolna zawiera napisy:
  - 1) na awersie napis:
    - a) „LEGITYMACJA PRZEDSZKOLNA”; krój czcionki Geometr415MdPL 10 pkt,
    - b) „Nr” (dla numeru jednostkowego e-legitymacji), w kolorze czarnym (Black), krój czcionki Swiss 721 PL 7 pkt,
    - c) „Imię i nazwisko”, „Data urodzenia”, „Nazwa i adres przedszkola/szkoły”, „Dyrektor szkoły/przedszkola”, „Data wydania” w kolorze czarnym (Black), krój czcionki Swiss 721 PL 5,5 pkt. W procesie personalizacji napisy są nanoszone czcionką z grupy Arial w kolorze czarnym (Black);
  - 2) na rewersie napis:
    - a) „Poświadcza uprawnienia do ulgowych przejazdów środkami publicznego transportu zbiorowego kolejowego i autobusowego.” w kolorze czarnym (Black), krój czcionki tekstu Swiss 721 PL 6 pkt,

- b) „Legitymacja ważna do dnia:” w kolorze czarnym (Black), krój czcionki tekstu Swiss 721 PL BOLD 6 pkt; data „30 września”, krój czcionki tekstu Swiss 721 PL 5 pkt,
  - c) „MEN-I/5” w kolorze czarnym (Black), krój czcionki tekstu Swiss 721 PL BOLD 6 pkt wersaliki, nanoszony w procesie personalizacji.
6. Blankiet e-legitymacji przedszkolnej jest przystosowany do personalizacji techniką termotransferową.
  7. W blankiecie e-legitymacji przedszkolnej może być, stosownie do potrzeb wydawcy dokumentu, stosowana także elektroniczna warstwa bezstykowa. W rozjaśnionym polu na rewersie można umieszczać numer układu mikroprocesorowego.
  8. Na e-legitymacji przedszkolnej mogą być kodowane usługi związane ze statutową działalnością przedszkola lub szkoły oraz przejazdami środkami publicznego transportu zbiorowego.
  9. O rodzaju usług kodowanych na e-legitymacji przedszkolnej decyduje dyrektor szkoły, przedszkola lub osoba kierująca inną formą wychowania przedszkolnego za zgodą rodziców.
  10. E-legitymacje przedszkolne opatruje się w miejscach oznaczonym we wzorze hologramem o wymiarach 13,5 mm x 13,5 mm i grubości 10 µm lub innej, na tyle małej, że przy próbie odklejenia hologram ulega samodestrukcji, wykonany w technice 2D/3D, z wizerunkiem orła ustalonym dla godła Rzeczypospolitej Polskiej.
  11. Na hologram, w sposób trwały i nieusuwalny, nanosi się rok ważności e-legitymacji przedszkolnej.
  12. W miejscu oznaczonym we wzorze e-legitymacji przedszkolnej umieszcza się nazwę:
    - 1) przedszkola, do którego uczęszcza dziecko, albo
    - 2) szkoły podstawowej, w której zorganizowano oddział przedszkolny, do którego uczęszcza dziecko, albo
    - 3) innej formy wychowania przedszkolnego, do której uczęszcza dziecko.
  13. W miejscu przeznaczonym we wzorze e-legitymacji przedszkolnej na dane dyrektora wpisuje się imię (imiona) i nazwisko:
    - 1) dyrektora przedszkola, do którego uczęszcza dziecko, albo
    - 2) dyrektora szkoły podstawowej, w której zorganizowano oddział przedszkolny, do którego uczęszcza dziecko, albo
    - 3) osoby kierującej inną formą wychowania przedszkolnego, w przypadku gdy jest ona prowadzona przez osobę prawną niebędącą jednostką samorządu terytorialnego lub osobę fizyczną.

## Wzór nr 10

E-legitymacja przedszkolna dla dzieci niepełnosprawnych spełniających obowiązek rocznego przygotowania przedszkolnego

**LEGITYMACJA PRZEDSZKOLNA**

Imię i nazwisko \_\_\_\_\_

Data urodzenia \_\_\_\_\_

Nazwa i adres przedszkola/szkoły \_\_\_\_\_

Dyrektor przedszkola/szkoły \_\_\_\_\_

Data wydania \_\_\_\_\_ Nr \_\_\_\_\_



Poświadcza uprawnienia do ulgowych przejazdów środkami publicznego transportu zbiorowego kolejowego i autobusowego.

**Legitymacja ważna do dnia:**

30 września	30 września
30 września	30 września

**MEN-I/5**



## V. mLegitymacja szkolna dla uczniów szkół podstawowych i szkół ponadpodstawowych

1. Elementy wizualizacji ważnej mLegitymacji szkolnej na ekranie urządzenia mobilnego:
  - 1) nagłówek zawierający napis „Legitymacja szkolna”;
  - 2) obszar danych mLegitymacji szkolnej zawierający:
    - a) hologram stanowiący wizerunek orła ustalony dla godła Rzeczypospolitej Polskiej, w którym kolory tła o gradientowym zabarwieniu zmieniają się dynamicznie wraz ze zmianą położenia urządzenia mobilnego w przestrzeni,
    - b) napis „RZECZPOSPOLITA POLSKA”,
    - c) flagę państwową Rzeczypospolitej Polskiej umieszczoną na tym samym poziomie co hologram, po prawej stronie ekranu, stanowiącą animację imitującą widok flagi powiewającej na wietrze,
    - d) napis „Nr legitymacji: [n]”, w którym [n] stanowi wartość zgodną z numerem wydanej uczniowi legitymacji szkolnej albo e-legitymacji szkolnej. W przypadku ucznia niepełnosprawnego numer jest uzupełniony dodatkowo oznaczeniem „-N”,
    - e) napis „Wydana: [d]”, w którym [d] stanowi wartość zgodną z datą wydania legitymacji szkolnej albo e-legitymacji szkolnej,
    - f) obszar danych ucznia zawierający:
      - kolorowe zdjęcie,
      - imię lub imiona,
      - nazwisko,
      - etykietę zawierającą odpowiednio napis „Uczeń” albo „Uczennica”,
      - napis „Data urodzenia: [d]”, w którym [d] stanowi wartość zgodną z datą urodzenia,
      - napis „PESEL: [n]”, w którym [n] stanowi wartość zgodną z numerem PESEL,
      - odpowiednio napis „[n] lat” albo „[n] lata”, w którym [n] stanowi wartość zgodną z wiekiem,
    - g) obszar informujący o statusie ważności mLegitymacji szkolnej zawierający:
      - symbol „✓” albo „✗” odpowiednio w przypadku ważnej albo nieważnej mLegitymacji szkolnej,
      - napis „Ważna” albo „Nieważna”,

- napis „Termin ważności: [d]”, w którym [d] stanowi wartość zgodną z datą ważności legitymacji szkolnej albo e-legitymacji szkolnej,
  - h) obszar danych szkoły zawierający:
    - nagłówek zawierający napis „Nazwa i adres szkoły”,
    - napis informujący o nazwie szkoły,
    - napis informujący o adresie szkoły,
    - napis informujący o numerze telefonicznym szkoły, stanowiący element funkcjonalny, którego kliknięcie inicjuje połączenie telefoniczne ze szkołą,
    - napis „Dyrektor szkoły: [t]”, w którym [t] stanowi wartość zawierającą imię (imiona) i nazwisko dyrektora szkoły,
  - i) napis „Czas okazania [d]”, w którym [d] oznacza datę, godzinę oraz minutę okazania mLegitymacji szkolnej według ustawień daty i czasu w urządzeniu mobilnym,
  - j) napis „Poświadcza uprawnienia do ulgowych przejazdów środkami publicznego transportu zbiorowego kolejowego i autobusowego”;
- 3) stopka aplikacji.
2. Elementy, ikony i etykiety elementów funkcyjnych, mieszczące się w nagłówku i stopce aplikacji, mogą się różnić zależnie od wersji aplikacji pod względem ilości, wyglądu, kolorystyki i rozmiarów, a tekst etykiet pod względem rodzaju, wielkości i koloru czcionki.

## Wzór nr 11

Wizualizacja danych ważnej mLegitymacji szkolnej dla uczniów szkół podstawowych i szkół ponadpodstawowych na ekranie urządzenia mobilnego:

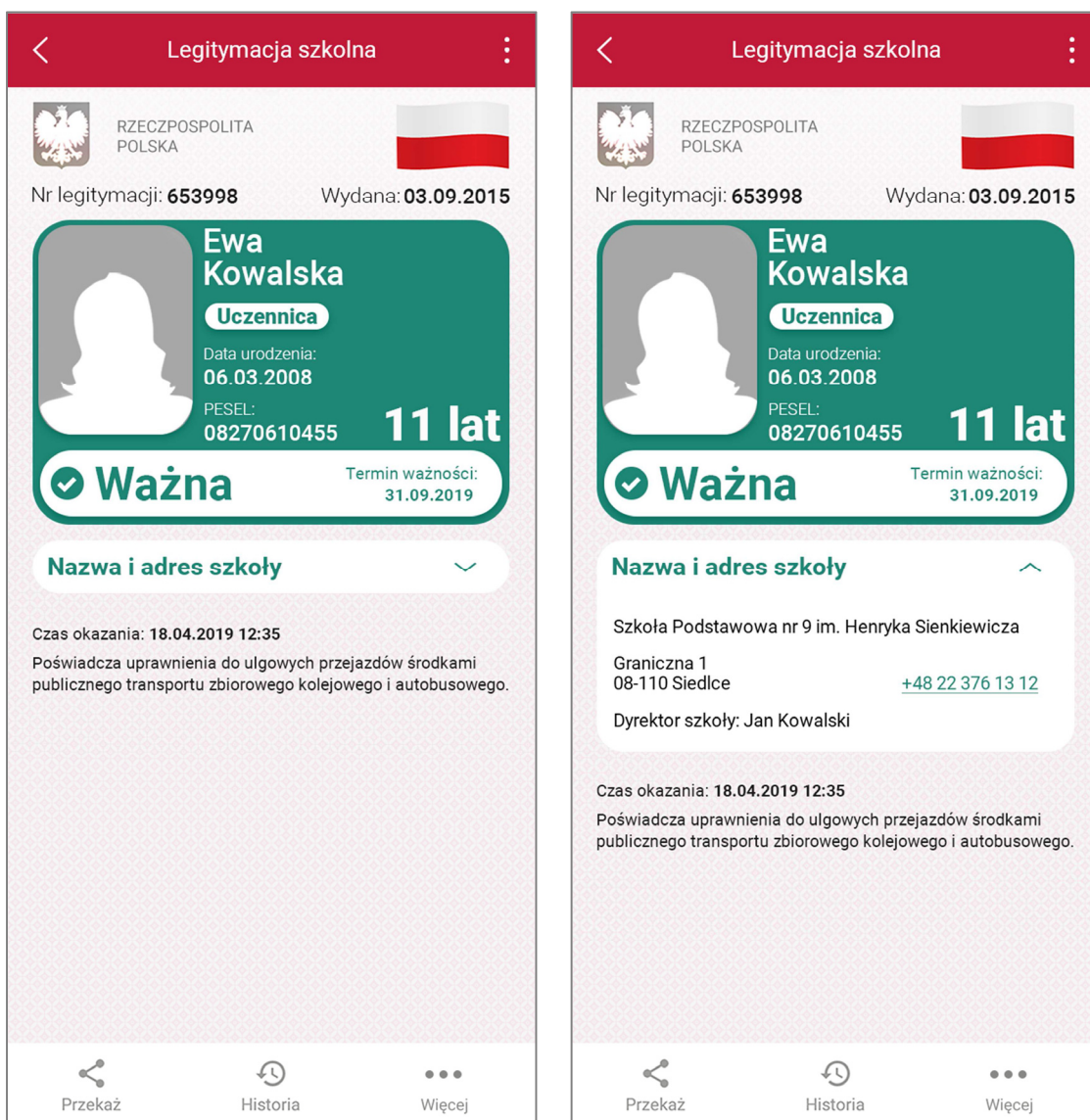

Rzeczywista wielkość czcionek może różnić się zależnie od ustawień użytkownika urządzenia mobilnego dokonanych w systemie operacyjnym tego urządzenia – prezentowane wzory wizualizacji mLegitymacji szkolnej zakładają, że oczekiwana przez użytkownika wielkość czcionek jest ustawiona w systemie operacyjnym na wartość 100%.

## Wzór nr 12

Wizualizacja danych nieważnej mLegitymacji szkolnej dla uczniów szkół podstawowych i szkół ponadpodstawowych na ekranie urządzenia mobilnego:

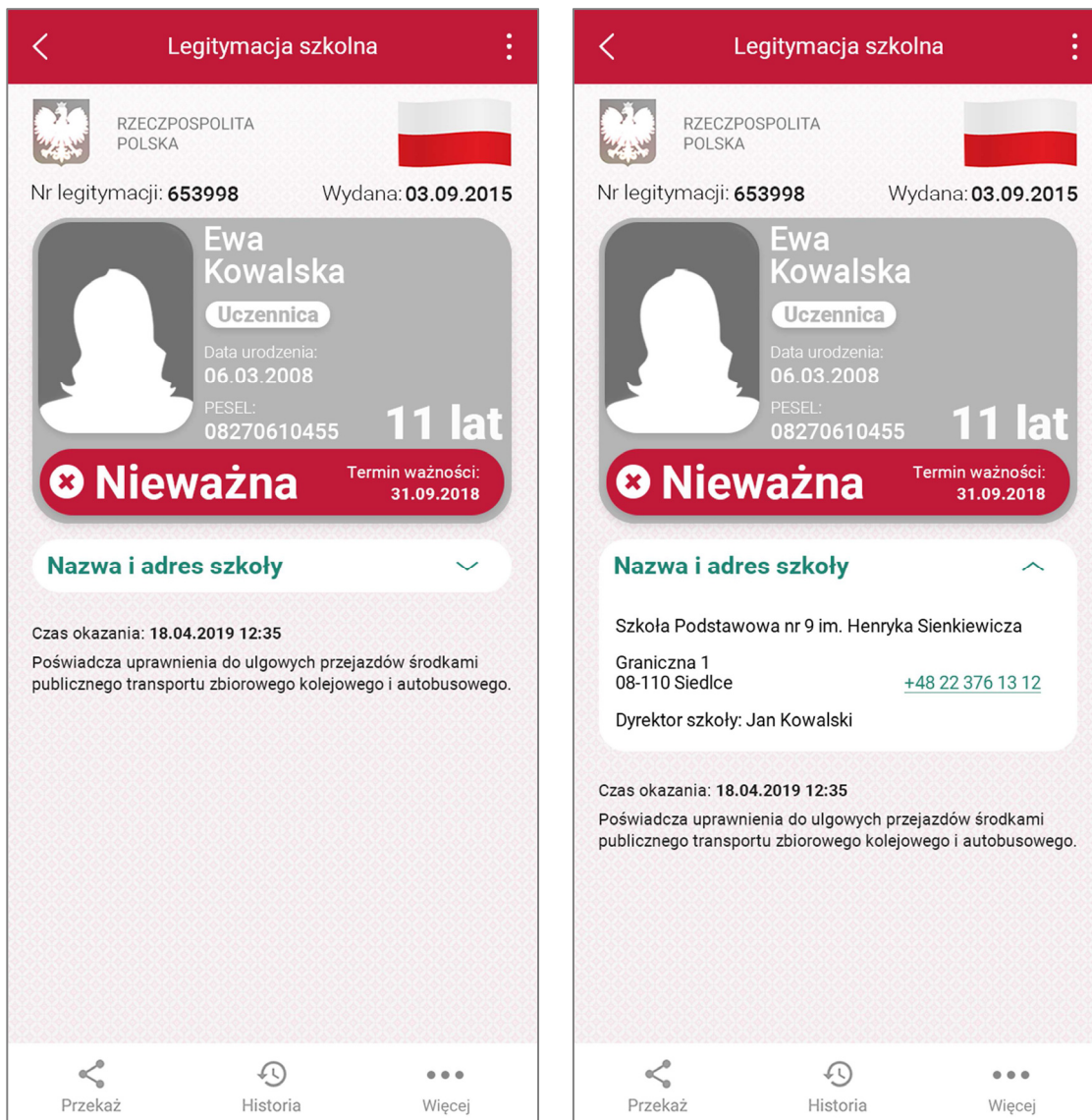

Rzeczywista wielkość czcionek może różnić się zależnie od ustawień użytkownika urządzenia mobilnego dokonanych w systemie operacyjnym tego urządzenia – prezentowane wzory wizualizacji mLegitymacji szkolnej zakładają, że oczekiwana przez użytkownika wielkość czcionek jest ustawiona w systemie operacyjnym na wartość 100%.



## Wzór nr 13

Wizualizacja danych ważnej mLegitymacji szkolnej dla niepełnosprawnych uczniów szkół podstawowych i szkół ponadpodstawowych na ekranie urządzenia mobilnego:

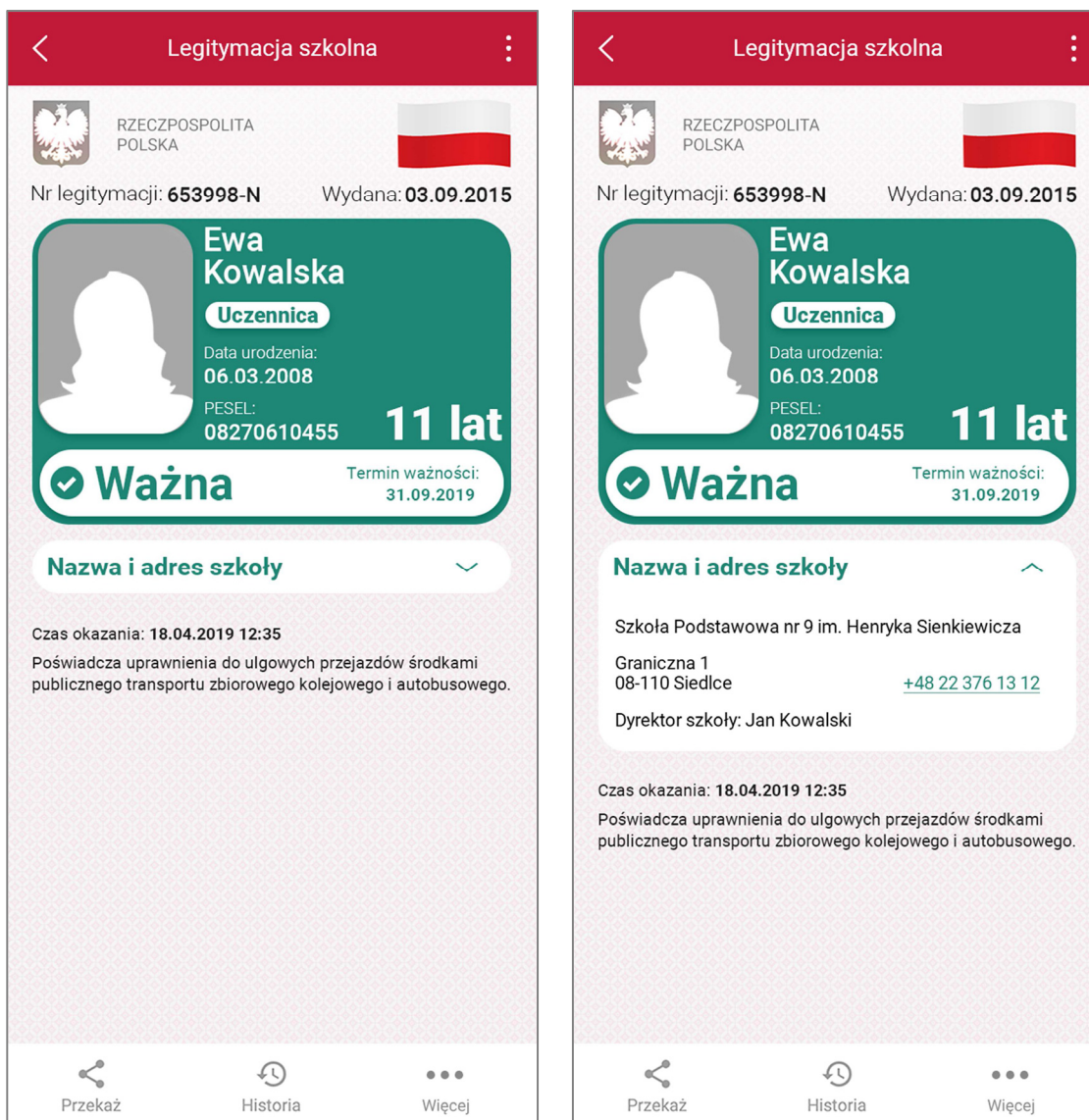

Rzeczywista wielkość czcionek może różnić się zależnie od ustawień użytkownika urządzenia mobilnego dokonanych w systemie operacyjnym tego urządzenia – prezentowane wzory wizualizacji mLegitymacji szkolnej zakładają, że oczekiwana przez użytkownika wielkość czcionek jest ustawiona w systemie operacyjnym na wartość 100%.

## Wzór nr 14

Wizualizacja danych nieważnej mLegitymacji szkolnej dla niepełnosprawnych uczniów szkół podstawowych i szkół ponadpodstawowych na ekranie urządzenia mobilnego:

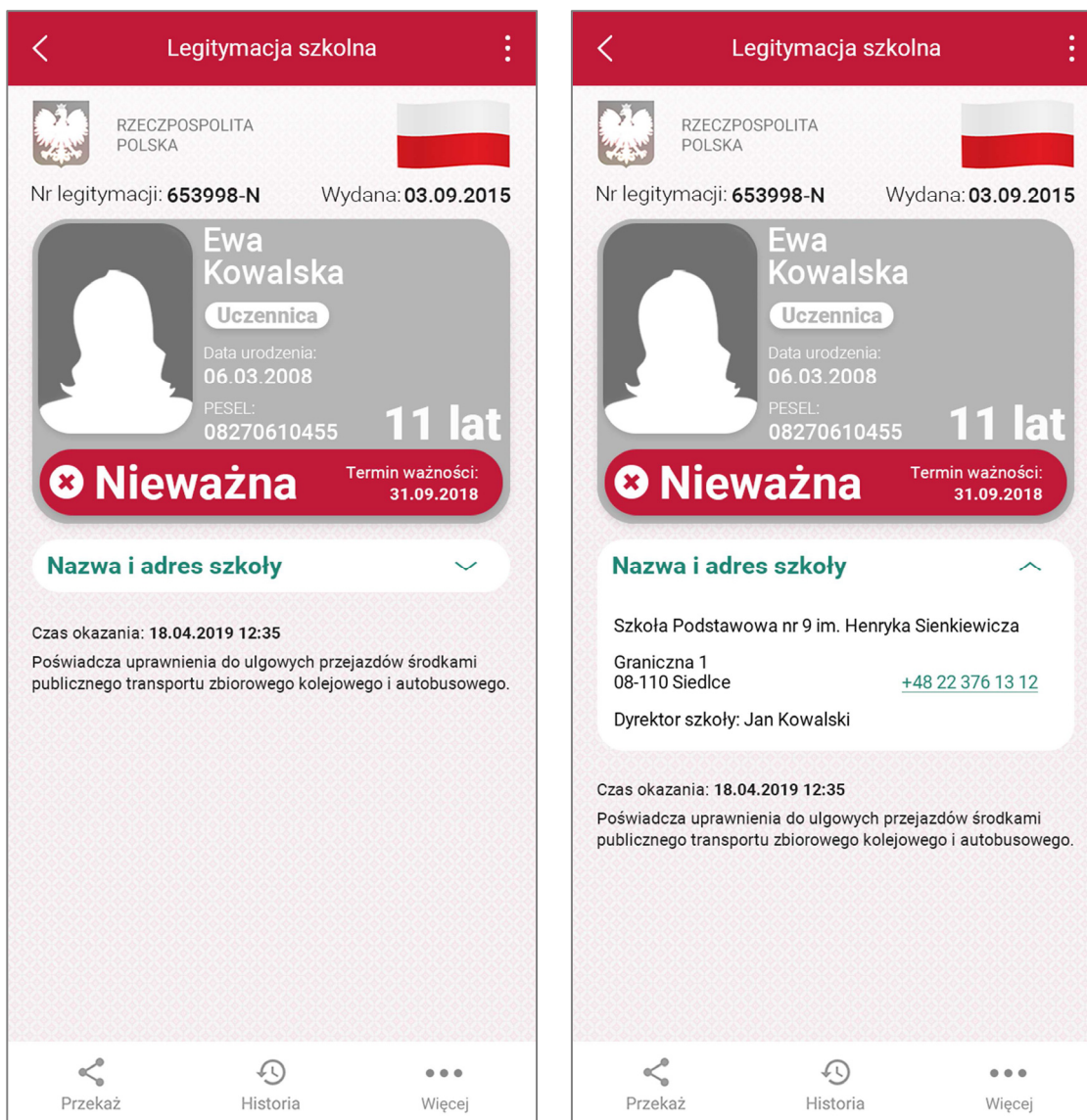

Rzeczywista wielkość czcionek może różnić się zależnie od ustawień użytkownika urządzenia mobilnego dokonanych w systemie operacyjnym tego urządzenia – prezentowane wzory wizualizacji mLegitymacji szkolnej zakładają, że oczekiwana przez użytkownika wielkość czcionek jest ustawiona w systemie operacyjnym na wartość 100%.

INFORMACJE OGÓLNE DOTYCZĄCE WYDAWANIA ŚWIADECTW SZKOLNYCH PROMOCYJNYCH, ŚWIADECTW UKOŃCZENIA SZKOŁY I ARKUSZY OCEN DLA SŁUCHACZY DOTYCHCZASOWYCH GIMNAZJÓW DLA DOROSŁYCH I UCZNIÓW DOTYCHCZASOWYCH SZKÓŁ PONADGIMNAZJALNYCH, ŚWIADECTW SZKOLNYCH PROMOCYJNYCH I ŚWIADECTW UKOŃCZENIA SZKOŁY DLA UCZNIÓW BRANŻOWYCH SZKÓŁ I STOPNIA BĘDĄCYCH ABSOLWENTAMI DOTYCHCZASOWEGO GIMNAZJUM, ŚWIADECTW UKOŃCZENIA SZKOŁY DLA SŁUCHACZY BRANŻOWYCH SZKÓŁ II STOPNIA BĘDĄCYCH ABSOLWENTAMI DOTYCHCZASOWEGO GIMNAZJUM, ARKUSZY OCEN DLA UCZNIÓW KLASY VII I VIII SZKOŁY PODSTAWOWEJ DLA DZIECI I MŁODZIEŻY, UCZNIÓW BRANŻOWYCH SZKÓŁ I STOPNIA BĘDĄCYCH ABSOLWENTAMI DOTYCHCZASOWEGO GIMNAZJUM, ZAŚWIADCZEŃ O SZCZEGÓŁOWYCH WYNIKACH EGZAMINU GIMNAZJALNEGO, ZAŚWIADCZEŃ O ZDANIU EGZAMINÓW EKSTERNISTYCZNYCH Z ZAKRESU WYMAGAŃ OKREŚLONYCH W PODSTAWIE PROGRAMOWEJ KSZTAŁCENIA OGÓLNEGO DLA ZASADNICZEJ SZKOŁY ZAWODOWEJ, ŚWIADECTW UKOŃCZENIA GIMNAZJUM DLA OSÓB KOŃCZĄCYCH DOTYCHCZASOWE GIMNAZJUM NA PODSTAWIE EGZAMINÓW EKSTERNISTYCZNYCH, ŚWIADECTW UKOŃCZENIA LICEUM OGÓLNOKSZAŁCĄCEGO DLA OSÓB KOŃCZĄCYCH DOTYCHCZASOWE TRZYLETNIE LICEUM OGÓLNOKSZAŁCĄCE NA PODSTAWIE EGZAMINÓW EKSTERNISTYCZNYCH, ŚWIADECTW DOJRZAŁOŚCI WYDAWANYCH PO ZDANIU EGZAMINU MATURALNEGO PRZEPROWADZANEGO NA WARUNKACH I W SPOSÓB OBOWIĄZUJĄCY OD ROKU SZKOLNEGO 2009/2010, ŚWIADECTW POTWIERDZAJĄCYCH KWALIFIKACJE W ZAWODZIE, DYPLOMÓW POTWIERDZAJĄCYCH KWALIFIKACJE ZAWODOWE ORAZ SUPLEMENTÓW DO DYPLOMÓW POTWIERDZAJĄCYCH KWALIFIKACJE ZAWODOWE

1. Świadectwa szkolne dla dotychczasowych gimnazjów dla dorosłych i dotychczasowych szkół ponadgimnazjalnych, świadectwa ukończenia branżowej szkoły I stopnia dla uczniów będących absolwentami dotychczasowego gimnazjum i świadectwa ukończenia branżowej szkoły II stopnia dla słuchaczy będących absolwentami dotychczasowego gimnazjum wydawane przez szkoły oraz świadectwa i zaświadczenia wydawane przez okręgowe komisje egzaminacyjne, drukuje się na papierze zadrukowanym tłem giloszowym w następujących kolorach:

- 1) pomarańczowym – świadectwa ukończenia gimnazjum oraz zaświadczenia o szczegółowych wynikach egzaminu gimnazjalnego;
- 2) żółtym – świadectwa ukończenia dotychczasowej zasadniczej szkoły zawodowej i zaświadczenia o zdaniu egzaminów eksternistycznych z zakresu wymagań określonych w podstawie programowej kształcenia ogólnego dla zasadniczej szkoły zawodowej;
- 3) różowym – świadectwa szkolne promocyjne, świadectwa ukończenia dotychczasowego trzyletniego liceum ogólnokształcącego i dotychczasowego czteroletniego technikum;
- 4) jasnoszarym – świadectwa dojrzałości wydawane po zdaniu egzaminu maturalnego w przypadku, o którym mowa w § 72 ust. 3 rozporządzenia;
- 5) jasnofioletowym Pantone 256 U – świadectwa ukończenia branżowej szkoły II stopnia;
- 6) żółtym Pantone 123 U – świadectwa szkolne promocyjne i świadectwa ukończenia branżowej szkoły I stopnia.

2. Duplikaty świadectw drukuje się na papierze zadrukowanym tłem giloszowym w kolorze szarym Pantone Cool Gray 3 C.

3. Wydawane przez okręgowe komisje egzaminacyjne zaświadczenia o szczegółowych wynikach egzaminu gimnazjalnego, zaświadczenia o zdaniu egzaminów eksternistycznych z zakresu wymagań określonych w podstawie programowej kształcenia ogólnego dla zasadniczej szkoły zawodowej, świadectwa ukończenia gimnazjum dla osób kończących dotychczasowe gimnazjum na podstawie egzaminów eksternistycznych, świadectwa ukończenia liceum ogólnokształcącego dla osób kończących dotychczasowe trzyletnie liceum ogólnokształcącego na podstawie egzaminów eksternistycznych, świadectwa dojrzałości wydawane po zdaniu egzaminu maturalnego przeprowadzanego na warunkach i w sposób obowiązujący od roku szkolnego 2009/2010, świadectwa potwierdzające kwalifikacje w zawodzie i dyplomy potwierdzające kwalifikacje zawodowe, oraz ich duplikaty drukuje się na papierze zadrukowanym tłem giloszowym w kolorach według wzorów określonych w załączniku nr 7 do rozporządzenia.

4. Suplementy do dyplomów potwierdzających kwalifikacje zawodowe drukuje się na białym papierze, bez tła giloszowego.

5. Pierwsza strona świadectwa szkolnego promocyjnego i świadectwa ukończenia szkoły, wydawanych przez szkoły, jest zdobiona tłem giloszowym z literami RP. Strona druga, trzecia i czwarta są zdobione tłem giloszowym bez tych liter.

6. Pierwsza strona świadectwa ukończenia gimnazjum, zasadniczej szkoły zawodowej i liceum ogólnokształcącego na podstawie egzaminów eksternistycznych, świadectwa dojrzałości i zaświadczeń, wydawanych przez okręgowe komisje egzaminacyjne, jest zdobiona tłem giloszowym.

7. Świadectwa i zaświadczenia mają format A4 (210 x 297 mm).

8. Świadectwa szkolne promocyjne, świadectwa ukończenia szkoły i suplementy są drukowane na papierze offsetowym o gramaturze nie mniej niż 80 g/m<sup>2</sup>. Wydawane przez okręgowe komisje egzaminacyjne świadectwa dojrzałości, świadectwa ukończenia szkoły na podstawie egzaminów eksternistycznych, zaświadczenia, świadectwa potwierdzające kwalifikacje w zawodzie i dyplomy potwierdzające kwalifikacje zawodowe są drukowane na papierze o gramaturze 120 g/m<sup>2</sup>.

9. Świadectwo szkolne promocyjne z wyróżnieniem oraz świadectwo ukończenia szkoły z wyróżnieniem posiada na pierwszej stronie biało-czerwony pionowy pasek o szerokości 12 mm, umieszczony w odległości 50 mm od lewej krawędzi świadectwa.

10. W części świadectwa przeznaczonej na wpisanie obowiązkowych zajęć edukacyjnych należy wpisać obowiązkowe zajęcia edukacyjne zgodnie z kolejnością przyjętą w ramowym planie nauczania dla danego typu szkoły stosowanym w szkołach i klasach zgodnie z art. 291 ust. 1 pkt 1 lit. b, pkt 3 i ust. 2–4 ustawy z dnia 14 grudnia 2016 r. – Przepisy wprowadzające ustawę – Prawo oświatowe (Dz. U. z 2017 r. poz. 60, z późn. zm.) oraz zajęcia edukacyjne, o których mowa w przepisach wydanych na podstawie art. 13 ust. 3 ustawy z dnia 7 września 1991 r. o systemie oświaty (Dz. U. z 2019 r. poz. 1481).

11. W części świadectwa przeznaczonej na wpisanie dodatkowych zajęć edukacyjnych należy wpisać dodatkowe zajęcia edukacyjne przewidziane w ramowym planie nauczania dla danego typu szkoły stosowanym w szkołach i klasach zgodnie z art. 291 ust. 1 pkt 1 lit. b, pkt 3 i ust. 2–4 ustawy z dnia 14 grudnia 2016 r. – Przepisy wprowadzające ustawę – Prawo oświatowe oraz zajęcia edukacyjne, o których mowa w przepisach wydanych na podstawie art. 13 ust. 3 ustawy z dnia 7 września 1991 r. o systemie oświaty.

12. Na świadectwie szkolnym promocyjnym i na świadectwie ukończenia szkoły, w miejscu przeznaczonym na wpisanie ocen klasyfikacyjnych z religii/etyki, wpisuje się:

- 1) poziomą kreskę, jeżeli uczeń nie uczęszczał na żadne z tych zajęć;
- 2) ocenę z religii albo etyki, jeżeli uczeń uczęszczał na jedno z tych zajęć, bez wskazywania, z jakich zajęć jest to ocena;
- 3) ocenę z religii i ocenę z etyki, jeżeli uczeń uczęszczał zarówno na zajęcia z religii, jak i zajęcia z etyki.

13. Na świadectwie ukończenia szkoły w miejscu przeznaczonym na wpisanie oceny klasyfikacyjnej z wychowania fizycznego, wpisuje się:

- 1) poziomą kreskę, jeżeli uczeń uczęszczał do szkoły, w której zajęcia wychowania fizycznego nie były prowadzone zgodnie z ramowymi planami nauczania dla danego typu szkoły stosowanym w szkołach i klasach zgodnie z art. 291 ust. 1 pkt 1 lit. b, pkt 3 i ust. 2–4 ustawy z dnia 14 grudnia 2016 r. – Przepisy wprowadzające ustawę – Prawo oświatowe;
- 2) ocenę z wychowania fizycznego, jeżeli uczeń uczęszczał do szkoły, w której zajęcia wychowania fizycznego były prowadzone zgodnie z ramowymi planami nauczania dla danego typu szkoły stosowanym w szkołach i klasach zgodnie z art. 291 ust. 1 pkt 1 lit. b, pkt 3 i ust. 2–4 ustawy z dnia 14 grudnia 2016 r. – Przepisy wprowadzające ustawę – Prawo oświatowe.

14. Świadectwo szkoły z językiem nauczania mniejszości narodowej, etnicznej lub językiem regionalnym, w której zajęcia są prowadzone w tym języku, może składać się z dwóch części. Część pierwszą stanowi świadectwo według wzoru określonego dla danego typu szkoły, drukowane i wypełnione w języku polskim. Część drugą stanowi świadectwo według tego samego wzoru, przetłumaczone, drukowane i wypełnione w języku danej mniejszości narodowej, etnicznej lub języku regionalnym. Symbol świadectwa dodatkowo zawiera na końcu znak „-” i literę albo litery wskazujące język danej mniejszości narodowej, etnicznej albo mniejszości posługującej się językiem regionalnym odpowiednio: B – białoruski, Cz – czeski, L – litewski, N – niemiecki, O – ormiański, Rs – rosyjski, S – słowacki, U – ukraiński, J (jidysz) albo Hr (hebrajski) – żydowski, Kr – karaimski, Ł – łemkowski, Rm – romski, T – tatarski i Ks – kaszubski. Część druga jest wydawana na wniosek pełnoletniego ucznia lub rodziców niepełnoletniego ucznia. Tłumaczenie, wydruk i wypełnienie świadectwa w odpowiednim języku danej mniejszości narodowej, etnicznej lub języku regionalnym zapewnia dyrektor szkoły.

15. Na świadectwie szkolnym promocyjnym i na świadectwie ukończenia szkoły ucznia, który realizował zajęcia z języka mniejszości narodowej, języka mniejszości etnicznej lub języka regionalnego oraz zajęcia z własnej historii i kultury mniejszości lub społeczności posługującej się językiem regionalnym:

- 1) język mniejszości narodowej, język mniejszości etnicznej lub język regionalny umieszcza się w miejscu przeznaczonym na obowiązkowe zajęcia edukacyjne, na pierwszej wolnej pozycji, wpisując status tego języka („język mniejszości narodowej”, „język mniejszości etnicznej” lub „język regionalny”) oraz jego nazwę;
- 2) historię i kulturę własną mniejszości lub społeczności posługującej się językiem regionalnym umieszcza się w miejscu przeznaczonym na dodatkowe zajęcia edukacyjne, wpisując nazwę tych zajęć („historia i kultura”) oraz nazwę mniejszości narodowej, etnicznej lub społeczności posługującej się językiem regionalnym, której one dotyczą.

16. Na świadectwie szkolnym promocyjnym i na świadectwie ukończenia szkoły przez ucznia, który realizował dodatkowo zajęcia z geografii państwa, z którego obszarem kulturowym utożsamia się mniejszość narodowa, umieszcza się te zajęcia w miejscu przeznaczonym na dodatkowe zajęcia edukacyjne, a w przypadku świadectw szkolnych promocyjnych i świadectw ukończenia odpowiednio branżowej szkoły I stopnia lub branżowej szkoły II stopnia w części „Inne zajęcia”, wpisując nazwę tych zajęć („geografia”) oraz nazwę tego państwa. W miejscu przeznaczonym na wpisanie oceny z tych zajęć wpisuje się odpowiednio „uczestniczył” lub „uczestniczyła”.

17. Na świadectwach wydawanych uczniom szkół lub oddziałów dwujęzycznych oraz na innych drukach szkolnych dla uczniów szkół lub oddziałów dwujęzycznych obok nazwy przedmiotu nauczanego dwujęzycznie umieszcza się adnotację „nauczany(a) dwujęzycznie”, a obok nazwy języka obcego nowożytnego, który jest drugim językiem nauczania w dotychczasowym trzyletnim liceum ogólnokształcącym i dotychczasowym czteroletnim technikum – adnotację „poziom dwujęzyczny”.

18. Udział uczniów w zajęciach sportowych realizowanych w oddziałach i szkołach sportowych oraz oddziałach i szkołach mistrzostwa sportowego na świadectwach szkolnych i w arkuszach ocen odnotowuje się w części „Obowiązkowe zajęcia edukacyjne” na kolejnej wolnej pozycji. W miejscu przeznaczonym na wpisanie oceny z tych zajęć należy wstawić poziomą kreskę.

19. Na świadectwach szkolnych promocyjnych, świadectwach ukończenia szkoły oraz arkuszach ocen uczniów klas, w których dla przedmiotu język obcy nowożytny stosuje się podstawę programową kształcenia ogólnego zgodnie z art. 275 ust. 2, art. 276 ust. 2, art. 277 ust. 1 i 2, art. 279 i art. 281 ustawy z dnia 14 grudnia 2016 r. – Przepisy wprowadzające ustawę – Prawo oświatowe, w części przeznaczonej na wpisanie ocen z obowiązkowych zajęć edukacyjnych, w przypadku: dotychczasowego gimnazjum dla dorosłych, dotychczasowego trzyletniego liceum ogólnokształcącego, dotychczasowego czteroletniego technikum i branżowej szkoły I stopnia dla uczniów będących absolwentami dotychczasowego gimnazjum, obok nazwy języka obcego nowożytnego umieszcza się adnotację:

- 1) w dotychczasowym gimnazjum dla dorosłych:
  - a) „III.0” – w przypadku uczniów rozpoczynających naukę danego języka obcego nowożytnego,
  - b) „III.1” – oznaczającą poziom zbliżony do poziomu A2 w skali globalnej biegłości językowej według „Common European Framework of Reference for Languages: learning, teaching, assessment – Europejski system opisu kształcenia językowego: uczenie się, nauczanie, ocenianie” – w przypadku uczniów kontynuujących naukę danego języka obcego nowożytnego nauczanego w szkole podstawowej;
- 2) w dotychczasowym trzyletnim liceum ogólnokształcącym i dotychczasowym czteroletnim technikum:
  - a) „IV.0” – w przypadku uczniów rozpoczynających naukę danego języka obcego nowożytnego,
  - b) „IV.1p.” – oznaczającą poziom zbliżony do poziomu B1 w skali globalnej biegłości językowej, o której mowa w pkt 1 lit. b – w przypadku uczniów kontynuujących naukę danego języka obcego nowożytnego prowadzoną w zakresie podstawowym,

- c) „IV.1r.” – oznaczającą poziom zbliżony do poziomu B2 w skali globalnej biegłości językowej, o której mowa w pkt 1 lit. b – w przypadku uczniów kontynuujących naukę danego języka obcego nowożytnego prowadzoną w zakresie rozszerzonym,
  - d) „IV.2” – oznaczającą poziom zbliżony do poziomu C1 w skali globalnej biegłości językowej, o której mowa w pkt 1 lit. b – w przypadku uczniów oddziałów dwujęzycznych;
- 3) w branżowej szkole I stopnia dla uczniów będących absolwentami dotychczasowego gimnazjum:
- a) „IV.0” – dla początkujących,
  - b) „IV.1” – dla kontynuujących naukę.

20. Na świadectwach szkolnych promocyjnych i świadectwach ukończenia szkoły, w części dotyczącej szczególnych osiągnięć ucznia, odnotowuje się:

- 1) uzyskane wysokie miejsca nagrodzone lub uhonorowane zwycięskim tytułem w zawodach wiedzy, artystycznych i sportowych, organizowanych przez kuratora oświaty albo organizowane co najmniej na szczeblu powiatowym przez inne podmioty działające na terenie szkół;
- 2) osiągnięcia w aktywności społecznej, w tym na rzecz środowiska szkolnego, w szczególności w formie wolontariatu;
- 3) realizację lub ukończenie programu nauczania ustalonego przez zagraniczną instytucję edukacyjną, o którym mowa odpowiednio w art. 7a ust. 3 ustawy z dnia 7 września 1991 r. o systemie oświaty, w brzmieniu obowiązującym przed dniem 1 września 2017 r., lub art. 21 ust. 3 ustawy z dnia 14 grudnia 2016 r. – Prawo oświatowe (Dz. U. z 2019 r. poz. 1148, 1078 i 1287), wraz z nazwą tego programu, jeżeli uczeń uczęszczał do oddziału międzynarodowego, w którym program ten był realizowany.

21. Na świadectwo ukończenia liceum ogólnokształcącego dla dorosłych wydawane absolwentowi dotychczasowej zasadniczej szkoły zawodowej, który został przyjęty do klasy drugiej dotychczasowego trzyletniego liceum ogólnokształcącego dla dorosłych, ze świadectwa ukończenia zasadniczej szkoły zawodowej przepisuje się oceny z następujących obowiązkowych zajęć edukacyjnych:

- 1) podstawy przedsiębiorczości;
- 2) historia, wiedza o społeczeństwie, geografia, biologia, chemia, fizyka i informatyka, pod warunkiem, że w liceum ogólnokształcącym dla dorosłych żaden z tych przedmiotów nie był przez słuchacza realizowany w zakresie rozszerzonym.



22. Na świadectwach szkolnych promocyjnych i świadectwach ukończenia szkoły, wydawanych przez odpowiednio dotychczasowe gimnazja dla dorosłych, dotychczasowe trzyletnie liceum ogólnokształcące, dotychczasowe czteroletnie technikum, branżową szkołę I stopnia i branżową szkołę II stopnia, w miejscu przeznaczonym na wpisanie numeru wpisuje się numer, pod którym uczeń jest wpisany w księdze uczniów albo słuchaczy.

23. Świadectwa i inne druki szkolne opatruje się w miejscach oznaczonych we wzorach odpowiednich druków pieczęcią urzędową o średnicy 36 mm; w indeksach w miejscach przeznaczonych na umieszczenie fotografii używa się pieczęci urzędowej o średnicy 20 mm.

24. W zaświadczeniach o szczegółowych wynikach egzaminu gimnazjalnego w miejscu przeznaczonym na wpisanie kodu wpisuje kod arkusza egzaminacyjnego.

25. Arkusze ocen ucznia lub słuchacza mają format A4 (210 x 297 mm), z tym że w przypadku arkuszy ocen założonych na drukach według wzorów nr 63h i 63i określonych w załączniku nr 7 do rozporządzenia strona pierwsza i ostatnia mają format A4 (210 x 297 mm), a kolejne strony mają format A3 (420 x 297 mm). Arkusze ocen wypełniane w postaci elektronicznej są drukowane jednostronnie.

26. W arkuszach ocen uczniów z niepełnosprawnością intelektualną w stopniu lekkim nad tabelą w części dotyczącej wyników klasyfikacji w danym roku szkolnym umieszcza się adnotację „uczeń/uczennica realizował(a) program nauczania dostosowany do indywidualnych możliwości i potrzeb na podstawie orzeczenia wydanego przez zespół orzekający działający w ....”, wpisując nazwę poradni psychologiczno-pedagogicznej, w której działa zespół, który wydał orzeczenie o potrzebie kształcenia specjalnego.

27. W arkuszach ocen po wpisaniu wyników klasyfikacji rocznej lub semestralnej uzyskanych w klasie programowo najwyższej lub semestrze programowo najwyższym szkoły danego typu należy w kolejnej kolumnie wpisać wyniki klasyfikacji końcowej z uwzględnieniem przepisów § 7 rozporządzenia.

28. W arkuszach ocen dla uczniów dotychczasowego trzyletniego liceum ogólnokształcącego oraz na arkuszach ocen dla uczniów dotychczasowego czteroletniego technikum, realizujących podstawę programową kształcenia ogólnego zgodnie z art. 275 ust. 2 i art. 276 ust. 2 ustawy z dnia 14 grudnia 2016 r. – Przepisy wprowadzające ustawę – Prawo oświatowe, obok nazwy obowiązkowych zajęć edukacyjnych realizowanych w zakresie rozszerzonym zamieszcza się adnotację „(zakres rozszerzony)”.

29. Do arkuszy ocen słuchaczy dotychczasowego gimnazjum dla dorosłych założonych na podstawie dotychczasowych przepisów dołącza się informację o udziale słuchacza w realizacji projektu edukacyjnego, sporządzoną i podpisaną przez nauczyciela – opiekuna

projektu edukacyjnego, zawierającą rok szkolny, w którym projekt edukacyjny był realizowany i temat projektu edukacyjnego, a w przypadku zwolnienia słuchacza z realizacji projektu edukacyjnego – informację o tym zwolnieniu.

30. Do arkuszy ocen słuchaczy dotychczasowego trzyletniego liceum ogólnokształcącego dla dorosłych, przyjętych do klasy drugiej na podstawie świadectwa ukończenia odpowiednio zasadniczej szkoły zawodowej lub branżowej szkoły I stopnia, dołącza się kopię tego świadectwa, poświadczoną za zgodność przez dyrektora liceum ogólnokształcącego dla dorosłych, do którego został przyjęty absolwent dotychczasowej zasadniczej szkoły zawodowej.

WYKAZ WZORÓW ŚWIADECTW SZKOLNYCH PROMOCYJNYCH, ŚWIADECTW UKOŃCZENIA SZKOŁY I ARKUSZY OCEN DLA SŁUCHACZY DOTYCHCZASOWYCH GIMNAZJÓW DLA DOROSŁYCH I UCZNIÓW DOTYCHCZASOWYCH SZKÓŁ PONADGIMNAZJALNYCH, ŚWIADECTW SZKOLNYCH PROMOCYJNYCH I ŚWIADECTW UKOŃCZENIA SZKOŁY DLA UCZNIÓW BRANŻOWYCH SZKÓŁ I STOPNIA BĘDĄCYCH ABSOLWENTAMI DOTYCHCZASOWEGO GIMNAZJUM, ŚWIADECTW UKOŃCZENIA SZKOŁY DLA SŁUCHACZY BRANŻOWYCH SZKÓŁ II STOPNIA BĘDĄCYCH ABSOLWENTAMI DOTYCHCZASOWEGO GIMNAZJUM, ARKUSZY OCEN DLA UCZNIÓW KLASY VII I VIII SZKOŁY PODSTAWOWEJ DLA DZIECI I MŁODZIEŻY, UCZNIÓW BRANŻOWYCH SZKÓŁ I STOPNIA BĘDĄCYCH ABSOLWENTAMI DOTYCHCZASOWEGO GIMNAZJUM, ZAŚWIADCZEŃ O SZCZEGÓŁOWYCH WYNIKACH EGZAMINU GIMNAZJALNEGO, ZAŚWIADCZEŃ O ZDANIU EGZAMINÓW EKSTERNISTYCZNYCH Z ZAKRESU WYMAGAŃ OKREŚLONYCH W PODSTAWIE PROGRAMOWEJ KSZTAŁCENIA OGÓLNEGO DLA ZASADNICZEJ SZKOŁY ZAWODOWEJ, ŚWIADECTW UKOŃCZENIA GIMNAZJUM DLA OSÓB KOŃCZĄCYCH DOTYCHCZASOWE GIMNAZJUM NA PODSTAWIE EGZAMINÓW EKSTERNISTYCZNYCH, ŚWIADECTW UKOŃCZENIA LICEUM OGÓLNOKSZTAŁCĄCEGO DLA OSÓB KOŃCZĄCYCH DOTYCHCZASOWE TRZYLETNIE LICEUM OGÓLNOKSZTAŁCĄCE NA PODSTAWIE EGZAMINÓW EKSTERNISTYCZNYCH, ŚWIADECTW DOJRZAŁOŚCI WYDAWANYCH PO ZDANIU EGZAMINU MATURALNEGO PRZEPROWADZANEGO NA WARUNKACH I W SPOSÓB OBOWIĄZUJĄCY OD ROKU SZKOLNEGO 2009/2010, ŚWIADECTW POTWIERDZAJĄCYCH KWALIFIKACJE W ZAWODZIE, DYPLOMÓW POTWIERDZAJĄCYCH KWALIFIKACJE ZAWODOWE ORAZ SUPLEMENTÓW DO DYPLOMU POTWIERDZAJĄCEGO KWALIFIKACJE ZAWODOWE

### 1. Świadectwo ukończenia gimnazjum

Numer wzoru	Symbol	Przeznaczenie
1	2	3
16b	MEN-I/13b/2	dla słuchaczy dotychczasowego gimnazjum dla dorosłych, zawierające znak graficzny PRK II

### 2. Świadectwa ukończenia zasadniczej szkoły zawodowej

Numer wzoru	Symbol	Przeznaczenie
1	2	3
23a	MEN-I/18a/2	dla uczniów dotychczasowej zasadniczej szkoły zawodowej
24a	MEN-I/18a-w/2	dla uczniów dotychczasowej zasadniczej szkoły zawodowej – z wyróżnieniem

**3. Świadectwa szkolne promocyjne branżowej szkoły I stopnia**

Numer wzoru	Symbol	Przeznaczenie
1	2	3
23b	MEN-I/23b/2	dla uczniów branżowej szkoły I stopnia będących absolwentami dotychczasowego gimnazjum
24b	MEN-I/24b-w/2	dla uczniów branżowej szkoły I stopnia będących absolwentami dotychczasowego gimnazjum – z wyróżnieniem

**4. Świadectwa ukończenia branżowej szkoły I stopnia**

Numer wzoru	Symbol	Przeznaczenie
1	2	3
25b	MEN-I/25b/2	dla uczniów branżowej szkoły I stopnia będących absolwentami dotychczasowego gimnazjum
26b	MEN-I/26b-w/2	dla uczniów branżowej szkoły I stopnia będących absolwentami dotychczasowego gimnazjum – z wyróżnieniem

**5. Świadectwo ukończenia branżowej szkoły II stopnia**

Numer wzoru	Symbol	Przeznaczenie
1	2	3
26a	MEN-I/26a/2	dla słuchaczy branżowej szkoły II stopnia będących absolwentami dotychczasowego gimnazjum

**6. Świadectwa szkolne promocyjne liceum ogólnokształcącego**

Numer wzoru	Symbol	Przeznaczenie
1	2	3
27a	MEN-I/21a/2	dla uczniów dotychczasowego trzyletniego liceum ogólnokształcącego dla młodzieży
28a	MEN-I/21a-w/2	dla uczniów dotychczasowego trzyletniego liceum ogólnokształcącego dla młodzieży – z wyróżnieniem
29	MEN-I/22-SZ/2	dla uczniów dotychczasowych trzyletnich liceów ogólnokształcących przy przedstawicielstwach dyplomatycznych, urzędach konsularnych i przedstawicielstwach wojskowych Rzeczypospolitej Polskiej, realizujących uzupełniający plan nauczania

**7. Świadectwa ukończenia liceum ogólnokształcącego**

Numer wzoru	Symbol	Przeznaczenie
1	2	3
30a	MEN-I/23a/2	dla uczniów dotychczasowego trzyletniego liceum ogólnokształcącego dla młodzieży oraz dla słuchaczy dotychczasowego trzyletniego liceum ogólnokształcącego dla dorosłych
31a	MEN-I/23a-w/2	dla uczniów dotychczasowego trzyletniego liceum ogólnokształcącego dla młodzieży – z wyróżnieniem
32	MEN-I/24-SZ/2	dla uczniów dotychczasowych trzyletnich liceów ogólnokształcących przy przedstawicielstwach dyplomatycznych, urządach konsularnych i przedstawicielstwach wojskowych Rzeczypospolitej Polskiej, realizujących uzupełniający plan nauczania

**8. Świadectwa szkolne promocyjne technikum**

Numer wzoru	Symbol	Przeznaczenie
1	2	3
37a	MEN-I/27a/2	dla uczniów dotychczasowego czteroletniego technikum
38a	MEN-I/27a-w/2	dla uczniów dotychczasowego czteroletniego technikum – z wyróżnieniem

**9. Świadectwa ukończenia technikum**

Numer wzoru	Symbol	Przeznaczenie
1	2	3
39a	MEN-I/28a/2	dla uczniów dotychczasowego czteroletniego technikum
40a	MEN-I/28a-w/2	dla uczniów dotychczasowego czteroletniego technikum – z wyróżnieniem

**10. Arkusze ocen wypełniane pismem ręcznym**

Numer wzoru	Symbol	Przeznaczenie
1	2	3
53b	MEN-I/53b/1	dla uczniów klasy VII i VIII szkoły podstawowej dla dzieci i młodzieży
53c	MEN-I/53c/1	dla uczniów klasy VII i VIII szkoły podstawowej dla dzieci i młodzieży, w przypadku przejścia do innej szkoły
58a	MEN-I/42a/2	dla uczniów dotychczasowego trzyletniego liceum ogólnokształcącego dla młodzieży
60a	MEN-I/44a/2	dla uczniów dotychczasowego czteroletniego technikum
61a	MEN-I/45a/2	dla uczniów dotychczasowej zasadniczej szkoły zawodowej

62a	MEN-I/62a/2	dla uczniów branżowej szkoły I stopnia będących absolwentami dotychczasowego gimnazjum, którzy rozpoczęli kształcenie przed dniem 1 września 2019 r.
63a	MEN-I/47a/2	dla słuchaczy dotychczasowego gimnazjum dla dorosłych i dotychczasowego trzyletniego liceum ogólnokształcącego dla dorosłych

### 11. Arkusze ocen wypełniane w postaci elektronicznej

Numer wzoru	Symbol	Przeznaczenie
1	2	3
63m	MEN-I/63m/1	dla uczniów klasy VII i VIII szkoły podstawowej dla dzieci i młodzieży
63n	MEN-I/63n/1	dla uczniów klasy VII i VIII szkoły podstawowej dla dzieci i młodzieży, w przypadku przejścia do innej szkoły
63g	MEN-I/42b/2	dla uczniów dotychczasowego trzyletniego liceum ogólnokształcącego dla młodzieży
63h	MEN-I/44b/2	dla uczniów dotychczasowego czteroletniego technikum
63i	MEN-I/45b/2	dla uczniów dotychczasowej zasadniczej szkoły zawodowej
63j	MEN-I/63j/2	dla uczniów branżowej szkoły I stopnia będących absolwentami dotychczasowego gimnazjum, którzy rozpoczęli kształcenie przed dniem 1 września 2019 r.
63k	MEN-I/47b/2	dla słuchaczy dotychczasowego gimnazjum dla dorosłych i dotychczasowego trzyletniego liceum ogólnokształcącego dla dorosłych

### 12. Świadectwa, dyplomy, suplementy i zaświadczenia wydawane przez okręgowe komisje egzaminacyjne

Numer wzoru	Symbol	Przeznaczenie
1	2	3
72a	OKE-II/102a/2	zaświadczenie o szczegółowych wynikach egzaminu gimnazjalnego
72b	OKE-II/103/2	zaświadczenie o zdaniu egzaminów eksternistycznych z zakresu wymagań określonych w podstawie programowej kształcenia ogólnego dla zasadniczej szkoły zawodowej
74a	OKE-II/106a/2	świadectwo ukończenia gimnazjum dla osób kończących dotychczasowe gimnazjum na podstawie egzaminów eksternistycznych, zawierające znak graficzny PRK II
75a	OKE-II/109/2	świadectwo ukończenia liceum ogólnokształcącego dla osób kończących dotychczasowe trzyletnie liceum ogólnokształcące na podstawie egzaminów eksternistycznych
77	OKE-II/112/2	świadectwo dojrzałości wydawane po zdaniu egzaminu maturalnego przeprowadzanego na warunkach i w sposób obowiązujący od roku szkolnego 2009/2010

78	OKE-II/78/3	świadectwo potwierdzające kwalifikację w zawodzie wydawane po zdaniu egzaminu potwierdzającego kwalifikacje w zawodzie, zawierające znak graficzny PRK 2 zgodnie z poziomem Polskiej Ramy Kwalifikacji dla kwalifikacji cząstkowej, o którym mowa w przepisach wydanych na podstawie art. 46 ust. 1 ustawy z dnia 14 grudnia 2016 r. – Prawo oświatowe (Dz. U. z 2019 r. poz. 1148, z późn. zm.)
79	OKE-II/79/3	świadectwo potwierdzające kwalifikację w zawodzie wydawane po zdaniu egzaminu potwierdzającego kwalifikacje w zawodzie, zawierające znak graficzny PRK 3 zgodnie z poziomem Polskiej Ramy Kwalifikacji dla kwalifikacji cząstkowej, o którym mowa w przepisach wydanych na podstawie art. 46 ust. 1 ustawy z dnia 14 grudnia 2016 r. – Prawo oświatowe
80	OKE-II/80/3	świadectwo potwierdzające kwalifikację w zawodzie wydawane po zdaniu egzaminu potwierdzającego kwalifikacje w zawodzie, zawierające znak graficzny PRK 4 zgodnie z poziomem Polskiej Ramy Kwalifikacji dla kwalifikacji cząstkowej, o którym mowa w przepisach wydanych na podstawie art. 46 ust. 1 ustawy z dnia 14 grudnia 2016 r. – Prawo oświatowe
81	OKE-II/81/3	świadectwo potwierdzające kwalifikację w zawodzie wydawane po zdaniu egzaminu potwierdzającego kwalifikacje w zawodzie, zawierające znak graficzny PRK 5 zgodnie z poziomem Polskiej Ramy Kwalifikacji dla kwalifikacji cząstkowej, o którym mowa w przepisach wydanych na podstawie art. 46 ust. 1 ustawy z dnia 14 grudnia 2016 r. – Prawo oświatowe
82	OKE-II/82/3	dypłom potwierdzający kwalifikacje zawodowe, zawierający znak graficzny PRK II zgodnie z poziomem Polskiej Ramy Kwalifikacji dla kwalifikacji pełnej, o którym mowa w przepisach wydanych na podstawie art. 46 ust. 1 ustawy z dnia 14 grudnia 2016 r. – Prawo oświatowe
83	OKE-II/83/3	dypłom potwierdzający kwalifikacje zawodowe, zawierający znak graficzny PRK III zgodnie z poziomem Polskiej Ramy Kwalifikacji dla kwalifikacji pełnej, o którym mowa w przepisach wydanych na podstawie art. 46 ust. 1 ustawy z dnia 14 grudnia 2016 r. – Prawo oświatowe
84	OKE-II/84/3	dypłom potwierdzający kwalifikacje zawodowe, zawierający znak graficzny PRK IV zgodnie z poziomem Polskiej Ramy Kwalifikacji dla kwalifikacji pełnej, o którym mowa w przepisach wydanych na podstawie art. 46 ust. 1 ustawy z dnia 14 grudnia 2016 r. – Prawo oświatowe
85	OKE-II/85/3	dypłom potwierdzający kwalifikacje zawodowe, zawierający znak graficzny PRK V zgodnie z poziomem Polskiej Ramy Kwalifikacji dla kwalifikacji pełnej, o którym mowa w przepisach wydanych na podstawie art. 46 ust. 1 ustawy z dnia 14 grudnia 2016 r. – Prawo oświatowe

86	OKE-II/86/3	suplement do dyplomu potwierdzającego kwalifikacje zawodowe, o którym mowa w § 40 ust. 2 pkt 1 rozporządzenia
87	OKE-II/87/3	suplement do dyplomu potwierdzającego kwalifikacje zawodowe, o którym mowa w § 40 ust. 2 pkt 2 rozporządzenia



## Załącznik nr 7

WZORY ŚWIADECTW SZKOLNYCH PROMOCYJNYCH, ŚWIADECTW UKOŃCZENIA SZKOŁY I ARKUSZY OCEN DLA SŁUCHACZY DOTYCHCZASOWYCH GIMNAZJÓW DLA DOROSŁYCH I UCZNIÓW DOTYCHCZASOWYCH SZKÓŁ PONADGIMNAZJALNYCH, ŚWIADECTW SZKOLNYCH PROMOCYJNYCH I ŚWIADECTW UKOŃCZENIA SZKOŁY DLA UCZNIÓW BRANŻOWYCH SZKÓŁ I STOPNIA BĘDĄCYCH ABSOLWENTAMI DOTYCHCZASOWEGO GIMNAZJUM, ŚWIADECTW UKOŃCZENIA SZKOŁY DLA SŁUCHACZY BRANŻOWYCH SZKÓŁ II STOPNIA BĘDĄCYCH ABSOLWENTAMI DOTYCHCZASOWEGO GIMNAZJUM, ARKUSZY OCEN DLA UCZNIÓW KLASY VII I VIII SZKOŁY PODSTAWOWEJ DLA DZIECI I MŁODZIEŻY, UCZNIÓW BRANŻOWYCH SZKÓŁ I STOPNIA BĘDĄCYCH ABSOLWENTAMI DOTYCHCZASOWEGO GIMNAZJUM, ZAŚWIADCZEŃ O SZCZEGÓŁOWYCH WYNIKACH EGZAMINU GIMNAZJALNEGO, ZAŚWIADCZEŃ O ZDANIU EGZAMINÓW EKSTERNISTYCZNYCH Z ZAKRESU WYMAGAŃ OKREŚLONYCH W PODSTAWIE PROGRAMOWEJ KSZTAŁCENIA OGÓLNEGO DLA ZASADNICZEJ SZKOŁY ZAWODOWEJ, ŚWIADECTW UKOŃCZENIA GIMNAZJUM DLA OSÓB KOŃCZĄCYCH DOTYCHCZASOWE GIMNAZJUM NA PODSTAWIE EGZAMINÓW EKSTERNISTYCZNYCH, ŚWIADECTW UKOŃCZENIA LICEUM OGÓLNOKSZTAŁCĄCEGO DLA OSÓB KOŃCZĄCYCH DOTYCHCZASOWE TRZYLETNIE LICEUM OGÓLNOKSZTAŁCĄCE NA PODSTAWIE EGZAMINÓW EKSTERNISTYCZNYCH, ŚWIADECTW DOJRZAŁOŚCI WYDAWANYCH PO ZDANIU EGZAMINU MATURALNEGO PRZEPROWADZANEGO NA WARUNKACH I W SPOSÓB OBOWIĄZUJĄCY OD ROKU SZKOLNEGO 2009/2010, ŚWIADECTW POTWIERDZAJĄCYCH KWALIFIKACJE W ZAWODZIE, DYPLOMÓW POTWIERDZAJĄCYCH KWALIFIKACJE ZAWODOWE ORAZ SUPLEMENTÓW DO DYPLOMU POTWIERDZAJĄCEGO KWALIFIKACJE ZAWODOWE

## 1. Świadectwo ukończenia gimnazjum

Nr 16b

str. 1



## ŚWIADECTWO UKOŃCZENIA GIMNAZJUM

.....  
imię (imiona) i nazwisko

.....  
data urodzenia      .....  
miejsce urodzenia      .....  
numer PESEL

ukończył... w roku szkolnym .....

.....  
(nazwa gimnazjum)

nr ..... im .....  
 w ..... woj. ....  
 i w roku szkolnym ..... brał... udział w realizacji projektu edukacyjnego  
 .....  
(temat projektu edukacyjnego)

.....  
(miejscowość)      dnia ..... r.

Nr .....

**PRK II**      .....  
m.p.      .....  
(pieczęć i podpis dyrektora)

Kwalifikacja pełna na poziomie  
drugim Polskiej Ramy Kwalifikacji  
i europejskich ram kwalifikacji

Świadectwo jest dokumentem potwierdzającym posiadanie wykształcenia gimnazjalnego.

**MEN-I/13b/2**

WYNIKI KLASYFIKACJI KONCOWEJ	
zachowanie	.....
religia / etyka	.....
<b>Obowiązkowe zajęcia edukacyjne</b>	
język polski	.....
język	.....
język	.....
muzyka	.....
plastyka	.....
historia	.....
wiedza o społeczeństwie	.....
geografia	.....
biologia	.....
chemia	.....
fizyka	.....
matematyka	.....
informatyka	.....
wychowanie fizyczne	.....
edukacja dla bezpieczeństwa	.....
zajęcia artystyczne	.....
zajęcia techniczne	.....
.....	.....
.....	.....
.....	.....
<b>Dodatkowe zajęcia edukacyjne</b>	
.....	.....
.....	.....
.....	.....
<b>Indywidualny program lub tok nauki</b>	
.....	.....
.....	.....
<b>Szczególne osiągnięcia</b>	
.....	.....
.....	.....
<b>WYCHOWAWCA (OPIEKUN) KLASY</b>	
.....	.....
Skala ocen:	
1) zachowanie: wzorowe, bardzo dobre, dobre, poprawne, nieodpowiednie, naganne;	
2) zajęcia edukacyjne, religia / etyka: celujący, bardzo dobry, dobry, dostateczny, dopuszczający, niedostateczny.	

2. Świadectwa ukończenia zasadniczej szkoły zawodowej

Nr 23a

str. 1



## ŚWIADECTWO UKOŃCZENIA ZASADNICZEJ SZKOŁY ZAWODOWEJ

.....  
imie (imiona) i nazwisko

.....  
data urodzenia

.....  
miejsce urodzenia

.....  
numer PESEL

ukończył..... w roku szkolnym .....

.....  
(nazwa zasadniczej szkoły zawodowej)

nr ..... im. ....

w ..... woj. ....

.....  
(miejsowość) ..... dnia ..... r.

Nr ..... m.p. ....  
(pieczęć i podpis dyrektora)

Świadectwo jest dokumentem potwierdzającym posiadanie wykształcenia zasadniczego zawodowego.

**MEN-I/18a/2**

**WYNIKI KLASYFIKACJI KOŃCOWEJ**

zachowanie .....  
religia / etyka .....

**Obowiązkowe zajęcia edukacyjne**

język polski .....  
język .....  
historia .....  
wiedza o społeczeństwie .....  
podstawy przedsiębiorczości .....  
geografia .....  
biologia .....  
chemia .....  
fizyka .....  
matematyka .....  
informatyka .....  
wychowanie fizyczne .....  
edukacja dla bezpieczeństwa .....

**Dodatkowe zajęcia edukacyjne**

**Indywidualny program lub tok nauki**

**Szczególne osiągnięcia**

Skala ocen:

- 1) zachowanie: wzorowe, bardzo dobre, dobre, poprawne, nieodpowiednie, naganne;
- 2) zajęcia edukacyjne, religia / etyka: celujący, bardzo dobry, dobry, dostateczny, dopuszczający, niedostateczny.

WYCHOWAWCA KLASY



# ŚWIADECTWO UKOŃCZENIA ZASADNICZEJ SZKOŁY ZAWODOWEJ

.....  
imię (imiona) i nazwisko

.....  
data urodzenia

.....  
miejsce urodzenia

.....  
numer PESEL

ukończył... z wyróżnieniem w roku szkolnym .....

.....  
(nazwa zasadniczej szkoły zawodowej)

nr .....

im. ....

w .....

woj. ....

.....  
(miejscowość)

.....  
dnia

.....  
r.

Nr .....

.....  
m.p.

.....  
(pieczęć i podpis dyrektora)

Świadectwo jest dokumentem potwierdzającym posiadanie wykształcenia zasadniczego zawodowego.

**WYNIKI KLASYFIKACJI KONCOWEJ**

zachowanie .....  
religia / etyka .....

**Obowiązkowe zajęcia edukacyjne**

język polski .....  
język .....  
historia .....  
wiedza o społeczeństwie .....  
podstawy przedsiębiorczości .....  
geografia .....  
biologia .....  
chemia .....  
fizyka .....  
matematyka .....  
informatyka .....  
wychowanie fizyczne .....  
edukacja dla bezpieczeństwa .....

**Dodatkowe zajęcia edukacyjne****Indywidualny program lub tok nauki****Szczególne osiągnięcia**

Skala ocen:

- 1) zachowanie: wzorowe, bardzo dobre, dobre, poprawne,  
nieodpowiednie, naganne;  
2) zajęcia edukacyjne, religia / etyka: celujący, bardzo dobry,  
dobry, dostateczny, dopuszczający, niedostateczny.

WYCHOWAWCA KLASY

3. Świadectwa szkolne promocyjne branżowej szkoły I stopnia

Nr 23b

str. 1

  
**ŚWIADECTWO SZKOLNE**

.....  
imię (imiona) i nazwisko

.....  
data urodzenia

uczeszczał..... w roku szkolnym..... /..... do klasy.....

.....  
nazwa branżowej szkoły I stopnia

nr..... im.....

w..... woj.....

i..... otrzymał..... promocję..... do klasy.....

.....  
miejsowość..... dnia..... r.

Nr.....  
m.p.

.....  
pieczęć i podpis dyrektora

MEN-1/23b/2





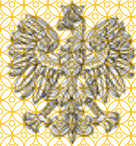

## ŚWIADECTWO SZKOLNE

.....  
imię (imiona) i nazwisko

.....  
data urodzenia

uczęszczał..... w roku szkolnym..... /..... do klasy.....

.....  
nazwa branżowej szkoły I stopnia

nr..... im.....

w..... woj.....

i otrzymał..... promocję z wyróżnieniem do klasy.....

.....  
miejsowość..... dnia..... r.

Nr.....  
.....  
m.p.

.....  
pieczęć i podpis dyrektora

MEN-I/24b-w/2

### WYNIKI KLASYFIKACJI ROCZNEJ

zachowanie .....  
religia / etyka .....

#### Obowiązkowe zajęcia edukacyjne

język polski .....  
język .....  
historia .....  
podstawy przedsiębiorczości .....  
geografia .....  
biologia .....  
chemia .....  
fizyka .....  
matematyka .....  
informatyka .....  
wychowanie fizyczne .....  
edukacja dla bezpieczeństwa .....

#### Dodatkowe zajęcia edukacyjne

#### Inne zajęcia

#### Indywidualny program lub tok nauki

#### Szczególne osiągnięcia

Skala ocen:

- 1) zachowanie: wzorowe, bardzo dobre, dobre, poprawne, nieodpowiednie, naganne;
- 2) zajęcia edukacyjne, religia / etyka: celujący, bardzo dobry, dobry, dostateczny, dopuszczający, niedostateczny.

.....  
podpis wychowawcy klasy

## 4. Świadectwo ukończenia branżowej szkoły I stopnia

Nr 25b

str. 1



## ŚWIADECTWO UKOŃCZENIA BRANŻOWEJ SZKOŁY I STOPNIA

.....  
imię (imiona) i nazwisko

.....  
data urodzenia

.....  
numer PESEL

ukończył..... w roku szkolnym.....

.....  
nazwa branżowej szkoły I stopnia

Nr..... im.....

w..... woj.....

.....  
miejsowość

.....  
dnia..... r.

Nr.....  
m.p.

.....  
pieczęć i podpis dyrektora

Świadectwo jest dokumentem potwierdzającym posiadanie wykształcenia zasadniczego branżowego.  
Świadectwo nie potwierdza uzyskania kwalifikacji w zawodzie.

MEN-I/25b/2





## WYNIKI KLASYFIKACJI KOŃCOWEJ

zachowanie .....  
religia / etyka .....

### Obowiązkowe zajęcia edukacyjne

język polski .....  
język .....  
historia .....  
wiedza o społeczeństwie .....  
podstawy przedsiębiorczości .....  
geografia .....  
biologia .....  
chemia .....  
fizyka .....  
matematyka .....  
informatyka .....  
wychowanie fizyczne .....  
edukacja dla bezpieczeństwa .....

### Dotatkowe zajęcia edukacyjne

### Inne zajęcia

### Indywidualny program lub tok nauki

### Szczególne osiągnięcia

Skala ocen:

- 1) zachowanie: wzorowe, bardzo dobre, dobre, poprawne, nieodpowiednie, naganne;
- 2) zajęcia edukacyjne, religia / etyka: celujący, bardzo dobry, dobry, dostateczny, dopuszczający, niedostateczny.

.....  
podpis wychowawcy klasy

5. Świadectwo ukończenia branżowej szkoły II stopnia

Nr 26a

str. 1



## ŚWIADECTWO UKOŃCZENIA BRANŻOWEJ SZKOŁY II STOPNIA

.....  
 imię (imiona) i nazwisko

.....  
 data urodzenia

.....  
 numer PESEL

.....  
 ukończył..... w roku szkolnym.....

.....  
 nazwa branżowej szkoły II stopnia

nr ..... im.....

w ..... woj.....

.....  
 (miejscowość) ..... dnia ..... r.

Nr .....  
 m.p.

.....  
 pieczęć i podpis dyrektora

Świadectwo jest dokumentem potwierdzającym posiadanie wykształcenia średniego branżowego.  
 Świadectwo nie potwierdza uzyskania kwalifikacji w zawodzie.

MEN-I/26a/2



## WYNIKI KLASYFIKACJI KOŃCOWEJ

### Obowiązkowe zajęcia edukacyjne

język polski .....  
język .....  
matematyka .....  
informatyka .....  
wychowanie fizyczne .....

### Dodatkowe zajęcia edukacyjne

### Inne zajęcia

### Indywidualny program lub tok nauki

### Szczególne osiągnięcia

.....  
podpis opiekuna klasy

Skala ocen z zajęć edukacyjnych:  
celujący, bardzo dobry, dobry, dostateczny, dopuszczający, niedostateczny.

6. Świadectwa szkolne promocyjne liceum ogólnokształcącego

Nr 27a

str. 1



## ŚWIADECTWO SZKOLNE

.....  
imię (imiona) i nazwisko

.....  
data urodzenia

.....  
miejsce urodzenia

.....  
numer PESEL

uczęszczał..... w roku szkolnym ..... do klasy .....

.....  
(nazwa liceum ogólnokształcącego)

nr ..... im. ....

.....  
w ..... woj. ....

Realizował..... przedmioty:  
.....  
.....

ujęte w podstawie programowej w zakresie rozszerzonym  
i ..... otrzymał..... promocję..... do klasy .....

.....  
(miejscowość) ..... dnia ..... r.

Nr .....  
.....  
m.p.

.....  
(pieczęć i podpis dyrektora)

**MEN-I/21a/2**

WYNIKI KLASYFIKACJI ROCZNEJ

zachowanie .....  
religia / etyka .....

Obowiązkowe zajęcia edukacyjne

język polski .....  
język .....  
język .....  
wiedza o kulturze .....  
historia .....  
wiedza o społeczeństwie .....  
podstawy przedsiębiorczości .....  
geografia .....  
biologia .....  
chemia .....  
fizyka .....  
matematyka .....  
informatyka .....  
wychowanie fizyczne .....  
edukacja dla bezpieczeństwa .....

przedmioty uzupełniające:

.....  
.....  
.....

Dodatkowe zajęcia edukacyjne

.....  
.....  
.....

Indywidualny program lub tok nauki

.....  
.....  
.....

Szczególne osiągnięcia

.....  
.....  
.....

Skala ocen:

- 1) zachowanie: wzorowe, bardzo dobre, dobre, poprawne, nieodpowiednie, naganne;
- 2) zajęcia edukacyjne, religia / etyka: celujący, bardzo dobry, dobry, dostateczny, dopuszczający, niedostateczny.

WYCHOWAWCA KLASY

.....



# ŚWIADECTWO SZKOLNE

.....  
imię (Imiona) i nazwisko

.....  
data urodzenia

.....  
miejsce urodzenia

.....  
numer PESEL

uczęszczał..... w roku szkolnym ..... do klasy .....

.....  
(nazwa liceum ogólnokształcącego)

nr ..... im. ....

w ..... woj. ....

Realizował..... przedmioty:

.....  
ujęte w podstawie programowej w zakresie rozszerzonym

i otrzymał..... promocję z wyróżnieniem do klasy .....

.....  
(miejsowość) ..... dnia ..... r.

Nr .....

.....  
m.p.

.....  
(pieczęć i podpis dyrektora)

WYNIKI KLASYFIKACJI ROCZNEJ

zachowanie .....  
religia / etyka .....

Obowiązkowe zajęcia edukacyjne

język polski .....  
język .....  
język .....  
wiedza o kulturze .....  
historia .....  
wiedza o społeczeństwie .....  
podstawy przedsiębiorczości .....  
geografia .....  
biologia .....  
chemia .....  
fizyka .....  
matematyka .....  
informatyka .....  
wychowanie fizyczne .....  
edukacja dla bezpieczeństwa .....

przedmioty uzupełniające:

.....  
.....  
.....

Dodatkowe zajęcia edukacyjne

.....  
.....  
.....

Indywidualny program lub tok nauki

.....  
.....  
.....

Szczególne osiągnięcia

.....  
.....  
.....

Skala ocen:

- 1) zachowanie: wzorowe, bardzo dobre, dobre, poprawne, nieodpowiednie, naganne;
- 2) zajęcia edukacyjne, religia / etyka: celujący, bardzo dobry, dobry, dostateczny, dopuszczający, niedostateczny.

WYCHOWAWCA KLASY

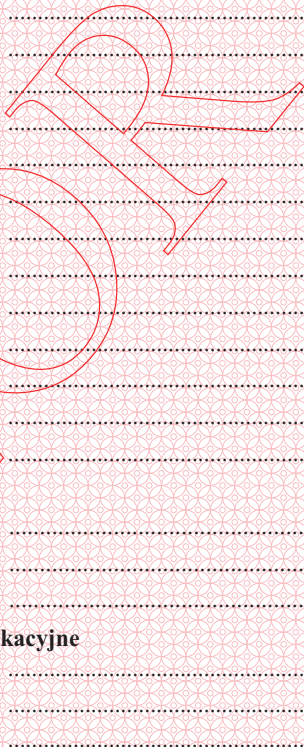



# ŚWIADECTWO SZKOLNE

.....  
 imię (imiona) i nazwisko

.....  
 data urodzenia

.....  
 miejsce urodzenia

.....  
 numer PESEL

uczęszczał..... w roku szkolnym ..... / ..... do klasy .....

.....  
 (nazwa szkoły)

.....  
 realizującego uzupełniający plan nauczania

i ..... otrzymał..... promocję..... do klasy .....

.....  
 (miejsowość) ..... dnia ..... r.

Nr .....



.....  
 (pieczęć i podpis dyrektora / kierownika)

Niniejsze świadectwo jest dopuszczone do obrotu prawnego  
 łącznie ze świadectwem szkoły kraju czasowego pobytu.

**WYNIKI KLASYFIKACJI ROCZNEJ**

**Obowiązkowe zajęcia edukacyjne**

język polski .....  
historia Polski .....  
geografia Polski .....  
wiedza o społeczeństwie .....

**Dodatkowe zajęcia edukacyjne**

.....  
.....  
.....

**Indywidualny program lub tok nauki**

.....  
.....  
.....

**Szczególne osiągnięcia**

.....  
.....  
.....

**WYCHOWAWCA KLASY**

.....

Skala ocen z zajęć edukacyjnych: celujący, bardzo dobry,  
dobry, dostateczny, dopuszczający, niedostateczny.

## 7. Świadectwa ukończenia liceum ogólnokształcącego

Nr 30a

str. 1



## ŚWIADECTWO UKOŃCZENIA LICEUM OGÓLNOKSZTAŁCĄCEGO

.....  
imię (imiona) i nazwisko

.....  
data urodzenia

.....  
miejsce urodzenia

.....  
numer PESEL

ukończył... w roku szkolnym ..... / .....

.....  
(nazwa liceum ogólnokształcącego)

nr ..... im. ....

w ..... woj. ....

i realizował... przedmioty:  
.....  
.....

ujęte w podstawie programowej w zakresie rozszerzonym.

....., dnia ..... r.  
(miejscowość)

Nr ..... m.p. ....  
(pieczęć i podpis dyrektora)

Świadectwo jest dokumentem potwierdzającym posiadanie wykształcenia średniego.

**MEN-I/23a/2**



WYNIKI KLASYFIKACJI KOŃCOWEJ

zachowanie .....  
religia / etyka .....

Obowiązkowe zajęcia edukacyjne

język polski .....  
język .....  
język .....  
wiedza o kulturze .....  
historia .....  
wiedza o społeczeństwie .....  
podstawy przedsiębiorczości .....  
geografia .....  
biologia .....  
chemia .....  
fizyka .....  
matematyka .....  
informatyka .....  
wychowanie fizyczne .....  
edukacja dla bezpieczeństwa .....

przedmioty uzupełniające:

.....  
.....  
.....

Dodatkowe zajęcia edukacyjne

.....  
.....  
.....

Indywidualny program lub tok nauki

.....  
.....  
.....

Szczególne osiągnięcia

.....  
.....  
.....

Skala ocen:

- 1) zachowanie: wzorowe, bardzo dobre, dobre, poprawne, nieodpowiednie, naganne;
- 2) zajęcia edukacyjne, religia / etyka: celujący, bardzo dobry, dobry, dostateczny, dopuszczający, niedostateczny.

WYCHOWAWCA (OPIEKUN) KLASY

.....



# ŚWIADECTWO UKOŃCZENIA LICEUM OGÓLNOKSZTAŁCĄCEGO

.....  
imie (imiona) i nazwisko

.....  
data urodzenia

.....  
miejsce urodzenia

.....  
numer PESEL

ukończył... z wyróżnieniem w roku szkolnym .....

.....  
(nazwa liceum ogólnokształcącego)

nr .....

im. ....

w .....

woj. ....

i realizował... przedmioty:

.....  
ujęte w podstawie programowej w zakresie rozszerzonym.

.....  
(miejsowość)

.....  
dnia

.....  
r.

Nr .....

.....  
m.p.

.....  
(pieczęć i podpis dyrektora)

Świadectwo jest dokumentem potwierdzającym posiadanie wykształcenia średniego.

WYNIKI KLASYFIKACJI KOŃCOWEJ

zachowanie .....  
religia / etyka .....

Obowiązkowe zajęcia edukacyjne

język polski .....  
język .....  
język .....  
wiedza o kulturze .....  
historia .....  
wiedza o społeczeństwie .....  
podstawy przedsiębiorczości .....  
geografia .....  
biologia .....  
chemia .....  
fizyka .....  
matematyka .....  
informatyka .....  
wychowanie fizyczne .....  
edukacja dla bezpieczeństwa .....

przedmioty uzupełniające:

.....  
.....  
.....

Dodatkowe zajęcia edukacyjne

.....  
.....  
.....

Indywidualny program lub tok nauki

.....  
.....  
.....

Szczególne osiągnięcia

.....  
.....  
.....

Skala ocen:

- 1) zachowanie: wzorowe, bardzo dobre, dobre, poprawne, nieodpowiednie, naganne;
- 2) zajęcia edukacyjne, religia / etyka: celujący, bardzo dobry, dobry, dostateczny, dopuszczający, niedostateczny.

WYCHOWAWCA KLASY

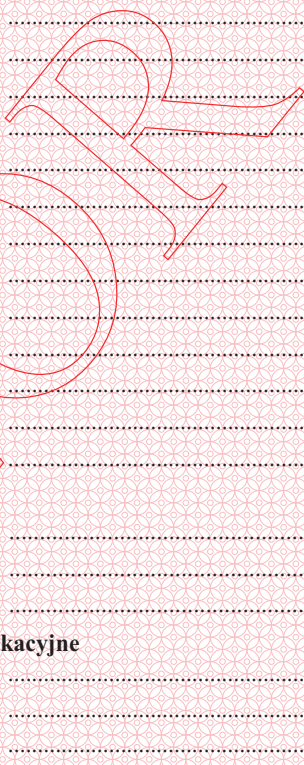



# ŚWIADECTWO UKOŃCZENIA LICEUM OGÓLNOKSZTAŁCĄCEGO

.....  
imię (imiona) i nazwisko

.....  
data urodzenia

.....  
miejsce urodzenia

.....  
numer PESEL

ukończył... w roku szkolnym ..... /.....

.....  
(nazwa szkoły)

.....  
realizujące uzupełniający plan nauczania.

.....  
(miejscowość)

.....  
dnia

.....  
r.

Nr .....

.....  
m.p.

.....  
(pieczęć i podpis dyrektora / kierownika)

Niniejsze świadectwo jest dopuszczone do obrotu prawnego  
łącznie ze świadectwem szkoły kraju czasowego pobytu.

**WYNIKI KLASYFIKACJI KOŃCOWEJ**

**Obowiązkowe zajęcia edukacyjne**

język polski .....  
historia Polski .....  
geografia Polski .....  
wiedza o społeczeństwie .....

**Dodatkowe zajęcia edukacyjne**

.....  
.....  
.....

**Indywidualny program lub tok nauki**

.....  
.....  
.....

**Szczególne osiągnięcia**

.....  
.....  
.....

**WYCHOWAWCA KLASY**

.....

Skala ocen z zajęć edukacyjnych: celujący, bardzo dobry,  
dobry, dostateczny, dopuszczający, niedostateczny.

## 8. Świadectwa szkolne promocyjne technikum

Nr 37a

str. 1



## ŚWIADECTWO SZKOLNE

.....  
imię (imiona) i nazwisko

.....  
data urodzenia

.....  
miejsce urodzenia

.....  
numer PESEL

uczęszczał..... w roku szkolnym ..... do klasy .....

.....  
(nazwa technikum)

nr ..... im .....

w ..... woj. ....

Realizował..... przedmioty:  
.....  
.....

ujęte w podstawie programowej w zakresie rozszerzonym  
i ..... otrzymał..... promocję..... do klasy .....

.....  
(miejscowość) ..... dnia ..... r.

Nr .....  
.....  
m.p.

.....  
(pieczęć i podpis dyrektora)

MEN-1/27a/2

**WYNIKI KLASYFIKACJI ROCZNEJ**

zachowanie .....  
religia / etyka .....

**Obowiązkowe zajęcia edukacyjne**

język polski .....  
język .....  
język .....  
wiedza o kulturze .....  
historia .....  
wiedza o społeczeństwie .....  
podstawy przedsiębiorczości .....  
geografia .....  
biologia .....  
chemia .....  
fizyka .....  
matematyka .....  
informatyka .....  
wychowanie fizyczne .....  
edukacja dla bezpieczeństwa .....

**przedmioty uzupełniające:**  
.....  
.....  
.....

**Dodatkowe zajęcia edukacyjne**

.....

.....

.....

**Indywidualny program lub tok nauki**

.....

.....

.....

**Szczególne osiągnięcia**

.....

.....

.....

**WYCHOWAWCA KLASY**

.....

**Skala ocen:**

- 1) zachowanie: wzorowe, bardzo dobre, dobre, poprawne, nieodpowiednie, naganne;
- 2) zajęcia edukacyjne, religia / etyka: celujący, bardzo dobry, dobry, dostateczny, dopuszczający, niedostateczny.



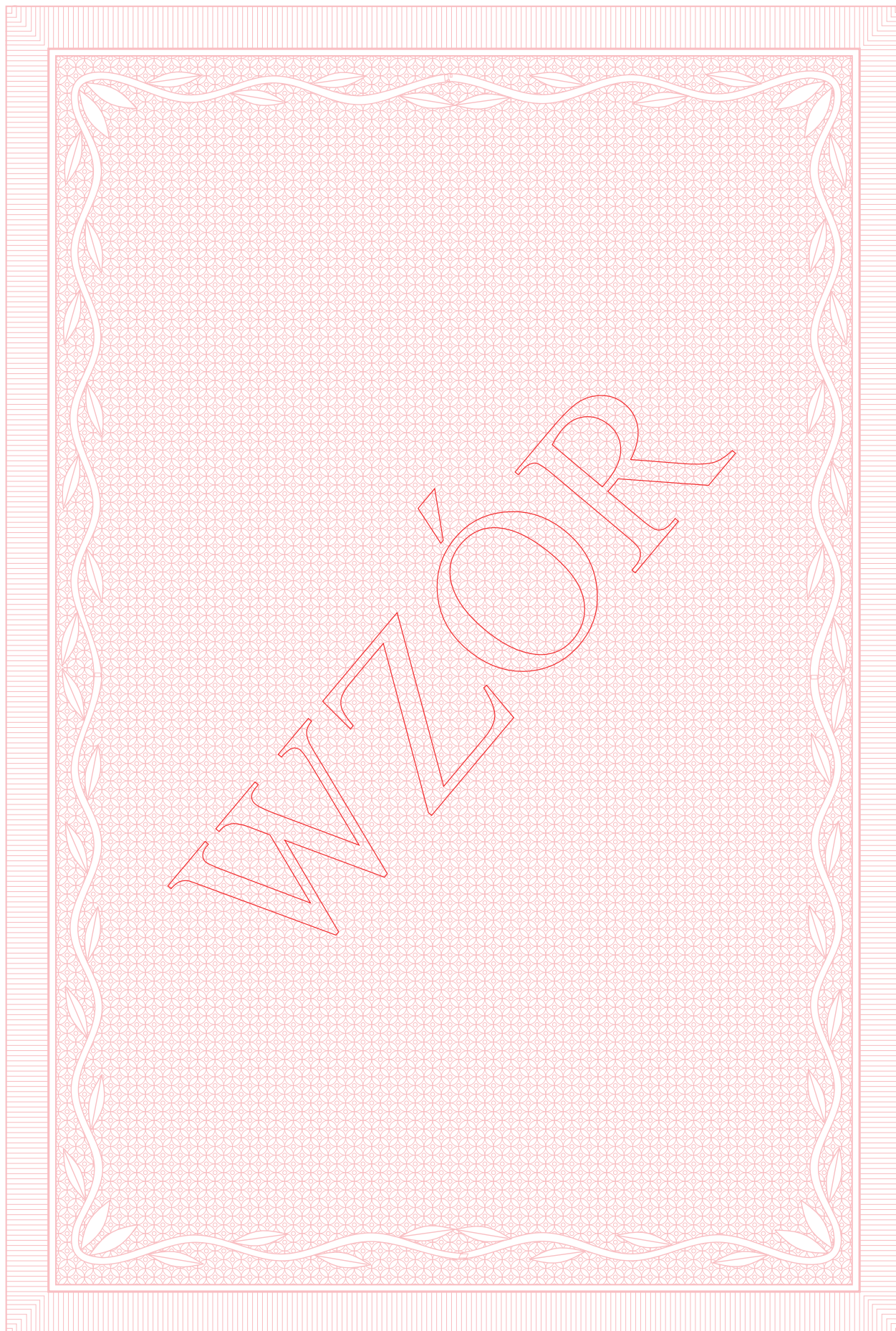



# ŚWIADECTWO SZKOLNE

.....  
imię (imiona) i nazwisko

.....  
data urodzenia

.....  
miejsce urodzenia

.....  
numer PESEL

uczęszczał..... w roku szkolnym..... / ..... do klasy.....

.....  
(nazwa technikum)

nr ..... im. ....

w ..... woj. ....

Realizował..... przedmioty:

.....  
ujęte w podstawie programowej w zakresie rozszerzonym

.....  
i otrzymał..... promocję z wyróżnieniem do klasy .....

.....  
(miejsowość) ..... dnia ..... r.

Nr .....

m.p.

.....  
(pieczęć i podpis dyrektora)

## WYNIKI KLASYFIKACJI ROCZNEJ

zachowanie .....  
religia / etyka .....

### Obowiązkowe zajęcia edukacyjne

język polski .....  
język .....  
język .....  
wiedza o kulturze .....  
historia .....  
wiedza o społeczeństwie.....  
podstawy przedsiębiorczości .....  
geografia .....  
biologia .....  
chemia .....  
fizyka .....  
matematyka .....  
informatyka .....  
wychowanie fizyczne .....  
edukacja dla bezpieczeństwa .....

przedmioty uzupełniające:  
.....  
.....  
.....

**Dodatkowe zajęcia edukacyjne**

.....

.....

.....

**Indywidualny program lub tok nauki**

.....

.....

.....

**Szczególne osiągnięcia**

.....

.....

.....

**WZOR**

**WYCHOWAWCA KLASY**

.....

**Skala ocen:**

- 1) zachowanie: wzorowe, bardzo dobre, dobre, poprawne, nieodpowiednie, naganne;
- 2) zajęcia edukacyjne, religia / etyka: celujący, bardzo dobry, dobry, dostateczny, dopuszczający, niedostateczny.

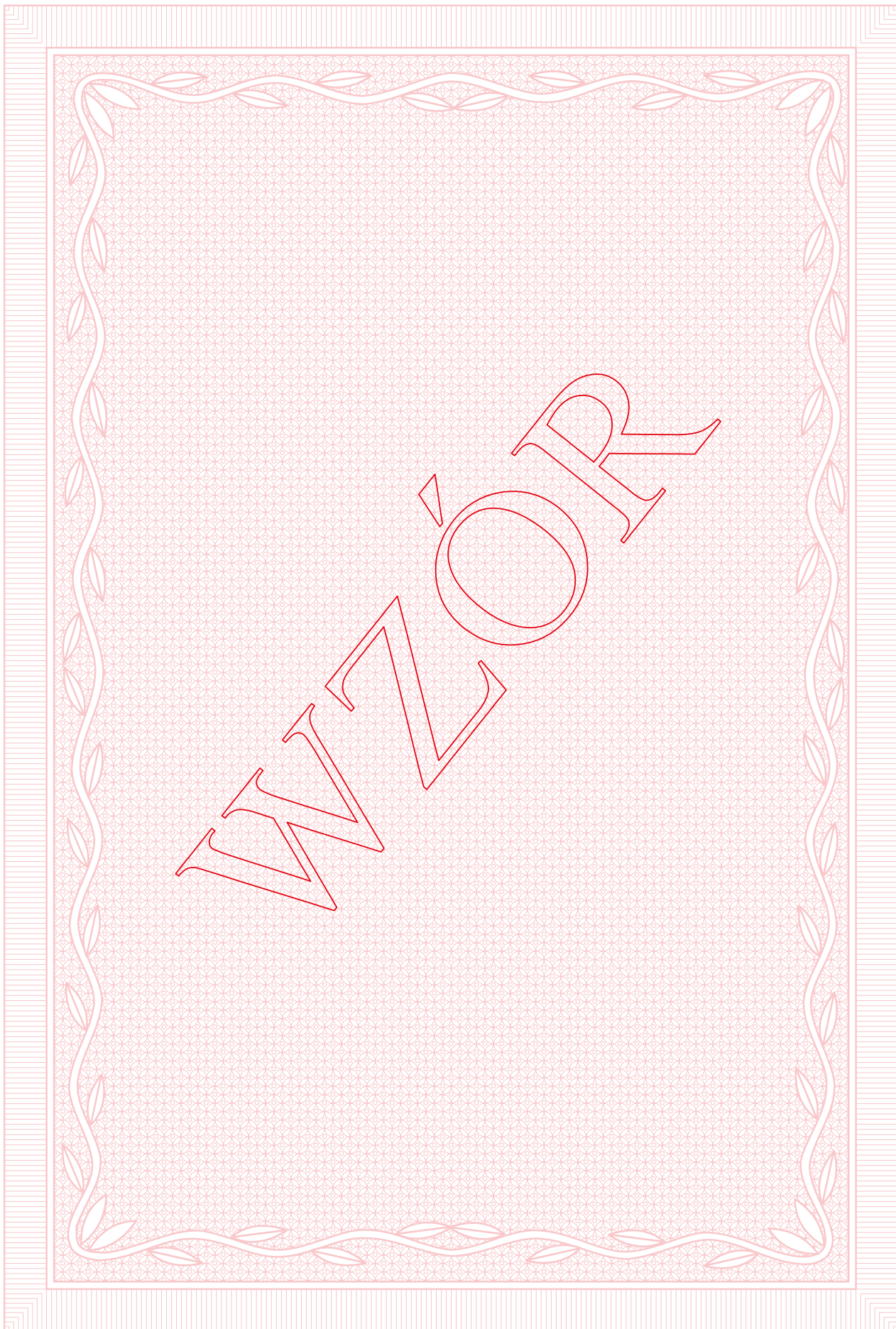

## 9. Świadectwa ukończenia technikum

Nr 39a

str. 1



**ŚWIADECTWO UKOŃCZENIA  
TECHNIKUM**

.....  
imię (imiona) i nazwisko

.....  
data urodzenia

.....  
miejsce urodzenia

.....  
numer PESEL

ukończył... w roku szkolnym ..... / .....

.....  
(nazwa technikum)

nr ..... im. ....

w ..... woj. ....

i realizował..... przedmioty:  
.....  
ujęte w podstawie programowej w zakresie rozszerzonym.

....., dnia ..... r.  
(miejscowość)

Nr ..... m.p. ....  
(pieczęć i podpis dyrektora)

Świadectwo jest dokumentem potwierdzającym posiadanie wykształcenia średniego.

**MEN-I/28a/2**

**WYNIKI KLASYFIKACJI KOŃCOWEJ**

zachowanie .....  
religia / etyka .....

**Obowiązkowe zajęcia edukacyjne**

język polski .....  
język .....  
język .....  
wiedza o kulturze .....  
historia .....  
wiedza o społeczeństwie .....  
podstawy przedsiębiorczości .....  
geografia .....  
biologia .....  
chemia .....  
fizyka .....  
matematyka .....  
informatyka .....  
wychowanie fizyczne .....  
edukacja dla bezpieczeństwa .....

**przedmioty uzupełniające:** .....  
.....  
.....

**Dodatkowe zajęcia edukacyjne**

.....

.....

.....

**Indywidualny program lub tok nauki**

.....

.....

.....

**Szczególne osiągnięcia**

.....

.....

.....

**WYCHOWAWCA KLASY**

.....

**Skala ocen:**

- 1) zachowanie: wzorowe, bardzo dobre, dobre, poprawne, nieodpowiednie, naganne;
- 2) zajęcia edukacyjne, religia / etyka: celujący, bardzo dobry, dobry, dostateczny, dopuszczający, niedostateczny.



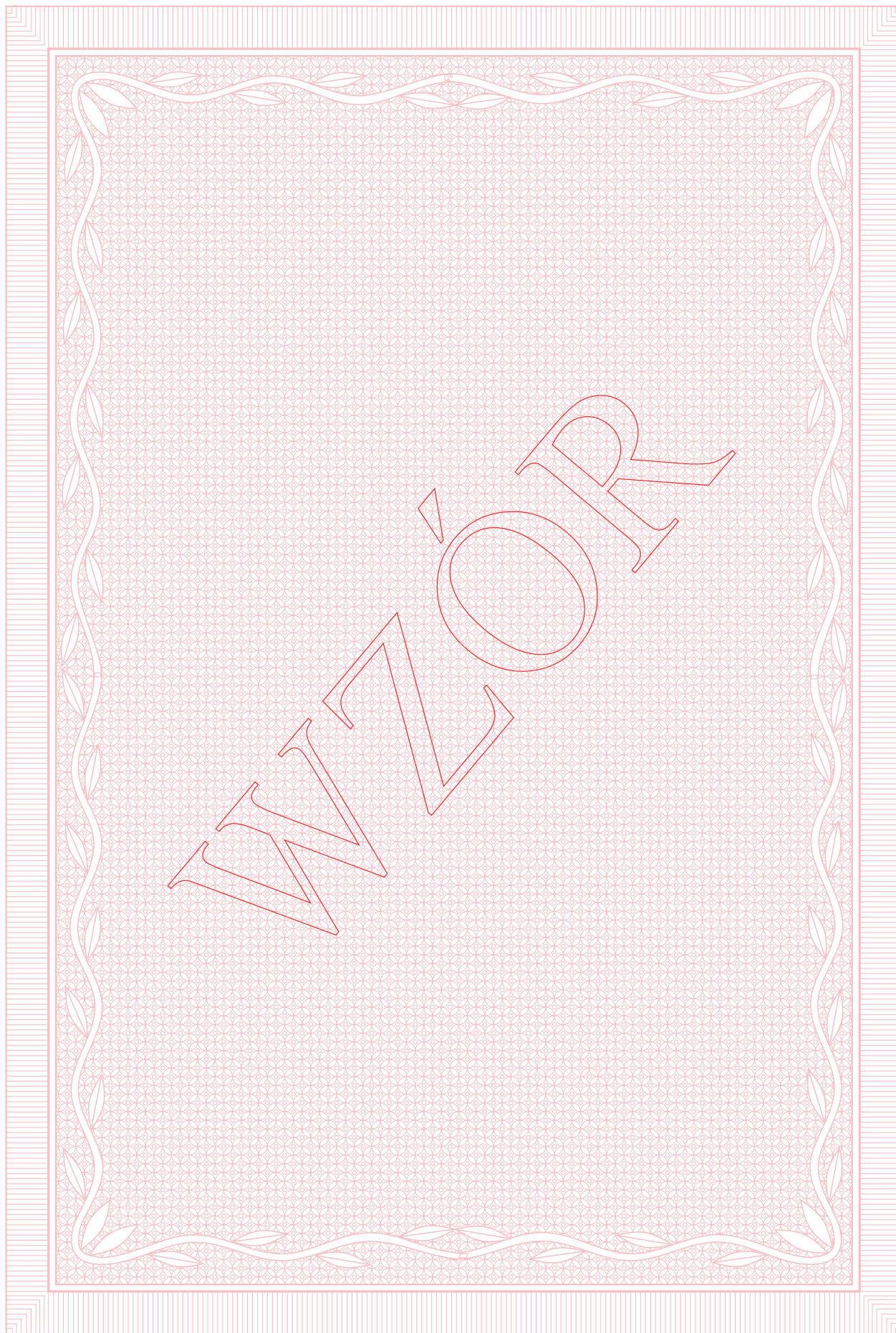



# ŚWIADECTWO UKOŃCZENIA TECHNIKUM

.....  
imię (imiona) i nazwisko

.....  
data urodzenia

.....  
miejsce urodzenia

.....  
numer PESEL

ukończył... z wyróżnieniem w roku szkolnym .....

.....  
(nazwa technikum)

nr ..... im. ....

w ..... woj. ....

i realizował... przedmioty:

.....  
ujęte w podstawie programowej w zakresie rozszerzonym.

..... dnia ..... r.  
(miejscowość)

Nr .....



m.p.

.....  
(pieczęć i podpis dyrektora)

Świadectwo jest dokumentem potwierdzającym posiadanie wykształcenia średniego.

**WYNIKI KLASYFIKACJI KOŃCOWEJ**

zachowanie .....  
religia / etyka .....

**Obowiązkowe zajęcia edukacyjne**

język polski .....  
język .....  
język .....  
wiedza o kulturze .....  
historia .....  
wiedza o społeczeństwie .....  
podstawy przedsiębiorczości .....  
geografia .....  
biologia .....  
chemia .....  
fizyka .....  
matematyka .....  
informatyka .....  
wychowanie fizyczne .....  
edukacja dla bezpieczeństwa .....

**przedmioty uzupełniające:**  
.....  
.....  
.....

**Dodatkowe zajęcia edukacyjne**

.....

.....

.....

**Indywidualny program lub tok nauki**

.....

.....

.....

**Szczególne osiągnięcia**

.....

.....

.....

**WYCHOWAWCA KLASY**

.....

**Skala ocen:**

- 1) zachowanie: wzorowe, bardzo dobre, dobre, poprawne, nieodpowiednie, naganne;
- 2) zajęcia edukacyjne, religia / etyka: celujący, bardzo dobry, dobry, dostateczny, dopuszczający, niedostateczny.

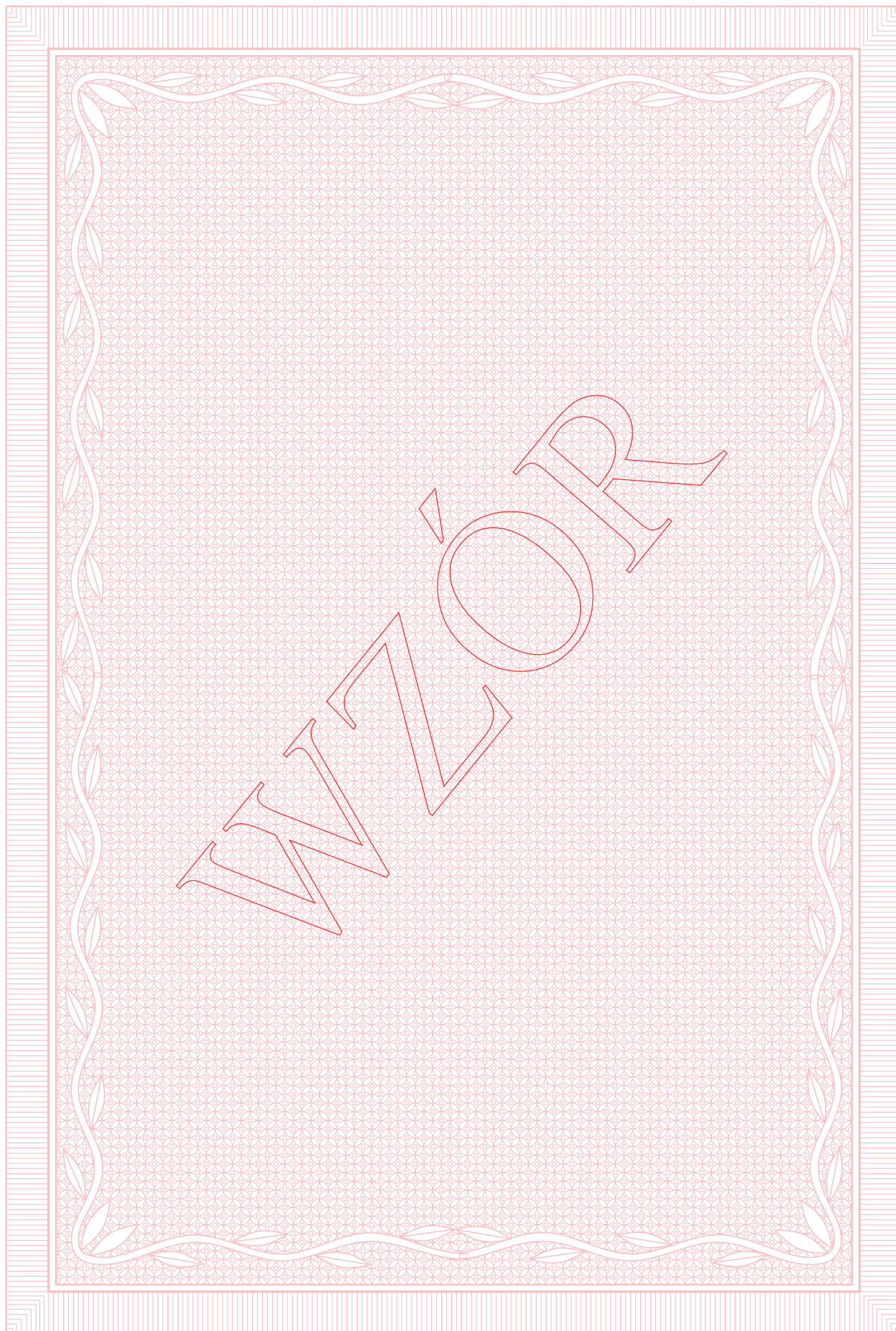

## 10. Arkusze ocen wypełniane pismem ręcznym

Nr 53b

str. 1

Lp.	Rok szkolny		
	Klasa (słownie)		
	Numer kolejny w dzienniku lekcyjnym		
		Wyniki klasyfikacji .....	Wyniki klasyfikacji .....
1	Zachowanie		
2	Religia / etyka		
<b>Obowiązkowe zajęcia edukacyjne</b>			
3	Język polski		
4	Język .....		
5	Język .....		
6	Muzyka		
7	Plastyka		
8	Historia		
9	Wiedza o społeczeństwie		
10	Przyroda		
11	Geografia		
12	Biologia		
13	Chemia		
14	Fizyka		
15	Matematyka		
16	Informatyka		
17	Technika		
18	Wychowanie fizyczne		
19	Edukacja dla bezpieczeństwa		
20			
21			
22			
<b>Dodatkowe zajęcia edukacyjne</b>			
23			
24			
25			
<b>Inne zajęcia</b>			
26			
27			
28			
29	<b>Szczególne osiągnięcia</b>		
30	Liczba opuszczonych godzin ogółem		
	w tym nieusprawiedliwionych		
31	1. Informacja o egzaminach: 1) poprawkowych; 2) klasyfikacyjnych. 2. Informacja o sprawdzianie wiadomości i umiejętności (zajęcia edukacyjne, ocena, data).		
32	Data uchwały rady pedagogicznej: 1) promowany (z wyróżnieniem); 2) niepromowany; 3) ukończył szkołę (z wyróżnieniem); 4) nie ukończył szkoły.		
33	Data i podpis nauczyciela wypełniającego arkusz ocen		

MEN-I/53b/1

Nr 53b

str. 2

Lp.	Rok szkolny		
	Klasa (słownie)		
	Numer kolejny w dzienniku lekcyjnym		
		<b>Wyniki klasyfikacji .....</b>	<b>Wyniki klasyfikacji.....</b>
1	Zachowanie		
2	Religia / etyka		
<b>Obowiązkowe zajęcia edukacyjne</b>			
3	Język polski		
4	Język .....		
5	Język .....		
6	Muzyka		
7	Plastyka		
8	Historia		
9	Wiedza o społeczeństwie		
10	Przyroda		
11	Geografia		
12	Biologia		
13	Chemia		
14	Fizyka		
15	Matematyka		
16	Informatyka		
17	Technika		
18	Wychowanie fizyczne		
19	Edukacja dla bezpieczeństwa		
20			
21			
22			
<b>Dodatkowe zajęcia edukacyjne</b>			
23			
24			
25			
<b>Inne zajęcia</b>			
26			
27			
28			
29	<b>Szczególne osiągnięcia</b>		
30	Liczba opuszczonych godzin ogółem		
	w tym nieusprawiedliwionych		
31	1. Informacja o egzaminach: 1) poprawkowych; 2) klasyfikacyjnych. 2. Informacja o sprawdzianie wiadomości i umiejętności (zajęcia edukacyjne, ocena, data).		
32	Data uchwały rady pedagogicznej: 1) promowany (z wyróżnieniem); 2) niepromowany; 3) ukończył szkołę (z wyróżnieniem); 4) nie ukończył szkoły.		
33	Data i podpis nauczyciela wypełniającego arkusz ocen		
34	Wynik egzaminu ósmoklasisty oraz data i podpis nauczyciela wypełniającego arkusz ocen		





Nr 53c

str. 2

Lp.	Rok szkolny		
	Klasa (słownie)		
	Numer kolejny w dzienniku lekcyjnym		
		Wyniki klasyfikacji .....	Wyniki klasyfikacji .....
1	Zachowanie		
2	Religia / etyka		
<b>Obowiązkowe zajęcia edukacyjne</b>			
3	Język polski		
4	Język .....		
5	Język .....		
6	Muzyka		
7	Plastyka		
8	Historia		
9	Wiedza o społeczeństwie		
10	Przyroda		
11	Geografia		
12	Biologia		
13	Chemia		
14	Fizyka		
15	Matematyka		
16	Informatyka		
17	Technika		
18	Wychowanie fizyczne		
19	Edukacja dla bezpieczeństwa		
20			
21			
22			
<b>Dodatkowe zajęcia edukacyjne</b>			
23			
24			
25			
<b>Inne zajęcia</b>			
26			
27			
28			
29	<b>Szczególne osiągnięcia</b>		
30	Liczba opuszczonych godzin ogółem		
	w tym nieusprawiedliwionych		
31	1. Informacja o egzaminach: 1) poprawkowych; 2) klasyfikacyjnych. 2. Informacja o sprawdzianie wiadomości i umiejętności (zajęcia edukacyjne, ocena, data).		
32	Data uchwały rady pedagogicznej: 1) promowany (z wyróżnieniem); 2) niepromowany; 3) ukończył szkołę (z wyróżnieniem); 4) nie ukończył szkoły.		
33	Data i podpis nauczyciela wypełniającego arkusz ocen		

Nr 53c

str. 3

Lp.	Rok szkolny		
	Klasa (słownie)		
	Numer kolejny w dzienniku lekcyjnym		
		Wyniki klasyfikacji .....	Wyniki klasyfikacji .....
1	Zachowanie		
2	Religia / etyka		
<b>Obowiązkowe zajęcia edukacyjne</b>			
3	Język polski		
4	Język .....		
5	Język .....		
6	Muzyka		
7	Plastyka		
8	Historia		
9	Wiedza o społeczeństwie		
10	Przyroda		
11	Geografia		
12	Biologia		
13	Chemia		
14	Fizyka		
15	Matematyka		
16	Informatyka		
17	Technika		
18	Wychowanie fizyczne		
19	Edukacja dla bezpieczeństwa		
20			
21			
22			
<b>Dodatkowe zajęcia edukacyjne</b>			
23			
24			
25			
<b>Inne zajęcia</b>			
26			
27			
28			
29	<b>Szczególne osiągnięcia</b>		
30	Liczba opuszczonych godzin ogółem w tym nieusprawiedliwionych		
31	1. Informacja o egzaminach: 1) poprawkowych; 2) klasyfikacyjnych. 2. Informacja o sprawdzianie wiadomości i umiejętności (zajęcia edukacyjne, ocena, data).		
32	Data uchwały rady pedagogicznej: 1) promowany (z wyróżnieniem); 2) niepromowany; 3) ukończył szkołę (z wyróżnieniem); 4) nie ukończył szkoły.		
33	Data i podpis nauczyciela wypełniającego arkusz ocen		
34	Wynik egzaminu ósmoklasisty oraz data i podpis nauczyciela wypełniającego arkusz ocen		

**ARKUSZ OCEN UCZNI  
LICEUM OGÓLNOKSZTAŁCĄCEGO**

.....  
(pieczęć podłużna szkoły)

Szkoła jest wpisana do ewidencji szkół niepublicznych prowadzonej przez  
.....  
pod numerem .....  
(wypełnia szkoła niepubliczna)

.....  
(nazwa szkoły)  
.....  
.....

.....  
imię (imiona) i nazwisko

Urodzon..... dnia ..... r. w .....

numer PESEL 

--	--	--	--	--	--	--	--	--	--	--	--	--	--	--	--	--	--	--

 Przyjęt..... w roku szkolnym ..... / .....

do klasy .....

Wpisan..... do książki uczniów pod numerem .....

Adres zamieszkania ucznia .....

Imiona i nazwiska rodziców i adresy ich zamieszkania .....

.....  
.....

.....  
(pieczęć i podpis dyrektora szkoły)

Informacja o indywidualnym programie lub toku nauki .....

Informacja o przedłużeniu okresu nauki .....

Informacja o spełnianiu obowiązku nauki poza szkołą .....

Informacja o innowacjach lub eksperymentach .....

Dokonano sprostowania świadectwa szkolnego promocyjnego .....  
(data i podpis dyrektora szkoły)

Wydano świadectwo ukończenia szkoły .....  
(data i podpis wychowawcy klasy)

Wydano duplikat świadectwa .....  
(data, tożsamość osoby odbierającej duplikat i oznaczenie dokumentu tożsamości oraz podpis dyrektora szkoły)

Sporządzono odpis arkusza ocen .....  
(data i podpis dyrektora szkoły)

Data i przyczyna opuszczenia szkoły .....

.....  
(data i podpis dyrektora szkoły)

- Skala ocen:  
1) zachowanie: wzorowe, bardzo dobre, dobre, poprawne, nieodpowiednie, naganne;  
2) zajęcia edukacyjne, religia / etyka: celujący, bardzo dobry, dobry, dostateczny, dopuszczający, niedostateczny.

Lp.	Rok szkolny			
	Klasa (słownie)			
	Nr kolejny w dzienniku lekcyjnym			
			<b>Wyniki klasyfikacji rocznej</b>	<b>Wyniki klasyfikacji rocznej</b>
1	Zachowanie			
2	Religia / etyka			
<b>Obowiązkowe zajęcia edukacyjne</b>				
3				
4				
5				
6				
7				
8				
9				
10				
11				
12				
13				
14				
15				
16				
17				
18				
19				
20				
21				
<b>Przedmioty uzupełniające</b>				
22				
23				
24				
25				
<b>Dodatkowe zajęcia edukacyjne</b>				
26				
27				
28				
29	<b>Szczególne osiągnięcia</b>			
30	Liczba opuszczonych godzin	ogółem		
		w tym nieusprawiedliwionych		
31	Informacja o: 1) egzaminach: a) poprawkowych b) klasyfikacyjnych 2) sprawdzianie wiadomości i umiejętności (zajęcia edukacyjne, ocena, data)			
32	Data uchwały rady pedagogicznej: 1) promowany (z wyróżnieniem) 2) niepromowany 3) ukończył szkołę (z wyróżnieniem) 4) nie ukończył szkoły			
33	Data i podpis osoby wypełniającej arkusz ocen			

Lp.			
	Wyniki klasyfikacji rocznej	Wyniki klasyfikacji .....	Wyniki klasyfikacji .....
1			
2			
3			
4			
5			
6			
7			
8			
9			
10			
11			
12			
13			
14			
15			
16			
17			
18			
19			
20			
21			
22			
23			
24			
25			
26			
27			
28			
29			
30			
31			
32			
33			

Lp.	Rok szkolny			
	Klasa (słownie)			
	Nr kolejny w dzienniku lekcyjnym			
			<b>Wyniki klasyfikacji .....</b>	<b>Wyniki klasyfikacji .....</b>
1	Zachowanie			
2	Religia / etyka			
<b>Obowiązkowe zajęcia edukacyjne</b>				
3				
4				
5				
6				
7				
8				
9				
10				
11				
12				
13				
14				
15				
16				
17				
18				
19				
20				
21				
<b>Przedmioty uzupełniające</b>				
22				
23				
24				
25				
<b>Dodatkowe zajęcia edukacyjne</b>				
26				
27				
28				
29	<b>Szczególne osiągnięcia</b>			
30	Liczba opuszczonych godzin	ogółem		
		w tym nieusprawiedliwionych		
31	Informacja o: 1) egzaminach: a) poprawkowych b) klasyfikacyjnych 2) sprawdzianie wiadomości i umiejętności (zajęcia edukacyjne, ocena, data)			
32	Data uchwały rady pedagogicznej: 1) promowany (z wyróżnieniem) 2) niepromowany 3) ukończył szkołę (z wyróżnieniem) 4) nie ukończył szkoły			
33	Data i podpis osoby wypełniającej arkusz ocen			

Nr 60a

str. 1

## ARKUSZ OCEN UCZNI TECHNIKUM

.....  
(pieczęć podłużna szkoły)

Szkoła jest wpisana do ewidencji szkół niepublicznych prowadzonej przez  
.....  
pod numerem .....  
(wypełnia szkoła niepubliczna)

.....  
(nazwa szkoły)  
.....  
.....

.....  
imię (imiona) i nazwisko

Urodzon..... dnia ..... r. w .....

numer PESEL 

--	--	--	--	--	--	--	--	--	--	--	--	--	--	--	--	--	--	--

 Przyjęt..... w roku szkolnym ..... / .....

do klasy .....

w zawodzie .....

Wpisan..... do książki uczniów pod numerem .....

Adres zamieszkania ucznia .....

Imiona i nazwiska rodziców i adresy ich zamieszkania .....

.....

.....

.....  
(pieczęć i podpis dyrektora szkoły)

Informacja o indywidualnym programie lub toku nauki .....

.....

Informacja o przedłużeniu okresu nauki .....

.....

Informacja o innowacjach lub eksperymentach .....

.....

Dokonano sprostowania świadectwa szkolnego promocyjnego .....

(data i podpis dyrektora szkoły)

Wydano świadectwo ukończenia szkoły .....

(data i podpis wychowawcy klasy)

Wydano duplikat świadectwa .....

(data, tożsamość osoby odbierającej duplikat i oznaczenie dokumentu tożsamości oraz podpis dyrektora szkoły)

.....

Sporządzono odpis arkusza ocen .....

(data i podpis dyrektora szkoły)

Data i przyczyna opuszczenia szkoły .....

.....

(data i podpis dyrektora szkoły)

Skala ocen:

- 1) zachowanie: wzorowe, bardzo dobre, dobre, poprawne, nieodpowiednie, naganne;
- 2) zajęcia edukacyjne, religia / etyka: celujący, bardzo dobry, dobry, dostateczny, dopuszczający, niedostateczny.

**MEN-I/44a/2**

Lp.	Rok szkolny	Wyniki klasyfikacji rocznej	Wyniki klasyfikacji rocznej	Wyniki klasyfikacji rocznej	Wyniki klasyfikacji rocznej
	Klasa (słownie)				
	Nr kolejny w dzienniku lekcyjnym				
1	Zachowanie				
2	Religia / etyka				
<b>Obowiązkowe zajęcia edukacyjne</b>					
3					
4					
5					
6					
7					
8					
9					
10					
11					
12					
13					
14					
15					
16					
17					
18					
19					
20					
21					
22					
23					
24					
25					
26					
27					
28					
29					
30					





Lp.	Rok szkolny	Wyniki klasyfikacji .....	Wyniki klasyfikacji .....	Wyniki klasyfikacji .....
	Klasa (słownie)			
	Nr kolejny w dzienniku lekcyjnym	Wyniki klasyfikacji .....	Wyniki klasyfikacji .....	Wyniki klasyfikacji .....
1	Zachowanie			
2	Religia / etyka			
<b>Obowiązkowe zajęcia edukacyjne</b>				
3				
4				
5				
6				
7				
8				
9				
10				
11				
12				
13				
14				
15				
16				
17				
18				
19				
20				
21				
22				
23				
24				
25				
26				
27				
28				
29				
30				







Lp.	Rok szkolny	Nr kolejny w dzienniku lekcyjnym	Wyniki klasyfikacji rocznej	Wyniki klasyfikacji rocznej	Wyniki klasyfikacji rocznej	Wyniki klasyfikacji ..... .....
	Klasa (słownie)					
1	Zachowanie					
2	Religia / etyka					
<b>Obowiązkowe zajęcia edukacyjne</b>						
3						
4						
5						
6						
7						
8						
9						
10						
11						
12						
13						
14						
15						
16						
17						
18						
19						
20						
21						
22						
23						
24						
25						
26						



Lp.	Rok szkolny	Wyniki klasyfikacji .....	Wyniki klasyfikacji .....	Wyniki klasyfikacji .....	Wyniki klasyfikacji .....
	Klasa (słownie)				
1	Zachowanie	Wyniki klasyfikacji .....	Wyniki klasyfikacji .....	Wyniki klasyfikacji .....	Wyniki klasyfikacji .....
2	Religia / etyka	Wyniki klasyfikacji .....	Wyniki klasyfikacji .....	Wyniki klasyfikacji .....	Wyniki klasyfikacji .....
<b>Obowiązkowe zajęcia edukacyjne</b>					
3					
4					
5					
6					
7					
8					
9					
10					
11					
12					
13					
14					
15					
16					
17					
18					
19					
20					
21					
22					
23					
24					
25					
26					







Nr 62a

str. 1

.....  
pieczęć podłużna szkoły**ARKUSZ OCEN UCZNIĄ  
BRANŻOWEJ SZKOŁY I STOPNIA**

Szkola jest wpisana do ewidencji szkół niepublicznych prowadzonej przez

.....

.....

pod numerem .....

*wypełnia szkoła niepubliczna*.....  
nazwa szkoły.....  
imię (imiona) i nazwisko

Urodzon ..... dnia ..... r. W .....

numer PESEL .....

--	--	--	--	--	--	--	--	--	--	--	--	--	--	--	--	--	--	--	--

Przyjęt..... w roku szkolnym ..... / ..... do klasy .....

w zawodzie .....

Wpisan ..... do księgi uczniów pod numerem .....

Adres zamieszkania ucznia .....

Imiona i nazwiska rodziców i adresy ich zamieszkania .....

.....  
..........  
pieczęć i podpis dyrektora szkoły

Informacja o indywidualnym programie lub toku nauki .....

Informacja o przedłużeniu okresu nauki .....

Informacja o innowacjach lub eksperymentach .....

Dokonano sprostowania świadectwa szkolnego promocyjnego .....

data i podpis dyrektora szkoły

Wydano świadectwo ukończenia szkoły .....

data i podpis nauczyciela

Wydano duplikat świadectwa .....

data, tożsamość osoby odbierającej duplikat i oznaczenie dokumentu tożsamości oraz podpis dyrektora szkoły

Sporządzono kopię arkusza ocen .....

data i podpis dyrektora szkoły

Data i przyczyna opuszczenia szkoły .....

data i podpis dyrektora szkoły

Skala ocen:

1) zachowanie: wzorowe, bardzo dobre, dobre, poprawne, nieodpowiednie, naganne;

2) zajęcia edukacyjne, religia / etyka: celujący, bardzo dobry, dobry, dostateczny, dopuszczający, niedostateczny.

**MEN-I/62a/2**

str. 2

Nr 62a

Lp.	Rok szkolny	Klasa (słownie)	Numer kolejny w dzienniku lekcyjnym	Wyniki klasyfikacji .....	Wyniki klasyfikacji .....	Wyniki klasyfikacji .....
1	Zachowanie					
2	Religia / etyka					
<b>Obowiązkowe zajęcia edukacyjne</b>						
3	Język polski					
4	Język .....					
5	Historia					
6	Wiedza o społeczeństwie					
7	Podstawy przedsiębiorczości					
8	Geografia					
9	Biologia					
10	Chemia					
11	Fizyka					
12	Matematyka					
13	Informatyka					
14	Wychowanie fizyczne					
15	Edukacja dla bezpieczeństwa					
16						
17						
18						
19						
20						
21						
22						
23						
24						
25						
26						
27						
28						
29						

30							
31							
32							
33							
<b>Dodatkowe zajęcia edukacyjne</b>							
34							
35							
36							
<b>Inne zajęcia</b>							
37							
38							
39							
40							
<b>Szczególne osiągnięcia</b>							
41							
Liczba opuszczonych godzin ogółem w tym nieusprawiedliwionych							
42							
1. Informacja o egzaminach: 1) poprawkowych; 2) klasyfikacyjnych. 2. Informacja o sprawdzianie wiadomości i umiejętności (zajęcia edukacyjne, ocena, data).							
43							
Data uchwały rady pedagogicznej: 1) promowany (z wyróżnieniem); 2) niepromowany; 3) ukończył szkołę (z wyróżnieniem); 4) nie ukończył szkoły.							
44							
Informacja o zdanym egzaminie potwierdzającym kwalifikacje w zawodzie (wynik egzaminu, numer świadectwa, nazwa okręgowej komisji egzaminacyjnej, która wydała świadectwo, nazwa i oznaczenie kwalifikacji wyodrębnionej w zawodzie)							
45							
Data i podpis nauczyciela wypełniającego arkusz ocen							

str. 4

Nr 62a

Lp.	Rok szkolny	Wyniki klasyfikacji .....	Wyniki klasyfikacji .....	Wyniki klasyfikacji .....
	Klasa (słownie)			
	Numer kolejny w dzienniku lekcyjnym	Wyniki klasyfikacji .....	Wyniki klasyfikacji .....	Wyniki klasyfikacji .....
1	Zachowanie			
2	Religia / etyka			
<b>Obowiązkowe zajęcia edukacyjne</b>				
3	Język polski			
4	Język .....			
5	Historia			
6	Wiedza o społeczeństwie			
7	Podstawy przedsiębiorczości			
8	Geografia			
9	Biologia			
10	Chemia			
11	Fizyka			
12	Matematyka			
13	Informatyka			
14	Wychowanie fizyczne			
15	Edukacja dla bezpieczeństwa			
16				
17				
18				
19				
20				
21				
22				
23				
24				
25				
26				
27				
28				
29				

30							
31							
32							
33							
<b>Dodatkowe zajęcia edukacyjne</b>							
34							
35							
36							
<b>Inne zajęcia</b>							
37							
38							
39							
40							
<b>Szczególne osiągnięcia</b>							
41							
Liczba opuszczonych godzin ogółem w tym nieusprawiedliwionych							
42							
1. Informacja o egzaminach: 1) poprawkowych; 2) klasyfikacyjnych. 2. Informacja o sprawdzianie wiadomości i umiejętności (zajęcia edukacyjne, ocena, data).							
43							
Data uchwały rady pedagogicznej: 1) promowany (z wyróżnieniem); 2) niepromowany; 3) ukończył szkołę (z wyróżnieniem); 4) nie ukończył szkoły.							
44							
Informacja o zdanym egzaminie potwierdzającym kwalifikacje w zawodzie (wynik egzaminu, numer świadectwa, nazwa okręgowej komisji egzaminacyjnej, która wydała świadectwo, nazwa i oznaczenie kwalifikacji wyodrębnionej w zawodzie)							
45							
Data i podpis nauczyciela wypełniającego arkusz ocen							







Lp.	Rok szkolny .....	Wyniki egzaminów semestralnych					
	Semestr (słownie)						
	Nr kolejny w dzienniku lekcyjnym						
	<b>Obowiązkowe zajęcia edukacyjne</b>	Część pisemna	Część ustna	Ocena łączna	Część pisemna	Część ustna	Ocena łączna
1							
2							
3							
4							
5							
6							
7							
8							
9							
10							
11							
12							
13							
14							
15							
16							
17							
<b>Przedmioty uzupełniające</b>							
18							
19							
20							
<b>Dodatkowe zajęcia edukacyjne</b>							
21							
22							
23							
24	<b>Szczególne osiągnięcia</b>						
25	<b>Liczba opuszczonych godzin</b>						
26	Informacja o: 1) egzaminach: a) poprawkowych b) klasyfikacyjnych 2) sprawdzianie wiadomości i umiejętności (zajęcia edukacyjne, ocena, data)						
27	Data uchwały rady pedagogicznej: 1) promowany 2) niepromowany 3) ukończył szkołę 4) nie ukończył szkoły						
28	Data i podpis osoby wypełniającej arkusz ocen						

Lp.	Rok szkolny .....	Wyniki egzaminów semestralnych					
	Semestr (słownie)						
	Nr kolejny w dzienniku lekcyjnym						
	<b>Obowiązkowe zajęcia edukacyjne</b>	Część pisemna	Część ustna	Ocena łączna	Część pisemna	Część ustna	Ocena łączna
1							
2							
3							
4							
5							
6							
7							
8							
9							
10							
11							
12							
13							
14							
15							
16							
17							
<b>Przedmioty uzupełniające</b>							
18							
19							
20							
<b>Dodatkowe zajęcia edukacyjne</b>							
21							
22							
23							
24	<b>Szczególne osiągnięcia</b>						
25	<b>Liczba opuszczonych godzin</b>						
26	Informacja o: 1) egzaminach: a) poprawkowych b) klasyfikacyjnych 2) sprawdzianie wiadomości i umiejętności (zajęcia edukacyjne, ocena, data)						
27	Data uchwały rady pedagogicznej: 1) promowany 2) niepromowany 3) ukończył szkołę 4) nie ukończył szkoły						
28	Data i podpis osoby wypełniającej arkusz ocen						

Lp.	Rok szkolny .....	Wyniki egzaminów semestralnych					
	Semestr (słownie)						
	Nr kolejny w dzienniku lekcyjnym						
	<b>Obowiązkowe zajęcia edukacyjne</b>	Część pisemna	Część ustna	Ocena łączna	Część pisemna	Część ustna	Ocena łączna
1							
2							
3							
4							
5							
6							
7							
8							
9							
10							
11							
12							
13							
14							
15							
16							
17							
<b>Przedmioty uzupełniające</b>							
18							
19							
20							
<b>Dodatkowe zajęcia edukacyjne</b>							
21							
22							
23							
24	<b>Szczególne osiągnięcia</b>						
25	<b>Liczba opuszczonych godzin</b>						
26	Informacja o: 1) egzaminach: a) poprawkowych b) klasyfikacyjnych 2) sprawdzianie wiadomości i umiejętności (zajęcia edukacyjne, ocena, data)						
27	Data uchwały rady pedagogicznej: 1) promowany 2) niepromowany 3) ukończył szkołę 4) nie ukończył szkoły						
28	Data i podpis osoby wypełniającej arkusz ocen						

Lp.	Rok szkolny .....	Wyniki egzaminów semestralnych					
	Semestr (słownie)						
	Nr kolejny w dzienniku lekcyjnym						
	<b>Obowiązkowe zajęcia edukacyjne</b>	Część pisemna	Część ustna	Ocena łączna	Część pisemna	Część ustna	Ocena łączna
1							
2							
3							
4							
5							
6							
7							
8							
9							
10							
11							
12							
13							
14							
15							
16							
17							
<b>Przedmioty uzupełniające</b>							
18							
19							
20							
<b>Dodatkowe zajęcia edukacyjne</b>							
21							
22							
23							
24	<b>Szczególne osiągnięcia</b>						
25	<b>Liczba opuszczonych godzin</b>						
26	Informacja o: 1) egzaminach: a) poprawkowych b) klasyfikacyjnych 2) sprawdzianie wiadomości i umiejętności (zajęcia edukacyjne, ocena, data)						
27	Data uchwały rady pedagogicznej: 1) promowany 2) niepromowany 3) ukończył szkołę 4) nie ukończył szkoły						
28	Data i podpis osoby wypełniającej arkusz ocen						

Lp.	Rok szkolny .....	Wyniki egzaminów semestralnych		
	Semestr (słownie)			
	Nr kolejny w dzienniku lekcyjnym			
	<b>Obowiązkowe zajęcia edukacyjne</b>	Część pisemna	Część ustna	Ocena łączna
1				
2				
3				
4				
5				
6				
7				
8				
9				
10				
11				
12				
13				
14				
15				
16				
17				
<b>Przedmioty uzupełniające</b>				
18				
19				
20				
<b>Dodatkowe zajęcia edukacyjne</b>				
21				
22				
23				
24	<b>Szczególne osiągnięcia</b>			
25	<b>Liczba opuszczonych godzin</b>			
26	Informacja o: 1) egzaminach: a) poprawkowych b) klasyfikacyjnych 2) sprawdzianie wiadomości i umiejętności (zajęcia edukacyjne, ocena, data)			
27	Data uchwały rady pedagogicznej: 1) promowany 2) niepromowany 3) ukończył szkołę 4) nie ukończył szkoły			
28	Data i podpis osoby wypełniającej arkusz ocen			
29	Wynik egzaminu przeprowadzonego w ostatnim roku nauki w gimnazjum oraz data i podpis osoby wypełniającej arkusz ocen			

## 11. Arkusze ocen wypełniane w postaci elektronicznej

Nr 63m

str. ....

Lp.	Rok szkolny	
	Klasa (słownie)	
	Numer kolejny w dzienniku lekcyjnym	
		<b>Wyniki klasyfikacji .....</b>
1	Zachowanie	
2	Religia / etyka	
<b>Obowiązkowe zajęcia edukacyjne</b>		
3	Język polski	
4	Język .....	
5	Język .....	
6	Muzyka	
7	Plastyka	
8	Historia	
9	Wiedza o społeczeństwie	
10	Przyroda	
11	Geografia	
12	Biologia	
13	Chemia	
14	Fizyka	
15	Matematyka	
16	Informatyka	
17	Technika	
18	Wychowanie fizyczne	
19	Edukacja dla bezpieczeństwa	
20		
21		
22		
<b>Dodatkowe zajęcia edukacyjne</b>		
23		
24		
25		
<b>Inne zajęcia</b>		
26		
27		
28		
29	<b>Szczególne osiągnięcia</b>	
30	Liczba opuszczonych godzin ogółem	
	w tym nieusprawiedliwionych	
31	1. Informacja o egzaminach: 1) poprawkowych; 2) klasyfikacyjnych. 2. Informacja o sprawdzianie wiadomości i umiejętności (zajęcia edukacyjne, ocena, data).	
32	Data uchwały rady pedagogicznej: 1) promowany (z wyróżnieniem); 2) niepromowany; 3) ukończył szkołę (z wyróżnieniem); 4) nie ukończył szkoły.	
33	Data i podpis nauczyciela wypełniającego arkusz ocen	

Nr 63m

str. ....

Lp.	Rok szkolny		
	Klasa (słownie)		
	Numer kolejny w dzienniku lekcyjnym		
		Wyniki klasyfikacji .....	Wyniki klasyfikacji .....
1	Zachowanie		
2	Religia / etyka		
<b>Obowiązkowe zajęcia edukacyjne</b>			
3	Język polski		
4	Język .....		
5	Język .....		
6	Muzyka		
7	Plastyka		
8	Historia		
9	Wiedza o społeczeństwie		
10	Przyroda		
11	Geografia		
12	Biologia		
13	Chemia		
14	Fizyka		
15	Matematyka		
16	Informatyka		
17	Technika		
18	Wychowanie fizyczne		
19	Edukacja dla bezpieczeństwa		
20			
21			
22			
<b>Dodatkowe zajęcia edukacyjne</b>			
23			
24			
25			
<b>Inne zajęcia</b>			
26			
27			
28			
29	<b>Szczególne osiągnięcia</b>		
30	Liczba opuszczonych godzin ogółem w tym nieusprawiedliwionych		
31	1. Informacja o egzaminach: 1) poprawkowych; 2) klasyfikacyjnych. 2. Informacja o sprawdzianie wiadomości i umiejętności (zajęcia edukacyjne, ocena, data).		
32	Data uchwały rady pedagogicznej: 1) promowany (z wyróżnieniem); 2) niepromowany; 3) ukończył szkołę (z wyróżnieniem); 4) nie ukończył szkoły.		
33	Data i podpis nauczyciela wypełniającego arkusz ocen		
34	Wynik egzaminu ósmoklasisty oraz data i podpis nauczyciela wypełniającego arkusz ocen		





Nr 63n

str. ....

Lp.	Rok szkolny	
	Klasa (słownie)	
	Numer kolejny w dzienniku lekcyjnym	
		<b>Wyniki klasyfikacji .....</b>
1	Zachowanie	
2	Religia / etyka	
<b>Obowiązkowe zajęcia edukacyjne</b>		
3	Język polski	
4	Język .....	
5	Język .....	
6	Muzyka	
7	Plastyka	
8	Historia	
9	Wiedza o społeczeństwie	
10	Przyroda	
11	Geografia	
12	Biologia	
13	Chemia	
14	Fizyka	
15	Matematyka	
16	Informatyka	
17	Technika	
18	Wychowanie fizyczne	
19	Edukacja dla bezpieczeństwa	
20		
21		
22		
<b>Dodatkowe zajęcia edukacyjne</b>		
23		
24		
25		
<b>Inne zajęcia</b>		
26		
27		
28		
29	<b>Szczególne osiągnięcia</b>	
30	Liczba opuszczonych godzin ogółem w tym nieusprawiedliwionych	
31	1. Informacja o egzaminach: 1) poprawkowych; 2) klasyfikacyjnych. 2. Informacja o sprawdzianie wiadomości i umiejętności (zajęcia edukacyjne, ocena, data).	
32	Data uchwały rady pedagogicznej: 1) promowany (z wyróżnieniem); 2) niepromowany; 3) ukończył szkołę (z wyróżnieniem); 4) nie ukończył szkoły.	
33	Data i podpis nauczyciela wypełniającego arkusz ocen	

Nr 63n

str. ....

Lp.	Rok szkolny		
	Klasa (słownie)		
	Numer kolejny w dzienniku lekcyjnym		
		Wyniki klasyfikacji .....	Wyniki klasyfikacji .....
1	Zachowanie		
2	Religia / etyka		
<b>Obowiązkowe zajęcia edukacyjne</b>			
3	Język polski		
4	Język .....		
5	Język .....		
6	Muzyka		
7	Plastyka		
8	Historia		
9	Wiedza o społeczeństwie		
10	Przyroda		
11	Geografia		
12	Biologia		
13	Chemia		
14	Fizyka		
15	Matematyka		
16	Informatyka		
17	Technika		
18	Wychowanie fizyczne		
19	Edukacja dla bezpieczeństwa		
20			
21			
22			
<b>Dodatkowe zajęcia edukacyjne</b>			
23			
24			
25			
<b>Inne zajęcia</b>			
26			
27			
28			
29	<b>Szczególne osiągnięcia</b>		
30	Liczba opuszczonych godzin ogółem w tym nieusprawiedliwionych		
31	1. Informacja o egzaminach: 1) poprawkowych; 2) klasyfikacyjnych. 2. Informacja o sprawdzianie wiadomości i umiejętności (zajęcia edukacyjne, ocena, data).		
32	Data uchwały rady pedagogicznej: 1) promowany (z wyróżnieniem); 2) niepromowany; 3) ukończył szkołę (z wyróżnieniem); 4) nie ukończył szkoły.		
33	Data i podpis nauczyciela wypełniającego arkusz ocen		
34	Wynik egzaminu ósmoklasisty oraz data i podpis nauczyciela wypełniającego arkusz ocen		



Nr 63g

str. ....

Lp.	Rok szkolny		
	Klasa (słownie)		
	Nr kolejny w dzienniku lekcyjnym		
	<b>Wyniki klasyfikacji rocznej</b>		
1	Zachowanie		
2	Religia / etyka		
<b>Obowiązkowe zajęcia edukacyjne</b>			
3			
4			
5			
6			
7			
8			
9			
10			
11			
12			
13			
14			
15			
16			
17			
18			
19			
20			
21			
<b>przedmioty uzupełniające:</b>			
22			
23			
24			
25			
<b>Dodatkowe zajęcia edukacyjne</b>			
26			
27			
28			
29	<b>Szczególne osiągnięcia</b>		
30	Liczba opuszczonych godzin	ogółem	
		w tym nieusprawiedliwionych	
31	Informacja o: 1) egzaminach: a) poprawkowych b) klasyfikacyjnych 2) sprawdzianie wiadomości i umiejętności (zajęcia edukacyjne, ocena, data)		
32	Data uchwały rady pedagogicznej: 1) promowany (z wyróżnieniem) 2) niepromowany 3) ukończył szkołę (z wyróżnieniem) 4) nie ukończył szkoły		
33	Data i podpis osoby wypełniającej arkusz ocen		

Nr 63g

str. ....

Lp.	Rok szkolny		Wyniki klasyfikacji rocznej	Wyniki klasyfikacji końcowej
	Klasa (słownie)			
	Nr kolejny w dzienniku lekcyjnym			
1	Zachowanie			
2	Religia / etyka			
<b>Obowiązkowe zajęcia edukacyjne</b>				
3				
4				
5				
6				
7				
8				
9				
10				
11				
12				
13				
14				
15				
16				
17				
18				
19				
20				
21				
<b>przedmioty uzupełniające:</b>				
22				
23				
24				
25				
<b>Dodatkowe zajęcia edukacyjne</b>				
26				
27				
28				
29	<b>Szczególne osiągnięcia</b>			
30	Liczba opuszczonych godzin	ogółem		
		w tym nieusprawiedliwionych		
31	Informacja o: 1) egzaminach: a) poprawkowych b) klasyfikacyjnych 2) sprawdzianie wiadomości i umiejętności (zajęcia edukacyjne, ocena, data)			
32	Data uchwały rady pedagogicznej: 1) promowany (z wyróżnieniem) 2) niepromowany 3) ukończył szkołę (z wyróżnieniem) 4) nie ukończył szkoły			
33	Data i podpis osoby wypełniającej arkusz ocen			

**ARKUSZ OCEN UCZNI  
TECHNIKUM**

.....  
(pieczęć podłużna szkoły)

Szkoła jest wpisana do ewidencji szkół niepublicznych prowadzonej przez ..... pod numerem ..... (wypełnia szkoła niepubliczna)
---

.....  
(nazwa szkoły)  
.....  
.....

.....  
imię (imiona) i nazwisko

Urodzon..... dnia ..... r. W .....

numer PESEL 

--	--	--	--	--	--	--	--	--	--	--	--	--	--	--	--	--	--	--	--

 Przyjęt..... w roku szkolnym ..... / .....

do klasy .....

w zawodzie .....

Wpisan..... do księgi uczniów pod numerem .....

Adres zamieszkania ucznia .....

Imiona i nazwiska rodziców i adresy ich zamieszkania .....

.....

.....

.....  
(pieczęć i podpis dyrektora szkoły)

Informacja o indywidualnym programie lub toku nauki .....

.....

Informacja o przedłużeniu okresu nauki .....

.....

Informacja o innowacjach lub eksperymentach .....

.....

Dokonano sprostowania świadectwa szkolnego promocyjnego .....

(data i podpis dyrektora szkoły)

Wydano świadectwo ukończenia szkoły .....

(data i podpis wychowawcy klasy)

Wydano duplikat świadectwa .....

(data, tożsamość osoby odbierającej duplikat i oznaczenie dokumentu tożsamości oraz podpis dyrektora szkoły)

Sporządzono odpis arkusza ocen .....

(data i podpis dyrektora szkoły)

Data i przyczyna opuszczenia szkoły .....

.....  
(data i podpis dyrektora szkoły)

Skala ocen:

- 1) zachowanie: wzorowe, bardzo dobre, dobre, poprawne, nieodpowiednie, naganne;
- 2) zajęcia edukacyjne, religia / etyka: celujący, bardzo dobry, dobry, dostateczny, dopuszczający, niedostateczny.

Nr 63h

str. ....

Lp.	Rok szkolny		
	Klasa (słownie)		
	Nr kolejny w dzienniku lekcyjnym		
<b>Wyniki klasyfikacji rocznej</b>			
1	Zachowanie		
2	Religia / etyka		
<b>Obowiązkowe zajęcia edukacyjne</b>			
3			
4			
5			
6			
7			
8			
9			
10			
11			
12			
13			
14			
15			
16			
17			
18			
19			
20			
21			
22			
23			
24			
25			
26			
27			
28			
29			
30			
31			
32			
33			
34			
35			
<b>Przedmioty uzupełniające</b>			
36			
37			
<b>Dodatkowe zajęcia edukacyjne</b>			
38			
39			
40	<b>Szczególne osiągnięcia</b>		
41	Liczba opuszczonych godzin	ogółem w tym nieusprawiedliwionych	
42	Informacja o: 1) egzaminach: a) poprawkowych b) klasyfikacyjnych 2) sprawdzianie wiadomości i umiejętności (zajęcia edukacyjne, ocena, data)		
43	Data uchwały rady pedagogicznej: 1) promowany (z wyróżnieniem) 2) niepromowany 3) ukończył szkołę (z wyróżnieniem) 4) nie ukończył szkoły		
44	Data i podpis osoby wypełniającej arkusz ocen		
45	Informacja o zdany egzaminie potwierdzającym kwalifikacje w zawodzie (nr świadectwa, nazwa okręgowej komisji egzaminacyjnej, która wydała świadectwo, nazwa i oznaczenie kwalifikacji)		



Nr 63h

str. ....

Lp.	Rok szkolny		
	Klasa (słownie)		
	Nr kolejny w dzienniku lekcyjnym		
		<b>Wyniki klasyfikacji rocznej</b>	<b>Wyniki klasyfikacji końcowej</b>
1	Zachowanie		
2	Religia / etyka		
<b>Obowiązkowe zajęcia edukacyjne</b>			
3			
4			
5			
6			
7			
8			
9			
10			
11			
12			
13			
14			
15			
16			
17			
18			
19			
20			
21			
22			
23			
24			
25			
26			
27			
28			
29			
30			
31			
32			
33			
34			
35			
<b>Przedmioty uzupełniające</b>			
36			
37			
<b>Dodatkowe zajęcia edukacyjne</b>			
38			
39			
40	<b>Szczególne osiągnięcia</b>		
41	Liczba opuszczonych godzin	ogółem	
		w tym nieusprawiedliwionych	
42	Informacja o: 1) egzaminach: a) poprawkowych b) klasyfikacyjnych 2) sprawdzianie wiadomości i umiejętności (zajęcia edukacyjne, ocena, data)		
43	Data uchwały rady pedagogicznej: 1) promowany (z wyróżnieniem) 2) niepromowany 3) ukończył szkołę (z wyróżnieniem) 4) nie ukończył szkoły		
44	Data i podpis osoby wypełniającej arkusz ocen		
45	Informacja o zdanym egzaminie potwierdzającym kwalifikacje w zawodzie (nr świadectwa, nazwa okręgowej komisji egzaminacyjnej, która wydała świadectwo, nazwa i oznaczenie kwalifikacji)		





Nr 63i

str. ....

Lp.	Rok szkolny	
	Klasa (słownie)	
	Nr kolejny w dzienniku lekcyjnym	
<b>Wyniki klasyfikacji rocznej</b>		
1	Zachowanie	
2	Religia / etyka	
<b>Obowiązkowe zajęcia edukacyjne</b>		
3		
4		
5		
6		
7		
8		
9		
10		
11		
12		
13		
14		
15		
16		
17		
18		
19		
20		
21		
22		
23		
24		
25		
26		
27		
28		
29		
30		
31		
32		
33		
34		
<b>Dodatkowe zajęcia edukacyjne</b>		
35		
36		
37	<b>Szczegółne osiągnięcia</b>	
38	Liczba opuszczonych godzin	ogółem w tym nieusprawiedliwionych
39	Informacja o: 1) egzaminach: a) poprawkowych b) klasyfikacyjnych 2) sprawdzianie wiadomości i umiejętności (zajęcia edukacyjne, ocena, data)	
40	Data uchwały rady pedagogicznej: 1) promowany (z wyróżnieniem) 2) niepromowany 3) ukończył szkołę (z wyróżnieniem) 4) nie ukończył szkoły	
41	Data i podpis osoby wypełniającej arkusz ocen	
42	Informacja o zdanym egzaminie potwierdzającym kwalifikacje w zawodzie (nr świadectwa, nazwa okręgowej komisji egzaminacyjnej, która wydała świadectwo, nazwa i oznaczenie kwalifikacji)	

Nr 63i

str. ....

	Rok szkolny		
	Klasa (słownie)		
Lp.	Nr kolejny w dzienniku lekcyjnym		
		<b>Wyniki klasyfikacji rocznej</b>	<b>Wyniki klasyfikacji .....</b>
1	Zachowanie		
2	Religia / etyka		
<b>Obowiązkowe zajęcia edukacyjne</b>			
3			
4			
5			
6			
7			
8			
9			
10			
11			
12			
13			
14			
15			
16			
17			
18			
19			
20			
21			
22			
23			
24			
25			
26			
27			
28			
29			
30			
31			
32			
33			
34			
<b>Dodatkowe zajęcia edukacyjne</b>			
35			
36			
37	<b>Szczególne osiągnięcia</b>		
38	Liczba opuszczonych godzin	ogółem w tym nieusprawiedliwionych	
39	Informacja o: 1) egzaminach: a) poprawkowych b) klasyfikacyjnych 2) sprawdzianie wiadomości i umiejętności (zajęcia edukacyjne, ocena, data)		
40	Data uchwały rady pedagogicznej: 1) promowany (z wyróżnieniem) 2) niepromowany 3) ukończył szkołę (z wyróżnieniem) 4) nie ukończył szkoły		
41	Data i podpis osoby wypełniającej arkusz ocen		
42	Informacja o zdanym egzaminie potwierdzającym kwalifikacje w zawodzie (nr świadectwa, nazwa okręgowej komisji egzaminacyjnej, która wydała świadectwo, nazwa i oznaczenie kwalifikacji)		





Lp.	Rok szkolny	
	Klasa (słownie)	
	Numer kolejny w dzienniku lekcyjnym	
		<b>Wyniki klasyfikacji .....</b>
1	Zachowanie	
2	Religia / etyka	
<b>Obowiązkowe zajęcia edukacyjne</b>		
3	Język polski	
4	Język .....	
5	Historia	
6	Wiedza o społeczeństwie	
7	Podstawy przedsiębiorczości	
8	Geografia	
9	Biologia	
10	Chemia	
11	Fizyka	
12	Matematyka	
13	Informatyka	
14	Wychowanie fizyczne	
15	Edukacja dla bezpieczeństwa	
16		
17		
18		
19		
20		
21		
22		
23		
24		
25		
26		
27		
28		
29		
30		
31		
32		
33		
<b>Dodatkowe zajęcia edukacyjne</b>		
34		
35		
36		
<b>Inne zajęcia</b>		
37		
38		
39		
40	<b>Szczególne osiągnięcia</b>	
41	Liczba opuszczonych godzin ogółem w tym nieusprawiedliwionych	
42	1. Informacja o egzaminach: 1) poprawkowych; 2) klasyfikacyjnych. 2. Informacja o sprawdzianie wiadomości i umiejętności (zajęcia edukacyjne, ocena, data).	
43	Data uchwały rady pedagogicznej: 1) promowany (z wyróżnieniem); 2) niepromowany; 3) ukończył szkołę (z wyróżnieniem); 4) nie ukończył szkoły.	
44	Informacja o zdaniem egzaminie potwierdzającym kwalifikacje w zawodzie (wynik egzaminu, numer świadectwa, nazwa okręgowej komisji egzaminacyjnej, która wydała świadectwo, nazwa i oznaczenie kwalifikacji wyodrębnionej w zawodzie)	
45	Data i podpis nauczyciela wypełniającego arkusz ocen	



Nr 63j

str. ....

Lp.	Rok szkolny	
	Klasa (słownie)	
	Numer kolejny w dzienniku lekcyjnym	
		<b>Wyniki klasyfikacji .....</b>
1	Zachowanie	
2	Religia / etyka	
<b>Obowiązkowe zajęcia edukacyjne</b>		
3	Język polski	
4	Język .....	
5	Historia	
6	Wiedza o społeczeństwie	
7	Podstawy przedsiębiorczości	
8	Geografia	
9	Biologia	
10	Chemia	
11	Fizyka	
12	Matematyka	
13	Informatyka	
14	Wychowanie fizyczne	
15	Edukacja dla bezpieczeństwa	
16		
17		
18		
19		
20		
21		
22		
23		
24		
25		
26		
27		
28		
29		
30		
31		
32		
33		
<b>Dodatkowe zajęcia edukacyjne</b>		
34		
35		
36		
<b>Inne zajęcia</b>		
37		
38		
39		
40	<b>Szczególne osiągnięcia</b>	
41	Liczba opuszczonych godzin ogółem w tym nieusprawiedliwionych	
42	1. Informacja o egzaminach: 1) poprawkowych; 2) klasyfikacyjnych. 2. Informacja o sprawdzianach wiadomości i umiejętności (zajęcia edukacyjne, ocena, data).	
43	Data uchwały rady pedagogicznej: 1) promowany (z wyróżnieniem); 2) niepromowany; 3) ukończył szkołę (z wyróżnieniem); 4) nie ukończył szkoły.	
44	Informacja o zdanym egzaminie potwierdzającym kwalifikacje w zawodzie (wynik egzaminu, numer świadectwa, nazwa okręgowej komisji egzaminacyjnej, która wydała świadectwo, nazwa i oznaczenie kwalifikacji wyodrębnionej w zawodzie)	
45	Data i podpis nauczyciela wypełniającego arkusz ocen	





Nr 63k

str. ....

Lp.	Rok szkolny .....	Wyniki egzaminów semestralnych		
	Semestr (słownie)			
	Nr kolejny w dzienniku lekcyjnym			
	<b>Obowiązkowe zajęcia edukacyjne</b>	Część pisemna	Część ustna	Ocena łączna
1				
2				
3				
4				
5				
6				
7				
8				
9				
10				
11				
12				
13				
14				
15				
16				
17				
<b>przedmioty uzupełniające</b>				
18				
19				
20				
<b>Dodatkowe zajęcia edukacyjne</b>				
21				
22				
23				
24	<b>Szczególne osiągnięcia</b>			
25	<b>Liczba opuszczonych godzin</b>			
26	Informacja o: 1) egzaminach: a) poprawkowych b) klasyfikacyjnych 2) sprawdzianie wiadomości i umiejętności (zajęcia edukacyjne, ocena, data)			
27	Data uchwały rady pedagogicznej: 1) promowany 2) niepromowany 3) ukończył szkołę 4) nie ukończył szkoły			
28	Data i podpis osoby wypełniającej arkusz ocen			

Nr 63k

str. ....

Lp.	Rok szkolny .....	Wyniki egzaminów semestralnych		
	Semestr (słownie)			
	Nr kolejny w dzienniku lekcyjnym			
	<b>Obowiązkowe zajęcia edukacyjne</b>	Część pisemna	Część ustna	Ocena łączna
1				
2				
3				
4				
5				
6				
7				
8				
9				
10				
11				
12				
13				
14				
15				
16				
17				
<b>przedmioty uzupełniające</b>				
18				
19				
20				
<b>Dodatkowe zajęcia edukacyjne</b>				
21				
22				
23				
24	<b>Szczególne osiągnięcia</b>			
25	<b>Liczba opuszczonych godzin</b>			
26	Informacja o: 1) egzaminach: a) poprawkowych b) klasyfikacyjnych 2) sprawdzianie wiadomości i umiejętności (zajęcia edukacyjne, ocena, data)			
27	Data uchwały rady pedagogicznej: 1) promowany 2) niepromowany 3) ukończył szkołę 4) nie ukończył szkoły			
28	Data i podpis osoby wypełniającej arkusz ocen			
29	Wynik egzaminu przeprowadzonego w ostatnim roku nauki w gimnazjum oraz data i podpis osoby wypełniającej arkusz ocen			

## 12. Świadectwa, dyplomy, suplementy i zaświadczenia wydawane przez okręgowe komisje egzaminacyjne

Nr 72a

## ZAŚWIADCZENIE Nr .....

.....  
imię (imiona) i nazwisko.....  
data urodzenia.....  
miejsce urodzenia.....  
numer PESEL

przystąpił... do egzaminu gimnazjalnego i uzyskał... następujące wyniki:

**w części humanistycznej z zakresu:****języka polskiego** .....

wynik taki sam lub niższy uzyskało ..... % zdających

**historii i wiedzy o społeczeństwie** .....

wynik taki sam lub niższy uzyskało ..... % zdających

**w części matematyczno-przyrodniczej z zakresu:****matematyki** .....

wynik taki sam lub niższy uzyskało ..... % zdających

**przedmiotów przyrodniczych:****biologii, chemii, fizyki i geografii** .....

wynik taki sam lub niższy uzyskało ..... % zdających

**w części z języka obcego nowożytnego z zakresu:****języka**..... na poziomie podstawowym .....

wynik taki sam lub niższy uzyskało ..... % zdających

**języka**..... na poziomie rozszerzonym .....

wynik taki sam lub niższy uzyskało ..... % zdających

....., dnia ..... r.  
miejsowość

Kod: .....

m.p.

.....  
pieczęć i podpis dyrektora  
okręgowej komisji egzaminacyjnej

OKE-II/102a/2

Nr 72b

**ZAŚWIADCZENIE**

o zdaniu egzaminów eksternistycznych z zakresu wymagań określonych w podstawie programowej kształcenia ogólnego dla zasadniczej szkoły zawodowej

.....  
imię (imiona) i nazwisko

.....  
data urodzenia

.....  
miejsce urodzenia

.....  
numer PESEL

zdał ... egzaminy eksternistyczne z zakresu wymagań określonych w podstawie programowej kształcenia ogólnego dla zasadniczej szkoły zawodowej przeprowadzone przez Okręgową Komisję Egzaminacyjną w .....  
i uzyskał ... następujące oceny:

język polski .....  
język .....  
historia .....  
wiedza o społeczeństwie .....  
podstawy przedsiębiorczości .....  
geografia .....  
biologia .....  
chemia .....  
fizyka .....  
matematyka .....  
informatyka .....

.....  
miejsowość , dnia ..... r.

.....  
m.p.

Nr .....

.....  
pieczęć i podpis dyrektora  
okręgowej komisji egzaminacyjnej

Niniejsze zaświadczenie łącznie z dyplomem potwierdzającym kwalifikacje zawodowe lub zaświadczeniami potwierdzającymi ukończenie kwalifikacyjnych kursów zawodowych w zakresie wszystkich kwalifikacji wyodrębnionych w jednym zawodzie potwierdza posiadanie wykształcenia zasadniczego zawodowego.

Skala ocen: celujący, bardzo dobry, dobry,  
dostateczny, dopuszczający, niedostateczny.

OKE-II/103/2

Nr 74a



# ŚWIADECTWO UKOŃCZENIA GIMNAZJUM

.....  
imię (imiona) i nazwisko

.....  
data urodzenia

.....  
miejsce urodzenia

.....  
numer PESEL

ukończył... gimnazjum na podstawie egzaminów eksternistycznych przeprowadzonych przez Okręgową Komisję Egzaminacyjną w .....  
i uzyskał... następujące oceny:

- język polski .....
- język .....
- historia .....
- wiedza o społeczeństwie .....
- geografia .....
- biologia .....
- chemia .....
- fizyka .....
- matematyka .....
- informatyka .....

....., dnia ..... r.  
miejsowość

Nr .....



Kwalifikacja pełna na poziomie drugim Polskiej Ramy Kwalifikacji i europejskich ram kwalifikacji

.....  
pieczęć i podpis dyrektora okręgowej komisji egzaminacyjnej

Świadectwo jest dokumentem potwierdzającym posiadanie wykształcenia gimnazjalnego.  
Skala ocen: celujący, bardzo dobry, dobry, dostateczny, dopuszczający, niedostateczny.

OKE-II/106a/2



Nr 75a



RZECZPOSPOLITA POLSKA  
 ŚWIADECTWO UKOŃCZENIA  
 LICEUM OGÓLNOKSZTAŁCĄCEGO

.....  
 imię (imiona) i nazwisko

.....  
 data urodzenia

.....  
 miejsce urodzenia

.....  
 numer PESEL

ukończył... liceum ogólnokształcące na podstawie egzaminów eksternistycznych  
 przeprowadzonych przez Okręgową Komisję Egzaminacyjną w .....  
 i uzyskał... następujące oceny:

język polski .....  
 język .....  
 historia .....  
 wiedza o społeczeństwie .....  
 podstawy przedsiębiorczości .....  
 geografia .....  
 biologia .....  
 chemia .....  
 fizyka .....  
 matematyka .....  
 informatyka .....

.....  
 miejscowość

....., dnia .....

..... r.

Nr .....

m.p.

.....  
 pieczęć i podpis dyrektora  
 okręgowej komisji egzaminacyjnej

Świadectwo jest dokumentem potwierdzającym posiadanie wykształcenia średniego.

Skala ocen: celujący, bardzo dobry, dobry,  
 dostateczny, dopuszczający, niedostateczny.

OKE-II/109/2

Nr 77



RZECZPOSPOLITA POLSKA  
ŚWIADECTWO DOJRZAŁOŚCI

.....  
imię (imiona) i nazwisko

.....  
data urodzenia

.....  
miejsce urodzenia

.....  
numer PESEL

**zdał... egzamin maturalny i uzyskał...**

**w części ustnej egzaminu:**

**w części pisemnej egzaminu:**

**z przedmiotów obowiązkowych**

język polski .....

język .....

język polski .....

język .....

matematyka .....

**WAW**

.....  
miejsowość , dnia ..... r.

Nr .....

m.p.

.....  
pieczęć i podpis dyrektora  
okręgowej komisji egzaminacyjnej

Świadectwo jest dokumentem uprawniającym do ubiegania się o przyjęcie na studia pierwszego stopnia  
lub jednolite studia magisterskie.

OKE-II/112/2

Nr 78

  
RZECZPOSPOLITA POLSKA

## ŚWIADECTWO POTWIERDZAJĄCE KWALIFIKACJĘ W ZAWODZIE

.....  
imię (imiona) i nazwisko

.....  
data urodzenia

.....  
numer PESEL

**zdał..... egzamin potwierdzający kwalifikacje w zawodzie w zakresie kwalifikacji**

.....  
**wyodrębnionej w zawod.....**

.....  
i uzyskał....

**z części pisemnej egzaminu:** ..... % punktów możliwych do uzyskania

**z części praktycznej egzaminu:** ..... % punktów możliwych do uzyskania

.....  
miejsowość, dnia ..... r.

Nr .....

m.p.

.....  
pieczęć i podpis dyrektora  
okręgowej komisji egzaminacyjnej

**P R K 2**

Kwalifikacja cząstkowa na poziomie  
drugim Polskiej Ramy Kwalifikacji  
i europejskich ram kwalifikacji

Podstawą zdania egzaminu jest otrzymanie:

- 1) z części pisemnej – co najmniej 50% punktów możliwych do uzyskania;
- 2) z części praktycznej – co najmniej 75% punktów możliwych do uzyskania.

OKE-II/78/3

Nr 79



RZECZPOSPOLITA POLSKA

ŚWIADECTWO  
POTWIERDZAJĄCE KWALIFIKACJĘ W ZAWODZIE

imię (imiona) i nazwisko

data urodzenia

numer PESEL

zdał..... egzamin potwierdzający kwalifikacje w zawodzie w zakresie kwalifikacji

wyodrębnionej w zawod.....

i uzyskał...

z części pisemnej egzaminu:

..... % punktów możliwych do uzyskania

z części praktycznej egzaminu:

..... % punktów możliwych do uzyskania

miejsowość

dnia

r.

Nr .....

m.p.



Kwalifikacja cząstkowa na poziomie  
trzecim Polskiej Ramy Kwalifikacji  
i europejskich ram kwalifikacji

pieczęć i podpis dyrektora  
okręgowej komisji egzaminacyjnej

Podstawą zdania egzaminu jest otrzymanie:

- 1) z części pisemnej – co najmniej 50% punktów możliwych do uzyskania;
- 2) z części praktycznej – co najmniej 75% punktów możliwych do uzyskania.

OKE-II/79/3

Nr 80



RZECZPOSPOLITA POLSKA

ŚWIADECTWO  
POTWIERDZAJĄCE KWALIFIKACJĘ W ZAWODZIE

imię (imiona) i nazwisko

data urodzenia

numer PESEL

zdał..... egzamin potwierdzający kwalifikacje w zawodzie w zakresie kwalifikacji

wyodrębnionej w zawod.....

i uzyskał...

z części pisemnej egzaminu:

..... % punktów możliwych do uzyskania

z części praktycznej egzaminu:

..... % punktów możliwych do uzyskania

miejsowość

dnia

r.

Nr .....

m.p.

pieczęć i podpis dyrektora  
okręgowej komisji egzaminacyjnej



Kwalifikacja cząstkowa na poziomie  
czwartym Polskiej Ramy Kwalifikacji  
i europejskich ram kwalifikacji

Podstawą zdania egzaminu jest otrzymanie:

- 1) z części pisemnej – co najmniej 50% punktów możliwych do uzyskania;
- 2) z części praktycznej – co najmniej 75% punktów możliwych do uzyskania.

OKE-II/80/3

Nr 81



RZECZPOSPOLITA POLSKA

ŚWIADECTWO  
POTWIERDZAJĄCE KWALIFIKACJĘ W ZAWODZIE

imię (imiona) i nazwisko

data urodzenia

numer PESEL

zdał..... egzamin potwierdzający kwalifikacje w zawodzie w zakresie kwalifikacji

wyodrębnionej w zawod.....

i uzyskał...

z części pisemnej egzaminu:

..... % punktów możliwych do uzyskania

z części praktycznej egzaminu:

..... % punktów możliwych do uzyskania

miejsowość

dnia

r.

Nr .....

m.p.

pieczęć i podpis dyrektora  
okręgowej komisji egzaminacyjnej



Kwalifikacja cząstkowa na poziomie  
piątym Polskiej Ramy Kwalifikacji  
i europejskich ram kwalifikacji

Podstawą zdania egzaminu jest otrzymanie:

- 1) z części pisemnej – co najmniej 50% punktów możliwych do uzyskania;
- 2) z części praktycznej – co najmniej 75% punktów możliwych do uzyskania.

OKE-II/81/3

Nr 82

  
RZECZPOSPOLITA POLSKA

**DYPLOM**  
POTWIERDZAJĄCY KWALIFIKACJE ZAWODOWE

.....  
imię (imiona) i nazwisko

.....  
data urodzenia

.....  
numer PESEL

**otrzymał... świadectw... potwierdzające kwalifikacj... w zawodzie**

.....  
i uzyskał...

**z części pisemnej egzaminu:** ..... **z części praktycznej egzaminu:** .....

kwalifikacja.....  
..... % punktów możliwych do uzyskania ..... % punktów możliwych do uzyskania

.....  
miejsowość , dnia ..... r.

Nr .....

**PRK II**

Kwalifikacja pełna na poziomie  
drugim Polskiej Ramy Kwalifikacji  
i europejskich ram kwalifikacji

.....  
m.p.  
.....  
pieczęć i podpis dyrektora  
okręgowej komisji egzaminacyjnej

Podstawą zdania egzaminu jest otrzymanie:  
1) z części pisemnej – co najmniej 50% punktów możliwych do uzyskania;  
2) z części praktycznej – co najmniej 75% punktów możliwych do uzyskania.

OKE-II/82/3

Nr 83

  
RZECZPOSPOLITA POLSKA

## DYPLOM POTWIERDZAJĄCY KWALIFIKACJE ZAWODOWE

.....  
imię (imiona) i nazwisko

.....  
data urodzenia

.....  
numer PESEL

**otrzymał... świadectw... potwierdzające kwalifikacj... w zawodzie**

.....  
i uzyskał...

**z części pisemnej egzaminu:** ..... **z części praktycznej egzaminu:** .....

kwalifikacja.....  
..... % punktów możliwych do uzyskania ..... % punktów możliwych do uzyskania

.....  
miejsowość , dnia ..... r.

Nr .....

**P R K III**

Kwalifikacja pełna na poziomie  
trzecim Polskiej Ramy Kwalifikacji  
i europejskich ram kwalifikacji

.....  
m.p.  
.....  
pieczęć i podpis dyrektora  
okręgowej komisji egzaminacyjnej

Podstawą zdania egzaminu jest otrzymanie:  
1) z części pisemnej – co najmniej 50% punktów możliwych do uzyskania;  
2) z części praktycznej – co najmniej 75% punktów możliwych do uzyskania.

OKE-II/83/3



Nr 84

  
RZECZPOSPOLITA POLSKA

## DYPLOM POTWIERDZAJĄCY KWALIFIKACJE ZAWODOWE

.....  
imię (imiona) i nazwisko

.....  
data urodzenia

.....  
numer PESEL

**otrzymał... świadectw... potwierdzające kwalifikacj... w zawodzie**

.....  
i uzyskał...

**z części pisemnej egzaminu:** ..... **z części praktycznej egzaminu:** .....

kwalifikacja.....  
..... % punktów możliwych do uzyskania ..... % punktów możliwych do uzyskania

.....  
miejsowość , dnia ..... r.

Nr .....

**PRKIV**

Kwalifikacja pełna na poziomie  
czwartym Polskiej Ramy Kwalifikacji  
i europejskich ram kwalifikacji

.....  
m.p.  
.....  
pieczęć i podpis dyrektora  
okręgowej komisji egzaminacyjnej

Podstawą zdania egzaminu jest otrzymanie:  
1) z części pisemnej – co najmniej 50% punktów możliwych do uzyskania;  
2) z części praktycznej – co najmniej 75% punktów możliwych do uzyskania.

OKE-II/84/3

Nr 85

  
RZECZPOSPOLITA POLSKA

## DYPLOM POTWIERDZAJĄCY KWALIFIKACJE ZAWODOWE

.....  
imię (imiona) i nazwisko

.....  
data urodzenia

.....  
numer PESEL

**otrzymał... świadectw... potwierdzające kwalifikacj... w zawodzie**

.....  
i uzyskał...

**z części pisemnej egzaminu:** ..... **z części praktycznej egzaminu:** .....

kwalifikacja.....  
..... % punktów możliwych do uzyskania ..... % punktów możliwych do uzyskania

....., dnia ..... r.  
miejsowość

Nr .....

**P R K V**

Kwalifikacja pełna na poziomie  
piątym Polskiej Ramy Kwalifikacji  
i europejskich ram kwalifikacji

.....  
m.p.  
.....  
pieczęć i podpis dyrektora  
okręgowej komisji egzaminacyjnej

Podstawą zdania egzaminu jest otrzymanie:

- 1) z części pisemnej – co najmniej 50% punktów możliwych do uzyskania;
- 2) z części praktycznej – co najmniej 75% punktów możliwych do uzyskania.

OKE-II/85/3



Nr 86

str. 2

5. PODSTAWA WYDANIA DYPLOMU	
Nazwa podmiotu wydającego dyplom	Nazwa władz sprawujących nadzór nad podmiotem wydającym dyplom
Poziom wykształcenia (krajowy lub międzynarodowy)	Warunki zdania egzaminu lub egzaminów potwierdzających kwalifikacje w zawodzie
Dostęp do następnego poziomu kształcenia	Umowy międzynarodowe
Podstawa prawna wydania dyplomu	

6. OFICJALNIE UZNANE SPOSOBY UZYSKANIA DYPLOMU
<p><b>Informacje dodatkowe:</b> Więcej informacji (w tym opis krajowego systemu kwalifikacji): Krajowe Centrum Europass – <a href="http://www.europass.org.pl">www.europass.org.pl</a></p>

**\*Nota objaśniająca**

Niniejszy dokument ma na celu dostarczenie dodatkowych informacji na temat dyplomu potwierdzającego kwalifikacje zawodowe i sam w sobie nie ma mocy prawnej. Podstawą opisu są następujące regulacje: Rezolucja Rady nr 93/C 49/01 z dnia 3 grudnia 1992 r. dotycząca przejrzystości kwalifikacji (Dz. Urz. UE C 49 z 19.02.1993, str. 1), Rezolucja Rady nr 96/C 224/04 z dnia 15 lipca 1996 r. dotycząca przejrzystości dyplomów szkolenia zawodowego (Dz. Urz. UE C 224 z 01.08.1996, str. 7), Zalecenie Parlamentu Europejskiego oraz Rady nr 2001/613/EC z dnia 10 lipca 2001 r. w sprawie mobilności w ramach Wspólnoty studentów, osób przechodzących szkolenia, wolontariuszy, nauczycieli i instruktorów (Dz. Urz. UE L 215 z 09.08.2001, str. 30), Decyzja Parlamentu Europejskiego i Rady (UE) 2018/646 z dnia 18 kwietnia 2018 r. w sprawie wspólnych ram mających na celu świadczenie lepszej jakości usług w zakresie umiejętności i kwalifikacji (Europass), uchylająca decyzję nr 2241/2004/WE (Dz. Urz. UE L 112 z 02.05.2018, str. 42).

Więcej informacji: <http://europass.cedefop.europa.eu>

© European Communities 2002



Nr 87

str. 2

5. PODSTAWA WYDANIA DYPLOMU	
Nazwa podmiotu wydającego dyplom	Nazwa władz sprawujących nadzór nad podmiotem wydającym dyplom
Poziom wykształcenia (krajowy lub międzynarodowy)	Warunki zdania egzaminu potwierdzającego kwalifikacje zawodowe
Dostęp do następnego poziomu kształcenia	Umowy międzynarodowe
Podstawa prawna wydania dyplomu	

6. PRZEBIEG KSZTAŁCENIA ZAKOŃCZONEGO UZYSKANIEM DYPLOMU
<p><b>Informacje dodatkowe:</b> Więcej informacji (w tym opis krajowego systemu kwalifikacji): Krajowe Centrum Europass – <a href="http://www.europass.org.pl">www.europass.org.pl</a></p>

**\*Nota objaśniająca**

Niniejszy dokument ma na celu dostarczenie dodatkowych informacji na temat dyplomu potwierdzającego kwalifikacje zawodowe i sam w sobie nie ma mocy prawnej. Podstawą opisu są następujące regulacje: Rezolucja Rady nr 93/C 49/01 z dnia 3 grudnia 1992 r. dotycząca przejrzystości kwalifikacji (Dz. Urz. UE C 49 z 19.02.1993, str. 1), Rezolucja Rady nr 96/C 224/04 z dnia 15 lipca 1996 r. dotycząca przejrzystości dyplomów szkolenia zawodowego (Dz. Urz. UE C 224 z 01.08.1996, str. 7), Zalecenie Parlamentu Europejskiego oraz Rady nr 2001/613/EC z dnia 10 lipca 2001 r. w sprawie mobilności w ramach Wspólnoty studentów, osób przechodzących szkolenia, wolontariuszy, nauczycieli i instruktorów (Dz. Urz. UE L 215 z 09.08.2001, str. 30), Decyzja Parlamentu Europejskiego i Rady (UE) 2018/646 z dnia 18 kwietnia 2018 r. w sprawie wspólnych ram mających na celu świadczenie lepszej jakości usług w zakresie umiejętności i kwalifikacji (Europass), uchylająca decyzję nr 2241/2004/WE (Dz. Urz. UE L 112 z 02.05.2018, str. 42).

Więcej informacji: <http://europass.cedefop.europa.eu>

© European Communities 2002