



DZIENNIK URZĘDOWY

WOJEWÓDZTWA WIELKOPOLSKIEGO

Poznań, dnia 31 października 2016 r.

Poz. 6347

OBWIESZCZENIE NR 1/2016 RADY POWIATU CZARNKOWSKO-TRZCIANECKIEGO

z dnia 25 października 2016 r.

w sprawie: ogłoszenia tekstu jednolitego uchwały w sprawie nadania Statutu Zespołowi Zakładów Opieki Zdrowotnej w Czarnkowie

1. Na podstawie art. 16 ust. 3 i 4 ustawy z dnia 20 lipca 2000 r. o ogłaszaniu aktów normatywnych i niektórych innych aktów prawnych (Dz. U. z 2016 r., poz. 296 ze zm.) ogłasza się w załączniku do niniejszego obwieszczenia jednolity tekst uchwały Nr XX/147/2016 Rady Powiatu Czarnkowsko – Trzcianeckiego z dnia 28 czerwca 2016 r. w sprawie: nadania Statutu Zespołowi Zakładów Opieki Zdrowotnej w Czarnkowie (Dz. Urz. Woj. Włkp. z 2016 r., poz. 4405) z uwzględnieniem zmian wprowadzonych: uchwałą Nr XXI/164/2016 Rady Powiatu Czarnkowsko – Trzcianeckiego z dnia 13 września 2016 r. w sprawie: zmian w statucie Zespołu zakładów Opieki Zdrowotnej w Czarnkowie (Dz. Urz. Woj. Włkp. z 2016 r., poz. 5584).

2. Podany w załączniku do niniejszego obwieszczenia tekst jednolity uchwały nie obejmuje § 2 i § 3 uchwały Nr XXI/164/2016 Rady Powiatu Czarnkowsko – Trzcianeckiego z dnia 13 września 2016 r. w sprawie: zmian w statucie Zespołu Zakładów Opieki Zdrowotnej w Czarnkowie, które stanowią:

„§ 2. Wykonanie uchwały powierza się Zarządowi Powiatu Czarnkowsko – Trzcianeckiemu i Dyrektorowi Zespołu Zakładów Opieki Zdrowotnej w Czarnkowie.”.

„§ 3. Uchwała wchodzi w życie po upływie 14 dni od dnia ogłoszenia w Dzienniku Urzędowym Województwa Wielkopolskiego.”.

Przewodniczący Rady Powiatu Czarnkowsko - Trzcianeckiego
(-) mgr Bogdan Tomaszewski

Załącznik do Obwieszczenia
Rady Powiatu Czarnkowsko – Trzcianeckiego
z dnia 25 października 2016 r.

**UCHWAŁA Nr XX/147/2016
Rady Powiatu Czarnkowsko – Trzcianeckiego
z dnia 28 czerwca 2016 r.**

w sprawie: nadania Statutu Zespołowi Zakładów Opieki Zdrowotnej w Czarnkowie

Na podstawie art. 42 ust. 1 i 4 ustawy z dnia 15 kwietnia 2011 r. o działalności leczniczej (t.j. Dz. U. z 2016 r., poz. 1638) i art. 12 pkt. 11 ustawy z dnia 5 czerwca 1998 r. o samorządzie powiatowym (t.j. Dz. U. z 2016 r., poz. 814 ze zm.), Rada Powiatu Czarnkowsko – Trzcianeckiego uchwala, co następuje:

§ 1. Nadaje się Statut Zespołowi Zakładów Opieki Zdrowotnej w Czarnkowie, w brzmieniu załącznika do niniejszej uchwały.

§ 2. Traci moc uchwała Nr XXV/203/2012 Rady Powiatu Czarnkowsko – Trzcianeckiego z dnia 18 grudnia 2012 r., w sprawie: nadania Statutu Zespołowi Zakładów Opieki Zdrowotnej w Czarnkowie wraz z jej załącznikiem.

§ 3. Wykonanie uchwały powierza się Zarządowi Powiatu Czarnkowsko – Trzcianeckiego.

§ 4. Uchwała wchodzi w życie po upływie 14 dni od dnia ogłoszenia w Dzienniku Urzędowym Województwa Wielkopolskiego.

Załącznik do uchwały Nr XX/147/2016
Rady Powiatu Czarnkowsko – Trzcianeckiego
z dnia 28 czerwca 2016 r.

S T A T U T
ZESPOŁU ZAKŁADÓW OPIEKI
ZDROWOTNEJ
W CZARNKOWIE

TEKST JEDNOLITY

ROZDZIAŁ I.
Postanowienia ogólne

§ 1.

Zespół Zakładów Opieki Zdrowotnej w Czarnkowie (zwany dalej „Zespołem”) jest samodzielnym publicznym zakładem opieki zdrowotnej.

§ 2.

Zespół Zakładów Opieki Zdrowotnej w Czarnkowie działa na podstawie :

1. przepisów ustawy z dnia 15 kwietnia 2011 r. o działalności leczniczej (Dz.U. z 2011 r., nr 112. , poz. 654., z późn. zm.);
2. innych powszechnie obowiązujących przepisów prawa regulujących zasady finansowania i wykonywania działalności leczniczej oraz zasady funkcjonowania podmiotów wykonujących działalność leczniczą;
3. postanowień niniejszego statutu;
4. postanowień regulaminów oraz zarządzeń ustanawianych lub wydawanych w ramach działalności Zespołu przez Dyrektora Zespołu lub uprawnione na podstawie innych przepisów prawa organy, których działalność jest związana z działalnością Zespołu;
5. przepisów wydawanych przez podmiot tworzący - w zakresie jakim odnoszą się one do funkcjonowania Zespołu.

§ 3.

1. Podmiotem tworzącym dla Zespołu jest jednostka samorządu terytorialnego - **Powiat Czarnkowsko - Trzcianecki** - zwany dalej „Powiatem”;
2. Siedzibą Zespołu jest miasto Czarnków;
3. Zespół prowadzi działalność pod nazwą - **Zespół Zakładów Opieki Zdrowotnej w Czarnkowie**;
4. Zespół może używać nazwy skróconej w brzmieniu **ZZOZ w Czarnkowie**;

5. Obszar działania Zespołu obejmuje terytorium Rzeczypospolitej Polskiej;
6. Zespół udziela świadczeń zdrowotnych zgłaszającym się pacjentom niezależnie od ich miejsca zamieszkania.

§ 4.

1. Zespół prowadzi działalność leczniczą w rozumieniu przepisów ustawy o działalności leczniczej - w szczególności udziela świadczeń zdrowotnych.
2. Realizacja zadań Zespołu następuje w szczególności poprzez:
 - a) udzielanie świadczeń profilaktyczno - leczniczych,
 - b) sprawowanie stacjonarnej opieki w specjalnościach reprezentowanych w szpitalu,
 - c) udzielanie specjalistycznych świadczeń ambulatoryjnych,
 - d) udzielanie świadczeń zdrowotnych w razie wypadku, urazu, nagłego zachorowania lub nagłego pogorszenia stanu zdrowia z zagrożeniem życia,
 - e) transport chorych , którym stan zdrowia nie pozwala na korzystanie z publicznych środków lokomocji,
 - f) przewóz pracowników medycznych w przypadkach nie cierpiących zwłoki,
 - g) przewóz środków leczniczych , krwi , wyposażenia medycznego na zlecenie lekarskie,
 - h) wykonywanie zadań w zakresie przewozu osób i materiałów medycznych, wymagających specjalnych warunków sanitarnych specjalistycznymi środkami transportu sanitarnego samochodowego i lotniczego,
 - i) wykonywanie zadań z zakresu podstawowej opieki zdrowotnej,
 - j) wykonywanie badań diagnostycznych , w tym analityki medycznej,
 - k) szerzenie oświaty zdrowotnej,
 - l) uczestniczenie w zapobieganiu powstawania chorób i urazów,
 - m) podejmowanie działań mających na celu promocję zdrowia,
 - n) uczestniczenie, w powiązaniu z udzielaniem świadczeń zdrowotnych i promocją zdrowia, w kształceniu osób w zawodach medycznych, w tym poprzez podejmowanie działań lub współuczestniczenie z innymi podmiotami w działaniach z zakresu procesu dydaktycznego,

- o) uczestniczenie, w powiązaniu z udzielaniem świadczeń zdrowotnych i promocją zdrowia, w prowadzeniu badań naukowych i prac badawczo - rozwojowych,
z zachowaniem przepisów prawa regulujących prowadzenie takich badań oraz prac badawczo - rozwojowych.
3. W wykonywaniu zadań Zespół współdziała z :
- a) innymi podmiotami leczniczymi położonymi na obszarze jego działania,
 - b) szkołami prowadzącymi kształcenia w zakresie zawodów medycznych, w tym szkołami wyższymi oraz instytucjami naukowo - badawczymi,
 - c) samorządami zawodów medycznych,
 - d) przedsiębiorcami, samorządami zawodowymi, organizacjami społecznymi i stowarzyszeniami oraz fundacjami zajmującymi się problematyką udzielania świadczeń zdrowotnych i promocji zdrowia,
 - e) administracją rządową i samorządową.
4. Zespół może prowadzić inną działalność niż lecznicza - jako wyodrębnioną organizacyjnie - po spełnieniu przesłanek przewidzianych dla prowadzenia takiej działalności pod warunkiem, iż nie spowoduje to ograniczenia działalności leczniczej oraz ograniczenia dostępności do świadczeń opieki zdrowotnej.

§ 5.

1. Świadczenia zdrowotne udzielane przez Zespół - obejmują rodzajowo w szczególności:
- a) badanie i poradę lekarską,
 - b) leczenie,
 - c) badanie i terapię psychologiczną,
 - d) badanie diagnostyczne,
 - e) rehabilitację leczniczą,
 - f) działalność profilaktyczną i diagnostyczną raka piersi,
 - g) orzekanie i opiniowanie o stanie zdrowia,

- h) czynności z zakresu zaopatrzenia w przedmioty ortopedyczne i środki pomocnicze.
2. Zakres świadczeń zdrowotnych określonych rodzajowo w ust. 1. - obejmuje:
 - a) szpitalne - stacjonarne i całodobowe świadczenia zdrowotne,
 - b) ambulatoryjne świadczenia zdrowotne.
 3. Świadczenia zdrowotne udzielane przez Zespół - wykonywane są na podstawie umów zawieranych z podmiotem realizującym zadania z zakresu świadczeń opieki zdrowotnej finansowanych ze środków publicznych.
 4. Świadczenia zdrowotne udzielane przez Zespół - mogą być też wykonywane na podstawie umów z innymi podmiotami - finansującymi świadczenia opieki zdrowotnej ze środków własnych.
 5. Świadczenia zdrowotne udzielane przez Zespół - wykonywane są przez jednostki organizacyjne albo komórki organizacyjne Zespołu lub przez inne podmioty realizujące w całości lub w części zadania danej jednostki organizacyjnej albo komórki organizacyjnej - w oparciu o umowy określające zakres i sposób wykonywania świadczeń.

§ 6.

1. Zespół udziela świadczeń zdrowotnych bezpłatnie, za częściową odpłatnością lub odpłatnie na zasadach określonych w ustawie z dnia z dnia 15 kwietnia 2011 r. o działalności leczniczej oraz w przepisach odrębnych, regulujących udzielanie świadczeń zdrowotnych, w tym przepisach regulujących udzielanie świadczeń finansowanych ze środków publicznych lub w umowach cywilnoprawnych.
2. Przy udzielaniu świadczeń zdrowotnych dostępnych w Zespole - nie może nastąpić odmowa udzielenia świadczenia zdrowotnego osobie, która potrzebuje natychmiastowego udzielenia takiego świadczenia ze względu na zagrożenie zdrowia lub życia.

ROZDZIAŁ II.

Zarządzanie Zespołem

§ 7.

1. Zespołem kieruje i reprezentuje go na zewnątrz kierownik samodzielnego publicznego zespołu zakładów opieki zdrowotnej zwany dalej „Dyrektorem”.
2. Dyrektor samodzielnie podejmuje decyzje dotyczące Zespołu i ponosi za nie odpowiedzialność.
3. Dyrektor jest przełożonym wszystkich pracowników Zespołu.

§ 8.

1. Dyrektora Zespołu powołuje podmiot tworzący, nawiązując z nim stosunek pracy na podstawie powołania, umowy o pracę lub zawierając z nim umowę cywilnoprawną.
2. Dyrektora Zespołu odwołuje podmiot tworzący z własnej inicjatywy lub po uprzednim zasięgnięciu opinii Rady Społecznej.
3. Dyrektor Zespołu może być odwołany przez podmiot tworzący na wniosek Rady Społecznej.
4. Dyrektor Zespołu wykonujący zawód medyczny może udzielać świadczeń zdrowotnych - przy czym warunki udzielania przez niego świadczeń - określa umowa zawarta pomiędzy Dyrektorem, a podmiotem tworzącym.
5. Dyrektor Zespołu może podejmować inne zatrudnienie po uzyskaniu uprzedniej, wyrażonej w formie pisemnej zgody podmiotu tworzącego.

§ 9.

1. Dyrektor kieruje Zespołem przy pomocy :
 - a) zastępcy Dyrektora ds. Lecznictwa,
 - b)¹ skreślony

¹ w § 9 ust. 1 lit. b skreślony przez § 1 pkt. 1 uchwały Nr XXI/164/2016 Rady Powiatu Czarnkowsko – Trzcianeckiego z dnia 13 września 2016 r., w sprawie: zmian w statucie Zespołu Zakładów Opieki Zdrowotnej w Czarnkowie (Dz. Urz. Woj. Wlkp. z 2016 r., poz. 5584), który wszedł w życie z dniem 6 października 2016 r.

- b) głównego księgowego,
 - c) ordynatorów , kierowników lub koordynatorów oddziałów,
 - d) naczelnej pielęgniarki
 - e) kierowników działów
 - f)² kierowników działów.
2. W przypadku , kiedy Dyrektor Zespołu jest lekarzem , nie jest wymagane zatrudnienie zastępcy Dyrektora ds. Lecznictwa.

§ 10.

1. Podstawowym zadaniem Dyrektora Zespołu jest zarządzanie i kierowanie Zespołem zgodnie z obowiązującymi przepisami oraz ustalonymi planami pracy, a także reprezentowanie go na zewnątrz.
2. Do kompetencji Dyrektora Zespołu należy w szczególności :
- a) ustalanie zasad polityki kadrowej i płacowej Zespołu,
 - b)³ zatrudnianie zastępcy Dyrektora Zespołu,
 - c) wykonywanie czynności wynikających z prawa pracy wobec pracowników Zespołu,
 - d)⁴ udzielanie pełnomocnictw zastępcy Dyrektora Zespołu, głównemu księgowemu i innym pracownikom Zespołu ogólnych lub do dokonywania określonych czynności prawnych oraz udzielanie pełnomocnictw innym osobom prawnym lub fizycznym dla dokonania czynności prawnych na rzecz Zespołu, w tym pełnomocnictw procesowych,
 - e) wydawanie przepisów wewnętrznych Zespołu w zakresie nie zastrzeżonym do kompetencji innych podmiotów lub organów,

² w § 9 ust. 1 lit. f dodana przez § 1 pkt. 2 uchwały Nr XXI/164/2016 Rady Powiatu Czarnkowsko – Trzcianeckiego z dnia 13 września 2016 r., w sprawie: zmian w statucie Zespołu Zakładów Opieki Zdrowotnej w Czarnkowie (Dz. Urz. Woj. Wlkp. z 2016 r., poz. 5584), który wszedł w życie z dniem 6 października 2016 r.

³ w § 10 ust. 2 lit. b zmieniona przez § 1 pkt. 3 uchwały Nr XXI/164/2016 Rady Powiatu Czarnkowsko – Trzcianeckiego z dnia 13 września 2016 r., w sprawie: zmian w statucie Zespołu Zakładów Opieki Zdrowotnej w Czarnkowie (Dz. Urz. Woj. Wlkp. z 2016 r., poz. 5584), który wszedł w życie z dniem 6 października 2016 r.

⁴ w § 10 ust. 2 lit. d zmieniona przez § 1 pkt. 4 uchwały Nr XXI/164/2016 Rady Powiatu Czarnkowsko – Trzcianeckiego z dnia 13 września 2016 r., w sprawie: zmian w statucie Zespołu Zakładów Opieki Zdrowotnej w Czarnkowie (Dz. Urz. Woj. Wlkp. z 2016 r., poz. 5584), który wszedł w życie z dniem 6 października 2016 r.

- f) ustalanie regulaminów wewnętrznych Zespołu , w szczególności :
 - f.1) Regulaminu Organizacyjnego,
 - f.2) Regulaminu Pracy,
 - f.3) Regulaminu Wynagradzania,
- g) koordynowanie współpracy Zespołu z organami administracji rządowej i samorządu terytorialnego, instytucjami działającymi na rzecz ochrony zdrowia, instytucjami ubezpieczeń społecznych oraz samorządami zawodów medycznych.

§ 11⁵.

1. Podstawowym zadaniem osób wymienionych w § 9 ust. 1 jest zapewnienie sprawnej i efektywnej realizacji zadań przez podległe im jednostki i komórki organizacyjne.
2. Do kompetencji osób wymienionych w § 9 ust. 1, w odniesieniu do podległych im bezpośrednio jednostek i komórek organizacyjnych, należy w szczególności:
 - a) sprawowanie nadzoru,
 - b) planowanie i organizowanie realizacji zadań,
 - c) koordynacja działalności,
 - d) rozstrzyganie o sposobie załatwienia spraw,
 - e) reprezentowanie na zewnątrz Zespołu w sprawach należących do zakresu działania podległej jednostki i komórki organizacyjnej, o ile nie są one zastrzeżone dla Dyrektora Zespołu i za jego zgodą ,
 - f) parafowanie pism zastrzeżonych do podpisu Dyrektora Zespołu, przygotowanych przez podległe jednostki i komórki organizacyjne,
 - g) występowanie z wnioskami w sprawach personalnych pracowników .

§ 12.

1. Przedsiębiorstwa, jednostki i komórki organizacyjne Zespołu tworzy , znosi , łączy i przekształca Dyrektor Zespołu . Decyzje w tym zakresie zapadają po zasięgnięciu opinii Rady Społecznej lub na jej wniosek.

⁵ § 11 zmieniony przez § 1 pkt. 5 uchwały Nr XXI/164/2016 Rady Powiatu Czarnkowsko – Trzcianeckiego z dnia 13 września 2016 r., w sprawie: zmian w statucie Zespołu Zakładów Opieki Zdrowotnej w Czarnkowie (Dz. Urz. Woj. Wlkp. z 2016 r., poz. 5584), który wszedł w życie z dniem 6 października 2016 r.

2. Jeżeli utworzenie , zniesienie , połączenie lub przekształcenie przedsiębiorstwa, jednostki organizacyjnej lub komórki może ograniczyć ich działalność lub zakres udzielanych świadczeń zdrowotnych to taka zmiana może nastąpić wyłącznie za uprzednią akceptacją podmiotu tworzącego.

§ 13.

1. W skład Zespołu wchodzi następujące przedsiębiorstwa podmiotu leczniczego w rozumieniu ustawy o działalności leczniczej:
 - a) ZZOZ w Czarnkowie - Szpital Powiatowy w Czarnkowie - z oddziałami :
 - chirurgii ogólnej z pododdziałem chirurgii urazowo - ortopedycznej,
 - urazowo - ortopedycznym,
 - chorób wewnętrznych,
 - pediatrycznym,
 - neonatologicznym,
 - ginekologiczno - położniczym,
 - anestezjologii i intensywnej terapii
 - Izbą Przyjęć,
 - b) ZZOZ w Czarnkowie - Zespół Ratownictwa Medycznego w Czarnkowie,
 - c) ZZOZ w Czarnkowie - Zespół Poradni Specjalistycznych w Czarnkowie.
2. Jednostkami organizacyjnymi Zespołu są:
 - a) zakłady,
 - b) działy,
 - c) komórki organizacyjne,
 - d) samodzielne stanowiska.
3. Komórki organizacyjne Zespołu dzielą się na:
 - a) pracownie,
 - b) poradnie,
 - c) gabinety,
 - d) sekcje,
 - e) stanowiska.

- 4.⁶ Obsługę ekonomiczną, administracyjną i techniczną działalności podstawowej zapewnia: główny księgowy, dział ekonomiczno – finansowy, dział zatrudnienia i płac, dział metodyczno – organizacyjny, dział logistyki i zamówień publicznych oraz stanowiska bezpośrednio podległe Dyrektorowi Zespołu.
5. Wewnętrzną strukturę organizacyjną Zespołu oraz zakres działania poszczególnych jednostek i komórek organizacyjnych określa Regulamin Organizacyjny.
6. Schemat organizacyjny Zespołu przedstawia załącznik nr 1 do Statutu.

ROZDZIAŁ III.

Rada Społeczna Zespołu

§ 14.

Rada Społeczna jest organem inicjującym i opiniodawczym dla podmiotu tworzącego w sprawach funkcjonowania Zespołu oraz organem doradczym dla Dyrektora Zespołu.

§ 15.

1. Członków Rady Społecznej powołuje i odwołuje Rada **Powiatu Czarnkowsko - Trzcianieckiego** - w imieniu podmiotu tworzącego - zwana dalej Radą Powiatu.
2. W skład Rady Społecznej wchodzi:
 - a) Starosta - jako przewodniczący Rady,
 - b) przedstawiciel wojewody,
 - c) członkowie powoływani i odwoływani przez Radę Powiatu w liczbie przez nią określonej, lecz nie większej niż 15.
3. Członkiem Rady Społecznej nie może być osoba zatrudniona w Zespole.
4. Kadencja Rady Społecznej trwa 4 lata i odpowiada kadencji Rady Powiatu. Rada Społeczna działa do dnia powołania nowej Rady Społecznej.
5. W przypadkach przewidzianych w odrębnych przepisach gdy kadencja Rady Powiatu zostanie skrócona - odpowiednio skróceniu ulega też kadencja Rady

⁶ § 13 ust. 4 zmieniony przez § 1 pkt. 6 uchwały Nr XXI/164/2016 Rady Powiatu Czarnkowsko – Trzcianieckiego z dnia 13 września 2016 r., w sprawie: zmian w statucie Zespołu Zakładów Opieki Zdrowotnej w Czarnkowie (Dz. Urz. Woj. Wlkp. z 2016 r., poz. 5584), który wszedł w życie z dniem 6 października 2016 r.

Społecznej powołanej przez tę Radę Powiatu - przy czym dotychczasowa Rada Społeczna działa do dnia powołania nowej Rady Społecznej.

6. W czasie trwania kadencji Rady Społecznej jej członkowie mogą być odwołani w następujących przypadkach:
 - a) prawomocnego orzeczenia sądu karnego w postaci pozbawienia praw publicznych członka Rady Społecznej lub prawomocnego skazania za przestępstwo umyślne członka Rady Społecznej,
 - b) ujawnienia się po stronie członka Rady Społecznej okoliczności wskazujących, iż nadużył on swojego mandatu członka Rady Społecznej lub okazało się, że dalsze sprawowanie przez niego mandatu członka Rady Społecznej zagraża istotnym dobrom Zespołu chronionym prawem,
 - c) ujawnienia się okoliczności wskazujących, iż wystąpiły lub możliwe jest wystąpienie kolizji interesów majątkowych pomiędzy majątkiem lub interesami gospodarczymi członka Rady Społecznej, a majątkiem lub interesami gospodarczymi Zespołu,
 - d) mandat członka Rady Społecznej wygasa w przypadku śmierci członka Rady Społecznej,
 - e) zasady dotyczące odwołania członka Rady Społecznej stosuje się odpowiednio do przedstawiciela wojewody, z tym, że Rada Powiatu o wystąpieniu okoliczności uzasadniających odwołanie członka przekazuje stosowne informacje wojewodzie celem podjęcia przez niego decyzji o powołaniu innego przedstawiciela,
 - f) w przypadku odwołania członka Rady Społecznej albo w przypadku wygaśnięcia mandatu na skutek śmierci członka - następuje uzupełniający wybór członków przez Radę Powiatu do liczby członków określonej w Statucie - a kadencja członków powołanych w wyniku uzupełniającego wyboru kończy się z upływem kadencji Rady Społecznej powołanej w związku z wyborami Rady Powiatu.

§ 16.

Do zadań Rady Społecznej należy :

1. przedstawianie podmiotowi tworzącemu wniosków i opinii w sprawach:
 - a) zbycia aktywów trwałych oraz zakupu lub przyjęcia darowizny nowej aparatury i sprzętu medycznego,

- b) związanych z przekształceniem lub likwidacją, rozszerzeniem lub ograniczeniem działalności,
 - c) przyznawania nagród Dyrektorowi,
 - d) rozwiązania stosunku pracy lub umowy cywilnoprawnej z Dyrektorem.
2. przedstawianie Dyrektorowi wniosków i opinii w sprawach:
 - a) planu finansowego, w tym planu inwestycyjnego,
 - b) rocznego sprawozdania z planu finansowego, w tym planu inwestycyjnego,
 - c) kredytów bankowych lub dotacji,
 - d) podziału zysku,
 - e) regulaminu organizacyjnego,
 3. dokonywanie okresowych analiz skarg i wniosków wnoszonych przez pacjentów, z wyłączeniem spraw podlegających nadzorowi medycznemu,
 4. opiniowanie wniosku w sprawie czasowego zaprzestania działalności leczniczej,
 5. inne zadania określone w ustawie o działalności leczniczej oraz przewidziane w niniejszym statucie.

§ 17.

1. Rada Społeczna działa w oparciu o uchwalany przez Radę oraz zatwierdzany przez podmiot tworzący - Regulamin Rady Społecznej Zespołu Zakładów Opieki Zdrowotnej w Czarnkowie.
2. W posiedzeniach Rady Społecznej uczestniczą :
 - a) Dyrektor Zespołu lub osoba przez niego wskazana,
 - b) przedstawiciele organizacji związkowych działających przy Zespole.
3. W posiedzeniach Rady Społecznej mają prawo uczestniczyć z głosem doradczym przedstawiciele samorządów zawodów medycznych.
4. W posiedzeniach Rady Społecznej mogą uczestniczyć inne osoby zaproszone na posiedzenie Rady Społecznej przez podmiot tworzący, członków Rady Społecznej lub Dyrektora Zespołu.

§ 18.

Dyrektor Zespołu ma prawo - w drodze zarządzenia - powołać własny organ doradczy, którego cele i zasady działania oraz skład osobowy określi w nadawanym zarządzeniem regulaminie.

**ROZDZIAŁ IV.
Gospodarka finansowa****§ 19.**

1. Zespół prowadzi gospodarkę finansową w formie samodzielnego zakładu, pokrywającego z posiadanych środków i uzyskiwanych przychodów koszty działalności i zobowiązania na zasadach określonych ustawą o działalności leczniczej - w oparciu o obowiązujące przepisy o rachunkowości, na podstawie planu finansowego ustalanego przez Dyrektora Zespołu.
2. Zespół prowadzi rachunkowość na zasadach określonych w odrębnych przepisach.
3. Zasady ewidencji przychodów i kosztów określają odrębne przepisy.
4. Roczne sprawozdanie finansowe Zespołu po uprzednim zaopiniowaniu przez Radę Społeczną podlega zatwierdzeniu przez Radę Powiatu Czarnkowsko - Trzcianeckiego na warunkach, zasadach i w terminie ustalonym odrębnymi przepisami.

§ 20.

1. Zespół jest utrzymywany z wpływów pochodzących z realizacji zawartych z dysponentami środków publicznych i oraz niepublicznych umów na wykonanie świadczeń zdrowotnych.
2. Zespół może otrzymać dotacje na :
 - a) realizację zadań w zakresie zapobiegania chorob i urazów oraz szerzenie oświaty zdrowotnej,
 - b) pokrycie kosztów uczestnictwa w kształceniu i podnoszeniu kwalifikacji osób wykonujących zawody medyczne,

- c) wykonywanie określonych programów zdrowotnych,
 - d) inwestycje, w tym zakup wyspecjalistycznego sprzętu i aparatury medycznej,
 - e) cele szczególne, przyznawane na podstawie odrębnych przepisów.
3. Zespół może nadto uzyskiwać środki finansowe :
- 1) z odpłatnych świadczeń zdrowotnych udzielanych w szczególności na zlecenie :
 - a) starosty lub innych upoważnionych organów na podstawie odrębnych przepisów,
 - b) osób objętych ubezpieczeniem innym niż ubezpieczenie społeczne,
 - c) instytucji ubezpieczeniowych,
 - d) zakładów pracy, organizacji społecznych i innych instytucji,
 - e) innych zakładów opieki zdrowotnej,
 - f) osób fizycznych nie objętych ubezpieczeniem lub za świadczenia nie przysługujące w ramach ubezpieczenia,
 - g) innych źródeł w ramach obowiązujących przepisów prawa,
 - 2) na realizację zadań i programów zdrowotnych,
 - 3) z wydzielonej działalności gospodarczej nie będącej działalnością leczniczą,
 - 4) z darowizn, zapisów, spadków oraz ofiarności publicznej, także pochodzenia zagranicznego, za uprzednią zgodą podmiotu tworzącego.

§ 21.

1. Mienie Zespołu obejmuje własność i inne prawa majątkowe, wydzielone z mienia państwowego albo komunalnego, albo nabyte w ramach działalności Zespołu.
2. Wartość majątku Zespołu stanowią :
 - 1) fundusz założycielski - wartość wydzielonej Zespołowi części mienia państwowego albo komunalnego,
 - 2) fundusz Zespołu - wartość majątku Zespołu po odliczeniu funduszu założycielskiego,
3. Wartość majątku Zespołu oraz wartości funduszu założycielskiego i funduszu Zespołu - określa się i ocenia stosownie do obowiązujących przepisów regulujących gospodarkę finansową oraz przepisów o rachunkowości.

§ 22.

1. Zespół samodzielnie decyduje o podziale zysku po zasięgnięciu opinii Rady Społecznej.
2. Niedobór finansowy Zespół pokrywa we własnym zakresie lub za zgodą organu założycielskiego z kredytu bankowego.

ROZDZIAŁ V.**Postanowienia końcowe****§ 23.**

1. W sprawach nie uregulowanych w Statucie mają zastosowanie odpowiednie postanowienia przepisów ustawy z dnia 15 kwietnia 2011 r. **o działalności leczniczej** (Dz.U. z 2011 r., nr 112., poz. 654., z późn. zm.) i przepisy wydane na jej podstawie oraz inne powszechnie obowiązujące przepisy prawa mające zastosowanie w działalności Zespołu.
2. W razie wprowadzenia zmian w przepisach obowiązujących - o których mowa w ust. 1. - odwołania zawarte w treści Statutu - interpretować należy jako odwołania do nowych przepisów chyba, że postanowienia Statutu będzie trzeba dostosować do zasad wynikających z wprowadzonych zmian.

§ 24.

1. Niniejszy statut wchodzi w życie z dniem uchwalenia przez Radę Powiatu Czarnkowsko -Trzcianeckiego .
2. Z dniem uchwalenia niniejszego statutu - traci moc Statut Zespołu Zakładów Opieki Zdrowotnej uchwalony 29 maja 2012 roku.

Załącznik Nr 1
do uchwały Nr XX/147/2016
Rady Powiatu Czarnkowsko – Trzcianeckiego
z dnia 28 czerwca 2016 r.

SCHEMAT ORGANIZACYJNY ZESPOŁU ZAKŁADÓW OPIEKI ZDROWOTNEJ w CZARNKOWIE⁷

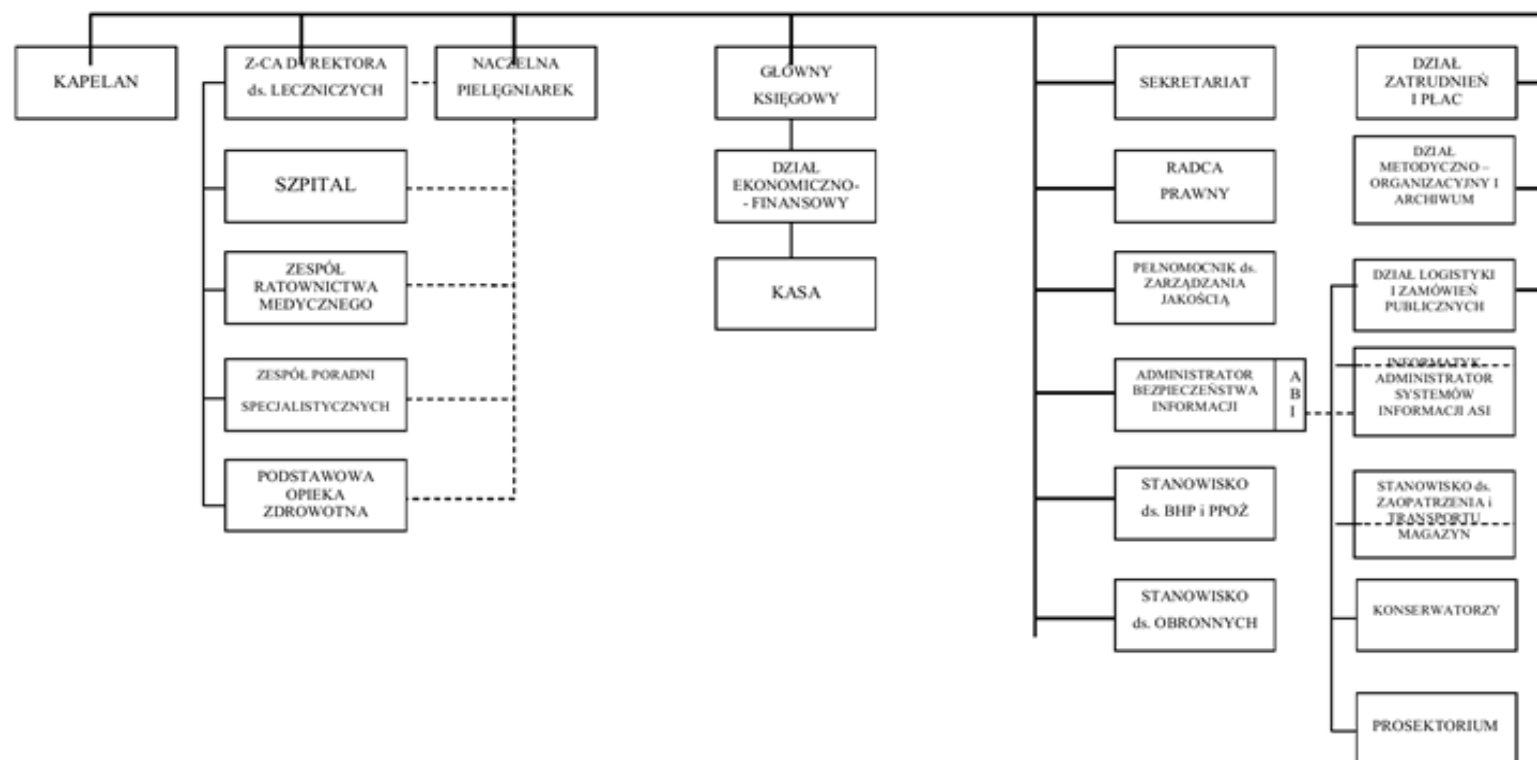

⁷ Schemat organizacyjny Zespołu Zakładów Opieki Zdrowotnej w Czarnkowie zmieniony przez § 1 pkt. 7 uchwały Nr XXI/164/2016 Rady Powiatu Czarnkowsko – Trzcianeckiego z dnia 13 września 2016 r., w sprawie: zmian w statucie Zespołu Zakładów Opieki Zdrowotnej w Czarnkowie (Dz. Urz. Woj. Wlkp. z 2016 r., poz. 5584), który wszedł w życie z dniem 6 października 2016 r.