



SEJM
RZECZYPOSPOLITEJ POLSKIEJ
VII kadencja
Prezes Rady Ministrów
RM-10-49-15

Druk nr 3464

Warszawa, 2 czerwca 2015 r.

Pan
Radosław Sikorski
Marszałek Sejmu
Rzeczypospolitej Polskiej

Szanowny Panie Marszałku

Na podstawie art. 118 ust. 1 Konstytucji Rzeczypospolitej Polskiej z dnia 2 kwietnia 1997 r. przedstawiam Sejmowi Rzeczypospolitej Polskiej projekt ustawy

**- o zmianie ustawy o Straży Granicznej
oraz niektórych innych ustaw** z projektami
aktów wykonawczych.

Projekt ma na celu wykonanie prawa Unii Europejskiej.

W załączeniu przedstawiam także opinię dotyczącą zgodności proponowanych regulacji z prawem Unii Europejskiej.

Jednocześnie uprzejmie informuję, że do prezentowania stanowiska Rządu w tej sprawie w toku prac parlamentarnych został upoważniony Minister Spraw Wewnętrznych.

Z poważaniem

(-) Ewa Kopacz

U S T A W A

z dnia

o zmianie ustawy o Straży Granicznej oraz niektórych innych ustaw^{1), 2)}

Art. 1. W ustawie z dnia 12 października 1990 r. o Straży Granicznej (Dz. U. z 2014 r. poz. 1402 i 1822 oraz z 2015 r. poz. 529) wprowadza się następujące zmiany:

1) w art. 1 w ust. 2 w pkt 4:

a) lit. a otrzymuje brzmienie:

„a) przestępstw i wykroczeń dotyczących zgodności przekraczania granicy państwowej z przepisami, związanych z jej oznakowaniem, związanych z wykonywaniem pracy przez cudzoziemców, prowadzeniem działalności gospodarczej przez cudzoziemców oraz powierzaniem wykonywania pracy cudzoziemcom, a także przestępstw określonych w art. 270–276 Kodeksu karnego dotyczących wiarygodności dokumentów uprawniających do przekraczania granicy państwowej, dokumentów uprawniających do pobytu na terytorium Rzeczypospolitej Polskiej lub dokumentów wymaganych do ich wydania,”

b) lit. e otrzymuje brzmienie:

„e) przestępstw przeciwko bezpieczeństwu powszechnemu oraz przestępstw i wykroczeń przeciwko bezpieczeństwu w komunikacji, pozostających w związku z wykonywaniem komunikacji lotniczej,”

c) lit. i otrzymuje brzmienie:

„i) przestępstw określonych w art. 264a Kodeksu karnego oraz przestępstw i wykroczeń określonych w ustawie z dnia 15 czerwca 2012 r. o skutkach powierzania wykonywania pracy cudzoziemcom przebywającym wbrew przepisom na terytorium Rzeczypospolitej Polskiej (Dz. U. poz. 769),”;

¹⁾ Niniejsza ustawa służy stosowaniu rozporządzenia Parlamentu Europejskiego i Rady (UE) nr 1052/2013 z dnia 22 października 2013 r. ustanawiającego europejski system nadzorowania granic (EUROSUR) (Dz. Urz. UE L 295 z 06.11.2013, str. 11) oraz rozporządzenia Parlamentu Europejskiego i Rady (UE) nr 1168/2011 z dnia 25 października 2011 r. zmieniającego rozporządzenie Rady (WE) nr 2007/2004 ustanawiające Europejską Agencję Zarządzania Współpracą Operacyjną na Zewnętrznych Granicach Państw Członkowskich Unii Europejskiej (Dz. Urz. UE L 304 z 22.11.2011, str. 1).

²⁾ Niniejszą ustawą zmienia się ustawy: ustawę z dnia 21 marca 1985 r. o drogach publicznych, ustawę z dnia 12 października 1990 r. o ochronie granicy państwowej oraz ustawę z dnia 18 sierpnia 2011 r. o bezpieczeństwie morskim.

- 2) w art. 9e w ust. 1 pkt 2 otrzymuje brzmienie:
„2) określonych w art. 270–276 Kodeksu karnego w zakresie wiarygodności dokumentów uprawniających do przekraczania granicy państwowej, dokumentów uprawniających do pobytu na terytorium Rzeczypospolitej Polskiej lub dokumentów wymaganych do ich wydania,”;
- 3) w art. 9f w ust. 1 po pkt 2b dodaje się pkt 2c w brzmieniu:
„2c) określone w art. 270–276 Kodeksu karnego dotyczące wiarygodności dokumentów uprawniających do przekraczania granicy państwowej, dokumentów uprawniających do pobytu na terytorium Rzeczypospolitej Polskiej lub dokumentów wymaganych do ich wydania,”;
- 4) po art. 10a dodaje się art. 10aa w brzmieniu:
„Art. 10aa. 1. Wykonując czynności, o których mowa w art. 9 ust. 1, zlecone przez właściwe organy państwowe, Straż Graniczna posiada bezpośredni dostęp w celu wglądu do informacji, w tym danych osobowych, o osobach poszukiwanych, pobieranych, uzyskiwanych, gromadzonych, przetwarzanych i wykorzystywanych przez Policję na podstawie art. 20 ust. 2a pkt 5 ustawy z dnia 6 kwietnia 1990 r. o Policji (Dz. U. z 2015 r. poz. 355 i 529).
2. Straż Graniczna informuje Policję o odnalezieniu osoby poszukiwanej oraz może wnioskować o przekazanie przez Policję informacji uzupełniających lub dokumentów, w zakresie umożliwiającym wykonanie czynności zleconych.
3. Policja przekazuje na wniosek Straży Granicznej informacje uzupełniające lub dokumenty we wnioskowanym przez Straż Graniczną zakresie.
4. Bezpośredni dostęp, o którym mowa w ust. 1, następuje za pomocą systemów teleinformatycznych.
5. Minister właściwy do spraw wewnętrznych określi, w drodze rozporządzenia, sposób informowania Policji o odnalezieniu przez Straż Graniczną osób poszukiwanych, których dane są pobierane, uzyskiwane, gromadzone, przetwarzane i wykorzystywane na podstawie art. 20 ust. 2a pkt 5 ustawy z dnia 6 kwietnia 1990 r. o Policji, oraz sposób przekazywania przez Policję informacji o aktualności czynności zleconych oraz innych informacji uzupełniających lub dokumentów, uwzględniając sprawną i skuteczną realizację czynności zleconych, a także konieczność zapewnienia zupełności i przejrzystości przekazywanych informacji i dokumentów.”;
- 5) w art. 10d uchyla się ust. 20 i 21;

6) po art. 11a dodaje się art. 11b–11d w brzmieniu:

„Art. 11b. 1. W przypadku zagrożenia bezpieczeństwa publicznego lub zakłócenia porządku publicznego w zasięgu terytorialnym przejścia granicznego oraz w strefie nadgranicznej, w szczególności:

- 1) bezpośredniego zagrożenia zamachem na nienaruszalność granicy państwowej bądź jego dokonania,
- 2) sprowadzenia bezpośredniego niebezpieczeństwa powszechnego dla życia, zdrowia lub wolności obywateli,
- 3) bezpośredniego zagrożenia zamachem na obiekty lub urządzenia wykorzystywane przez Straż Graniczną,
- 4) zagrożenia przestępstwem o charakterze terrorystycznym bądź jego dokonania w stosunku do obiektów lub urządzeń, o których mowa w pkt 3, bądź mogącym skutkować niebezpieczeństwem dla życia ludzkiego

– jeżeli użycie sił Straży Granicznej okaże się niewystarczające lub uzasadnia to stopień zagrożenia, do pomocy Straży Granicznej mogą być użyte oddziały i pododdziały Sił Zbrojnych Rzeczypospolitej Polskiej, zwane dalej „oddziałami i pododdziałami Sił Zbrojnych”.

2. Użycie oddziałów i pododdziałów Sił Zbrojnych, w przypadkach, o których mowa w ust. 1, następuje na podstawie postanowienia Prezydenta Rzeczypospolitej Polskiej wydanego na wniosek Prezesa Rady Ministrów.

3. W przypadku niecierpiącym zwłoki decyzję o udzieleniu pomocy, o której mowa w ust. 1, podejmuje Minister Obrony Narodowej, na wniosek ministra właściwego do spraw wewnętrznych, określający zakres i formę pomocy, zawiadamiając o niej niezwłocznie Prezydenta Rzeczypospolitej Polskiej i Prezesa Rady Ministrów.

4. Prezydent Rzeczypospolitej Polskiej niezwłocznie wydaje postanowienie o zatwierdzeniu lub uchyleniu decyzji, o której mowa w ust. 3.

5. Żołnierzom oddziałów i pododdziałów Sił Zbrojnych kierowanych do pomocy Straży Granicznej przysługują w zakresie niezbędnym do wykonywania ich zadań, wobec wszystkich osób, uprawnienia funkcjonariuszy Straży Granicznej określone w art. 11 ust. 1 pkt 2, 4–5a, 5b lit. a i b, pkt 6, 7, 7a i 10 oraz art. 23 ustawy. Korzystanie z tych uprawnień następuje na zasadach i w trybie określonych dla funkcjonariuszy Straży Granicznej.

6. Użycie oddziałów i pododdziałów Sił Zbrojnych w przypadkach określonych w ust. 1 ma być odpowiednie do stopnia zagrożenia bezpieczeństwa publicznego lub zakłócenia porządku publicznego w zasięgu terytorialnym przejścia granicznego oraz w strefie nadgranicznej.

7. Stopień zagrożenia określa organ koordynujący działania podejmowane przez oddziały i pododdziały Sił Zbrojnych na podstawie przewidywanego rozwoju sytuacji, w tym zagrożenia popełnieniem przestępstwa o charakterze terrorystycznym, oraz z uwzględnieniem aktualnego poziomu dostępności sił i środków pozostających w dyspozycji Straży Granicznej.

8. Organem koordynującym działania podejmowane przez Straż Graniczną oraz oddziały i pododdziały Sił Zbrojnych jest:

- 1) komendant oddziału Straży Granicznej właściwy ze względu na miejsce działań podejmowanych przez Straż Graniczną oraz oddziały i pododdziały Sił Zbrojnych;
- 2) Komendant Główny Straży Granicznej – w przypadku działań podejmowanych przez Straż Graniczną oraz oddziały i pododdziały Sił Zbrojnych wykraczających poza obszar właściwości miejscowej jednego komendanta oddziału Straży Granicznej.

9. Komendanci, o których mowa w ust. 8, koordynują działania podejmowane przez Straż Graniczną oraz oddziały i pododdziały Sił Zbrojnych w porozumieniu z Dowódcą Operacyjnym Rodzajów Sił Zbrojnych.

10. Oddziały i pododdziały Sił Zbrojnych użyte do pomocy Straży Granicznej pozostają w systemie dowodzenia Sił Zbrojnych Rzeczypospolitej Polskiej.

11. Rada Ministrów określi, w drodze rozporządzenia, sposób:

- 1) organizacji współdziałania Straży Granicznej oraz oddziałów i pododdziałów Sił Zbrojnych oraz podmioty organizujące współdziałanie,
- 2) koordynowania działań podejmowanych przez Straż Graniczną oraz oddziały i pododdziały Sił Zbrojnych,
- 3) wymiany informacji i logistycznego wsparcia działań Straży Granicznej prowadzonych z pomocą oddziałów i pododdziałów Sił Zbrojnych

– w przypadkach, o których mowa w ust. 1.

12. W rozporządzeniu, o którym mowa w ust. 11, Rada Ministrów uwzględni:

- 1) zachowanie ciągłości dowodzenia, w tym oddziałami i pododdziałami Sił Zbrojnych;

2) ochronę wymienianych informacji oraz zakres logistycznego wsparcia.

Art. 11c. 1. W przypadku zagrożenia bezpieczeństwa publicznego w zasięgu terytorialnym przejścia granicznego oraz w strefie nadgranicznej, jeżeli Straż Graniczna nie dysponuje możliwością skutecznego przeciwdziałania zagrożeniu bądź dokonaniu przestępstwa lub uzasadnia to rodzaj zagrożenia, mogą być użyte oddziały i pododdziały Sił Zbrojnych w formie prowadzonego samodzielnie przeciwdziałania.

2. Użycie oddziałów i pododdziałów Sił Zbrojnych, w przypadku, o którym mowa w ust. 1, następuje na podstawie postanowienia Prezydenta Rzeczypospolitej Polskiej wydanego na wniosek Prezesa Rady Ministrów.

3. W przypadku niecierpiącym zwłoki decyzję o użyciu oddziałów i pododdziałów Sił Zbrojnych, o którym mowa w ust. 1, podejmuje Minister Obrony Narodowej, na wniosek ministra właściwego do spraw wewnętrznych, określając rodzaj zagrożenia i formy samodzielnego przeciwdziałania, zawiadamiając o niej niezwłocznie Prezydenta Rzeczypospolitej Polskiej i Prezesa Rady Ministrów.

4. Prezydent Rzeczypospolitej Polskiej niezwłocznie wydaje postanowienie o zatwierdzeniu lub uchyleniu decyzji, o której mowa w ust. 3.

5. W przypadku, o którym mowa w ust. 1, do działań oddziałów i pododdziałów Sił Zbrojnych stosuje się odpowiednio art. 3 ust. 2a ustawy z dnia 21 listopada 1967 r. o powszechnym obowiązku obrony Rzeczypospolitej Polskiej (Dz. U. z 2015 r. poz. 144 i 529).

Art. 11d. 1. W przypadku zagrożenia bezpieczeństwa i porządku publicznego w zasięgu terytorialnym przejścia granicznego oraz w strefie nadgranicznej, jeżeli siły Straży Granicznej są niewystarczające do wykonania ich zadań w zakresie ochrony bezpieczeństwa i porządku publicznego lub uzasadnia to stopień zagrożenia, Prezes Rady Ministrów, na wniosek ministra właściwego do spraw wewnętrznych uzgodniony z Ministrem Obrony Narodowej, może zarządzić użycie żołnierzy Żandarmerii Wojskowej do udzielenia pomocy Straży Granicznej.

2. W przypadku, o którym mowa w ust. 1, żołnierzom Żandarmerii Wojskowej przysługują, w zakresie niezbędnym do wykonania ich zadań, wobec wszystkich osób, uprawnienia funkcjonariuszy Straży Granicznej określone w art. 11 ust. 1 pkt 2, 4–5a, 5b lit. a i b, pkt 6–8 i 10 oraz art. 23. Korzystanie z tych uprawnień następuje na zasadach i w trybie określonych dla funkcjonariuszy Straży Granicznej.”;

7) w art. 40 wprowadza się następujące zmiany:

a) ust. 3 otrzymuje brzmienie:

„3. Delegowanie z urzędu, o którym mowa w ust. 1 i ust. 2 pkt 1, nie może przekraczać łącznie 6 miesięcy w okresie 2 lat, chyba że funkcjonariusz wyraża zgodę na dłuższe delegowanie w tym okresie.”,

b) po ust. 3 dodaje się ust. 3a–3c w brzmieniu:

„3a. Okres 2 lat, o którym mowa w ust. 3, liczy się od dnia, w którym rozpoczęło się pierwsze delegowanie.

3b. W okresie 2 lat od przeniesienia z urzędu do pełnienia służby w innej jednostce organizacyjnej Straży Granicznej lub innej miejscowości, funkcjonariusz może być, po raz kolejny, przeniesiony do pełnienia służby w innej jednostce organizacyjnej Straży Granicznej lub innej miejscowości, tylko za jego pisemną zgodą.

3c. Przepisu ust. 3b nie stosuje się, jeżeli przeniesienie funkcjonariusza do innej jednostki organizacyjnej Straży Granicznej związane jest ze zmianami organizacyjnymi w Straży Granicznej i nie powoduje zmiany warunków i miejsca pełnienia służby.”;

8) w art. 43 po ust. 2 dodaje się ust. 2a w brzmieniu:

„2a. W razie wniesienia przeciwko funkcjonariuszowi aktu oskarżenia określonego w art. 55 § 1 Kodeksu postępowania karnego przepis ust. 2 stosuje się odpowiednio.”;

9) art. 65 otrzymuje brzmienie:

„Art. 65. 1. Funkcjonariusz nosi umundurowanie określone w przepisach wydanych na podstawie ustawy. Funkcjonariusz może także nosić umundurowanie typu wojskowego.

2. Funkcjonariusz nosi order, odznaczenia i odznaki według zasad obowiązujących w Siłach Zbrojnych Rzeczypospolitej Polskiej.

3. Funkcjonariusz w czasie służby jest obowiązany do noszenia przepisowego umundurowania i wyposażenia.

4. Komendant Główny Straży Granicznej określa, w drodze zarządzenia, przypadki, w których funkcjonariusz w czasie wykonywania obowiązków służbowych nie ma obowiązku noszenia umundurowania.

5. Funkcjonariusz otrzymuje umundurowanie bezpłatnie.

6. Funkcjonariusz zwalniany ze służby albo przenoszony do innej formacji mundurowej, na mocy obowiązujących przepisów i zawartego porozumienia dotyczącego przeniesienia funkcjonariusza do innych formacji mundurowych, zwraca umundurowanie wydane jako pierwsze wyposażenie, w przypadku gdy nie było ono używane i którego okres używalności nie upłynął, lub równowartość tego umundurowania.

7. Funkcjonariusz zwolniony ze służby, z wyłączeniem funkcjonariusza zwolnionego ze służby na podstawie art. 45 ust. 1 pkt 3-5 i ust. 2 pkt 2, 10 i 11, ma prawo do noszenia umundurowania.

8. Minister właściwy do spraw wewnętrznych określi, w drodze rozporządzenia:

- 1) rodzaje, wzory, kolory oraz normy umundurowania,
- 2) wzory oznak i emblematów,
- 3) sposób noszenia umundurowania, oznak i emblematów, a także sposób noszenia odznaki Straży Granicznej i symbolu,
- 4) warunki noszenia umundurowania przez funkcjonariuszy zwolnionych ze służby,
- 5) liczbę punktów przeliczeniowych dla poszczególnych przedmiotów oraz rodzajów umundurowania,
- 6) sposób realizacji norm należności oraz przypadki i sposób ich pomniejszania lub powiększania,
- 7) rodzaje umundurowania lub przedmioty umundurowania wydane w naturze lub formie równoważnika pieniężnego,
- 8) sposób ustalania i obliczania równowartości wydanego umundurowania, które podlega zwrotowi

– uwzględniając ilość, okres używalności, opis przedmiotów umundurowania oraz okoliczności, w których funkcjonariusze występują w poszczególnych rodzajach umundurowania, oraz zapewniając, aby rodzaje i wzory umundurowania były praktyczne i estetyczne, a także umożliwiały wykorzystanie umundurowania w różnych warunkach klimatycznych i pogodowych.

9. Komendant Główny Straży Granicznej może określić, w drodze zarządzenia, normy umundurowania specjalistycznego dostosowanego do warunków pełnienia służby.

10. Komendant Główny Straży Granicznej może określić, w drodze zarządzenia, przypadki uzasadnione szczególnymi warunkami służby, w jakich można przydzielić dodatkowe przedmioty umundurowania, a także normy należności tych przedmiotów.”;

10) po art. 65 dodaje się art. 65a w brzmieniu:

„Art. 65a. 1. Funkcjonariusz otrzymuje równoważnik pieniężny za przedmioty umundurowania niewydane w naturze oraz za czyszczenie umundurowania.

2. Równoważnik pieniężny przysługuje za okres od dnia 1 kwietnia danego roku kalendarzowego do dnia 31 marca roku następnego, zwany dalej „rokiem zaopatrzeniowym”.

3. Równoważnik pieniężny wypłaca się w terminie nie dłuższym niż 2 miesiące od dnia powstania uprawnienia do jego wypłaty.

4. Przedmioty umundurowania są wyceniane w sposób bezwalutowy poprzez przypisanie im odpowiedniej ilości punktów przeliczeniowych w ujęciu jednostkowym, rocznym i całkowitym.

5. Równoważnik pieniężny nie przysługuje za okresy nieobecności funkcjonariusza w służbie z powodu:

- 1) urlopu wychowawczego lub bezpłatnego, o ile suma nieobecności przekroczy 30 dni kalendarzowych w ciągu roku zaopatrzeniowego;
- 2) zawieszenia funkcjonariusza w czynnościach służbowych.

6. Równoważnik pieniężny pomniejsza się w przypadku:

- 1) nieobecności funkcjonariusza w służbie z powodów, o których mowa w ust. 5;
- 2) wydania przedmiotów umundurowania w naturze, z wyjątkiem wydania przedmiotów umundurowania w związku z mianowaniem do służby w Straży Granicznej.

7. Wysokość równoważnika pieniężnego ulega jednorazowemu zwiększeniu w przypadku:

- 1) mianowania na stopień służbowy, o którym mowa w art. 51 pkt 2 lit. a, pkt 3 lit. a, pkt 4 lit. a, d, g i h;
- 2) powołania na stanowisko Komendanta Głównego Straży Granicznej albo zastępcy Komendanta Głównego Straży Granicznej.

8. Równoważnik pieniężny podlega zwrotowi w przypadku:

- 1) zwolnienia funkcjonariusza ze służby w Straży Granicznej w okresie służby przygotowawczej;

- 2) zwolnienia funkcjonariusza ze służby w Straży Granicznej na podstawie art. 45 ust. 1 pkt 3 i 4;
- 3) zaistnienia okoliczności wymienionych w ust. 5 i zwolnienia funkcjonariusza ze służby w Straży Granicznej przed pomniejszeniem równoważnika pieniężnego w przypadku, o którym mowa w ust. 6 pkt 1.

9. W przypadku nieobecności funkcjonariusza w służbie z powodu urlopu wychowawczego lub bezpłatnego w dniu rozpoczęcia roku zaopatrzeniowego, wypłatę równoważnika pieniężnego zawiesza się.

10. Wznowienie zawieszonych wypłat równoważnika pieniężnego następuje w terminie miesiąca po ustaniu przyczyn nieobecności funkcjonariusza w służbie.

11. Minister właściwy do spraw wewnętrznych, w porozumieniu z ministrem właściwym do spraw finansów publicznych, określi, w drodze rozporządzenia:

- 1) wysokość równoważnika pieniężnego za przedmioty umundurowania niewydane w naturze oraz na czyszczenie umundurowania, a także podstawę i sposób jego obliczania,
- 2) sposób obliczania kwoty pomniejszenia lub podwyższenia równoważnika pieniężnego,
- 3) określenie wartości pieniężnej punktu przeliczeniowego,
- 4) tryb i termin zwracania równoważnika pieniężnego oraz sposób obliczania kwoty należnej do zwrotu,
- 5) podmioty właściwe w sprawach wypłaty i zwrotu równoważnika pieniężnego – uwzględniając normy należności przedmiotów umundurowania, a także przypisaną poszczególnym przedmiotom oraz rodzajom umundurowania liczbę punktów przeliczeniowych.”;

11) w art. 69:

- a) dotychczasową treść oznacza się jako ust. 1,
- b) po ust. 1 dodaje się ust. 2 w brzmieniu:

„2. Obowiązek powiadomienia, o którym mowa w ust. 1, nie dotyczy wyjazdu do krajów Unii Europejskiej oraz państw członkowskich Europejskiego Stowarzyszenia Wolnego Handlu (EFTA) – stron umowy o Europejskim Obszarze Gospodarczym lub Konfederacji Szwajcarskiej.”;

12) art. 84 otrzymuje brzmienie:

„Art. 84. 1. Funkcjonariuszowi, który po zwolnieniu ze służby w Straży Granicznej podjął pracę, okres tej służby wlicza się do okresu zatrudnienia w zakresie wszelkich uprawnień wynikających z prawa pracy.

2. Przepisu ust. 1 nie stosuje się do funkcjonariusza zwolnionego ze służby na podstawie art. 45 ust. 1 pkt 3 i 4.”;

13) po art. 90 dodaje się art. 90a w brzmieniu:

„Art. 90a. 1. Funkcjonariusza można skierować do szkoły, na przeszkolenie lub na studia wyższe albo podyplomowe w kraju albo za granicą.

2. Z funkcjonariuszem w służbie stałej, którego zamierza się skierować na koszt Straży Granicznej do szkoły lub na przeszkolenie realizowane poza Strażą Graniczną albo na studia, o których mowa w ust. 1, zawiera się umowę, jeżeli koszt ten w dniu skierowania przekracza kwotę sześciokrotności wysokości minimalnego wynagrodzenia za pracę w danym roku, określonej w rozporządzeniu Rady Ministrów w sprawie wysokości minimalnego wynagrodzenia za pracę.

3. Umowa, o której mowa w ust. 2, określa wzajemne prawa i obowiązki stron związane ze skierowaniem, w szczególności warunki zwrotu kosztów poniesionych na naukę i utrzymanie funkcjonariusza, w przypadku:

- 1) nieukończenia szkoły, przeszkolenia lub studiów w wyniku uzyskania negatywnej oceny końcowej albo przerwania nauki z winy funkcjonariusza;
- 2) zwolnienia ze służby przed upływem okresu określonego w umowie, z przyczyn określonych w art. 45 ust. 1 pkt 3–5, ust. 2 pkt 1, 2, 5, 6 i 8–11 oraz w ust. 3.

4. Zwrot kosztów poniesionych na naukę i utrzymanie funkcjonariusza następuje w wysokości:

- 1) kosztów poniesionych przez Straż Graniczną – w przypadkach, o których mowa w ust. 3 pkt 1 oraz art. 45 ust. 1 pkt 3–5 i ust. 2 pkt 2 i 10;
- 2) proporcjonalnej do pozostałego, wynikającego z umowy, okresu służby pełnionej po zakończeniu nauki – w pozostałych przypadkach.

5. Koszty, o których mowa w ust. 4, nie obejmują uposażenia funkcjonariusza.”;

14) art. 91a otrzymuje brzmienie:

„Art. 91a. 1. Funkcjonariusze składają oświadczenie o swoim stanie majątkowym, w tym o majątku objętym małżeńską wspólnością majątkową, Komendantowi Głównemu Straży Granicznej, właściwym komendantom oddziałów Straży Granicznej,

komendantom ośrodków szkolenia Straży Granicznej lub komendantom ośrodków Straży Granicznej przy nawiązywaniu lub rozwiązywaniu stosunku służbowego, corocznie oraz na ich żądanie. Komendant Główny Straży Granicznej oraz zastępcy Komendanta Głównego Straży Granicznej składają oświadczenie o swoim stanie majątkowym ministrowi właściwemu do spraw wewnętrznych.

2. Pracownicy Straży Granicznej składają oświadczenie o swoim stanie majątkowym, w tym o majątku objętym małżeńską wspólnością majątkową, na żądanie Komendanta Głównego Straży Granicznej, właściwych komendantów oddziałów Straży Granicznej, komendantów ośrodków szkolenia Straży Granicznej lub komendantów ośrodków Straży Granicznej.

3. Oświadczenie o stanie majątkowym zawiera informacje o źródłach i wysokości uzyskanych przychodów, posiadanych zasobach pieniężnych, nieruchomościach, uczestnictwie w spółkach cywilnych lub spółkach prawa handlowego, posiadanych udziałach lub akcjach w tych spółkach, mieniu nabytym od Skarbu Państwa, innej państwowej osoby prawnej, gminy lub związku międzygminnego, które podlegało zbyciu w drodze przetargu, mieniu ruchomym, innych prawach majątkowych oraz o zobowiązaniach pieniężnych. Oświadczenie to zawiera również dane dotyczące prowadzenia działalności gospodarczej oraz pełnienia funkcji w spółkach prawa handlowego lub w spółdzielniach, z wyjątkiem funkcji w radzie nadzorczej spółdzielni mieszkaniowej.

4. W przypadku konieczności złożenia corocznego oświadczenia majątkowego na podstawie przepisów odrębnych, funkcjonariusze składają jedno oświadczenie majątkowe, w trybie i na zasadach określonych w tych przepisach.

5. Oświadczenia o stanie majątkowym corocznie składa się do dnia 31 marca według stanu na dzień 31 grudnia roku poprzedniego.

6. Prawo wglądu do złożonych oświadczeń o stanie majątkowym mają: Komendant Główny Straży Granicznej, właściwi komendanci oddziałów Straży Granicznej, ośrodków szkolenia Straży Granicznej lub ośrodków Straży Granicznej oraz osoby przez nich pisemnie upoważnione w zakresie niezbędnym do przeprowadzenia analizy oświadczeń.

7. Informacje zawarte w oświadczeniu o stanie majątkowym stanowią tajemnicę prawnie chronioną i podlegają ochronie przewidzianej dla informacji niejawnych o klauzuli tajności „zastrzeżone” określonej w przepisach o ochronie informacji

niejawnych. Oświadczenie o stanie majątkowym przechowuje się przez okres 10 lat od dnia jego złożenia.

8. Oświadczenie o stanie majątkowym osoby pełniącej funkcję organu Straży Granicznej jest publikowane bez jej zgody na właściwej stronie Biuletynu Informacji Publicznej, z wyłączeniem danych dotyczących daty i miejsca urodzenia, numeru PESEL, miejsca zamieszkania i miejsca położenia nieruchomości.

9. Minister właściwy do spraw wewnętrznych określi, w drodze rozporządzenia, tryb postępowania w sprawach oświadczeń o stanie majątkowym, sposób analizy ich zgodności ze stanem faktycznym, a także wzór oświadczenia o stanie majątkowym wraz z objaśnieniami co do miejsca i terminu jego składania oraz pouczeniem o odpowiedzialności za podanie informacji niezgodnych ze stanem faktycznym oraz tryb publikowania oświadczeń, o których mowa w ust. 8, uwzględniając zakres danych objętych oświadczeniem, o których mowa w ust. 1–3, a także konieczność ujednoczenia formy przekazywanych informacji oraz zapewnienia zupełności i przejrzystości przedstawianych informacji.”;

15) w art. 117a wprowadza się następujące zmiany:

- a) dotychczasowe brzmienie oznacza się jako ust. 1,
- b) dodaje się ust. 2–4 w brzmieniu:

„2. W przypadku zagranicznych podróży służbowych odbywanych przez funkcjonariuszy w ramach programów i projektów realizowanych przez Straż Graniczną z wykorzystaniem środków finansowych pochodzących z budżetu Unii Europejskiej lub innych źródeł zagranicznych niepodlegających zwrotowi, stosuje się odpowiednio rozwiązania obowiązujące dla tych programów i projektów.

3. Do zagranicznych podróży służbowych odbywanych przez funkcjonariuszy w ramach działań przeprowadzanych przez Europejską Agencję Zarządzania Współpracą Operacyjną na Zewnętrznych Granicach Państw Członkowskich Unii Europejskiej, zwaną dalej „Agencją Frontex”, zgodnie z rozporządzeniem Rady (WE) nr 2007/2004 z dnia 26 października 2004 r. ustanawiającym Europejską Agencję Zarządzania Współpracą Operacyjną na Zewnętrznych Granicach Państw Członkowskich Unii Europejskiej (Dz. Urz. UE L 349 z 25.11.2004, str. 1, z późn. zm.), zwanym dalej „rozporządzeniem nr 2007/2004”, stosuje się wysokość stawek diet dziennych określonych w przepisach Unii Europejskiej odpowiadających pełnej wysokości diet dziennych

przewidzianych w przypadku podróży służbowych urzędników i innych pracowników Wspólnot Europejskich w państwach członkowskich, w przypadku zapewnienia ich finansowania przez Agencję Frontex.

4. Przepisy ust. 2 i 3 stosuje się odpowiednio do pracowników Straży Granicznej, jeżeli odbywają zagraniczne podróże służbowe określone w tych przepisach.”;

16) w art. 117b ust. 1 otrzymuje brzmienie:

„1. Funkcjonariuszowi, który na podstawie odrębnych przepisów wykonuje stałe zadania służbowe poza terytorium Rzeczypospolitej Polskiej, przysługuje ryczałt na pokrycie kosztów wyżywienia i innych drobnych wydatków. Stałe wykonywanie zadań służbowych poza terytorium Rzeczypospolitej Polskiej, w wymiarze czasu nieprzekraczającym 24 godziny, nie stanowi podróży służbowej w rozumieniu przepisów, o których mowa w art. 117a ust. 1–3.”;

17) art. 147o otrzymuje brzmienie:

„Art. 147o. 1. Funkcjonariusze wchodzący w skład krajowej rezerwy ekspertów mogą zostać delegowani do europejskich zespołów straży granicznej, w rozumieniu rozporządzenia nr 2007/2004, w celu udziału:

- 1) w szybkich interwencjach realizowanych przez zespoły szybkiej interwencji na granicy utworzone i działające zgodnie z rozporządzeniem (WE) nr 863/2007 Parlamentu Europejskiego i Rady z dnia 11 lipca 2007 r. ustanawiającym mechanizm tworzenia zespołów szybkiej interwencji na granicy oraz zmieniającym rozporządzenie Rady (WE) nr 2007/2004 w odniesieniu do tego mechanizmu i określającym uprawnienia i zadania zaproszonych funkcjonariuszy (Dz. Urz. UE L 199 z 31.07.2007, str. 30, późn. zm.), zwanym dalej „rozporządzeniem nr 863/2007”;
- 2) we wspólnych operacjach i projektach pilotażowych przeprowadzanych zgodnie z rozporządzeniem nr 2007/2004.

2. Komendant Główny Straży Granicznej określa, w drodze decyzji, skład krajowej rezerwy ekspertów, o której mowa w ust. 1.

3. Komendant Główny Straży Granicznej deleguje lub odmawia delegowania funkcjonariusza do europejskich zespołów straży granicznej, na zasadach określonych odpowiednio w rozporządzeniu nr 863/2007 albo rozporządzeniu nr 2007/2004.”;

18) w art. 147p ust. 1 otrzymuje brzmienie:

„1. Komendant Główny Straży Granicznej może udostępnić Agencji Frontex sprzęt techniczny będący w zarządzie Straży Granicznej w celu włączenia do centralnego rejestru dostępnego wyposażenia technicznego oraz wykorzystania w trakcie wspólnych działań koordynowanych przez Agencję Frontex, zgodnie z rozporządzeniem 2007/2004, w tym poza granicami państwa.”.

Art. 2. W ustawie z dnia 21 marca 1985 r. o drogach publicznych (Dz. U. z 2015 r. poz. 460) po art. 20f dodaje się art. 20g w brzmieniu:

„Art. 20g. 1. W pasie drogowym dróg, o których mowa w art. 2 ust. 1, na obszarze strefy nadgranicznej, w rozumieniu ustawy z dnia 12 października 1990 r. o ochronie granicy państwowej (Dz. U. z 2009 r. Nr 12, poz. 67, z późn. zm.³⁾), w związku z realizacją zadań określonych w ustawie z dnia 12 października 1990 r. o Straży Granicznej (Dz. U. z 2014 r. poz. 1402 i 1822 oraz z 2015 r. poz. 529), Straż Graniczna może instalować stacjonarne urządzenia służące do obserwacji i rejestracji obrazu zdarzeń na drogach.

2. Instalacja urządzeń, o których mowa w ust. 1, odbywa się w sposób niepowodujący zagrożeń dla bezpieczeństwa użytkowników drogi, po uzgodnieniu z zarządcą drogi warunków, jakie należy spełnić w tym zakresie. Uzgodnienie następuje w terminie nie dłuższym niż 2 miesiące od dnia przekazania przez Straż Graniczną propozycji lokalizacji urządzeń.

3. Straż Graniczna może zlecać w swoim imieniu innym podmiotom: instalację, usunięcie, a także obsługę techniczną obejmującą naprawę, remont i wymianę urządzeń, o których mowa w ust. 1.

4. Przepisów art. 40 ust. 1 i 3 nie stosuje się do zajęcia pasa drogowego przez Straż Graniczną w związku z realizacją zadań określonych w ust. 1.”.

³⁾ Zmiany tekstu jednolitego wymienionej ustawy zostały ogłoszone w Dz. U. z 2010 r. Nr 164, poz. 1108, z 2011 r. Nr 50, poz. 255 i Nr 217, poz. 1280 oraz z 2013 r. poz. 852.

Art. 3. W ustawie z dnia 12 października 1990 r. o ochronie granicy państwowej (Dz. U. z 2009 r. Nr 12, poz. 67, z późn. zm.⁴⁾) wprowadza się następujące zmiany:

1) w art. 7:

a) ust. 1 otrzymuje brzmienie:

„1. Minister właściwy do spraw wewnętrznych odpowiada za ochronę granicy państwowej na lądzie i na morzu oraz kontrolę ruchu granicznego, w zakresie określonym w odrębnych przepisach.”,

b) ust. 3 otrzymuje brzmienie:

„3. Zadania ministra właściwego do spraw wewnętrznych, o których mowa w ust. 1, wykonuje Komendant Główny Straży Granicznej.”;

2) art. 9 otrzymuje brzmienie:

„Art. 9. 1. Pasem drogi granicznej jest obszar o szerokości 15 metrów, licząc w głąb kraju od linii granicy państwowej lub od brzegu wód granicznych albo brzegu morskiego.

2. W pasie drogi granicznej umieszcza się w dobrze widocznych miejscach tablice z napisem:

1) „Granica państwa” – na granicy państwowej stanowiącej granicę wewnętrzną w rozumieniu przepisów rozporządzenia (WE) nr 562/2006 Parlamentu Europejskiego i Rady z dnia 15 marca 2006 r. ustanawiającego wspólnotowy kodeks zasad regulujących przepływ osób przez granice (kodeks graniczny Schengen) (Dz. Urz. UE L 105 z 13.04.2006, str.1, z późn. zm.), zwanego dalej „kodeksem granicznym Schengen”;

2) „Granica państwa przekraczanie zabronione” – na granicy państwowej stanowiącej granicę zewnętrzną w rozumieniu przepisów kodeksu granicznego Schengen.

3. Jeżeli wynika to bezpośrednio z potrzeb związanych z ochroną granicy państwowej lub kontrolą ruchu granicznego, wojewoda, na wniosek lub po zasięgnięciu opinii właściwego miejscowo komendanta oddziału Straży Granicznej, może wprowadzić zakaz przebywania na niektórych odcinkach pasa drogi granicznej na:

1) granicy państwowej stanowiącej granicę zewnętrzną w rozumieniu przepisów kodeksu granicznego Schengen;

⁴⁾ Zmiany wymienione w odnośniku 3.

2) granicy państwowej stanowiącej granicę wewnętrzną w rozumieniu przepisów kodeksu granicznego Schengen – w razie tymczasowego przywrócenia lub przedłużenia kontroli granicznej osób przekraczających tę granicę, w okresie, na który kontrola została przywrócona lub przedłużona.

4. Zakazu, o którym mowa w ust. 3, nie stosuje się do właścicieli lub użytkowników gruntów położonych w pasie drogi granicznej.

5. Zakazu, o którym mowa w ust. 3, nie wprowadza się na oznakowanych szlakach turystycznych, brzegu morskim i w kąpieliskach.

6. Pas drogi granicznej w miejscach, w których jest wprowadzony zakaz przebywania, oznacza się w dobrze widocznych miejscach tablicami z napisem „Pas drogi granicznej – wejście zabronione”.

7. Minister właściwy do spraw wewnętrznych określi, w drodze rozporządzenia, wzory tablic, o których mowa w ust. 2 i 6, oraz sposób ich utrzymywania przez właściwych miejscowo komendantów oddziałów Straży Granicznej, uwzględniając konieczność należytego oznaczenia przebiegu granicy państwowej oraz pasa drogi granicznej w miejscach, w których wprowadzony jest zakaz przebywania.”;

3) w art. 14:

a) ust. 3 otrzymuje brzmienie:

„3. Przekraczanie granicy państwowej stanowiącej granicę wewnętrzną w rozumieniu przepisów kodeksu granicznego Schengen następuje na zasadach określonych w kodeksie granicznym Schengen.”,

b) dodaje się ust. 4 w brzmieniu:

„4. W przypadku tymczasowego przywrócenia lub przedłużenia kontroli granicznej osób na granicy państwowej stanowiącej granicę wewnętrzną w rozumieniu przepisów kodeksu granicznego Schengen, do tej kontroli stosuje się odpowiednio przepisy dotyczące kontroli granicznej na granicy państwowej stanowiącej granicę zewnętrzną w rozumieniu przepisów kodeksu granicznego Schengen.”;

4) w art. 15 ust. 1 otrzymuje brzmienie:

„1. Osoby przekraczające granicę państwową stanowiącą granicę zewnętrzną w rozumieniu przepisów kodeksu granicznego Schengen są obowiązane poddać się kontroli granicznej, w zakresie określonym kodeksem granicznym Schengen oraz

innymi przepisami odrębnymi, wykonywanej przez funkcjonariuszy Straży Granicznej.”;

5) w art. 16 ust. 4 otrzymuje brzmienie:

„4. Minister właściwy do spraw wewnętrznych ogłasza w Dzienniku Urzędowym Rzeczypospolitej Polskiej „Monitor Polski” przejścia graniczne na granicy państwowej stanowiącej granicę zewnętrzną, rodzaj ruchu dozwolonego w tych przejściach oraz czas ich otwarcia.”;

6) w art. 17 wprowadza się następujące zmiany:

a) ust. 1 otrzymuje brzmienie:

„1. Wojewoda jest zobowiązany do stałego utrzymywania drogowych, kolejowych, morskich i rzecznych przejść granicznych, przejść granicznych przeznaczonych wyłącznie dla małego ruchu granicznego, przejść turystycznych, przejść granicznych na szlakach turystycznych przecinających granicę państwową, miejsc przekraczania granicy na szlakach turystycznych oraz punktów nocnego postoju na rzekach granicznych znajdujących się na obszarze województwa w stanie umożliwiającym przeprowadzenie sprawnej i skutecznej kontroli bezpieczeństwa, granicznej, celnej, sanitarnej, weterynaryjnej, fitosanitarnej, chemicznej i radiometrycznej oraz jakości handlowej artykułów rolno-spożywczych.”,

b) po ust. 1 dodaje się ust. 1a w brzmieniu:

„1a. Wojewoda jest zobowiązany do stałego utrzymywania lotniczych przejść granicznych w stanie umożliwiającym przeprowadzanie sprawnej i skutecznej kontroli pirotechnicznej oraz kontroli, o której mowa w ust. 1, z wyjątkiem kontroli bezpieczeństwa wykonywanej przez zarządzającego lotniskiem lub inny uprawniony podmiot, na zasadach określonych w przepisach dotyczących ochrony lotnictwa cywilnego.”,

c) po ust. 2a dodaje się ust. 2b w brzmieniu:

„2b. Wojewoda nie ponosi kosztów utrzymania pomieszczeń, miejsc i powierzchni niezwiązanych z przeprowadzaniem kontroli, o której mowa w ust. 1 i 1a, w lotniczych, kolejowych, morskich i rzecznych przejściach granicznych.”;

7) art. 17c–17e otrzymują brzmienie:

„Art. 17c. Minister właściwy do spraw wewnętrznych, na wniosek Komendanta Głównego Straży Granicznej, w przypadkach określonych w rozporządzeniu (WE)

nr 863/2007 Parlamentu Europejskiego i Rady z dnia 11 lipca 2007 r. ustanawiającym mechanizm tworzenia zespołów szybkiej interwencji na granicy oraz zmieniającym rozporządzenie Rady (WE) nr 2007/2004 w odniesieniu do tego mechanizmu i określającym uprawnienia i zadania zaproszonych funkcjonariuszy (Dz. Urz. UE L 199 z 31.07.2007, str. 30), zwanym dalej „rozporządzeniem nr 863/2007”, może wystąpić do Europejskiej Agencji Zarządzania Współpracą Operacyjną na Zewnętrznych Granicach Państw Członkowskich Unii Europejskiej o oddelegowanie na czas określony na terytorium Rzeczypospolitej Polskiej europejskich zespołów straży granicznej w rozumieniu rozporządzenia Rady (WE) nr 2007/2004 z dnia 26 października 2004 r. ustanawiającego Europejską Agencję Zarządzania Współpracą Operacyjną na Zewnętrznych Granicach Państw Członkowskich Unii Europejskiej (Dz. Urz. UE L 349 z 25.11.2004, str. 1, z późn. zm.), zwanego dalej „rozporządzeniem nr 2007/2004”, do udziału w szybkiej interwencji.

Art. 17d. Funkcjonariusze straży granicznych państw członkowskich Unii Europejskiej wchodzący w skład europejskich zespołów straży granicznej na granicy państwowej stanowiącej granicę zewnętrzną w rozumieniu kodeksu granicznego Schengen wykonują zadania w ramach:

- 1) szybkich interwencji, realizowanych przez zespoły szybkiej interwencji na granicy, zgodnie z przepisami krajowymi odnoszącymi się do funkcjonariuszy Straży Granicznej, w zakresie określonym w rozporządzeniu nr 863/2007;
- 2) wspólnych operacji lub projektów pilotażowych zgodnie z przepisami krajowymi odnoszącymi się do funkcjonariuszy Straży Granicznej, w zakresie określonym w rozporządzeniu nr 2007/2004.

Art. 17e. 1. Komendant Główny Straży Granicznej w zakresie dotyczącym szybkich interwencji, wspólnych operacji i projektów pilotażowych wykonuje zadania krajowego punktu kontaktowego właściwego w sprawach komunikacji z Europejską Agencją Zarządzania Współpracą Operacyjną na Zewnętrznych Granicach Państw Członkowskich Unii Europejskiej oraz uzgadnia plany operacyjne.

2. Komendant Główny Straży Granicznej może zgłaszać Agencji, o której mowa w ust. 1, propozycje wspólnych operacji i projektów pilotażowych oraz występować o ich zakończenie, a także udzielać zgody na udział obserwatorów z państw trzecich w działaniach Agencji określonych w rozporządzeniu nr 2007/2004.”;

8) po art. 17f dodaje się art. 17g w brzmieniu:

„Art. 17g. Komendant Główny Straży Granicznej wykonuje zadania Krajowego Ośrodka Koordynacji do Spraw Eurosur na zasadach określonych w rozporządzeniu Parlamentu Europejskiego i Rady (UE) nr 1052/2013 z dnia 22 października 2013 r. ustanawiającym europejski system nadzorowania granic (EUROSUR) (Dz. Urz. UE L 295 z 06.11.2013, str. 11).”.

Art. 4. W ustawie z dnia 18 sierpnia 2011 r. o bezpieczeństwie morskim (Dz. U. z 2015 r. poz. 611) po art. 86 dodaje się art. 86a w brzmieniu:

„Art. 86a. 1. Funkcjonariusze Straży Granicznej, w przypadku uzasadnionego podejrzenia, mają prawo żądania poddania się badaniu na zawartość w organizmie alkoholu lub środka odurzającego przez prowadzącego statek w ruchu wodnym.

2. Do badania w celu ustalenia w organizmie obecności alkoholu lub środka odurzającego stosuje się odpowiednio art. 129i oraz art. 129j ustawy z dnia 20 czerwca 1997 r. – Prawo o ruchu drogowym (Dz. U. z 2012 r. poz. 1137, z późn. zm.⁵⁾).”.

Art. 5. Pracownik Straży Granicznej zobowiązany do złożenia oświadczenia majątkowego corocznie na podstawie przepisów ustawy zmienianej w art. 1, który nie złożył oświadczenia za rok poprzedni przed dniem wejścia w życie niniejszej ustawy, składa oświadczenie na zasadach i w terminie określonych w przepisach dotychczasowych.

Art. 6. Funkcjonariusz zobowiązany do złożenia oświadczenia majątkowego corocznie na podstawie różnych przepisów, który nie złożył oświadczenia za rok poprzedni, na podstawie ustawy zmienianej w art. 1, przed dniem wejścia w życie niniejszej ustawy, składa oświadczenie na zasadach i w terminie określonych w przepisach dotychczasowych.

Art. 7. 1. Do funkcjonariusza, który w dniu wejścia w życie niniejszej ustawy jest delegowany na podstawie art. 40 ust. 1 albo ust. 2 pkt 1 ustawy zmienianej w art. 1, stosuje się przepisy art. 40 ust. 3 ustawy zmienianej w art. 1, w brzmieniu dotychczasowym, do czasu upływu okresu 2 lat, o którym mowa w tym przepisie, jednak nie dłużej niż przez okres 2 lat od dnia wejścia w życie niniejszej ustawy.

2. Do funkcjonariusza, któremu do dnia wejścia w życie niniejszej ustawy nie upłynął okres 2 lat od zakończenia delegowania, o którym mowa w art. 40 ust. 3 ustawy zmienianej w

⁵⁾ Zmiany tekstu jednolitego wymienionej ustawy zostały ogłoszone w Dz. U. z 2012 r. poz. 1448, z 2013 r. poz. 700, 991, 1446 i 1611, z 2014 r. poz. 312, 486, 529, 768, 822 i 970 oraz z 2015 r. poz. 211, 541 i 591.

art. 1, w brzmieniu dotychczasowym, stosuje się do czasu upływu tego okresu przepisy dotychczasowe.

Art. 8. Do spraw określonych w przepisach wydanych na podstawie art. 65 ust. 4 ustawy zmienianej w art. 1, w brzmieniu dotychczasowym, wszczętych i niezakończonych do dnia wejścia w życie niniejszej ustawy, stosuje się przepisy dotychczasowe.

Art. 9. Przedmioty umundurowania określone w przepisach wydanych na podstawie art. 65 ust. 9 ustawy zmienianej w art. 1, w brzmieniu dotychczasowym, mogą być wydawane i noszone do dnia 31 marca 2020 r. na dotychczasowych zasadach.

Art. 10. Umowy zawarte przed dniem wejścia w życie niniejszej ustawy, związane z realizacją zadań określonych w art. 17 ust. 1 ustawy zmienianej w art. 3 zachowują ważność.

Art. 11. Dotychczasowe przepisy wykonawcze wydane na podstawie:

- 1) art. 91a ust. 7 ustawy zmienianej w art. 1 zachowują moc do czasu wejścia w życie przepisów wykonawczych wydanych na podstawie art. 91a ust. 9 ustawy zmienianej w art. 1, w brzmieniu nadanym niniejszą ustawą,
 - 2) art. 9 ust. 5a ustawy zmienianej w art. 3 zachowują moc do czasu wejścia w życie przepisów wykonawczych wydanych na podstawie art. 9 ust. 7 ustawy zmienianej w art. 3, w brzmieniu nadanym niniejszą ustawą
- nie dłużej jednak niż przez okres 12 miesięcy od dnia wejścia w życie niniejszej ustawy.

Art. 12. Ustawa wchodzi w życie po upływie 30 dni od dnia ogłoszenia, z wyjątkiem art. 1 pkt 9 i 10, które wchodzi w życie z dniem 1 kwietnia 2016 r.

U S T A W A

z dnia

o zmianie ustawy o Straży Granicznej oraz niektórych innych ustaw^{1), 2)}

Art. 1. W ustawie z dnia 12 października 1990 r. o Straży Granicznej (Dz. U. z 2014 r. poz. 1402 i 1822 oraz z 2015 r. poz. 529) wprowadza się następujące zmiany:

1) w art. 1 w ust. 2 w pkt 4:

a) lit. a otrzymuje brzmienie:

„a) przestępstw i wykroczeń dotyczących zgodności przekraczania granicy państwowej z przepisami, związanych z jej oznakowaniem, związanych z wykonywaniem pracy przez cudzoziemców, prowadzeniem działalności gospodarczej przez cudzoziemców oraz powierzaniem wykonywania pracy cudzoziemcom, a także przestępstw określonych w art. 270–276 Kodeksu karnego dotyczących wiarygodności dokumentów uprawniających do przekraczania granicy państwowej, dokumentów uprawniających do pobytu na terytorium Rzeczypospolitej Polskiej lub dokumentów wymaganych do ich wydania,”

b) lit. e otrzymuje brzmienie:

„e) przestępstw przeciwko bezpieczeństwu powszechnemu oraz przestępstw i wykroczeń przeciwko bezpieczeństwu w komunikacji, pozostających w związku z wykonywaniem komunikacji lotniczej,”

c) lit. i otrzymuje brzmienie:

„i) przestępstw określonych w art. 264a Kodeksu karnego oraz przestępstw i wykroczeń określonych w ustawie z dnia 15 czerwca 2012 r. o skutkach powierzania wykonywania pracy cudzoziemcom przebywającym wbrew przepisom na terytorium Rzeczypospolitej Polskiej (Dz. U. poz. 769),”;

¹⁾ Niniejsza ustawa służy stosowaniu rozporządzenia Parlamentu Europejskiego i Rady (UE) nr 1052/2013 z dnia 22 października 2013 r. ustanawiającego europejski system nadzorowania granic (EUROSUR) (Dz. Urz. UE L 295 z 06.11.2013, str. 11) oraz rozporządzenia Parlamentu Europejskiego i Rady (UE) nr 1168/2011 z dnia 25 października 2011 r. zmieniającego rozporządzenie Rady (WE) nr 2007/2004 ustanawiające Europejską Agencję Zarządzania Współpracą Operacyjną na Zewnętrznych Granicach Państw Członkowskich Unii Europejskiej (Dz. Urz. UE L 304 z 22.11.2011, str. 1).

²⁾ Niniejszą ustawą zmienia się ustawy: ustawę z dnia 21 marca 1985 r. o drogach publicznych, ustawę z dnia 12 października 1990 r. o ochronie granicy państwowej oraz ustawę z dnia 18 sierpnia 2011 r. o bezpieczeństwie morskim.

- 2) w art. 9e w ust. 1 pkt 2 otrzymuje brzmienie:
„2) określonych w art. 270–276 Kodeksu karnego w zakresie wiarygodności dokumentów uprawniających do przekraczania granicy państwowej, dokumentów uprawniających do pobytu na terytorium Rzeczypospolitej Polskiej lub dokumentów wymaganych do ich wydania,”;
- 3) w art. 9f w ust. 1 po pkt 2b dodaje się pkt 2c w brzmieniu:
„2c) określone w art. 270–276 Kodeksu karnego dotyczące wiarygodności dokumentów uprawniających do przekraczania granicy państwowej, dokumentów uprawniających do pobytu na terytorium Rzeczypospolitej Polskiej lub dokumentów wymaganych do ich wydania,”;
- 4) po art. 10a dodaje się art. 10aa w brzmieniu:
„Art. 10aa. 1. Wykonując czynności, o których mowa w art. 9 ust. 1, zlecone przez właściwe organy państwowe, Straż Graniczna posiada bezpośredni dostęp w celu wglądu do informacji, w tym danych osobowych, o osobach poszukiwanych, pobieranych, uzyskiwanych, gromadzonych, przetwarzanych i wykorzystywanych przez Policję na podstawie art. 20 ust. 2a pkt 5 ustawy z dnia 6 kwietnia 1990 r. o Policji (Dz. U. z 2015 r. poz. 355 i 529).
2. Straż Graniczna informuje Policję o odnalezieniu osoby poszukiwanej oraz może wnioskować o przekazanie przez Policję informacji uzupełniających lub dokumentów, w zakresie umożliwiającym wykonanie czynności zleconych.
3. Policja przekazuje na wniosek Straży Granicznej informacje uzupełniające lub dokumenty we wnioskowanym przez Straż Graniczną zakresie.
4. Bezpośredni dostęp, o którym mowa w ust. 1, następuje za pomocą systemów teleinformatycznych.
5. Minister właściwy do spraw wewnętrznych określi, w drodze rozporządzenia, sposób informowania Policji o odnalezieniu przez Straż Graniczną osób poszukiwanych, których dane są pobierane, uzyskiwane, gromadzone, przetwarzane i wykorzystywane na podstawie art. 20 ust. 2a pkt 5 ustawy z dnia 6 kwietnia 1990 r. o Policji, oraz sposób przekazywania przez Policję informacji o aktualności czynności zleconych oraz innych informacji uzupełniających lub dokumentów, uwzględniając sprawną i skuteczną realizację czynności zleconych, a także konieczność zapewnienia zupełności i przejrzystości przekazywanych informacji i dokumentów.”;
- 5) w art. 10d uchyla się ust. 20 i 21;

6) po art. 11a dodaje się art. 11b–11d w brzmieniu:

„Art. 11b. 1. W przypadku zagrożenia bezpieczeństwa publicznego lub zakłócenia porządku publicznego w zasięgu terytorialnym przejścia granicznego oraz w strefie nadgranicznej, w szczególności:

- 1) bezpośredniego zagrożenia zamachem na nienaruszalność granicy państwowej bądź jego dokonania,
- 2) sprowadzenia bezpośredniego niebezpieczeństwa powszechnego dla życia, zdrowia lub wolności obywateli,
- 3) bezpośredniego zagrożenia zamachem na obiekty lub urządzenia wykorzystywane przez Straż Graniczną,
- 4) zagrożenia przestępstwem o charakterze terrorystycznym bądź jego dokonania w stosunku do obiektów lub urządzeń, o których mowa w pkt 3, bądź mogącym skutkować niebezpieczeństwem dla życia ludzkiego

– jeżeli użycie sił Straży Granicznej okaże się niewystarczające lub uzasadnia to stopień zagrożenia, do pomocy Straży Granicznej mogą być użyte oddziały i pododdziały Sił Zbrojnych Rzeczypospolitej Polskiej, zwane dalej „oddziałami i pododdziałami Sił Zbrojnych”.

2. Użycie oddziałów i pododdziałów Sił Zbrojnych, w przypadkach, o których mowa w ust. 1, następuje na podstawie postanowienia Prezydenta Rzeczypospolitej Polskiej wydanego na wniosek Prezesa Rady Ministrów.

3. W przypadku niecierpiącym zwłoki decyzję o udzieleniu pomocy, o której mowa w ust. 1, podejmuje Minister Obrony Narodowej, na wniosek ministra właściwego do spraw wewnętrznych, określający zakres i formę pomocy, zawiadamiając o niej niezwłocznie Prezydenta Rzeczypospolitej Polskiej i Prezesa Rady Ministrów.

4. Prezydent Rzeczypospolitej Polskiej niezwłocznie wydaje postanowienie o zatwierdzeniu lub uchyleniu decyzji, o której mowa w ust. 3.

5. Żołnierzom oddziałów i pododdziałów Sił Zbrojnych kierowanych do pomocy Straży Granicznej przysługują w zakresie niezbędnym do wykonywania ich zadań, wobec wszystkich osób, uprawnienia funkcjonariuszy Straży Granicznej określone w art. 11 ust. 1 pkt 2, 4–5a, 5b lit. a i b, pkt 6, 7, 7a i 10 oraz art. 23 ustawy. Korzystanie z tych uprawnień następuje na zasadach i w trybie określonych dla funkcjonariuszy Straży Granicznej.

6. Użycie oddziałów i pododdziałów Sił Zbrojnych w przypadkach określonych w ust. 1 ma być odpowiednie do stopnia zagrożenia bezpieczeństwa publicznego lub zakłócenia porządku publicznego w zasięgu terytorialnym przejścia granicznego oraz w strefie nadgranicznej.

7. Stopień zagrożenia określa organ koordynujący działania podejmowane przez oddziały i pododdziały Sił Zbrojnych na podstawie przewidywanego rozwoju sytuacji, w tym zagrożenia popełnieniem przestępstwa o charakterze terrorystycznym, oraz z uwzględnieniem aktualnego poziomu dostępności sił i środków pozostających w dyspozycji Straży Granicznej.

8. Organem koordynującym działania podejmowane przez Straż Graniczną oraz oddziały i pododdziały Sił Zbrojnych jest:

- 1) komendant oddziału Straży Granicznej właściwy ze względu na miejsce działań podejmowanych przez Straż Graniczną oraz oddziały i pododdziały Sił Zbrojnych;
- 2) Komendant Główny Straży Granicznej – w przypadku działań podejmowanych przez Straż Graniczną oraz oddziały i pododdziały Sił Zbrojnych wykraczających poza obszar właściwości miejscowej jednego komendanta oddziału Straży Granicznej.

9. Komendanci, o których mowa w ust. 8, koordynują działania podejmowane przez Straż Graniczną oraz oddziały i pododdziały Sił Zbrojnych w porozumieniu z Dowódcą Operacyjnym Rodzajów Sił Zbrojnych.

10. Oddziały i pododdziały Sił Zbrojnych użyte do pomocy Straży Granicznej pozostają w systemie dowodzenia Sił Zbrojnych Rzeczypospolitej Polskiej.

11. Rada Ministrów określi, w drodze rozporządzenia, sposób:

- 1) organizacji współdziałania Straży Granicznej oraz oddziałów i pododdziałów Sił Zbrojnych oraz podmioty organizujące współdziałanie,
- 2) koordynowania działań podejmowanych przez Straż Graniczną oraz oddziały i pododdziały Sił Zbrojnych,
- 3) wymiany informacji i logistycznego wsparcia działań Straży Granicznej prowadzonych z pomocą oddziałów i pododdziałów Sił Zbrojnych

– w przypadkach, o których mowa w ust. 1.

12. W rozporządzeniu, o którym mowa w ust. 11, Rada Ministrów uwzględni:

- 1) zachowanie ciągłości dowodzenia, w tym oddziałami i pododdziałami Sił Zbrojnych;

2) ochronę wymienianych informacji oraz zakres logistycznego wsparcia.

Art. 11c. 1. W przypadku zagrożenia bezpieczeństwa publicznego w zasięgu terytorialnym przejścia granicznego oraz w strefie nadgranicznej, jeżeli Straż Graniczna nie dysponuje możliwością skutecznego przeciwdziałania zagrożeniu bądź dokonaniu przestępstwa lub uzasadnia to rodzaj zagrożenia, mogą być użyte oddziały i pododdziały Sił Zbrojnych w formie prowadzonego samodzielnie przeciwdziałania.

2. Użycie oddziałów i pododdziałów Sił Zbrojnych, w przypadku, o którym mowa w ust. 1, następuje na podstawie postanowienia Prezydenta Rzeczypospolitej Polskiej wydanego na wniosek Prezesa Rady Ministrów.

3. W przypadku niecierpiącym zwłoki decyzję o użyciu oddziałów i pododdziałów Sił Zbrojnych, o którym mowa w ust. 1, podejmuje Minister Obrony Narodowej, na wniosek ministra właściwego do spraw wewnętrznych, określając rodzaj zagrożenia i formy samodzielnego przeciwdziałania, zawiadamiając o niej niezwłocznie Prezydenta Rzeczypospolitej Polskiej i Prezesa Rady Ministrów.

4. Prezydent Rzeczypospolitej Polskiej niezwłocznie wydaje postanowienie o zatwierdzeniu lub uchyleniu decyzji, o której mowa w ust. 3.

5. W przypadku, o którym mowa w ust. 1, do działań oddziałów i pododdziałów Sił Zbrojnych stosuje się odpowiednio art. 3 ust. 2a ustawy z dnia 21 listopada 1967 r. o powszechnym obowiązku obrony Rzeczypospolitej Polskiej (Dz. U. z 2015 r. poz. 144 i 529).

Art. 11d. 1. W przypadku zagrożenia bezpieczeństwa i porządku publicznego w zasięgu terytorialnym przejścia granicznego oraz w strefie nadgranicznej, jeżeli siły Straży Granicznej są niewystarczające do wykonania ich zadań w zakresie ochrony bezpieczeństwa i porządku publicznego lub uzasadnia to stopień zagrożenia, Prezes Rady Ministrów, na wniosek ministra właściwego do spraw wewnętrznych uzgodniony z Ministrem Obrony Narodowej, może zarządzić użycie żołnierzy Żandarmerii Wojskowej do udzielenia pomocy Straży Granicznej.

2. W przypadku, o którym mowa w ust. 1, żołnierzom Żandarmerii Wojskowej przysługują, w zakresie niezbędnym do wykonania ich zadań, wobec wszystkich osób, uprawnienia funkcjonariuszy Straży Granicznej określone w art. 11 ust. 1 pkt 2, 4–5a, 5b lit. a i b, pkt 6–8 i 10 oraz art. 23. Korzystanie z tych uprawnień następuje na zasadach i w trybie określonych dla funkcjonariuszy Straży Granicznej.”;

7) w art. 40 wprowadza się następujące zmiany:

a) ust. 3 otrzymuje brzmienie:

„3. Delegowanie z urzędu, o którym mowa w ust. 1 i ust. 2 pkt 1, nie może przekraczać łącznie 6 miesięcy w okresie 2 lat, chyba że funkcjonariusz wyraża zgodę na dłuższe delegowanie w tym okresie.”,

b) po ust. 3 dodaje się ust. 3a–3c w brzmieniu:

„3a. Okres 2 lat, o którym mowa w ust. 3, liczy się od dnia, w którym rozpoczęło się pierwsze delegowanie.

3b. W okresie 2 lat od przeniesienia z urzędu do pełnienia służby w innej jednostce organizacyjnej Straży Granicznej lub innej miejscowości, funkcjonariusz może być, po raz kolejny, przeniesiony do pełnienia służby w innej jednostce organizacyjnej Straży Granicznej lub innej miejscowości, tylko za jego pisemną zgodą.

3c. Przepisu ust. 3b nie stosuje się, jeżeli przeniesienie funkcjonariusza do innej jednostki organizacyjnej Straży Granicznej związane jest ze zmianami organizacyjnymi w Straży Granicznej i nie powoduje zmiany warunków i miejsca pełnienia służby.”;

8) w art. 43 po ust. 2 dodaje się ust. 2a w brzmieniu:

„2a. W razie wniesienia przeciwko funkcjonariuszowi aktu oskarżenia określonego w art. 55 § 1 Kodeksu postępowania karnego przepis ust. 2 stosuje się odpowiednio.”;

9) art. 65 otrzymuje brzmienie:

„Art. 65. 1. Funkcjonariusz nosi umundurowanie określone w przepisach wydanych na podstawie ustawy. Funkcjonariusz może także nosić umundurowanie typu wojskowego.

2. Funkcjonariusz nosi order, odznaczenia i odznaki według zasad obowiązujących w Siłach Zbrojnych Rzeczypospolitej Polskiej.

3. Funkcjonariusz w czasie służby jest obowiązany do noszenia przepisowego umundurowania i wyposażenia.

4. Komendant Główny Straży Granicznej określa, w drodze zarządzenia, przypadki, w których funkcjonariusz w czasie wykonywania obowiązków służbowych nie ma obowiązku noszenia umundurowania.

5. Funkcjonariusz otrzymuje umundurowanie bezpłatnie.

6. Funkcjonariusz zwalniany ze służby albo przenoszony do innej formacji mundurowej, na mocy obowiązujących przepisów i zawartego porozumienia dotyczącego przeniesienia funkcjonariusza do innych formacji mundurowych, zwraca umundurowanie wydane jako pierwsze wyposażenie, w przypadku gdy nie było ono używane i którego okres używalności nie upłynął, lub równowartość tego umundurowania.

7. Funkcjonariusz zwolniony ze służby, z wyłączeniem funkcjonariusza zwolnionego ze służby na podstawie art. 45 ust. 1 pkt 3-5 i ust. 2 pkt 2, 10 i 11, ma prawo do noszenia umundurowania.

8. Minister właściwy do spraw wewnętrznych określi, w drodze rozporządzenia:

- 1) rodzaje, wzory, kolory oraz normy umundurowania,
- 2) wzory oznak i emblematów,
- 3) sposób noszenia umundurowania, oznak i emblematów, a także sposób noszenia odznaki Straży Granicznej i symbolu,
- 4) warunki noszenia umundurowania przez funkcjonariuszy zwolnionych ze służby,
- 5) liczbę punktów przeliczeniowych dla poszczególnych przedmiotów oraz rodzajów umundurowania,
- 6) sposób realizacji norm należności oraz przypadki i sposób ich pomniejszania lub powiększania,
- 7) rodzaje umundurowania lub przedmioty umundurowania wydane w naturze lub formie równoważnika pieniężnego,
- 8) sposób ustalania i obliczania równowartości wydanego umundurowania, które podlega zwrotowi

– uwzględniając ilość, okres używalności, opis przedmiotów umundurowania oraz okoliczności, w których funkcjonariusze występują w poszczególnych rodzajach umundurowania, oraz zapewniając, aby rodzaje i wzory umundurowania były praktyczne i estetyczne, a także umożliwiały wykorzystanie umundurowania w różnych warunkach klimatycznych i pogodowych.

9. Komendant Główny Straży Granicznej może określić, w drodze zarządzenia, normy umundurowania specjalistycznego dostosowanego do warunków pełnienia służby.

10. Komendant Główny Straży Granicznej może określić, w drodze zarządzenia, przypadki uzasadnione szczególnymi warunkami służby, w jakich można przydzielić dodatkowe przedmioty umundurowania, a także normy należności tych przedmiotów.”;

10) po art. 65 dodaje się art. 65a w brzmieniu:

„Art. 65a. 1. Funkcjonariusz otrzymuje równoważnik pieniężny za przedmioty umundurowania niewydane w naturze oraz za czyszczenie umundurowania.

2. Równoważnik pieniężny przysługuje za okres od dnia 1 kwietnia danego roku kalendarzowego do dnia 31 marca roku następnego, zwany dalej „rokiem zaopatrzeniowym”.

3. Równoważnik pieniężny wypłaca się w terminie nie dłuższym niż 2 miesiące od dnia powstania uprawnienia do jego wypłaty.

4. Przedmioty umundurowania są wyceniane w sposób bezwalutowy poprzez przypisanie im odpowiedniej ilości punktów przeliczeniowych w ujęciu jednostkowym, rocznym i całkowitym.

5. Równoważnik pieniężny nie przysługuje za okresy nieobecności funkcjonariusza w służbie z powodu:

- 1) urlopu wychowawczego lub bezpłatnego, o ile suma nieobecności przekroczy 30 dni kalendarzowych w ciągu roku zaopatrzeniowego;
- 2) zawieszenia funkcjonariusza w czynnościach służbowych.

6. Równoważnik pieniężny pomniejsza się w przypadku:

- 1) nieobecności funkcjonariusza w służbie z powodów, o których mowa w ust. 5;
- 2) wydania przedmiotów umundurowania w naturze, z wyjątkiem wydania przedmiotów umundurowania w związku z mianowaniem do służby w Straży Granicznej.

7. Wysokość równoważnika pieniężnego ulega jednorazowemu zwiększeniu w przypadku:

- 1) mianowania na stopień służbowy, o którym mowa w art. 51 pkt 2 lit. a, pkt 3 lit. a, pkt 4 lit. a, d, g i h;
- 2) powołania na stanowisko Komendanta Głównego Straży Granicznej albo zastępcy Komendanta Głównego Straży Granicznej.

8. Równoważnik pieniężny podlega zwrotowi w przypadku:

- 1) zwolnienia funkcjonariusza ze służby w Straży Granicznej w okresie służby przygotowawczej;

- 2) zwolnienia funkcjonariusza ze służby w Straży Granicznej na podstawie art. 45 ust. 1 pkt 3 i 4;
- 3) zaistnienia okoliczności wymienionych w ust. 5 i zwolnienia funkcjonariusza ze służby w Straży Granicznej przed pomniejszeniem równoważnika pieniężnego w przypadku, o którym mowa w ust. 6 pkt 1.

9. W przypadku nieobecności funkcjonariusza w służbie z powodu urlopu wychowawczego lub bezpłatnego w dniu rozpoczęcia roku zaopatrzeniowego, wypłatę równoważnika pieniężnego zawiesza się.

10. Wznowienie zawieszonych wypłat równoważnika pieniężnego następuje w terminie miesiąca po ustaniu przyczyn nieobecności funkcjonariusza w służbie.

11. Minister właściwy do spraw wewnętrznych, w porozumieniu z ministrem właściwym do spraw finansów publicznych, określi, w drodze rozporządzenia:

- 1) wysokość równoważnika pieniężnego za przedmioty umundurowania niewydane w naturze oraz na czyszczenie umundurowania, a także podstawę i sposób jego obliczania,
- 2) sposób obliczania kwoty pomniejszenia lub podwyższenia równoważnika pieniężnego,
- 3) określenie wartości pieniężnej punktu przeliczeniowego,
- 4) tryb i termin zwracania równoważnika pieniężnego oraz sposób obliczania kwoty należnej do zwrotu,
- 5) podmioty właściwe w sprawach wypłaty i zwrotu równoważnika pieniężnego – uwzględniając normy należności przedmiotów umundurowania, a także przypisaną poszczególnym przedmiotom oraz rodzajom umundurowania liczbę punktów przeliczeniowych.”;

11) w art. 69:

- a) dotychczasową treść oznacza się jako ust. 1,
- b) po ust. 1 dodaje się ust. 2 w brzmieniu:

„2. Obowiązek powiadomienia, o którym mowa w ust. 1, nie dotyczy wyjazdu do krajów Unii Europejskiej oraz państw członkowskich Europejskiego Stowarzyszenia Wolnego Handlu (EFTA) – stron umowy o Europejskim Obszarze Gospodarczym lub Konfederacji Szwajcarskiej.”;

12) art. 84 otrzymuje brzmienie:

„Art. 84. 1. Funkcjonariuszowi, który po zwolnieniu ze służby w Straży Granicznej podjął pracę, okres tej służby wlicza się do okresu zatrudnienia w zakresie wszelkich uprawnień wynikających z prawa pracy.

2. Przepisu ust. 1 nie stosuje się do funkcjonariusza zwolnionego ze służby na podstawie art. 45 ust. 1 pkt 3 i 4.”;

13) po art. 90 dodaje się art. 90a w brzmieniu:

„Art. 90a. 1. Funkcjonariusza można skierować do szkoły, na przeszkolenie lub na studia wyższe albo podyplomowe w kraju albo za granicą.

2. Z funkcjonariuszem w służbie stałej, którego zamierza się skierować na koszt Straży Granicznej do szkoły lub na przeszkolenie realizowane poza Strażą Graniczną albo na studia, o których mowa w ust. 1, zawiera się umowę, jeżeli koszt ten w dniu skierowania przekracza kwotę sześciokrotności wysokości minimalnego wynagrodzenia za pracę w danym roku, określonej w rozporządzeniu Rady Ministrów w sprawie wysokości minimalnego wynagrodzenia za pracę.

3. Umowa, o której mowa w ust. 2, określa wzajemne prawa i obowiązki stron związane ze skierowaniem, w szczególności warunki zwrotu kosztów poniesionych na naukę i utrzymanie funkcjonariusza, w przypadku:

- 1) nieukończenia szkoły, przeszkolenia lub studiów w wyniku uzyskania negatywnej oceny końcowej albo przerwania nauki z winy funkcjonariusza;
- 2) zwolnienia ze służby przed upływem okresu określonego w umowie, z przyczyn określonych w art. 45 ust. 1 pkt 3–5, ust. 2 pkt 1, 2, 5, 6 i 8–11 oraz w ust. 3.

4. Zwrot kosztów poniesionych na naukę i utrzymanie funkcjonariusza następuje w wysokości:

- 1) kosztów poniesionych przez Straż Graniczną – w przypadkach, o których mowa w ust. 3 pkt 1 oraz art. 45 ust. 1 pkt 3–5 i ust. 2 pkt 2 i 10;
- 2) proporcjonalnej do pozostałego, wynikającego z umowy, okresu służby pełnionej po zakończeniu nauki – w pozostałych przypadkach.

5. Koszty, o których mowa w ust. 4, nie obejmują uposażenia funkcjonariusza.”;

14) art. 91a otrzymuje brzmienie:

„Art. 91a. 1. Funkcjonariusze składają oświadczenie o swoim stanie majątkowym, w tym o majątku objętym małżeńską wspólnością majątkową, Komendantowi Głównemu Straży Granicznej, właściwym komendantom oddziałów Straży Granicznej,

komendantom ośrodków szkolenia Straży Granicznej lub komendantom ośrodków Straży Granicznej przy nawiązywaniu lub rozwiązywaniu stosunku służbowego, corocznie oraz na ich żądanie. Komendant Główny Straży Granicznej oraz zastępcy Komendanta Głównego Straży Granicznej składają oświadczenie o swoim stanie majątkowym ministrowi właściwemu do spraw wewnętrznych.

2. Pracownicy Straży Granicznej składają oświadczenie o swoim stanie majątkowym, w tym o majątku objętym małżeńską wspólnością majątkową, na żądanie Komendanta Głównego Straży Granicznej, właściwych komendantów oddziałów Straży Granicznej, komendantów ośrodków szkolenia Straży Granicznej lub komendantów ośrodków Straży Granicznej.

3. Oświadczenie o stanie majątkowym zawiera informacje o źródłach i wysokości uzyskanych przychodów, posiadanych zasobach pieniężnych, nieruchomościach, uczestnictwie w spółkach cywilnych lub spółkach prawa handlowego, posiadanych udziałach lub akcjach w tych spółkach, mieniu nabytym od Skarbu Państwa, innej państwowej osoby prawnej, gminy lub związku międzygminnego, które podlegało zbyciu w drodze przetargu, mieniu ruchomym, innych prawach majątkowych oraz o zobowiązaniach pieniężnych. Oświadczenie to zawiera również dane dotyczące prowadzenia działalności gospodarczej oraz pełnienia funkcji w spółkach prawa handlowego lub w spółdzielniach, z wyjątkiem funkcji w radzie nadzorczej spółdzielni mieszkaniowej.

4. W przypadku konieczności złożenia corocznego oświadczenia majątkowego na podstawie przepisów odrębnych, funkcjonariusze składają jedno oświadczenie majątkowe, w trybie i na zasadach określonych w tych przepisach.

5. Oświadczenia o stanie majątkowym corocznie składa się do dnia 31 marca według stanu na dzień 31 grudnia roku poprzedniego.

6. Prawo wglądu do złożonych oświadczeń o stanie majątkowym mają: Komendant Główny Straży Granicznej, właściwi komendanci oddziałów Straży Granicznej, ośrodków szkolenia Straży Granicznej lub ośrodków Straży Granicznej oraz osoby przez nich pisemnie upoważnione w zakresie niezbędnym do przeprowadzenia analizy oświadczeń.

7. Informacje zawarte w oświadczeniu o stanie majątkowym stanowią tajemnicę prawnie chronioną i podlegają ochronie przewidzianej dla informacji niejawnych o klauzuli tajności „zastrzeżone” określonej w przepisach o ochronie informacji

niejawnych. Oświadczenie o stanie majątkowym przechowuje się przez okres 10 lat od dnia jego złożenia.

8. Oświadczenie o stanie majątkowym osoby pełniącej funkcję organu Straży Granicznej jest publikowane bez jej zgody na właściwej stronie Biuletynu Informacji Publicznej, z wyłączeniem danych dotyczących daty i miejsca urodzenia, numeru PESEL, miejsca zamieszkania i miejsca położenia nieruchomości.

9. Minister właściwy do spraw wewnętrznych określi, w drodze rozporządzenia, tryb postępowania w sprawach oświadczeń o stanie majątkowym, sposób analizy ich zgodności ze stanem faktycznym, a także wzór oświadczenia o stanie majątkowym wraz z objaśnieniami co do miejsca i terminu jego składania oraz pouczeniem o odpowiedzialności za podanie informacji niezgodnych ze stanem faktycznym oraz tryb publikowania oświadczeń, o których mowa w ust. 8, uwzględniając zakres danych objętych oświadczeniem, o których mowa w ust. 1–3, a także konieczność ujednoczenia formy przekazywanych informacji oraz zapewnienia zupełności i przejrzystości przedstawianych informacji.”;

15) w art. 117a wprowadza się następujące zmiany:

- a) dotychczasowe brzmienie oznacza się jako ust. 1,
- b) dodaje się ust. 2–4 w brzmieniu:

„2. W przypadku zagranicznych podróży służbowych odbywanych przez funkcjonariuszy w ramach programów i projektów realizowanych przez Straż Graniczną z wykorzystaniem środków finansowych pochodzących z budżetu Unii Europejskiej lub innych źródeł zagranicznych niepodlegających zwrotowi, stosuje się odpowiednio rozwiązania obowiązujące dla tych programów i projektów.

3. Do zagranicznych podróży służbowych odbywanych przez funkcjonariuszy w ramach działań przeprowadzanych przez Europejską Agencję Zarządzania Współpracą Operacyjną na Zewnętrznych Granicach Państw Członkowskich Unii Europejskiej, zwaną dalej „Agencją Frontex”, zgodnie z rozporządzeniem Rady (WE) nr 2007/2004 z dnia 26 października 2004 r. ustanawiającym Europejską Agencję Zarządzania Współpracą Operacyjną na Zewnętrznych Granicach Państw Członkowskich Unii Europejskiej (Dz. Urz. UE L 349 z 25.11.2004, str. 1, z późn. zm.), zwanym dalej „rozporządzeniem nr 2007/2004”, stosuje się wysokość stawek diet dziennych określonych w przepisach Unii Europejskiej odpowiadających pełnej wysokości diet dziennych

przewidzianych w przypadku podróży służbowych urzędników i innych pracowników Wspólnot Europejskich w państwach członkowskich, w przypadku zapewnienia ich finansowania przez Agencję Frontex.

4. Przepisy ust. 2 i 3 stosuje się odpowiednio do pracowników Straży Granicznej, jeżeli odbywają zagraniczne podróże służbowe określone w tych przepisach.”;

16) w art. 117b ust. 1 otrzymuje brzmienie:

„1. Funkcjonariuszowi, który na podstawie odrębnych przepisów wykonuje stałe zadania służbowe poza terytorium Rzeczypospolitej Polskiej, przysługuje ryczałt na pokrycie kosztów wyżywienia i innych drobnych wydatków. Stałe wykonywanie zadań służbowych poza terytorium Rzeczypospolitej Polskiej, w wymiarze czasu nieprzekraczającym 24 godziny, nie stanowi podróży służbowej w rozumieniu przepisów, o których mowa w art. 117a ust. 1–3.”;

17) art. 147o otrzymuje brzmienie:

„Art. 147o. 1. Funkcjonariusze wchodzący w skład krajowej rezerwy ekspertów mogą zostać delegowani do europejskich zespołów straży granicznej, w rozumieniu rozporządzenia nr 2007/2004, w celu udziału:

- 1) w szybkich interwencjach realizowanych przez zespoły szybkiej interwencji na granicy utworzone i działające zgodnie z rozporządzeniem (WE) nr 863/2007 Parlamentu Europejskiego i Rady z dnia 11 lipca 2007 r. ustanawiającym mechanizm tworzenia zespołów szybkiej interwencji na granicy oraz zmieniającym rozporządzenie Rady (WE) nr 2007/2004 w odniesieniu do tego mechanizmu i określającym uprawnienia i zadania zaproszonych funkcjonariuszy (Dz. Urz. UE L 199 z 31.07.2007, str. 30, późn. zm.), zwanym dalej „rozporządzeniem nr 863/2007”;
- 2) we wspólnych operacjach i projektach pilotażowych przeprowadzanych zgodnie z rozporządzeniem nr 2007/2004.

2. Komendant Główny Straży Granicznej określa, w drodze decyzji, skład krajowej rezerwy ekspertów, o której mowa w ust. 1.

3. Komendant Główny Straży Granicznej deleguje lub odmawia delegowania funkcjonariusza do europejskich zespołów straży granicznej, na zasadach określonych odpowiednio w rozporządzeniu nr 863/2007 albo rozporządzeniu nr 2007/2004.”;

18) w art. 147p ust. 1 otrzymuje brzmienie:

„1. Komendant Główny Straży Granicznej może udostępnić Agencji Frontex sprzęt techniczny będący w zarządzie Straży Granicznej w celu włączenia do centralnego rejestru dostępnego wyposażenia technicznego oraz wykorzystania w trakcie wspólnych działań koordynowanych przez Agencję Frontex, zgodnie z rozporządzeniem 2007/2004, w tym poza granicami państwa.”.

Art. 2. W ustawie z dnia 21 marca 1985 r. o drogach publicznych (Dz. U. z 2015 r. poz. 460) po art. 20f dodaje się art. 20g w brzmieniu:

„Art. 20g. 1. W pasie drogowym dróg, o których mowa w art. 2 ust. 1, na obszarze strefy nadgranicznej, w rozumieniu ustawy z dnia 12 października 1990 r. o ochronie granicy państwowej (Dz. U. z 2009 r. Nr 12, poz. 67, z późn. zm.³⁾), w związku z realizacją zadań określonych w ustawie z dnia 12 października 1990 r. o Straży Granicznej (Dz. U. z 2014 r. poz. 1402 i 1822 oraz z 2015 r. poz. 529), Straż Graniczna może instalować stacjonarne urządzenia służące do obserwacji i rejestracji obrazu zdarzeń na drogach.

2. Instalacja urządzeń, o których mowa w ust. 1, odbywa się w sposób niepowodujący zagrożeń dla bezpieczeństwa użytkowników drogi, po uzgodnieniu z zarządcą drogi warunków, jakie należy spełnić w tym zakresie. Uzgodnienie następuje w terminie nie dłuższym niż 2 miesiące od dnia przekazania przez Straż Graniczną propozycji lokalizacji urządzeń.

3. Straż Graniczna może zlecać w swoim imieniu innym podmiotom: instalację, usunięcie, a także obsługę techniczną obejmującą naprawę, remont i wymianę urządzeń, o których mowa w ust. 1.

4. Przepisów art. 40 ust. 1 i 3 nie stosuje się do zajęcia pasa drogowego przez Straż Graniczną w związku z realizacją zadań określonych w ust. 1.”.

³⁾ Zmiany tekstu jednolitego wymienionej ustawy zostały ogłoszone w Dz. U. z 2010 r. Nr 164, poz. 1108, z 2011 r. Nr 50, poz. 255 i Nr 217, poz. 1280 oraz z 2013 r. poz. 852.

Art. 3. W ustawie z dnia 12 października 1990 r. o ochronie granicy państwowej (Dz. U. z 2009 r. Nr 12, poz. 67, z późn. zm.⁴⁾) wprowadza się następujące zmiany:

1) w art. 7:

a) ust. 1 otrzymuje brzmienie:

„1. Minister właściwy do spraw wewnętrznych odpowiada za ochronę granicy państwowej na lądzie i na morzu oraz kontrolę ruchu granicznego, w zakresie określonym w odrębnych przepisach.”,

b) ust. 3 otrzymuje brzmienie:

„3. Zadania ministra właściwego do spraw wewnętrznych, o których mowa w ust. 1, wykonuje Komendant Główny Straży Granicznej.”;

2) art. 9 otrzymuje brzmienie:

„Art. 9. 1. Pasem drogi granicznej jest obszar o szerokości 15 metrów, licząc w głąb kraju od linii granicy państwowej lub od brzegu wód granicznych albo brzegu morskiego.

2. W pasie drogi granicznej umieszcza się w dobrze widocznych miejscach tablice z napisem:

1) „Granica państwa” – na granicy państwowej stanowiącej granicę wewnętrzną w rozumieniu przepisów rozporządzenia (WE) nr 562/2006 Parlamentu Europejskiego i Rady z dnia 15 marca 2006 r. ustanawiającego wspólnotowy kodeks zasad regulujących przepływ osób przez granice (kodeks graniczny Schengen) (Dz. Urz. UE L 105 z 13.04.2006, str.1, z późn. zm.), zwanego dalej „kodeksem granicznym Schengen”;

2) „Granica państwa przekraczanie zabronione” – na granicy państwowej stanowiącej granicę zewnętrzną w rozumieniu przepisów kodeksu granicznego Schengen.

3. Jeżeli wynika to bezpośrednio z potrzeb związanych z ochroną granicy państwowej lub kontrolą ruchu granicznego, wojewoda, na wniosek lub po zasięgnięciu opinii właściwego miejscowo komendanta oddziału Straży Granicznej, może wprowadzić zakaz przebywania na niektórych odcinkach pasa drogi granicznej na:

1) granicy państwowej stanowiącej granicę zewnętrzną w rozumieniu przepisów kodeksu granicznego Schengen;

⁴⁾ Zmiany wymienione w odnośniku 3.

2) granicy państwowej stanowiącej granicę wewnętrzną w rozumieniu przepisów kodeksu granicznego Schengen – w razie tymczasowego przywrócenia lub przedłużenia kontroli granicznej osób przekraczających tę granicę, w okresie, na który kontrola została przywrócona lub przedłużona.

4. Zakazu, o którym mowa w ust. 3, nie stosuje się do właścicieli lub użytkowników gruntów położonych w pasie drogi granicznej.

5. Zakazu, o którym mowa w ust. 3, nie wprowadza się na oznakowanych szlakach turystycznych, brzegu morskim i w kąpieliskach.

6. Pas drogi granicznej w miejscach, w których jest wprowadzony zakaz przebywania, oznacza się w dobrze widocznych miejscach tablicami z napisem „Pas drogi granicznej – wejście zabronione”.

7. Minister właściwy do spraw wewnętrznych określi, w drodze rozporządzenia, wzory tablic, o których mowa w ust. 2 i 6, oraz sposób ich utrzymywania przez właściwych miejscowo komendantów oddziałów Straży Granicznej, uwzględniając konieczność należytego oznaczenia przebiegu granicy państwowej oraz pasa drogi granicznej w miejscach, w których wprowadzony jest zakaz przebywania.”;

3) w art. 14:

a) ust. 3 otrzymuje brzmienie:

„3. Przekraczanie granicy państwowej stanowiącej granicę wewnętrzną w rozumieniu przepisów kodeksu granicznego Schengen następuje na zasadach określonych w kodeksie granicznym Schengen.”,

b) dodaje się ust. 4 w brzmieniu:

„4. W przypadku tymczasowego przywrócenia lub przedłużenia kontroli granicznej osób na granicy państwowej stanowiącej granicę wewnętrzną w rozumieniu przepisów kodeksu granicznego Schengen, do tej kontroli stosuje się odpowiednio przepisy dotyczące kontroli granicznej na granicy państwowej stanowiącej granicę zewnętrzną w rozumieniu przepisów kodeksu granicznego Schengen.”;

4) w art. 15 ust. 1 otrzymuje brzmienie:

„1. Osoby przekraczające granicę państwową stanowiącą granicę zewnętrzną w rozumieniu przepisów kodeksu granicznego Schengen są obowiązane poddać się kontroli granicznej, w zakresie określonym kodeksem granicznym Schengen oraz

innymi przepisami odrębnymi, wykonywanej przez funkcjonariuszy Straży Granicznej.”;

5) w art. 16 ust. 4 otrzymuje brzmienie:

„4. Minister właściwy do spraw wewnętrznych ogłasza w Dzienniku Urzędowym Rzeczypospolitej Polskiej „Monitor Polski” przejścia graniczne na granicy państwowej stanowiącej granicę zewnętrzną, rodzaj ruchu dozwolonego w tych przejściach oraz czas ich otwarcia.”;

6) w art. 17 wprowadza się następujące zmiany:

a) ust. 1 otrzymuje brzmienie:

„1. Wojewoda jest zobowiązany do stałego utrzymywania drogowych, kolejowych, morskich i rzecznych przejść granicznych, przejść granicznych przeznaczonych wyłącznie dla małego ruchu granicznego, przejść turystycznych, przejść granicznych na szlakach turystycznych przecinających granicę państwową, miejsc przekraczania granicy na szlakach turystycznych oraz punktów nocnego postoju na rzekach granicznych znajdujących się na obszarze województwa w stanie umożliwiającym przeprowadzenie sprawnej i skutecznej kontroli bezpieczeństwa, granicznej, celnej, sanitarnej, weterynaryjnej, fitosanitarnej, chemicznej i radiometrycznej oraz jakości handlowej artykułów rolno-spożywczych.”;

b) po ust. 1 dodaje się ust. 1a w brzmieniu:

„1a. Wojewoda jest zobowiązany do stałego utrzymywania lotniczych przejść granicznych w stanie umożliwiającym przeprowadzanie sprawnej i skutecznej kontroli pirotechnicznej oraz kontroli, o której mowa w ust. 1, z wyjątkiem kontroli bezpieczeństwa wykonywanej przez zarządzającego lotniskiem lub inny uprawniony podmiot, na zasadach określonych w przepisach dotyczących ochrony lotnictwa cywilnego.”;

c) po ust. 2a dodaje się ust. 2b w brzmieniu:

„2b. Wojewoda nie ponosi kosztów utrzymania pomieszczeń, miejsc i powierzchni niezwiązanych z przeprowadzaniem kontroli, o której mowa w ust. 1 i 1a, w lotniczych, kolejowych, morskich i rzecznych przejściach granicznych.”;

7) art. 17c–17e otrzymują brzmienie:

„Art. 17c. Minister właściwy do spraw wewnętrznych, na wniosek Komendanta Głównego Straży Granicznej, w przypadkach określonych w rozporządzeniu (WE)

nr 863/2007 Parlamentu Europejskiego i Rady z dnia 11 lipca 2007 r. ustanawiającym mechanizm tworzenia zespołów szybkiej interwencji na granicy oraz zmieniającym rozporządzenie Rady (WE) nr 2007/2004 w odniesieniu do tego mechanizmu i określającym uprawnienia i zadania zaproszonych funkcjonariuszy (Dz. Urz. UE L 199 z 31.07.2007, str. 30), zwanym dalej „rozporządzeniem nr 863/2007”, może wystąpić do Europejskiej Agencji Zarządzania Współpracą Operacyjną na Zewnętrznych Granicach Państw Członkowskich Unii Europejskiej o oddelegowanie na czas określony na terytorium Rzeczypospolitej Polskiej europejskich zespołów straży granicznej w rozumieniu rozporządzenia Rady (WE) nr 2007/2004 z dnia 26 października 2004 r. ustanawiającego Europejską Agencję Zarządzania Współpracą Operacyjną na Zewnętrznych Granicach Państw Członkowskich Unii Europejskiej (Dz. Urz. UE L 349 z 25.11.2004, str. 1, z późn. zm.), zwanego dalej „rozporządzeniem nr 2007/2004”, do udziału w szybkiej interwencji.

Art. 17d. Funkcjonariusze straży granicznych państw członkowskich Unii Europejskiej wchodzący w skład europejskich zespołów straży granicznej na granicy państwowej stanowiącej granicę zewnętrzną w rozumieniu kodeksu granicznego Schengen wykonują zadania w ramach:

- 1) szybkich interwencji, realizowanych przez zespoły szybkiej interwencji na granicy, zgodnie z przepisami krajowymi odnoszącymi się do funkcjonariuszy Straży Granicznej, w zakresie określonym w rozporządzeniu nr 863/2007;
- 2) wspólnych operacji lub projektów pilotażowych zgodnie z przepisami krajowymi odnoszącymi się do funkcjonariuszy Straży Granicznej, w zakresie określonym w rozporządzeniu nr 2007/2004.

Art. 17e. 1. Komendant Główny Straży Granicznej w zakresie dotyczącym szybkich interwencji, wspólnych operacji i projektów pilotażowych wykonuje zadania krajowego punktu kontaktowego właściwego w sprawach komunikacji z Europejską Agencją Zarządzania Współpracą Operacyjną na Zewnętrznych Granicach Państw Członkowskich Unii Europejskiej oraz uzgadnia plany operacyjne.

2. Komendant Główny Straży Granicznej może zgłaszać Agencji, o której mowa w ust. 1, propozycje wspólnych operacji i projektów pilotażowych oraz występować o ich zakończenie, a także udzielać zgody na udział obserwatorów z państw trzecich w działaniach Agencji określonych w rozporządzeniu nr 2007/2004.”;

8) po art. 17f dodaje się art. 17g w brzmieniu:

„Art. 17g. Komendant Główny Straży Granicznej wykonuje zadania Krajowego Ośrodka Koordynacji do Spraw Eurosur na zasadach określonych w rozporządzeniu Parlamentu Europejskiego i Rady (UE) nr 1052/2013 z dnia 22 października 2013 r. ustanawiającym europejski system nadzorowania granic (EUROSUR) (Dz. Urz. UE L 295 z 06.11.2013, str. 11).”.

Art. 4. W ustawie z dnia 18 sierpnia 2011 r. o bezpieczeństwie morskim (Dz. U. z 2015 r. poz. 611) po art. 86 dodaje się art. 86a w brzmieniu:

„Art. 86a. 1. Funkcjonariusze Straży Granicznej, w przypadku uzasadnionego podejrzenia, mają prawo żądania poddania się badaniu na zawartość w organizmie alkoholu lub środka odurzającego przez prowadzącego statek w ruchu wodnym.

2. Do badania w celu ustalenia w organizmie obecności alkoholu lub środka odurzającego stosuje się odpowiednio art. 129i oraz art. 129j ustawy z dnia 20 czerwca 1997 r. – Prawo o ruchu drogowym (Dz. U. z 2012 r. poz. 1137, z późn. zm.⁵⁾).”.

Art. 5. Pracownik Straży Granicznej zobowiązany do złożenia oświadczenia majątkowego corocznie na podstawie przepisów ustawy zmienianej w art. 1, który nie złożył oświadczenia za rok poprzedni przed dniem wejścia w życie niniejszej ustawy, składa oświadczenie na zasadach i w terminie określonych w przepisach dotychczasowych.

Art. 6. Funkcjonariusz zobowiązany do złożenia oświadczenia majątkowego corocznie na podstawie różnych przepisów, który nie złożył oświadczenia za rok poprzedni, na podstawie ustawy zmienianej w art. 1, przed dniem wejścia w życie niniejszej ustawy, składa oświadczenie na zasadach i w terminie określonych w przepisach dotychczasowych.

Art. 7. 1. Do funkcjonariusza, który w dniu wejścia w życie niniejszej ustawy jest delegowany na podstawie art. 40 ust. 1 albo ust. 2 pkt 1 ustawy zmienianej w art. 1, stosuje się przepisy art. 40 ust. 3 ustawy zmienianej w art. 1, w brzmieniu dotychczasowym, do czasu upływu okresu 2 lat, o którym mowa w tym przepisie, jednak nie dłużej niż przez okres 2 lat od dnia wejścia w życie niniejszej ustawy.

2. Do funkcjonariusza, któremu do dnia wejścia w życie niniejszej ustawy nie upłynął okres 2 lat od zakończenia delegowania, o którym mowa w art. 40 ust. 3 ustawy zmienianej w

⁵⁾ Zmiany tekstu jednolitego wymienionej ustawy zostały ogłoszone w Dz. U. z 2012 r. poz. 1448, z 2013 r. poz. 700, 991, 1446 i 1611, z 2014 r. poz. 312, 486, 529, 768, 822 i 970 oraz z 2015 r. poz. 211, 541 i 591.

art. 1, w brzmieniu dotychczasowym, stosuje się do czasu upływu tego okresu przepisy dotychczasowe.

Art. 8. Do spraw określonych w przepisach wydanych na podstawie art. 65 ust. 4 ustawy zmienianej w art. 1, w brzmieniu dotychczasowym, wszczętych i niezakończonych do dnia wejścia w życie niniejszej ustawy, stosuje się przepisy dotychczasowe.

Art. 9. Przedmioty umundurowania określone w przepisach wydanych na podstawie art. 65 ust. 9 ustawy zmienianej w art. 1, w brzmieniu dotychczasowym, mogą być wydawane i noszone do dnia 31 marca 2020 r. na dotychczasowych zasadach.

Art. 10. Umowy zawarte przed dniem wejścia w życie niniejszej ustawy, związane z realizacją zadań określonych w art. 17 ust. 1 ustawy zmienianej w art. 3 zachowują ważność.

Art. 11. Dotychczasowe przepisy wykonawcze wydane na podstawie:

- 1) art. 91a ust. 7 ustawy zmienianej w art. 1 zachowują moc do czasu wejścia w życie przepisów wykonawczych wydanych na podstawie art. 91a ust. 9 ustawy zmienianej w art. 1, w brzmieniu nadanym niniejszą ustawą,
 - 2) art. 9 ust. 5a ustawy zmienianej w art. 3 zachowują moc do czasu wejścia w życie przepisów wykonawczych wydanych na podstawie art. 9 ust. 7 ustawy zmienianej w art. 3, w brzmieniu nadanym niniejszą ustawą
- nie dłużej jednak niż przez okres 12 miesięcy od dnia wejścia w życie niniejszej ustawy.

Art. 12. Ustawa wchodzi w życie po upływie 30 dni od dnia ogłoszenia, z wyjątkiem art. 1 pkt 9 i 10, które wchodzi w życie z dniem 1 kwietnia 2016 r.

UZASADNIENIE

Projekt ustawy o zmianie ustawy o Straży Granicznej oraz niektórych innych ustaw został opracowany w związku z potrzebą dostosowania przepisów dotyczących właściwości i funkcjonowania Straży Granicznej, a także zarządzania granicą państwową do aktualnych potrzeb i warunków pełnienia służby.

W projekcie znalazły się rozwiązania, których źródło stanowią przeszło siedmioletnie doświadczenia wynikające z obecności Polski w strefie Schengen. Brak kontroli osób na granicach wewnętrznych Unii Europejskiej, konieczność przeniesienia działań na terytorium kraju, a także kilkakrotne przypadki tymczasowego przywracania kontroli stworzyły nowe warunki funkcjonowania organów państwowych, a w szczególności Straży Granicznej.

Trwający od kilku lat proces reorganizacji Straży Granicznej, mający na celu stworzenie wyspecjalizowanej formacji o charakterze graniczno-migracyjnym skutkuje wieloma zmianami w zakresie kompetencji formacji oraz jej struktury organizacyjnej. Przedmiotowy projekt stanowi kolejny etap prac w tym zakresie. Wiodąca rola Straży Granicznej w zakresie zwalczania i przeciwdziałania nielegalnej migracji została wskazana w dokumencie „Polityka migracyjna Polski – stan obecny i postulowane działania” przyjętym przez Radę Ministrów w dniu 31 lipca 2012 r. Rekomendacje i zalecenia zawarte w powyższym dokumencie w zakresie wzmocnienia działań przez Straż Graniczną w tym obszarze wymagają podejmowania bieżących prac służących zapewnieniu właściwej realizacji zadań.

Zawarte w przedmiotowym projekcie szczegółowe rozwiązania dotyczące wzmocnienia systemu ochrony nienaruszalności granicy państwowej oraz szeroko pojętego bezpieczeństwa stanowią także reakcję na aktualną sytuację na północno-wschodniej i wschodniej granicy Rzeczypospolitej Polskiej. Działania w tym obszarze są również spójne z realizacją celów programowych zawartych w przyjętym przez Radę Ministrów w dniu 9 grudnia 2014 r. dokumencie „Plan wzmocnienia bezpieczeństwa państwa”.

Doświadczenia te wpłynęły także na konieczność stworzenia nowej koncepcji finansowania przejść granicznych, a także stworzenia dostosowanych do aktualnych potrzeb optymalnych warunków dokonywania różnego rodzaju kontroli w tych przejściach, w szczególności w lotniczych przejściach granicznych.

W projekcie zaproponowano ponadto zmiany w zakresie ustawy o Straży Granicznej ułatwiające funkcjonowanie formacji. Uwzględniając wskazane potrzeby i cele, projekt dokonuje zmian w kilku obszarach dotyczących w szczególności zadań i uprawnień Straży Granicznej, które mają na celu ułatwienie przebiegu służby oraz obowiązków i uprawnień funkcjonariuszy Straży Granicznej, wprowadzając możliwość zawierania umów szkoleniowych, a także wypłacania funkcjonariuszom i pracownikom Straży Granicznej, przebywającym w zagranicznej podróży służbowej, diet dziennych według stawek określonych w przepisach Unii Europejskiej.

Proponuje się również dokonanie zmian w zakresie przepisów regulujących kwestie umundurowania. Dotychczasowe upoważnienia ustawowe okazały się bowiem niewystarczające dla przeprowadzenia reformy mundurowej polegającej na wprowadzeniu systemu punktowego. Proponowana zmiana docelowo poprzez wprowadzenie nowego modelu punktowego wzorowanego na rozwiązaniach przyjętych wobec funkcjonariuszy Służby Celnej ma usprawnić proces zaopatrywania funkcjonariuszy w przedmioty umundurowania.

W projekcie uwzględniono także aktualne potrzeby w zakresie organizacji oraz sposobu pełnienia służby wynikające ze zmian strukturalnych, jakie dokonały się w ostatnim czasie w Straży Granicznej, polegających w szczególności na likwidacji niektórych jednostek organizacyjnych, a także tworzeniu innych, co skutkuje koniecznością przenoszenia lub delegowania funkcjonariuszy do nowych miejsc pełnienia służby. Proponowane w ustawie rozwiązania odnoszą się również do spraw dotyczących udziału funkcjonariuszy w różnych formach współpracy inicjowanej i koordynowanej na poziomie Unii Europejskiej.

Projektowane zmiany w ustawie z dnia 12 października 1990 r. o Straży Granicznej (Dz. U. z 2014 r. poz. 1402 i 1822 oraz z 2015 r. poz. 529) są związane z rozszerzeniem właściwości Straży Granicznej w zakresie zwalczania przestępstw określonych w art. 270–276 Kodeksu karnego dotyczących wiarygodności dokumentów i objęcie nią także dokumentów uprawniających do pobytu na terytorium Rzeczypospolitej Polskiej oraz dokumentów wymaganych do ich wydania, jak również do wydania dokumentów uprawniających do przekroczenia granicy państwowej. Wskazane przepisy Kodeksu karnego dotyczą czynów polegających na podrabianiu lub przerabianiu dokumentów oraz posługiwaniu się nimi jako autentycznymi, a ponadto obejmują swoim zakresem poświadczenie nieprawdy w dokumencie przez funkcjonariusza publicznego lub inną

osobę uprawnioną do wystawienia tego dokumentu, wyłudzenie podstępem poświadczenia nieprawdy w dokumencie oraz używanie dokumentów zawierających takie poświadczenie, zbycie własnego lub cudzego dokumentu stwierdzającego tożsamość oraz posługiwanie się takim dokumentem, jak również bezprawne jego przewożenie, przenoszenie lub przesyłanie za granicę.

Aktualnie zgodnie z art. 1 ust. 2 pkt 4 lit. a ustawy z dnia 12 października 1990 r. o Straży Granicznej właściwość Straży Granicznej w przedmiotowym zakresie obejmuje tylko dokumenty uprawniające do przekraczania granicy państwowej. Rozszerzenie zadań Straży Granicznej o przestępstwa z art. 270–276 Kodeksu karnego w odniesieniu do dokumentów uprawniających do pobytu na terytorium Rzeczypospolitej Polskiej oraz dokumentów wymaganych do ich wydania, jak również wymaganych do wydania dokumentów uprawniających do przekroczenia granicy państwowej, pozostaje w ścisłym związku z innymi zadaniami Straży Granicznej, do których należą ochrona granicy państwowej, kontrola ruchu granicznego oraz zapobieganie i przeciwdziałanie nielegalnej migracji. W konsekwencji zmian ustawy o Straży Granicznej dokonanych ustawą z dnia 12 grudnia 2013 r. o cudzoziemcach (Dz. U. poz. 1650 oraz z 2014 r. poz. 463 i 1004), Straż Graniczna stała się formacją powołaną do zapobiegania i przeciwdziałania nielegalnej migracji. Zapobieganie i przeciwdziałanie nielegalnej migracji związane jest nierozdzielnie z dokumentami wykorzystywanymi przez osoby bezpośrednio zaangażowane w popełnianie czynów zabronionych tego typu. Dotyczy to w szczególności takich dokumentów, jak: dokument tożsamości, dokument podróży, wiza, karta pobytu, zaproszenie, zezwolenie na pobyt czasowy, zezwolenie na pobyt stały, zezwolenie na pobyt rezydenta długoterminowego UE, dokument potwierdzający posiadanie ubezpieczenia zdrowotnego lub posiadanie podróznego ubezpieczenia medycznego. Prowadząc czynności ukierunkowane na zwalczanie nielegalnej migracji, Straż Graniczna ujawnia czyny zabronione, o których mowa w rozdziale XXXIV Kodeksu karnego, popełniane niejednokrotnie w ramach zorganizowanych grup przestępczych, wyspecjalizowanych m.in. w fałszowaniu dokumentów i obejmujące swoim zasięgiem znacznie szerszy katalog dokumentów niż tylko dokumenty uprawniające do przekraczania granicy państwowej. Dotychczasowy brak właściwości Straży Granicznej we wskazanym obszarze wiąże się z koniecznością wyłączenia materiałów obejmujących przestępstwa przeciwko wiarygodności dokumentów innych niż dokumenty uprawniające do przekraczania granicy państwowej i ich późniejszego

przekazywania organom właściwym do prowadzenia postępowań karnych. Takie działanie jest niezasadne z punktu widzenia ekonomiki prowadzonych postępowań karnych, gdyż często Straż Graniczna, w wyniku wcześniej podjętych czynności, w tym także mających charakter administracyjny, uzyskuje informacje i materiały dotyczące kwestii legalności pobytu cudzoziemców na terytorium Rzeczypospolitej Polskiej, które mogą być wykorzystane w ramach postępowań karnych prowadzonych w sprawach związanych z nielegalną migracją.

Konsekwencją powyższej zmiany będzie także zmiana przepisów dotyczących zarządzania kontroli operacyjnej. Obecnie w art. 9e ust. 1 pkt 2 ustawy o Straży Granicznej określającym katalog przestępstw, w przypadku których może zostać zarządzona kontrola operacyjna, zostały określone przestępstwa w zakresie dokumentów uprawniających do przekroczenia granicy. W przedmiotowym przepisie konieczne będzie wskazanie przestępstw określonych w art. 270–276 Kodeksu karnego dotyczących wiarygodności dokumentów uprawniających do pobytu na terytorium Rzeczypospolitej Polskiej oraz dokumentów wymaganych do ich wydania, jak również do wydania dokumentów uprawniających do przekroczenia granicy państwowej.

W projekcie proponuje się także uzupełnienie zakresu przedmiotowego uprawnień wynikających z art. 9f ustawy o Straży Granicznej, o przestępstwa określone w art. 270–276 Kodeksu karnego dotyczące wiarygodności dokumentów uprawniających do przekroczenia granicy państwowej oraz do pobytu na terytorium Rzeczypospolitej Polskiej lub dokumentów wymaganych do ich wydania. Wskazane uprawnienia dotyczą podejmowania czynności operacyjno-rozpoznawczych, zmierzających do sprawdzenia uzyskanych wcześniej wiarygodnych informacji o przestępstwie oraz ustalenia sprawców i uzyskania dowodów przestępstwa, polegających na dokonaniu w sposób niejawnym nabycia, zbycia lub przejęcia przedmiotów pochodzących z przestępstwa, ulegających przepadkowi, albo których wytwarzanie, posiadanie, przewożenie lub którymi obrót są zabronione, a także przyjęciu lub wręczeniu korzyści majątkowej. Rozszerzenie zakresu stosowania przez Straż Graniczną uprawnienia w formie tzw. „zakupu kontrolowanego” o czyny zabronione określone w art. 270–276 Kodeksu karnego, obejmujące swoim zakresem przestępstwa przeciwko dokumentom uprawniającym do przekraczania granicy państwowej lub pobytu na terytorium Rzeczypospolitej Polskiej, a także dokumentom wymaganych do ich wydania, wynika bezpośrednio z celu, jakim jest wykrywanie tego rodzaju przestępczości. Powyższe

uzasadnione jest przede wszystkim charakterem i specyfiką wskazanych przestępstw, popełnianych niejednokrotnie w warunkach zorganizowanych grup przestępczych, specjalizujących się w czerpaniu zysków z procederu nielegalnej migracji. Proces wykrywczy dotyczący tej kategorii przestępstw jest powiązany ściśle z wykonywaniem zadań Straży Granicznej określonych w art. 1 ust. 2 ustawy z dnia 12 października 1990 r. o Straży Granicznej. Jednocześnie, biorąc pod uwagę rodzaj przestępczości oraz znaczną jej społeczną szkodliwość, uzasadnione wydaje się wykorzystywanie w zwalczaniu nielegalnej migracji metod ofensywnych, służących wykryciu przestępstwa oraz uzyskaniu i utrwaleniu dowodów jego popełnienia.

Dodatkowo należy wskazać, że w ustawach kompetencyjnych innych organów i służb, regulacje dotyczące kontroli operacyjnej oraz tzw. „zakupu kontrolowanego” zostały skonstruowane w ten sposób, iż zawierają one analogiczny katalog czynów zabronionych, w odniesieniu do których możliwe jest zastosowanie obu wskazanych metod działania.

W projekcie nie zostały uwzględnione zmiany wynikające z wyroku Trybunału Konstytucyjnego w sprawie o sygn. K 23/11 z dnia 30 lipca 2014 r., gdyż przygotowywany jest aktualnie odrębny projekt mający na celu kompleksowe uwzględnienie wyroku w kilku ustawach, w tym ustawie o Straży Granicznej.

Przedmiotowa nowelizacja ma także na celu rozszerzenie obowiązujących przepisów w zakresie rozpoznawania, zapobiegania i wykrywania przestępstw i wykroczeń o „wykroczenia przeciwko bezpieczeństwu w komunikacji”. Aktualnie do właściwości Straży Granicznej należy rozpoznawanie, zapobieganie i wykrywanie wyłącznie przestępstw przeciwko bezpieczeństwu w komunikacji, pozostających w związku z wykonywaniem komunikacji lotniczej. Straż Graniczna w toku realizacji czynności służbowych często reaguje na wykroczenia określone w art. 210 ustawy z dnia 3 lipca 2002 r. – Prawo lotnicze (Dz. U. z 2013 r. poz. 1393 oraz z 2014 r. poz. 768), na podstawie przepisów upoważniających funkcjonariuszy Straży Granicznej do nakładania grzywnien w drodze mandatów karnych. Uzupełnienie przepisów ustawy z dnia 12 października 1990 r. o Straży Granicznej o wykroczenia przeciwko bezpieczeństwu w komunikacji zapewni spójność przepisów określających właściwość formacji w zakresie zwalczania przestępstw i wykroczeń.

Celem projektowanych zmian jest również uporządkowanie przepisów ustawy z dnia 12 października 1990 r. o Straży Granicznej dotyczących kompetencji Straży

Granicznej do rozpoznawania, zapobiegania i wykrywania wykroczeń oraz ścigania ich sprawców w zakresie czynów związanych z wykonywaniem pracy przez cudzoziemców, prowadzeniem działalności gospodarczej przez cudzoziemców oraz powierzaniem wykonywania pracy cudzoziemcom. Aktualnie zadanie ścigania sprawców tych czynów wynika zasadniczo z art. 1 ust. 2 pkt 4 ustawy. Natomiast kompetencje Straży Granicznej do prowadzenia czynności zmierzających do pociągnięcia sprawcy do odpowiedzialności za wykroczenie, w tym prawo kierowania wniosków o ukaranie do sądu, wynikają z przepisów art. 17 § 3, art. 56 § 2 Kodeksu postępowania w sprawach o wykroczenia, zwanego dalej „kodeksem”. Z kolei uprawnienia Straży Granicznej do nakładania grzywien w drodze mandatu karnego za popełnione wykroczenia wynikają z art. 11 ust. 1 pkt 6a ustawy oraz wydanego na podstawie art. 95 § 4 kodeksu, rozporządzenia Ministra Spraw Wewnętrznych z dnia 18 kwietnia 2014 r. w sprawie wykroczeń, za które funkcjonariusze Straży Granicznej są uprawnieni do nakładania grzywien w drodze mandatu karnego (Dz. U. poz. 539 oraz z 2015 r. poz. 263). Jednocześnie w ustawie o Straży Granicznej, w części regulującej uprawnienia Straży Granicznej, znajduje się przepis (art. 10d ust. 21), zgodnie z którym „w przypadku stwierdzenia w toku kontroli naruszenia przepisów ustawy z dnia 20 kwietnia 2004 r. o promocji zatrudnienia i instytucjach rynku pracy (Dz. U. z 2013 r. poz. 674, z późn. zm.) lub ustawy z dnia 15 czerwca 2012 r. o skutkach powierzania wykonywania pracy cudzoziemcom przebywającym wbrew przepisom na terytorium Rzeczypospolitej Polskiej stanowiących wykroczenie organ Straży Granicznej dokonujący kontroli występuje z wnioskiem do właściwego sądu rejonowego o ukaranie osób odpowiedzialnych za stwierdzone nieprawidłowości”. Regulacja ta jest wadliwa, biorąc pod uwagę, że kwestia dotycząca właściwości rzeczowej jest uregulowana w art. 1 ust. 2 pkt 4 ustawy, zaś kompetencje Straży Granicznej do prowadzenia czynności zmierzających do pociągnięcia sprawcy do odpowiedzialności za wykroczenie reguluje przede wszystkim kodeks. Ponadto przepis art. 10d ust. 21 ustawy ogranicza uprawnienia Straży Granicznej w odniesieniu do wykroczeń wymienionych w ustawie z dnia 20 kwietnia 2004 r. o promocji zatrudnienia i instytucjach rynku pracy (Dz. U. z 2015 r. poz. 149) do kierowania wniosków o ukaranie. Tymczasem w praktyce niejednokrotnie zachodzi potrzeba zastosowania postępowania mandatowego, które ze względu na swoją specyfikę jest jednocześnie ekonomiczne i najmniej uciążliwe (szybkie), zarówno z perspektywy Straży Granicznej,

jak i sprawcy wykroczenia. Przy czym nałożenie grzywny w drodze mandatu karnego jest warunkowane zawsze zgodą sprawcy wykroczenia, co wyklucza arbitralność działania funkcjonariusza. Zatem w celu uporządkowania i ujednolicenia przepisów regulujących rozpoznawanie, zapobieganie i wykrywanie wykroczeń oraz ściganie ich sprawców zasadna jest zmiana przepisów określających właściwość Straży Granicznej (art. 1 ust. 2 pkt 4), poprzez doprecyzowanie, że do zadań Straży Granicznej należy ściganie sprawców wykroczeń związanych z naruszaniem przepisów dotyczących powierzania wykonywania pracy cudzoziemcom, wykonywania pracy przez cudzoziemców oraz prowadzenia przez nich działalności gospodarczej. Nie ulega bowiem wątpliwości, że Straż Graniczna powinna takie wykroczenia ścigać, biorąc pod uwagę jej rolę w systemie organów państwowych oraz fakt, że funkcjonariusze tej formacji ujawniają te czyny w toku prowadzenia czynności kontrolnych wobec cudzoziemców. Proponowane doprecyzowanie przepisów pozwoli uniknąć wątpliwości interpretacyjnych w zakresie przedmiotowych kompetencji. Jednocześnie w kontekście proponowanych zmian należy, jako przepis zbyteczny, uchylić w art. 10d ust. 21, ponieważ treść wynikająca z tego przepisu będzie regulowana przez art. 1 ust. 2 pkt 4 i art. 11 ust. 1 pkt 6a ustawy oraz przepisy kodeksu.

Kolejna z zaproponowanych zmian ma na celu zapewnienie wglądu do danych gromadzonych w Krajowym Systemie Informacyjnym Policji (KSIP) i umożliwienie podejmowania bezpośrednio na tej podstawie przez funkcjonariuszy Straży Granicznej czynności wobec osób poszukiwanych. Jednocześnie podkreślić należy, że bezpośredni dostęp obejmował będzie tylko wgląd do informacji, w tym danych osobowych, osób poszukiwanych, które zawarte będą w odrębnej replice, stanowiąc wyciąg z ogółu danych gromadzonych w KSIP. Ponadto Straż Graniczna nie będzie wskazanych informacji i danych gromadzić ani dokonywać na nich jakichkolwiek operacji, a jedynie podejmie zleczone wobec tych osób czynności, po odnalezieniu osoby poszukiwanej w toku dokonywania kontroli. Zmiana służy uproszczeniu procedur realizacji poszukiwań, a w przypadku osób ukrywających się przed organami ścigania i wymiaru sprawiedliwości zapobiega powielaniu tych samych poleceń Prokuratury, które aktualnie kierowane są zarówno do jednostek organizacyjnych Policji, jak i Komendy Głównej Straży Granicznej, a po wprowadzeniu zmiany odpisy dokumentów procesowych byłyby przesyłane tylko do jednostki Policji prowadzącej poszukiwania. Na tej podstawie rejestrowane byłyby poszukiwania w KSIP oraz udostępniane drogą

teleinformatyczną Straży Granicznej. Straż Graniczna realizowałaby poszukiwania jako czynności zlecone, bezpośrednio na podstawie danych z KSIP, bez konieczności rejestracji tych samych poszukiwań w bazie Straży Granicznej. Do Straży Granicznej będą wpływały nadal inne polecenia Prokuratury, które nie są rejestrowane w KSIP, np. postanowienia o zakazie opuszczenia kraju, czy zlecenia doręczeń wezwań osobom przekraczającym granicę.

Konsekwencją projektowanych zmian będzie konieczność zapewnienia spójności przepisów obowiązujących w tym obszarze poprzez dokonanie odpowiednich zmian rozporządzeń Ministra Sprawiedliwości oraz zarządzeń Prokuratora Generalnego wydanych na podstawie art. 18 ust. 1, 2, 3 i 3a ustawy z dnia 20 czerwca 1985 r. o prokuraturze (Dz. U. z 2011 r. Nr 270, poz. 1599, z późn. zm.), w zakresie usunięcia przepisów o konieczności przesyłania odpisów postanowień o tymczasowym aresztowaniu i poszukiwaniu listem gończym, wraz z nakazem przyjęcia do Komendy Głównej Straży Granicznej, a w przypadku odwołania poszukiwań, przesyłanie zawiadomienia tylko w przypadku, jeżeli przed wejściem w życie projektowanej regulacji zostały przesłane odpisy postanowień do Komendy Głównej Straży Granicznej.

Straż Graniczna w ramach kontroli granicznej i kontroli realizowanych na terytorium kraju dokonuje sprawdzeń w Systemie Informacyjnym Schengen oraz krajowych bazach, w tym bazie czynności zleconych do wykonania na polecenie sądu i Prokuratury oraz innych właściwych organów państwowych, zgodnie z art. 9 ust. 1 ustawy z dnia 12 października 1990 r. o Straży Granicznej, a także bazie osób poszukiwanych, ukrywających się przed organami ścigania lub wymiaru sprawiedliwości zarejestrowanych w KSIP, w celu potwierdzenia, że osoby nie stanowią zagrożenia bezpieczeństwa publicznego, wewnętrznego porządku publicznego lub zdrowia publicznego. Możliwość sprawdzania w wielu bazach i systemach jest środkiem kompensacyjnym zniesienia kontroli na granicach wewnętrznych UE. Aktualnie dane z systemu KSIP są udostępniane Straży Granicznej na podstawie porozumienia między Komendantem Głównym Straży Granicznej a Komendantem Głównym Policji. Takie rozwiązanie nasuwa wątpliwości odnośnie do wystarczających podstaw podejmowania wnioskowanych czynności.

Obecnie prokurator, wydając postanowienie o poszukiwaniu listem gończym i list gończy, odpisy postanowień w postaci dokumentów o tymczasowym aresztowaniu i

poszukiwaniu listem gończym wraz z nakazem przyjęcia, przesyła osobno do jednostki Policji prowadzącej poszukiwania (na tej podstawie są rejestrowane poszukiwania w KSIP) oraz do Straży Granicznej (na tej podstawie są rejestrowane poszukiwania w bazie Straży Granicznej). Analogicznie do w przypadku odwołań poszukiwań przesyłane są dwa odrębne odpisy dokumentacji procesowej. Identyczna sytuacja ma miejsce w przypadku zarządzenia poszukiwań w celu ustalenia miejsca pobytu. Ponadto z uwagi na fakt, iż na podstawie art. 15 Kodeksu postępowania karnego, każdorazowo prokurator określa polecenia do wykonania przez Straż Graniczną i Policję, zdarzają się przypadki, że poszukiwania zawarte w KSIP nie mają bezpośredniego odniesienia do informacji w bazie czynności zleconych Straży Granicznej. Takie sytuacje powodują konieczność dodatkowego porównywania przez funkcjonariuszy informacji uzyskiwanych z dwóch różnych baz, co znacznie utrudnia realizację ustawowych czynności kontrolnych realizowanych w przejściach granicznych lub na terytorium kraju, w tym wydłużenie kontroli, co ma szczególne znaczenie w przypadku kontroli dokonywanych w lotniczych przejściach granicznych.

Należy wskazać, że projektowane rozwiązanie jest zbliżone do regulacji zawartych w art. 4 ust. 1 pkt 1–3 ustawy z dnia 24 sierpnia 2007 r. o udziale Rzeczypospolitej Polskiej w Systemie Informacyjnym Schengen oraz Wizowym Systemie Informacyjnym (Dz. U. z 2014 r. poz. 1203), która dotyczy podejmowania podobnych działań przez wskazane podmioty, w tym Straż Graniczną, „zleconych” przez właściwe organy innych państw członkowskich Unii Europejskiej. Proponowana zmiana w ustawie o Straży Granicznej dotyczy czynności realizowanych w podobnym zakresie na polecenie właściwych organów krajowych.

Ponadto możliwość wglądu do informacji i danych zarejestrowanych w KSIP spowoduje, że analogiczne informacje i dane nie będą rejestrowane w bazie czynności zleconych Straży Granicznej. Tym samym nastąpi ograniczenie w zakresie gromadzenia i przetwarzania danych osób poszukiwanych do jednej bazy krajowej.

Straż Graniczna będzie informowała Policję o odnalezieniu osoby poszukiwanej, co zagwarantuje administratorowi systemu możliwość weryfikacji zasadności i celowości „wykorzystania danych osoby”, a jednocześnie będzie podstawą do dokonania zmian w bazie KSIP poprzez np. usunięcie danych osoby, w stosunku do której wnioskowane czynności zostaną wykonane. W ten sposób zostanie zagwarantowany ustawowo

warunek, że Policja jako administrator danych ma informację, kto i w jakich okolicznościach „pozyskał” dane ze zbioru.

Ponadto proponuje się w art. 10d ustawy o Straży Granicznej uchylić ust. 20. Wskazany przepis zobowiązuje organ Straży Granicznej właściwy ze względu na miejsce dokonanej kontroli legalności wykonywania pracy lub prowadzenia działalności gospodarczej przez cudzoziemców, o której mowa w art. 1 ust. 2 pkt 13a, do podjęcia dalszych czynności określonych w ustawie z dnia 12 grudnia 2013 r. o cudzoziemcach. Wskazany przepis ma charakter jedynie informacyjny, gdyż nie wynika z niego, jakiego rodzaju czynności powinny być przeprowadzone w następstwie zrealizowanej kontroli. Skutki ujawnienia nieprawidłowości w zakresie wykonywania pracy lub podjęcia działalności gospodarczej określa ustawa o cudzoziemcach. Dodatkowo z art. 10d ust. 20 wynika, że właściwym do podjęcia czynności określonych w ustawie o cudzoziemcach jest organ Straży Granicznej właściwy ze względu na miejsce dokonanej kontroli. Takie określenie właściwości organu pozostaje niespójne z rozwiązaniami przyjętymi w tym zakresie w ustawie o cudzoziemcach.

Zgodnie z art. 302 ust. 1 pkt 4 i 5 ustawy o cudzoziemcach wykonywanie przez cudzoziemca pracy bez wymaganego zezwolenia na pracę lub zarejestrowanego w powiatowym urzędzie pracy oświadczenia pracodawcy o zamiarze powierzenia mu wykonywania pracy, lub ukaranie cudzoziemca karą grzywny za nielegalne wykonywanie pracy, a także podjęcie przez cudzoziemca działalności gospodarczej niezgodnie z przepisami obowiązującymi w tym zakresie na terytorium Rzeczypospolitej Polskiej stanowi przesłankę wydania decyzji o zobowiązaniu cudzoziemca do powrotu. Natomiast w myśl art. 310 pkt 1 ustawy o cudzoziemcach, decyzję o zobowiązaniu do powrotu wydaje z urzędu komendant oddziału Straży Granicznej lub komendant placówki Straży Granicznej, który stwierdził istnienie przesłanki uzasadniającej wydanie takiej decyzji.

Przyjęcie rozwiązania polegającego na usunięciu ust. 20 z artykułu 10d ustawy o Straży Granicznej pozwoli wyeliminować regulację, która jest nieprecyzyjna, a zarazem zbędna, ponieważ przepisy ustawy z dnia 12 grudnia 2013 r. o cudzoziemcach określają jednoznacznie, jakie czynności należy podjąć w przypadku ujawnienia cudzoziemców nielegalnie wykonujących pracę, a także wskazują, do którego organu Straży Granicznej należy ich realizacja.

W projekcie ustawy o zmianie ustawy o Straży Granicznej oraz niektórych innych ustaw wprowadzone zostały rozwiązania mające na celu umożliwienie wsparcia Straży Granicznej przez Siły Zbrojne Rzeczypospolitej Polskiej oraz żołnierzy Żandarmerii Wojskowej w przypadku wystąpienia zagrożeń, do których zwalczania Straż Graniczna nie jest przygotowana lub nie jest to jej zadaniem.

Zgodnie z propozycją oddziały i pododdziały Sił Zbrojnych Rzeczypospolitej Polskiej, zwane dalej „oddziałami i pododdziałami Sił Zbrojnych”, będą mogły zostać użyte do pomocy Straży Granicznej w przypadku zagrożenia bezpieczeństwa publicznego lub zakłócenia porządku publicznego w zasięgu terytorialnym przejścia granicznego oraz w strefie nadgranicznej, w szczególności bezpośredniego zagrożenia zamachem na nienaruszalność granicy państwowej bądź jego dokonania, sprowadzenia bezpośredniego niebezpieczeństwa powszechnego dla życia, zdrowia lub wolności obywateli, bezpośredniego zagrożenia zamachem na obiekty lub urządzenia wykorzystywane przez Straż Graniczną, zagrożenia przestępstwem o charakterze terrorystycznym bądź jego dokonania w stosunku do obiektów lub urządzeń wykorzystywanych przez Straż Graniczną, bądź mogącym skutkować niebezpieczeństwem dla życia ludzkiego, gdy wymaga tego stopień zagrożenia lub jeżeli użycie sił Straży Granicznej okaże się niewystarczające. Żołnierzom oddziałów i pododdziałów Sił Zbrojnych, kierowanych do pomocy Straży Granicznej, będą przysługiwały, w zakresie niezbędnym do wykonywania ich zadań, niektóre uprawnienia funkcjonariuszy Straży Granicznej określone w art. 11 ust. 1 pkt 2, 4–5a, 5b lit. a i b, pkt 6, 7, 7a i 10 oraz art. 23 ustawy z dnia 12 października 1990 r. o Straży Granicznej, wykorzystywane na zasadach i w trybie określonym dla funkcjonariuszy Straży Granicznej. Użycie oddziałów i pododdziałów Sił Zbrojnych będzie następowało na podstawie postanowienia Prezydenta Rzeczypospolitej Polskiej wydanego na wniosek Prezesa Rady Ministrów. W przypadkach niecierpiących zwłoki, decyzję o użyciu oddziałów i pododdziałów Sił Zbrojnych Rzeczypospolitej Polskiej będzie podejmował Minister Obrony Narodowej, na wniosek ministra właściwego do spraw wewnętrznych określający zakres i formę pomocy, zawiadamiając o niej niezwłocznie Prezydenta Rzeczypospolitej Polskiej i Prezesa Rady Ministrów. Prezydent Rzeczypospolitej Polskiej w takim przypadku niezwłocznie wyda postanowienie o zatwierdzeniu lub uchyleniu decyzji Ministra Obrony Narodowej. Określono organ, który będzie koordynował działania podejmowane przez Straż Graniczną oraz oddziały

i pododdziały Sił Zbrojnych, a także podmiot, z którym organ koordynujący będzie działał w porozumieniu. Dodatkowo w projekcie wskazano, że oddziały i pododdziały Sił Zbrojnych pozostają w systemie dowodzenia Sił Zbrojnych RP, co ma na celu uwzględnienie wewnętrznych zasad i trybu prowadzenia działań przez oddziały i pododdziały Sił Zbrojnych. Rozwiązania te nie będą miały wpływu na organizację współdziałania Straży Granicznej i Sił Zbrojnych oraz możliwość kierowania działaniami podejmowanymi wspólnie przez Straż Graniczną i Siły Zbrojne przez właściwy organ Straży Granicznej.

W projekcie proponuje się ponadto określenie, że w razie zagrożenia bezpieczeństwa i porządku publicznego w zasięgu terytorialnym przejścia granicznego oraz w strefie nadgranicznej Prezes Rady Ministrów, na wniosek ministra właściwego do spraw wewnętrznych uzgodniony z Ministrem Obrony Narodowej, będzie mógł zarządzić użycie żołnierzy Żandarmerii Wojskowej do udzielenia pomocy Straży Granicznej, jeżeli siły Straży Granicznej okażą się niewystarczające do wykonania zadań w zakresie ochrony bezpieczeństwa i porządku publicznego lub będzie wymagał tego stopień zagrożenia. Przewiduje się, że żołnierzom Żandarmerii Wojskowej będą przysługiwały, w zakresie niezbędnym do wykonania ich zadań, niektóre uprawnienia funkcjonariuszy Straży Granicznej określone w art. 11 ust. 1 pkt 2, 4–5a, 5b lit. a i b, 6–8 i 10 oraz art. 23 ustawy z dnia 12 października 1990 r. o Straży Granicznej, wykorzystywane na zasadach i w trybie określonych dla funkcjonariuszy Straży Granicznej. Proponowane regulacje w zakresie udzielenia wsparcia Straży Granicznej nie są rozwiązaniami nowymi, gdyż analogiczne przepisy obowiązują np. w ustawie z dnia 6 kwietnia 1990 r. o Policji (Dz. U. z 2015 r. poz. 355 i 529).

W przedmiotowym projekcie obok przepisów dotyczących udzielania pomocy Straży Granicznej została wprowadzona dodatkowa regulacja, która stanowi podstawę do prowadzenia samodzielnych działań przez oddziały i pododdziały Sił Zbrojnych w przypadku zagrożenia bezpieczeństwa publicznego w zasięgu terytorialnym przejścia granicznego oraz w strefie nadgranicznej. Takie rozwiązanie będzie stosowane, w przypadku gdy Straż Graniczna nie będzie dysponowała możliwościami skutecznego przeciwdziałania zagrożeniu bądź dokonaniu przestępstwa lub będzie uzasadniał to rodzaj zagrożenia. Oddziały i pododdziały Sił Zbrojnych będą działały zgodnie z zakresem swoich kompetencji i uprawnień, na zasadach określonych w art. 3 ust. 2a ustawy z dnia 21 listopada 1967 r. o powszechnym obowiązku obrony Rzeczypospolitej

Polskiej (Dz. U. z 2012 r. poz. 461, z późn. zm.). Użycie oddziałów i pododdziałów Sił Zbrojnych będzie następowało na podstawie postanowienia Prezydenta Rzeczypospolitej Polskiej wydanego na wniosek Prezesa Rady Ministrów. W przypadkach niecierpiących zwłoki, decyzję o użyciu oddziałów i pododdziałów Sił Zbrojnych Rzeczypospolitej Polskiej będzie podejmował Minister Obrony Narodowej, na wniosek ministra właściwego do spraw wewnętrznych, określając rodzaj zagrożenia i formy samodzielnego działania, zawiadamiając o niej niezwłocznie Prezydenta Rzeczypospolitej Polskiej i Prezesa Rady Ministrów. Prezydent Rzeczypospolitej Polskiej, w drodze postanowienia, będzie mógł zatwierdzić lub uchylić decyzję Ministra Obrony Narodowej.

Straż Graniczna jako formacja typu graniczno-migracyjnego o uprawnieniach policyjnych posiada obecnie wyposażenie adekwatne do realizowanych zadań, a zakres i sposób wyszkolenia funkcjonariuszy nastawiony jest na osiągnięcie celów, do jakich została ona powołana. Podstawowe uzbrojenie funkcjonariuszy przeznaczone jest do ochrony osobistej. Również infrastruktura placówek Straży Granicznej oraz posiadany sprzęt i wyposażenie zostały dostosowane do potrzeb w zakresie realizacji zadań ustawowych, a nie działań o charakterze obronnym. W związku z powyższym aktualna destabilizacja bezpieczeństwa i walki zbrojne w kraju sąsiadującym z Polską wymagają analizy w zakresie usytuowania formacji w systemie bezpieczeństwa państwa oraz podjęcia działań, które także w przyszłości mogą służyć wzmocnieniu tego systemu na terenach przygranicznych oraz mają na celu zapewnienie wsparcia Straży Granicznej w przypadku ewentualnej eskalacji zewnętrznych konfliktów, czy działalności grup dywersyjnych obejmującej terytorium bezpośrednio graniczące z Polską. Nie można jednocześnie wykluczyć wystąpienia takiej skali zagrożeń, która będzie powodowała konieczność podjęcia działań o charakterze przede wszystkim obronnym, które wykraczają poza właściwość Straży Granicznej. Zaproponowane rozwiązanie zapewni wzmocnienie systemu bezpieczeństwa państwa na wypadek jego zagrożenia bez konieczności ponoszenia dodatkowych nakładów na sprzęt oraz wyszkolenie w tym zakresie.

Podobne rozwiązanie funkcjonuje w ustawie z dnia 4 września 2008 r. o ochronie żeglugi i portów morskich (Dz. U. Nr 171, poz. 1055, z późn. zm.). Zgodnie z art. 27 przedmiotowej ustawy po wyczerpaniu przez Straż Graniczną środków przewidzianych w ustawie o Straży Granicznej, Minister Obrony Narodowej może wydać decyzję o

zastosowaniu na polskich obszarach morskich niezbędnych środków, do zatopienia statku lub obiektu pływającego włącznie. Wskazane rozwiązanie ma ograniczony zakres, służy zapobieżeniu niebezpieczeństwa grożącego statkom, obiektom portowym i portom oraz związanej z nimi infrastruktury, powstałemu na skutek użycia statku lub obiektu pływającego jako środka ataku terrorystycznego.

W ustawie z dnia 12 października 1990 r. o Straży Granicznej zostaną zmodyfikowane także zasady przenoszenia albo delegowania funkcjonariusza do pełnienia służby w innej jednostce organizacyjnej Straży Granicznej lub innej miejscowości.

Obowiązujący obecnie art. 40 ust. 3 ustawy o Straży Granicznej wprowadza ograniczenia w zakresie przenoszenia oraz delegowania funkcjonariuszy. Zgodnie ze wskazanym przepisem delegowanie nie może przekroczyć 6 miesięcy, zaś funkcjonariusz w okresie 2 lat od przeniesienia albo od zakończenia delegowania może być, po raz kolejny, przeniesiony albo delegowany tylko za jego pisemną zgodą. Przedmiotowe rozwiązania dotyczące zarówno funkcjonariuszy przeniesionych albo delegowanych do czasowego pełnienia służby w innej jednostce organizacyjnej Straży Granicznej lub innej miejscowości z urzędu, jak i na własną prośbę, ograniczają możliwość dysponowania przez właściwych przełożonych zasobami kadrowymi w sposób adekwatny do bieżących warunków i potrzeb w zakresie organizacji służby. W szczególności nie znajduje uzasadnienia utrzymywanie wskazanych ograniczeń w stosunku do funkcjonariuszy przeniesionych albo delegowanych na własną prośbę.

W związku z powyższym proponuje się wyłączenie ograniczeń w przypadku przeniesienia albo delegowania funkcjonariusza na własną prośbę albo gdy przeniesienie do innej jednostki organizacyjnej związane jest ze zmianami organizacyjnymi i nie powoduje zmiany warunków i miejsca pełnienia służby. W tym ostatnim przypadku przeniesienia mają charakter wyłącznie formalny, gdyż wiążą się ze zmianą jednostki organizacyjnej Straży Granicznej, w której funkcjonariusz pełni służbę, bez jednoczesnej zmiany miejsca i warunków jej pełnienia. Dotyczy to przypadków, które mają miejsce obecnie, gdy w wyniku zmian organizacyjnych w Straży Granicznej, polegających np. na włączeniu niektórych placówek Straży Granicznej do struktury innych jednostek organizacyjnych, następuje przeniesienie funkcjonariuszy do tych jednostek, bez zmiany faktycznego miejsca pełnienia służby.

Dodatkowo proponuje się wprowadzenie modyfikacji warunków delegowania funkcjonariuszy z urzędu do czasowego pełnienia służby w innej jednostce

organizacyjnej Straży Granicznej albo w innej miejscowości oraz na terytorium innego państwa członkowskiego Unii Europejskiej w ramach wykonywania zadań określonych w przepisach prawa Unii Europejskiej lub umowach międzynarodowych wiążących Rzeczpospolitą Polską poprzez określenie, że takie delegowanie nie może przekraczać łącznie 6 miesięcy w okresie 2 lat. Dłuższy okres delegowania we wskazanym okresie 2 lat będzie możliwy tylko w przypadku, gdy funkcjonariusz wyrazi zgodę na takie delegowanie. W projekcie sprecyzowano także zasady, od kiedy liczy się okres 2 lat, i które wskazują, że od rozpoczęcia pierwszego delegowania.

Proponowane rozwiązania mają na celu stosowanie instytucji określonych w ustawie w sposób zgodny z ich przeznaczeniem, przy zachowaniu zasady obiektywizmu przyjętych kryteriów, oraz służą zapewnieniu wykorzystania posiadanych zasobów kadrowych w sposób optymalny.

Proponuje się także wprowadzenie możliwości zawieszenia funkcjonariusza Straży Granicznej w czynnościach służbowych, w przypadku wniesienia przeciwko niemu aktu oskarżenia określonego w art. 55 § 1 Kodeksu postępowania karnego (tzw. subsydiarny akt oskarżenia).

Zawarcie projektowanego rozwiązania, poprzez dodanie ust. 2a w art. 43 ustawy o Straży Granicznej, pozwalającego na stosowanie ust. 2 do funkcjonariusza Straży Granicznej, w przypadku wniesienia przeciwko niemu do sądu aktu oskarżenia określonego w art. 55 § 1 Kodeksu postępowania karnego, nie wykluczy możliwości zawieszenia go w czynnościach służbowych. W takim przypadku zawieszenie to będzie jednak uzależnione od oceny stanu sprawy przez przełożonego funkcjonariusza.

Podkreślenia wymaga fakt, iż w dotychczasowym stanie prawnym, w przypadku wszczęcia postępowania karnego o popełnienie przez funkcjonariusza przestępstwa umyślnego, ściganego z oskarżenia publicznego, stosowanie przepisu art. 43 ust. 1 ustawy o Straży Granicznej skutkuje obligatoryjnym zawieszeniem funkcjonariusza w czynnościach służbowych. Dlatego też wprowadzenie projektowanego przepisu art. 43 ust. 2a zapewni spójność systemową prawa i pozwoli na zmianę charakteru zawieszenia funkcjonariusza w czynnościach służbowych z obligatoryjnego na fakultatywny.

Zmiana treści części przepisów art. 65 ustawy o Straży Granicznej oraz dodanie nowego art. 65a służy przede wszystkim wprowadzeniu nowego, spójnego i efektywnego systemu zaopatrywania mundurowego. Zakłada się wprowadzenie

punktowego rozliczania należności mundurowych, co uelastyczni, a tym samym usprawni proces zaopatrywania w niezbędne przedmioty umundurowania.

Dodatkowo dostosowuje się brzmienie przepisów w tym zakresie do konstytucyjnego wzorca stanowienia prawa i obok odpowiedniego rozszerzenia upoważnień ustawowych, część przepisów o charakterze zasadniczym, dotychczas zamieszczonych w rozporządzeniach wydanych na podstawie art. 65 ust. 4 i 9 w dotychczasowym brzmieniu, przenosi się do treści ustawy (m.in. dodawany art. 65a).

Odchodzi się również od dotychczasowego brzmienia art. 65 ust. 2, zakładającego całkowite związanie umundurowania Straży Granicznej z umundurowaniem typu wojskowego. Proponuje się pozostawienie typu wojskowego jako typu dozwolonego, ale niewyłączonego. Tym samym tworzy się podstawę wprowadzenia w Straży Granicznej także umundurowania właściwego jedynie dla tej formacji (art. 65 ust. 1 projektu).

Ponadto rozszerza się zakres podmiotowy dotychczasowego art. 65 ust. 5 (obecnie art. 65 ust. 6 projektu). Obowiązek zwrotu umundurowania lub jego równowartości nie będzie ograniczony jedynie do zwalnianych funkcjonariuszy służby przygotowawczej, ale będzie znajdował zastosowanie do wszystkich zwalnianych funkcjonariuszy, którym wydano umundurowanie jako pierwsze wyposażenie, które nie było używane oraz którego okres używalności nie upłynął. Przedmiotową powinnością będą związani także funkcjonariusze przenoszeni do innej formacji mundurowej.

W art. 65 ust. 7 projektu ustawy usankcjonowano prawo noszenia umundurowania Straży Granicznej przez byłych funkcjonariuszy Straży Granicznej. Uprawnienie to nie ma jednak charakteru bezwzględne. Z kręgu korzystających z przedmiotowego prawa wyłączeni zostali funkcjonariusze zwolnieni w wyniku wymierzenia kary dyscyplinarnej wydalenia ze służby, skazania prawomocnym wyrokiem sądu za przestępstwo lub przestępstwo skarbowe, zrzeczenia się obywatelstwa polskiego lub nabycia obywatelstwa innego państwa, popełnienia czynu o znamionach przestępstwa albo przestępstwa skarbowego, jeżeli popełnienie czynu jest oczywiste i uniemożliwia pozostawanie w służbie, upływu 12 miesięcy zawieszenia w czynnościach służbowych, jeżeli nie ustały przyczyny będące podstawą zawieszenia (art. 45 ust. 1 pkt 3–5 i ust. 2 pkt 2, 10 i 11). Doprecyzowanie reguł noszenia umundurowania przez uprawnionych byłych funkcjonariuszy nastąpi w akcie wykonawczym wydanym na podstawie art. 65 ust. 8 w brzmieniu nadanym niniejszą ustawą.

Proponuje się ponadto zmianę w zakresie art. 69 pozwalającą na wyłączenie obowiązku powiadamiania przełożonego o zamiarze wyjazdu za granicę w przypadku wyjazdu do krajów Unii Europejskiej oraz państw członkowskich Europejskiego Stowarzyszenia Wolnego Handlu (EFTA) – stron umowy o Europejskim Obszarze Gospodarczym lub Konfederacji Szwajcarskiej ze względu na fakt, iż zmiany związane z przystąpieniem do UE i wynikająca z nich możliwość swobodnej migracji w ramach UE, nie uzasadnia dalszego utrzymywania ww. obowiązku w tym zakresie.

W przedmiotowym projekcie proponuje się modyfikację zasad nabywania uprawnień pracowniczych przez funkcjonariuszy Straży Granicznej zwolnionych ze służby. Zmiana przepisów w tym zakresie polega na wprowadzeniu rozwiązania określającego, że funkcjonariuszowi, który po zwolnieniu ze służby w Straży Granicznej podjął pracę, okres tej służby wlicza się do okresu zatrudnienia w zakresie wszelkich uprawnień wynikających z prawa pracy. Wskazane rozwiązanie nie będzie miało zastosowania tylko do funkcjonariusza zwolnionego ze służby w przypadku skazania go prawomocnym wyrokiem sądu za przestępstwo umyślne, ścigane z oskarżenia publicznego lub przestępstwo skarbowe umyślne lub ukarania karą dyscyplinarną wydalenia ze służby (art. 45 ust. 1 pkt 3 i 4 ustawy o Straży Granicznej).

Obecnie na podstawie art. 84 ustawy z dnia 12 października 1990 r. o Straży Granicznej okres służby wlicza się do okresu zatrudnienia w zakresie wszelkich uprawnień wynikających z prawa pracy, jeżeli funkcjonariusz podjął pracę w ciągu roku od dnia zwolnienia ze służby, a jeżeli pełnił służbę przygotowawczą – w ciągu trzech miesięcy od tego dnia. Tym samym w świetle art. 302 Kodeksu pracy zaliczenie okresu służby w Straży Granicznej do uprawnień pracowniczych jest możliwe tylko w przypadku podjęcia pracy we wskazanym tam okresie. Aktualny stan prawny jest wynikiem zmian w ustawie o Straży Granicznej dokonanych ustawą z dnia 11 kwietnia 2001 r. o zmianie ustawy o Straży Granicznej oraz niektórych innych ustaw (Dz. U. Nr 45, poz. 498), polegających na usunięciu z przedmiotowego artykułu ust. 2–4. W wyniku zmiany doszło do pogorszenia sytuacji prawnej byłych funkcjonariuszy w tym zakresie. Również Rzecznik Praw Obywatelskich w swoim wystąpieniu zwrócił uwagę, że istniejące rozwiązanie jest przykładem nierównego traktowania podmiotów podobnych bez uzasadnionej podstawy.

W ustawie proponuje się wprowadzenie możliwości zawierania umów z funkcjonariuszami dotyczących zwrotu na rzecz Straży Granicznej kosztów

poniesionych w związku z podnoszeniem kwalifikacji zawodowych i ogólnych w określonych przypadkach, w szczególności w przypadku rezygnacji przez funkcjonariusza Straży Granicznej z dalszego pełnienia służby w formacji lub przerwania nauki z winy funkcjonariusza. Obecnie brak jest podstaw prawnych do zawierania z funkcjonariuszami umów obejmujących swym zakresem sprawy wynikające ze stosunku służbowego. Wskazane rozwiązanie będzie dotyczyło różnych form odbywania nauki, której koszty w dniu skierowania przekraczać będą kwotę sześciokrotności wysokości minimalnego wynagrodzenia za pracę w danym roku, określonej w rozporządzeniu Rady Ministrów w sprawie wysokości minimalnego wynagrodzenia za pracę. Analogiczne mechanizmy polegające na określeniu wartości pewnych świadczeń poprzez odniesienie jej do wielokrotności kwoty minimalnego wynagrodzenia za pracę, są wprowadzane aktualnie także w innych przepisach. Takie rozwiązanie zapewnia elastyczność ustalania kwot, z uwzględnieniem zmieniających się warunków. Przyjęcie granicy kwotowej, od której przekroczenia uzależnione będzie zawarcie przedmiotowej umowy, stworzy jasne zasady postępowania w tym zakresie, przy jednoczesnym uniknięciu konieczności zawierania umów w przypadku krótkich, w szczególności kilkugodzinnych, szkoleń o niewielkiej wartości.

Nowe rozwiązania będą dotyczyć funkcjonariuszy Straży Granicznej w służbie stałej kierowanych do szkoły, na przeszkolenie lub na studia wyższe albo podyplomowe w celu podniesienia kwalifikacji zawodowych i ogólnych, realizowanych w szczególności w formie studiów podyplomowych organizowanych w szkołach wyższych policyjnych i pożarniczych, a także szkoleń lotniczych, logistycznych, prawniczych, administracyjnych, kontrolerskich dotyczących kontroli w administracji, audytorskich, z zakresu finansów publicznych i rachunkowości, zarządzania, ochrony danych osobowych, bezpieczeństwa teleinformatycznego oraz systemów informatycznych. Aktualnie koszty ponoszone przez Straż Graniczną na wskazany cel szacuje się na poziomie ok. 4 250 000 zł rocznie (uśrednione dane za okres ostatnich trzech lat). Przykładowo koszt szkolenia teoretycznego oraz praktycznego, w systemie zintegrowanym, dla kandydatów na zawodowych pilotów śmigłowców, do uzyskania licencji pilota śmigłowcowego zawodowego dla jednej osoby wynosi 720 000 zł, a koszt szkolenia wznawiającego na śmigłowcu dla jednej osoby to kwota ok. 44 400 zł. Proponowane rozwiązanie ma na celu zagwarantowanie, że zdobyte przez funkcjonariusza kwalifikacje będą wykorzystywane w związku z pełnieniem służby w

Straży Granicznej oraz na potrzeby formacji. Ponadto przyczyni się do zwiększenia zainteresowania i motywacji do pełnienia długoletniej służby przez funkcjonariuszy, a także zapewni racjonalne i oszczędne gospodarowanie środkami finansowymi przeznaczanymi na wskazany cel, poprzez możliwość dochodzenia ich zwrotu w określonych sytuacjach. W odrębnych przepisach dotyczących praw i obowiązków pracowników analogiczne regulacje obowiązują od lat i są wykorzystywane w toku kierowania na różnego rodzaju formy podnoszenia kwalifikacji zawodowych.

W projekcie przewiduje się również zmianę zasad składania oświadczeń majątkowych przez pracowników Straży Granicznej oraz ograniczenie obowiązku składania oświadczeń majątkowych przez osoby obowiązane do złożenia oświadczeń na podstawie różnych przepisów.

Proponuje się ograniczenie obowiązku składania oświadczeń majątkowych przez pracowników Straży Granicznej do przypadku składania ich tylko na żądanie Komendanta Głównego Straży Granicznej, właściwych komendantów oddziałów Straży Granicznej, komendantów ośrodków szkolenia Straży Granicznej lub komendantów ośrodków Straży Granicznej. Obecnie zgodnie z art. 91a ust. 1 ustawy z dnia 12 października 1990 r. o Straży Granicznej zarówno funkcjonariusze Straży Granicznej, jak i pracownicy są obowiązani złożyć oświadczenie o swoim stanie majątkowym, w tym majątku objętym małżeńską wspólnością majątkową przy nawiązywaniu lub rozwiązywaniu stosunku służbowego lub pracy, corocznie oraz na żądanie określonych podmiotów. Dotychczasowe doświadczenia oraz analiza ryzyka struktury zatrudnienia i zajmowanych przez pracowników stanowisk przemawiają za ograniczeniem przypadków składania przez pracowników oświadczeń majątkowych. Pracownicy, co do zasady, zajmują stanowiska o niewielkim zagrożeniu korupcją. Utrzymanie obowiązku złożenia oświadczenia na żądanie uprawnionego podmiotu, w przypadku pojawienia się uzasadnionych wątpliwości, co do statusu majątkowego pracownika, umożliwi sprawowanie w tym zakresie kontroli.

W projekcie wprowadza się rozwiązania służące wyeliminowaniu obowiązku składania oświadczeń majątkowych wynikającego z różnych przepisów. Obowiązek składania oświadczeń majątkowych przez funkcjonariuszy Straży Granicznej wynika z art. 91a ustawy z dnia 12 października 1990 r. o Straży Granicznej. Ponadto zgodnie z art. 10 ust.1 i 2 ustawy z dnia 21 sierpnia 1997 r. o ograniczeniu prowadzenia działalności gospodarczej przez osoby pełniące funkcje publiczne (Dz. U. z 2006 r. Nr 216,

poz. 1584, z późn. zm.) osoby zajmujące kierownicze stanowiska państwowe wymienione w ustawie z dnia 31 lipca 1981 r. o wynagrodzeniu osób zajmujących kierownicze stanowiska państwowe (Dz. U. z 2011 r. Nr 79, poz. 430 i Nr 112, poz. 654) oraz urzędnicy służby cywilnej są obowiązani do złożenia oświadczeń o swoim stanie majątkowym. Aktualnie Komendant Główny Straży Granicznej (pełniący funkcję kierownika urzędu centralnego), zastępcy Komendanta Głównego Straży Granicznej (pełniący funkcję zastępców kierownika urzędu centralnego) oraz urzędnicy służby cywilnej składają dwa oświadczenia kierownikowi jednostki przed objęciem stanowiska, a następnie co roku do dnia 31 marca, według stanu na dzień 31 grudnia roku poprzedniego, a także w dniu zwolnienia ze stanowiska. Zakres składanych oświadczeń majątkowych jest zasadniczo tożsamy.

W związku z powyższym zasadne i racjonalne byłoby, aby Komendant Główny Straży Granicznej, jego zastępcy oraz urzędnicy służby cywilnej zatrudnieni w Straży Granicznej składali corocznie jedno oświadczenie majątkowe. W przypadku pracowników sytuacja taka zostanie wyeliminowana po wprowadzeniu zmian do ustawy z dnia 12 października 1990 r. o Straży Granicznej polegających na ograniczeniu obowiązku składania oświadczeń do składania ich tylko na żądanie właściwego podmiotu. Odnośnie do funkcjonariuszy proponuje się sformułowanie przepisu, który wskazywałby, że w przypadku konieczności złożenia oświadczenia majątkowego na podstawie przepisów odrębnych funkcjonariusze Straży Granicznej składają jedno oświadczenie majątkowe, w trybie i na zasadach określonych w tych przepisach.

W przedmiotowym projekcie wprowadza się także rozwiązania służące stworzeniu podstaw prawnych do wypłaty funkcjonariuszom Straży Granicznej, uczestniczącym w działaniach przeprowadzanych przez Europejską Agencję Zarządzania Współpracą Operacyjną na Zewnętrznych Granicach Państw Członkowskich Unii Europejskiej, zwaną dalej „Agencją Frontex” oraz podejmowanych w ramach innych programów i projektów, którzy przebywają w zagranicznej podróży służbowej, diet dziennych według stawek określonych w przepisach Unii Europejskiej.

Wprowadzenie przepisów określających, że w przypadku zagranicznych podróży służbowych realizowanych w ramach działań koordynowanych przez Agencję Frontex funkcjonariusze pobierają dietyienne w wysokości stawek określonych w przepisach Unii Europejskiej odpowiadających pełnej wysokości diet dziennych przewidzianych w

przypadku podróży służbowych urzędników i innych pracowników Wspólnot Europejskich w państwach członkowskich, służy stworzeniu podstaw prawnych wypłaty ekspertom biorącym udział w takich działaniach diet w wysokości wyższej niż wynikająca z przepisów krajowych. Dodatkowo analogiczna możliwość powinna zostać uregulowana odnośnie do podróży służbowych odbywanych w ramach programów i projektów realizowanych przez Straż Graniczną z wykorzystaniem środków finansowych pochodzących z budżetu Unii Europejskiej lub innych źródeł zagranicznych niepodlegających zwrotowi (np. ICMPD, IOM, TAIEX, projekty pomocowe dla państw trzecich, EUBAM). W takich przypadkach powinny znaleźć odpowiednie zastosowanie rozwiązania finansowe, w tym wysokość kwoty diet, obowiązujące dla tych programów lub projektów.

Obecnie zgodnie z art. 117a ustawy z dnia 12 października 1990 r. o Straży Granicznej w zakresie odbywania zagranicznych podróży służbowych przez funkcjonariuszy stosuje się odpowiednio przepisy w sprawie wysokości oraz warunków ustalania należności przysługujących pracownikowi zatrudnionemu w państwowej lub samorządowej jednostce budżetowej z tytułu podróży służbowej poza granicami kraju wydane na podstawie art. 77⁵ § 2 Kodeksu pracy. Przepisy Unii Europejskiej przewidują w wielu przypadkach wypłacanie wynagrodzeń, diet i limitów na zakwaterowanie w stawkach wyższych niż krajowe, zaś polscy funkcjonariusze biorący udział w różnych działaniach nie mają możliwości ich pobierania, z uwagi na brak regulacji krajowych. Należy podkreślić, że w ramach funkcjonowania Unii Europejskiej istnieje potrzeba współdziałania w zakresie polityki bezpieczeństwa wewnętrznego i zewnętrznego, a w związku z tym zaangażowania państw członkowskich w różnego typu działania. Udział funkcjonariuszy w tych działaniach łączy się z potrzebą wypełniania obowiązków i realizacją zadań poza granicami kraju, niejednokrotnie w okolicznościach zwiększonego ryzyka zawodowego, bądź w uciążliwych warunkach pracy. Wprowadzenie do ustawy o Straży Granicznej regulacji umożliwiających zastosowanie do funkcjonariuszy (ekspertów) biorących udział w tych działaniach, programach lub projektach rozwiązań finansowych obowiązujących w Unii Europejskiej przyczyni się do wyeliminowania różnic w zakresie wysokości świadczeń finansowych z tego tytułu pobieranych przez funkcjonariuszy polskich oraz funkcjonariuszy z innych państw członkowskich UE, a także wpłynie na zwiększenie zainteresowania funkcjonariuszy Straży Granicznej zaangażowaniem w różne

inicjatywy wspólnotowe. Większość państw członkowskich uregulowała kwestię wysokości diet w swoich przepisach krajowych, co pozwala ich funkcjonariuszom na pobieranie diet w wysokości wyższej niż stawki ustanowione obecnie w polskich przepisach. Analogiczne zasady będą miały zastosowanie także do pracowników zatrudnionych w Straży Granicznej, odbywających podróże służbowe w ramach działań koordynowanych przez Agencję Frontex oraz w ramach programów i projektów realizowanych przez Straż Graniczną z wykorzystaniem środków finansowych pochodzących z budżetu Unii Europejskiej lub innych źródeł zagranicznych niepodlegających zwrotowi. Pracownicy biorą udział także w tego rodzaju działaniach (programach, projektach), występując w roli ekspertów prowadzących szkolenia, tłumaczy czy osób obsługujących specjalistyczny sprzęt (np. operator PJN). W związku z powyższym w pełni uzasadnione jest, aby pracownicy otrzymywali w takich przypadkach diety w wysokości analogicznej do przyznanej funkcjonariuszom Straży Granicznej.

Wprowadzenie projektowanego rozwiązania nie będzie pociągało za sobą skutków finansowych dla budżetu państwa, gdyż diety ekspertów są finansowane w pełnej wysokości ze środków Unii Europejskiej przeznaczonych na realizację wskazanych działań, programów lub projektów. Możliwość stosowania innych wysokości diet niż zawarte w przepisach krajowych przewiduje np. ustawa z dnia 27 sierpnia 2009 r. o Służbie Celnej (Dz. U. z 2013 r. poz. 1404, z późn. zm.).

W ustawie o Straży Granicznej wprowadza się także zmiany o charakterze porządkującym i dostosowującym do rozporządzenia Parlamentu Europejskiego i Rady (UE) nr 1168/2011 z dnia 25 października 2011 r. zmieniającego rozporządzenie Rady (WE) nr 2007/2004 ustanawiające Europejską Agencję Zarządzania Współpracą Operacyjną na Zewnętrznych Granicach Państw Członkowskich Unii Europejskiej (Dz. Urz. UE L 304 z 22.11.2011). Wskazane rozporządzenie wprowadza definicję „europejskich zespołów straży granicznych” przeznaczonych do udziału odpowiednio we wspólnych operacjach, projektach pilotażowych lub szybkich interwencjach na terytorium przyjmującego państwa członkowskiego. W konsekwencji w projekcie wprowadza się pojęcie „szybkich interwencji”, a także dodaje się pojęcie „projektów pilotażowych”, stanowiących dodatkową formę wspólnych działań organizowanych i koordynowanych przez Agencję Frontex. Ponadto dokonuje się zmiany w art. 147p ust. 1 polegającej na rezygnacji z zawartej tam nazwy rejestru dostępnego wyposażenia

technicznego wykorzystywanego na potrzeby działań koordynowanych przez Agencję (CRATE). Obecnie w wyniku zmian dokonanych w art. 7 rozporządzenia Rady (WE) nr 2007/2004 wskazane oznaczenie przestało funkcjonować, a w dokumentach i przepisach o charakterze wewnętrznym wydawanych przez Agencję Frontex nastąpiła zamiana nazwy CRATE na TEP. Przedmiotowa zmiana pozwoli uniknąć w przyszłości konieczności dostosowywania przedmiotowego przepisu do zmian w tym zakresie dokonywanych na szczeblu Agencji Frontex.

Projektowana ustawa dokona ponadto zmian w innych ustawach, w tym w ustawie z dnia 21 marca 1985 r. o drogach publicznych (Dz. U. z 2013 r. poz. 260, z późn. zm.), ustawie z dnia 12 października 1990 r. o ochronie granicy państwowej (Dz. U. z 2009 r. Nr 12, poz. 67, z późn. zm.) oraz ustawie z dnia 18 sierpnia 2011 r. o bezpieczeństwie morskim (Dz. U. z 2015 r. poz. 611).

Zmiana w ustawie z dnia 21 marca 1985 r. o drogach publicznych ma na celu umożliwienie uruchomienia przez Straż Graniczną systemu telewizji dozorowej, który byłby alternatywą dla wież obserwacyjnych. System ten będzie oparty na kamerach zewnętrznych, sieciowych, wysokiej rozdzielczości, usytuowanych na wytypowanych drogach, wraz z możliwością cyfrowej rejestracji obrazu oraz odczytu numerów rejestracyjnych pojazdów, a także utworzeniu systemu bazy danych umożliwiającego gromadzenie przedmiotowych danych. Wykorzystanie telewizji dozorowej będzie następowało zarówno na zasadzie bieżącego śledzenia, jak i w oparciu o odczyt obrazu zapisanego na nośniku cyfrowym oraz analizy zapisanych numerów rejestracyjnych.

Straż Graniczna, w związku z realizacją zadań określonych w ustawie o Straży Granicznej, będzie instalowała stacjonarne urządzenia służące do obserwacji i rejestracji obrazu zdarzeń na drogach w pasie drogowym dróg publicznych, wskazanych w art. 2 ust. 1 ustawy o drogach publicznych, na obszarze strefy nadgranicznej. Odwołanie do realizacji zadań określonych w ustawie o Straży Granicznej umożliwi wykorzystywanie powyższego systemu w toku realizacji czynności służbowych związanych z ochroną granicy państwowej, jak również z zapobieganiem i przeciwdziałaniem nielegalnej migracji. Instalacja wskazanych urządzeń będzie dokonywana w sposób niepowodujący zagrożeń dla bezpieczeństwa użytkowników drogi po uzgodnieniu z zarządcą drogi warunków, jakie należy spełnić w tym zakresie. Uzgodnienie będzie dokonywane w terminie nie dłuższym niż 2 miesiące od dnia przekazania przez Straż Graniczną propozycji lokalizacji urządzeń.

Straż Graniczna będzie mogła zlecać w swoim imieniu innym podmiotom instalację, usunięcie, a także obsługę techniczną obejmującą naprawę, remont i wymianę wskazanych urządzeń. Podmioty dokonujące montażu, demontażu i obsługi technicznej urządzeń nie będą miały dostępu do danych zgromadzonych podczas monitoringu. W projekcie zawarto także regulację zwalniającą Straż Graniczną z obowiązku uzyskania decyzji administracyjnej zezwalającej na zajęcie pasa drogowego w związku z instalacją urządzeń, jak również konieczności ponoszenia opłaty za zajęcie pasa drogowego.

Należy wskazać, że zgodnie z art. 11 ust. 1 pkt 7 ustawy z dnia 12 października 1990 r. o Straży Granicznej funkcjonariusze Straży Granicznej mają prawo do obserwowania i rejestrowania, przy użyciu środków technicznych służących do rejestracji obrazu i dźwięku, zdarzeń na drogach oraz w innych miejscach publicznych. Na podstawie § 3 pkt 2 rozporządzenia Ministra Spraw Wewnętrznych i Administracji w sprawie przeprowadzania przez funkcjonariuszy Straży Granicznej czynności obserwowania i rejestrowania zdarzeń na drogach oraz w innych miejscach publicznych (Dz. U. z 2005 r. Nr 187, poz. 1575 oraz z 2014 r. poz. 238) obserwację prowadzi się planowo lub doraźnie w sposób zdalny – przy użyciu urządzeń teleinformatycznych przekazujących obraz i dźwięk zdarzeń na odległość.

Aktualnie zgodnie z art. 20b ustawy z dnia 21 marca 1985 r. o drogach publicznych tylko zarządcy dróg i wskazane organy mają prawo do umieszczania w pasie drogowym dróg stacjonarnych urządzeń rejestrujących w rozumieniu art. 2 pkt 59 ustawy z dnia 20 czerwca 1997 r. – Prawo o ruchu drogowym (Dz. U. z 2012 r. poz. 1137, z późn. zm.), stanowiących urządzenia ujawniające i zapisujące za pomocą technik utrwalania obrazów naruszenia przepisów ruchu drogowego. Urządzenia rejestrujące w rozumieniu przepisów ustawy – Prawo o ruchu drogowym nie są tożsame z „systemem telewizji dozorowej”.

Instalacja wskazanych urządzeń będzie finansowana z budżetu Straży Granicznej ze środków przyznanych na ochronę granicy państwowej. Szacowanie kosztów przedsięwzięcia wiąże się z określeniem jego skali, parametrów kamer (monitoring będzie dotyczył – w głównej mierze – dróg dojazdowych do granicy państwa), jak również kosztami sprzętu stanowiącego całość systemu (urządzenia umożliwiające cyfrową rejestrację obrazu i przechowywanie danych, odczyt tablic rejestracyjnych z możliwością automatycznego analizowania i przeszukiwania baz danych pojazdów

poszukiwanych). Przedmiotowa zmiana przepisów stworzy możliwość dla Straży Granicznej do instalacji urządzeń w zależności od potrzeb oraz z uwzględnieniem posiadanych środków finansowych na ten cel.

W ustawie z dnia 12 października 1990 r. o ochronie granicy państwowej proponuje się wprowadzenie zmian w zakresie oznakowania pasa drogi granicznej oraz określenia zasad wprowadzania zakazu przebywania w pasie drogi granicznej.

W obecnym stanie prawnym wojewoda może wprowadzić zakaz przebywania na niektórych odcinkach pasa drogi granicznej niezależnie od tego, czy jest to granica wewnętrzna, czy zewnętrzna w rozumieniu kodeksu granicznego Schengen (KGS). Istotą zmian jest ograniczenie dopuszczalności wprowadzenia zakazu przebywania na granicy państwowej stanowiącej granicę wewnętrzną wyłącznie do przypadku tymczasowego przywrócenia lub przedłużenia kontroli osób przekraczających tę granicę, na okres przywrócenia lub przedłużenia kontroli. Odpowiada to zasadom przekraczania granic wewnętrznych określonym w kodeksie granicznym Schengen, zgodnie z którymi przekraczanie tych granic może nastąpić w każdym miejscu (art. 20 KGS), chyba że nastąpi tymczasowe przywrócenie kontroli (art. 28 KGS). Wojewoda będzie wprowadzać wskazany zakaz przebywania w pasie drogi granicznej na wniosek lub po zasięgnięciu opinii komendanta oddziału Straży Granicznej.

Ponadto proponuje się zróżnicowanie oznakowania tablic informacyjnych ustawianych na granicy państwowej stanowiącą granicę zewnętrzną oraz granicę wewnętrzną. Zniesienie kontroli granicznej osób na granicy państwowej stanowiącej granicę wewnętrzną wiązało się z usunięciem z tej części granicy państwowej dotychczasowych tablic informacyjnych „Granica państwa przekraczanie zabronione”. Proponuje się wprowadzenie nowych tablic informacyjnych zawierających napis „Granica państwa”, które umieszczone będą na granicy wewnętrznej.

Kolejna zmiana polegająca na dodaniu do art. 14 ust. 4 ma na celu jednoznaczne wskazanie, że w przypadku przywrócenia tymczasowego lub przedłużenia kontroli granicznej osób na granicy państwowej stanowiącej granicę wewnętrzną w rozumieniu przepisów kodeksu granicznego Schengen stosuje się odpowiednio przepisy dotyczące kontroli granicznej.

Propozycja dodania w art. 17 ust. 1a ustawy z dnia 12 października 1990 r. o ochronie granicy państwowej kontroli pirotechnicznej jako dodatkowego rodzaju kontroli przeprowadzanej w lotniczym przejściu granicznym ma na celu stworzenie

jednoznacznych podstaw prawnych do podejmowania i przeprowadzania przez Straż Graniczną przedmiotowej kontroli, jak również finansowania zakupów niezbędnego sprzętu dokonywanych przez wojewodów ze środków na utrzymanie przejść granicznych. Wprowadzenie powyższych zmian nie spowoduje powstania nowych uprawnień dla funkcjonariuszy Straży Granicznej ani nie będzie stanowiło źródła dodatkowych roszczeń w zakresie zapewnienia sprzętu umożliwiającego przeprowadzanie sprawnej i skutecznej kontroli, gdyż obecnie Straż Graniczna wykonuje działania w zakresie rozpoznania minersko-pirotechnicznego i neutralizacji przedmiotów niebezpiecznych (materiały i urządzenia wybuchowe). Realizacja powyższych czynności stanowi element kontroli bezpieczeństwa przeprowadzanej na podstawie art. 1 ust. 2 pkt 5a ustawy z dnia 12 października 1990 r. o Straży Granicznej. W wyniku zmian w ustawie o Straży Granicznej dokonanych ustawą z dnia 30 czerwca 2011 r. o zmianie ustawy – Prawo lotnicze oraz niektórych innych ustaw (Dz. U. Nr 170, poz. 1015) zadania w zakresie przeprowadzania kontroli bezpieczeństwa w lotniczych przejściach granicznych zostały przekazane służbom podległym zarządzającym lotniskami. Zgodnie z nowym stanem prawnym, począwszy od dnia 19 marca 2013 r., Straż Graniczna w portach lotniczych realizuje niektóre czynności nadzorcze w zakresie kontroli bezpieczeństwa przeprowadzanej przez służbę ochrony lotniska oraz zadania wykraczające poza kompetencje tej służby (art. 186b ust. 3 i 7 ustawy – Prawo lotnicze). W związku z powyższym po przekazaniu zadań dotyczących kontroli bezpieczeństwa w lotniczych przejściach granicznych, pojawiły się wątpliwości, czy zakupy sprzętu dla celów powyższej kontroli ze środków wojewodów są nadal zasadne. Wyodrębnienie czynności z zakresu rozpoznania minersko-pirotechnicznego i neutralizacji przedmiotów niebezpiecznych jako odrębnej kontroli pirotechnicznej przeprowadzanej w lotniczych przejściach granicznych służy wyeliminowaniu powyższych wątpliwości. Wskazane rozwiązanie pozostaje spójne z art. 1 ust. 2 pkt 5 ustawy o Straży Granicznej, zgodnie z którym do właściwości formacji należy zapewnienie bezpieczeństwa w komunikacji międzynarodowej i porządku publicznego w zasięgu terytorialnym przejścia granicznego, a także wpłynię na funkcjonowanie przejść granicznych oraz jakość sprawowanych tam kontroli. Projektowana propozycja znajduje także uzasadnienie w działaniach podejmowanych w ramach Krajowego Programu Ochrony Lotnictwa Cywilnego, polegających na rozpoznawaniu i neutralizowaniu urządzeń i materiałów wybuchowych na lotniskach i

na pokładach statków powietrznych, określonych w § 2 ust. 1 pkt 2 lit. e załącznika do rozporządzenia Ministra Transportu, Budownictwa i Gospodarki Morskiej z dnia 31 lipca 2012 r. w sprawie Krajowego Programu Ochrony Lotnictwa Cywilnego (Dz. U. poz. 912), pozostających w zakresie właściwości ministra właściwego do spraw wewnętrznych, realizowanych przez podległe i nadzorowane przez niego służby.

W ustawie z dnia 12 października 1990 r. o ochronie granicy państwowej wprowadza się nowe zasady finansowania utrzymania przejść granicznych.

Do dnia 31 grudnia 2005 r. wojewodowie utrzymywali drogowe przejścia graniczne, natomiast za kolejowe, morskie i lotnicze przejścia graniczne odpowiedzialny był minister właściwy do spraw transportu i gospodarki morskiej, a za rzeczne – minister właściwy do spraw środowiska. Zgodnie z art. 24 ustawy z dnia 22 kwietnia 2005 r. o zmianie ustawy o Straży Granicznej oraz niektórych innych ustaw, pozostające w ich zarządzie lub używaniu obiekty, sprzęt i urządzenia stanowiące wyposażenie kolejowych, lotniczych, morskich i rzecznych przejść granicznych miały przejść nieodpłatnie w trwałe zarząd, zarząd lub używanie właściwych miejscowo wojewodów. Jednakże w związku z faktem, że organy centralne zobowiązane do utrzymania przejść granicznych nie posiadały żadnych obiektów, urządzeń ani sprzętu do kontroli granicznej, art. 24 w praktyce nie został zrealizowany. Większość infrastruktury i wyposażenia kolejowych przejść granicznych stanowi majątek spółek prawa handlowego, PKP SA i PKP PLK SA, a minister właściwy do spraw transportu sprawuje jedynie nadzór właścicielski nad PKP SA. Niektóre części infrastruktury kolejowych przejść granicznych należą do właściwych miejscowo wojewodów. Natomiast w przypadku morskich przejść granicznych, ich wyposażenie należy do zarządów portów oraz urzędów morskich, a lotniczych przejść granicznych – do zarządów portów lotniczych. W związku z tym stanem prawnym pojawiły się problemy, które wpływają na sprawne funkcjonowanie i utrzymanie przejść granicznych.

Podstawowym problemem jest brak jednolitych zasad ponoszenia przez wojewodów kosztów użytkowania pomieszczeń i miejsc, które są niezbędne do sprawnego funkcjonowania przejść granicznych. Ma to miejsce w odniesieniu do obiektów niebędących w zarządzie wojewody.

Szczególne utrudnienia powstały w lotniczych przejściach granicznych. Zasięg lotniczych przejść granicznych jest ustalany przez poszczególnych wojewodów

niejednolicie. Czasem jego zasięg jest określany jako pewne elementy terminala odpraw, a czasem obejmuje również pas startowy i wszystko, co mieści się wewnątrz płotu ogradzającego lotnisko. Nie oznacza to, że nawet obecnie wojewoda płaci za wszystko. Podlega to negocjacom. Od wyniku negocjacji zależy często kwalifikacja i wielkość powierzchni, które będą objęte obowiązkiem ponoszenia opłat czynszowych. Powoduje to, że wojewoda jest zobowiązany do płacenia czynszów za hale odpraw, sortownie bagażu, hale odbioru bagażu czy ogólnodostępne toalety. Wydaje się, że ponoszenie tych kosztów nie znajduje uzasadnienia. Wymienione pomieszczenia nie służą kontroli w przejściu granicznym, ponadto są one niezbędne do funkcjonowania portu lotniczego nawet wtedy, gdy nie ma tam ustalonego przejścia granicznego. Wyjątkowo jaskrawa sytuacja ma miejsce w lotniczym przejściu granicznym Kraków-Balice, gdzie nie udało się dotychczas wynegocjować umowy, która zadowalałaby obie strony. Celem przepisu jest doprecyzowanie, które powierzchnie nie powinny podlegać opłatom czynszowym od wojewody na rzecz zarządzającego lotniskiem, bo służą do normalnej działalności lotniska.

Projekt ma na celu doprecyzowanie zasad ponoszenia kosztów związanych z funkcjonowaniem organów kontroli w lotniczych przejściach granicznych. Konieczne jest uwzględnienie specyficznej sytuacji lotniczych przejść granicznych, która powstała po wejściu w życie ustawy z dnia 30 czerwca 2011 r. o zmianie ustawy – Prawo lotnicze oraz niektórych innych ustaw (Dz. U. Nr 170, poz. 1015). Wskazana ustawa wprowadziła zmiany polegające m.in. na przekazaniu zarządzającym lotniskami kontroli bezpieczeństwa na lotniskach, którą dotychczas w stosunku do podróży w rejsach międzynarodowych wykonywała Straż Graniczna. Prowadzenie kontroli bezpieczeństwa w komunikacji lotniczej jest elementem funkcjonowania lotnisk i nie jest warunkowane przekraczaniem granicy państwowej. W związku z tym w art. 17 ustawy z dnia 12 października 1990 r. o ochronie granicy państwowej proponuje się wprowadzenie modyfikacji uwzględniających nową sytuację. Zaproponowane rozwiązanie zagwarantuje, że koszty ponoszone przez wojewodę będą dotyczyć tylko pomieszczeń i powierzchni zajmowanych wyłącznie przez organy kontroli lub wykorzystywanych do wykonywania kontroli wymaganych w przejściach granicznych. Kolejna zmiana polega na wyznaczeniu Krajowego Ośrodka Koordynacji do spraw Eurosur. Od dnia 2 grudnia 2013 r. jest stosowane rozporządzenie Parlamentu Europejskiego i Rady (UE) nr 1052/2013 z dnia 22 października 2013 r. ustanawiające

europejski system nadzorowania granic (EUROSUR). W art. 5 rozporządzenie nakłada na państwa członkowskie obowiązek wyznaczenia Krajowego Ośrodka Koordynacji, który służy koordynacji i wymianie informacji między wszystkimi organami zajmującymi się ochroną granic zewnętrznych na poziomie krajowym i Agencją Frontex oraz m.in. tworzy i utrzymuje krajowy obraz sytuacji. W dniu 18 grudnia 2013 r. Sekretarz Stanu w Ministerstwie Spraw Wewnętrznych wskazał Komendanta Głównego Straży Granicznej jako organ właściwy do prowadzenia i utrzymania EUROSUR. Było to jednak rozwiązanie tymczasowe i, uwzględniając aktualne standardy w tym zakresie, konieczne jest wyznaczenie Krajowego Ośrodka Koordynacji na poziomie ustawowym. Proponuje się zatem dodanie przepisu wskazującego, że zadania Krajowego Ośrodka Koordynacji do spraw Eurosur wykonuje Komendant Główny Straży Granicznej. Wprowadzenie projektowanego rozwiązania nie będzie pociągało za sobą dodatkowych skutków finansowych dla budżetu państwa, gdyż zadanie to realizowane jest również obecnie.

Dalsze zmiany w ustawie z dnia 12 października 1990 r. o ochronie granicy państwowej mają charakter porządkujący oraz uzupełniający i wynikają ze zmiany innych przepisów, w szczególności rozporządzenia Parlamentu Europejskiego i Rady (UE) nr 1168/2011 z dnia 25 października 2011 r. zmieniającego rozporządzenie Rady (WE) nr 2007/2004 ustanawiające Europejską Agencję Zarządzania Współpracą Operacyjną na Zewnętrznych Granicach Państw Członkowskich Unii Europejskiej.

Wskazane rozporządzenie Parlamentu Europejskiego i Rady (UE) nr 1168/2011 w art. 1a wprowadza definicję europejskich zespołów straży granicznych przeznaczonych do udziału odpowiednio we wspólnych operacjach, projektach pilotażowych lub szybkich interwencjach na terytorium przyjmującego państwa członkowskiego. Jednocześnie nowy art. 8a rozporządzenia wprowadza pojęcie „szybkich interwencji”, do których, w miejsce dotychczasowych „zespołów szybkich interwencji na granicy”, będą delegowane europejskie zespoły straży granicznych. Dodatkowo przepis art. 3a przedmiotowego rozporządzenia wprowadza obowiązek uzgadniania przez Dyrektora Wykonawczego Agencji Frontex i przyjmujące państwo członkowskie planu operacyjnego określającego szczegółowe aspekty organizacyjne związane z przeprowadzeniem wspólnej operacji lub projektu pilotażowego na terytorium państwa członkowskiego.

Aktualnie obowiązujący art. 17c ustawy o ochronie granicy państwowej dopuszcza możliwość oddelegowania na czas określony na terytorium Rzeczypospolitej Polskiej „zespołów szybkiej interwencji na granicy”, a art. 17d pkt 1 i 2 stanowi, że funkcjonariusze państw członkowskich Unii Europejskiej wykonują zadania w ramach „zespołów szybkiej interwencji na granicy” i wspólnych operacji. Nowe brzmienie art. 17c i art. 17d ma na celu dostosowanie ustawy do treści rozporządzenia Parlamentu Europejskiego i Rady (UE) nr 1168/2011 poprzez uwzględnienie powołania europejskich zespołów straży granicznej (przeznaczonych do udziału we wspólnych operacjach, projektach pilotażowych lub szybkich interwencjach) oraz dodanie w art. 17 pkt 2 pojęcia „projektów pilotażowych”.

Obowiązujący art. 17e ustawy o ochronie granicy państwowej stanowi, że Komendant Główny Straży Granicznej jest właściwy w zakresie dotyczącym zespołów szybkiej interwencji na granicy i wspólnych operacji, przy czym jedynie w odniesieniu do „zespołów szybkiej interwencji na granicy” ma możliwość uzgadniania z Agencją Frontex planów operacyjnych. Nowe brzmienie art. 17e ma na celu umożliwienie pełnego stosowania rozwiązań rozporządzenia Parlamentu Europejskiego i Rady (UE) nr 1168/2011 poprzez wskazanie nowych lub modyfikację dotychczas istniejących zadań Komendanta Głównego Straży Granicznej. Określone zostanie nowe zadanie polegające na uzgadnianiu z Agencją Frontex planu operacyjnego w przypadku organizacji projektów pilotażowych. W konsekwencji przedmiotowa zmiana pozwoli na uzgadnianie planów operacyjnych nie tylko w ramach szybkich interwencji, ale także w odniesieniu do wspólnych operacji i projektów pilotażowych.

Ponadto w projekcie dostosowuje się brzmienie niektórych przepisów ustawy o ochronie granicy państwowej do zmian wynikających z ustawy z dnia 4 września 1997 r. o działach administracji rządowej (Dz. U. z 2013 r. poz. 743, z późn. zm.), polegających na zastąpieniu nazwy organu „Ministra Spraw Wewnętrznych” określeniem „minister właściwy do spraw wewnętrznych”.

Proponowane zmiany w ustawie z dnia 18 sierpnia 2011 r. o bezpieczeństwie morskim mają na celu umożliwienie funkcjonariuszom Straży Granicznej żądania poddania się przez prowadzącego w ruchu wodnym statek, badaniu na zawartość w organizmie alkoholu lub środka odurzającego. Badanie w celu ustalenia w organizmie obecności alkoholu lub środka odurzającego będzie mogło być przeprowadzone w przypadku uzasadnionego podejrzenia, a do badania stosowane będą odpowiednio przepisy

art. 129i oraz 129j ustawy z dnia 20 czerwca 1997 r. – Prawo o ruchu drogowym (Dz. U. z 2012 r. poz. 1137, z późn. zm.).

Funkcjonariusze Straży Granicznej w toku realizacji czynności służbowych często ujawniają przypadki nieprzestrzegania przez statki przepisów obowiązujących na obszarach morskich, w szczególności liczne zdarzenia, kiedy stan załogi, w tym prowadzącego statek, może wskazywać, że osoby te są w stanie po użyciu alkoholu lub środka odurzającego.

Projektowana zmiana ma na celu poprawę bezpieczeństwa na obszarach morskich.

Projekt zawiera również przepisy przejściowe regulujące kwestię składania oświadczeń majątkowych przez pracowników i funkcjonariuszy Straży Granicznej oraz dotyczące sytuacji funkcjonariuszy delegowanych na podstawie zmienianego art. 40 ustawy o Straży Granicznej. Wskazane przepisy, uwzględniając modyfikację regulacji w zakresie delegowania, przewidują rozwiązania gwarancyjne dla funkcjonariuszy Straży Granicznej umożliwiające przejście do stosowania nowych zasad w tym zakresie w sposób sukcesywny, niepowodujący zaskoczenia adresatów zmienionych norm prawnych. Rozstrzygnięto także, że do spraw dotyczących równoważnika pieniężnego w zamian za umundurowanie, wszczętych i niezakończonych do dnia wejścia w życie ustawy, będą miały zastosowanie przepisy dotychczasowe. Ponadto określono, że przedmioty umundurowania dotychczasowych wzorów będą mogły być wydawane i noszone na dotychczasowych zasadach do dnia 31 marca 2020 r. Przedmiotowe przepisy przesądzą także o ważności umów zawartych przed dniem wejścia w życie projektowanej ustawy, w związku z realizacją zadań określonych w art. 17 ust. 1 ustawy o ochronie granicy państwowej.

Projektowana ustawa wejdzie w życie po upływie 30 dni od dnia ogłoszenia, z wyjątkiem art. 1 pkt 9 i 10, które wejdą w życie z dniem 1 kwietnia 2016 r. Tak określony termin wejścia w życie powinien zapewnić czas na właściwe zapoznanie się z nowymi przepisami. Jest to też odpowiedni okres dla organów administracji na przygotowanie się do stosowania nowych regulacji.

Projektowany projekt jest zgodny z prawem Unii Europejskiej.

Projekt nie wymaga przedłożenia właściwym organom i instytucjom Unii Europejskiej, w tym Europejskiemu Bankowi Centralnemu, w celu uzyskania opinii, dokonania powiadomienia, konsultacji lub uzgodnienia.

Projekt nie podlega procedurze notyfikacji zgodnie z rozporządzeniem Rady Ministrów z dnia 23 grudnia 2003 r. w sprawie sposobu funkcjonowania krajowego systemu notyfikacji norm i aktów prawnych (Dz. U. Nr 239, poz. 2039 oraz z 2004 r. Nr 65, poz. 597).

Projekt nie określa maksymalnego limitu wydatków jednostek sektora finansów publicznych ani mechanizmów korygujących wymaganych stosownie do art. 50 ustawy z dnia 20 sierpnia 2009 r. o finansach publicznych.

<p>Nazwa projektu projekt ustawy o zmianie ustawy o Straży Granicznej oraz niektórych innych ustaw</p> <p>Ministerstwo wiodące i ministerstwa współpracujące Ministerstwo Spraw Wewnętrznych</p> <p>Osoba odpowiedzialna za projekt w randze Ministra, Sekretarza Stanu lub Podsekretarza Stanu Piotr Stachańczyk, Sekretarz Stanu w MSW</p> <p>Kontakt do opiekuna merytorycznego projektu płk SG Marcin Własnowolski Dyrektor Biura Prawnego Komendy Głównej Straży Granicznej tel. 22 500-40-16 e-mail: marcin.wlasnowolski@strazgraniczna.pl Grzegorz Polak, Dyrektor Departamentu Współpracy Międzynarodowej i Funduszy Europejskich MSW (tel. 60-141-20, e-mail: sekretariat.dwmife@msw.gov.pl) Elżbieta Skop – główny specjalista do spraw legislacji Departament Prawny MSW (tel. 60-146-69, e-mail: elzbieta.skop@msw.gov.pl)</p>	<p>Data sporządzenia 12 maja 2015 r.</p> <p>Źródło: Decyzja kierownictwa MSW, Prawo UE</p> <p>Nr w wykazie prac – UD204</p>
--	--

OCENA SKUTKÓW REGULACJI

1. Jaki problem jest rozwiązywany?

Potrzeba dostosowania przepisów prawnych dotyczących właściwości i funkcjonowania Straży Granicznej, a także zarządzania granicą państwową, w tym zasad związanych z obowiązkiem utrzymania przejść granicznych do aktualnych potrzeb i warunków pełnienia służby.

1. Przekształcenie Straży Granicznej z formacji granicznej w formację typu graniczno-migracyjną wymaga dostosowania zakresu realizowanych zadań do rekomendacji i zaleceń dotyczących wzmocnienia działań przez Straż Graniczną w obszarze zapobiegania i przeciwdziałania nielegalnej migracji. W tym celu proponuje się rozszerzenie właściwości Straży Granicznej w zakresie zwalczania przestępstw dotyczących wiarygodności dokumentów. Straż Graniczna w latach 2012–2014 wszczęła łącznie 6350 postępowań przygotowawczych w zakresie przestępstw dotyczących wiarygodności dokumentów (2012 r. – 2544, 2013 r. – 1818, 2014 r. – 1988). Liczba dokumentów ujawnionych przez Straż Graniczną w tym okresie wynosiła łącznie 14 240 (2012 r. – 6073, 2013 r. – 5005, 2014 r. – 3162).

Projekt obejmuje także uporządkowanie przepisów dotyczących kompetencji Straży Granicznej do rozpoznawania, zapobiegania i wykrywania wykroczeń oraz ścigania ich sprawców w zakresie czynów związanych z wykonywaniem pracy przez cudzoziemców, prowadzeniem działalności gospodarczej przez cudzoziemców oraz powierzaniem wykonywania pracy cudzoziemcom.

Zmiany strukturalne, jakie dokonały się w ostatnim czasie w Straży Granicznej, polegające w szczególności na likwidacji niektórych jednostek organizacyjnych, a także tworzeniu nowych powodują konieczność modyfikacji przepisów dotyczących organizacji i sposobu pełnienia służby, w szczególności zasad przenoszenia oraz delegowania funkcjonariuszy.

Aktualna sytuacja przy wschodniej granicy i konflikt zbrojny w kraju bezpośrednio sąsiadującym z Polską wymaga wzmocnienia systemu bezpieczeństwa na terenach przygranicznych oraz zapewnienia wsparcia Straży Granicznej w przypadku ewentualnej eskalacji takich zdarzeń lub wystąpienia określonych zagrożeń.

Celem uproszczenia procedur realizacji poszukiwań, a w przypadku osób ukrywających się przed organami ścigania i wymiaru sprawiedliwości powielaniu tych samych poleceń Prokuratury, które aktualnie kierowane są do jednostek organizacyjnych Policji i Komendy Głównej Straży Granicznej proponuje się zapewnienie Straży Granicznej wglądu do danych gromadzonych w Krajowym Systemie Informacyjnym Policji (KSIP) i umożliwienie podejmowania bezpośrednio na tej podstawie przez funkcjonariuszy Straży Granicznej wskazanych czynności wobec osób poszukiwanych.

Ponadto, ze względu na to, że w obowiązujących przepisach brak jest podstaw do zawierania z funkcjonariuszami umów dotyczących zwrotu na rzecz Straży Granicznej kosztów poniesionych w związku z podnoszeniem przez nich kwalifikacji zawodowych i ogólnych, co utrudnia racjonalne gospodarowanie środkami finansowymi przeznaczonymi na ten cel, proponuje się wprowadzenie możliwości zawierania umów w tym zakresie.

Brak jest także podstaw prawnych do wypłaty funkcjonariuszom i pracownikom uczestniczącym w działaniach przeprowadzanych przez Europejską Agencję Zarządzania Współpracą Operacyjną na Zewnętrznych Granicach Państw Członkowskich Unii Europejskiej, zwaną dalej „Agencją Frontex” oraz podejmowanych w ramach innych programów i projektów, przebywającym w zagranicznej podróży służbowej, diet dziennych według stawek określonych w przepisach Unii Europejskiej.

W dotychczasowym stanie prawnym, w przypadku wszczęcia postępowania karnego o popełnienie przez funkcjonariusza Straży Granicznej przestępstwa umyślnego, ściganego z oskarżenia publicznego, stosowanie przepisu art. 43 ust. 1 ustawy skutkuje obligatoryjnym zawieszeniem funkcjonariusza w czynnościach służbowych. Proponuje się wprowadzenie zmiany, w wyniku której zawieszenie będzie uzależnione od oceny stanu sprawy przez przełożonego funkcjonariusza.

Aktualnie obowiązujące przepisy dotyczące umundurowania funkcjonariuszy Straży Granicznej nie tworzą w pełni spójnego i efektywnego systemu zaopatrywania mundurowego, a ponadto ranga wskazanych przepisów, zawartych w znacznej mierze w rozporządzeniach, nasuwa wątpliwości w kontekście konstytucyjnego wzorca stanowienia prawa.

Projekt zakłada również zmianę w zakresie ograniczenia obowiązku informowania przełożonego przez funkcjonariusza o zamiarze wyjazdu za granicę.

W projekcie proponuje się także modyfikację zasad nabywania uprawnień wynikających z prawa pracy (tj. np. prawa do urlopu wypoczynkowego i jego odpowiedniego wymiaru, wymiaru nagrody jubileuszowej, dodatku za wysługę lat czy też nabycia prawa do emerytury czy renty) przez funkcjonariuszy Straży Granicznej zwolnionych ze służby, gdyż obecnie okres służby wlicza się do okresu zatrudnienia w zakresie wszelkich uprawnień wynikających z prawa pracy, tylko w przypadku gdy funkcjonariusz podejmie pracę w ciągu roku od dnia zwolnienia ze służby, a jeżeli pełnił służbę przygotowawczą – w ciągu trzech miesięcy od tego dnia.

Projekt ma także na celu ograniczenie obowiązku składania oświadczeń majątkowych przez pracowników zatrudnionych w Straży Granicznej, gdyż aktualnie są oni zobowiązani do składania oświadczeń corocznie, mimo że zajmują stanowiska o niewielkim zagrożeniu korupcją. Dodatkowo proponuje się ograniczenie obowiązku składania przez funkcjonariuszy oświadczeń majątkowych na podstawie różnych przepisów.

2. Projekt odnosi się do spraw związanych z obowiązkiem utrzymania przejść granicznych na zewnętrznej granicy Rzeczypospolitej Polskiej. Obecnie za utrzymanie wszystkich kategorii przejść granicznych jest odpowiedzialny wojewoda. Właścicielami nieruchomości w kolejowych, morskich i lotniczych przejściach granicznych są podmioty prawa handlowego – niezależne od wojewody. Podstawowym problemem jest brak jednolitych zasad ponoszenia przez wojewodów kosztów użytkowania pomieszczeń i miejsc, które są niezbędne do sprawnego funkcjonowania przejść granicznych. Szczególne utrudnienia powstały w lotniczych przejściach granicznych. Od rezultatu negocjacji zależy często kwalifikacja i wielkość powierzchni, które będą objęte obowiązkiem ponoszenia opłat czynszowych.

3. Projekt służy zapewnieniu stosowania rozporządzenia Parlamentu Europejskiego i Rady (UE) nr 1052/2013 z dnia 22 października 2013 r. ustanawiającego europejski system nadzorowania granic (EUROSUR) (Dz. Urz. UE L 295 z 06.11.2013, str. 11) oraz rozporządzenia Parlamentu Europejskiego i Rady (UE) nr 1168/2011 z dnia 25 października 2011 r. zmieniającego rozporządzenie Rady (WE) nr 2007/2004 ustanawiające Europejską Agencję Zarządzania Współpracą Operacyjną na Zewnętrznych Granicach Państw Członkowskich Unii Europejskiej (Dz. Urz. UE L 304 z 22.11.2011).

2. Rekomendowane rozwiązanie, w tym planowane narzędzia interwencji, i oczekiwany efekt

1. W projekcie przewiduje się rozszerzenie właściwości Straży Granicznej w zakresie zwalczania przestępstw dotyczących wiarygodności dokumentów (art. 270–276 Kodeksu karnego) i objęcie nią także dokumentów uprawniających do pobytu na terytorium Rzeczypospolitej Polskiej oraz dokumentów wymaganych do ich wydania oraz do wydania dokumentów uprawniających do przekroczenia granicy państwowej, a także zmiany w zakresie ścigania sprawców wykroczeń związanych z wykonywaniem pracy przez cudzoziemców, prowadzeniem działalności gospodarczej przez cudzoziemców oraz powierzaniem wykonywania pracy cudzoziemcom.

Jeśli chodzi o prognozowaną skalę zaangażowania Straży Granicznej w zwalczanie przestępstw przeciwko wiarygodności dokumentów, w zakresie potrzebnych zasobów i kosztów, należy wskazać, że w praktyce takie dodatkowe koszty nie wystąpią. Powyższe wynika z zakresu zmiany przedmiotowego przepisu, który, z jednej strony, jedynie precyzuje zadanie, wskazując konkretne artykuły Kodeksu karnego, z drugiej zaś, co prawda rozszerza to zadanie o dodatkowe dokumenty, jednakże, biorąc pod uwagę charakter i zakres działania sprawców, którzy często wytwarzają kompleksowo dokumenty na potrzeby szeroko pojętej nielegalnej migracji, w praktyce działania Straży Granicznej nie nastąpi zmiana, która wygeneruje dodatkowe koszty. Bardzo często Straż Graniczna w toku wykonywanych czynności operacyjno-rozpoznawczych lub dochodzeniowo-śledczych ukierunkowanych na ujawnienie dokumentów uprawniających do przekraczania granicy, wykrywa również fałszerstwa innych dokumentów wskazanych w projektowanym przepisie. Straż Graniczna ze względu na swą specyfikę posiada kadre przygotowaną do walki z nielegalną migracją, również w zakresie walki z fałszerstwami przedmiotowych dokumentów. W komórce organizacyjnej KGSG właściwej do spraw operacyjno-śledczych funkcjonuje Laboratorium Kryminalistyczne Straży Granicznej, a w oddziałach Straży Granicznej pełnią służbę eksperci kryminalistyki, którzy dysponują sprzętem, doświadczeniem oraz kwalifikacjami niezbędnymi do wydawania opinii w przedmiocie fałszerstw dokumentów nie tylko uprawniających do przekraczania granicy państwowej, ale także innych.

Projekt przewiduje także rozszerzenie uprawnień formacji o umożliwienie uruchomienia przez Straż Graniczną systemu telewizji dozorowej, instalowanej w pasie drogowym dróg publicznych, który byłby alternatywą dla wież obserwacyjnych.

Proponuje się ponadto wprowadzenie zmiany polegającej na zapewnieniu wglądu do danych gromadzonych w Krajowym Systemie Informacyjnym Policji (KSIP), co umożliwi podejmowanie bezpośrednio na tej podstawie przez funkcjonariuszy Straży Granicznej czynności wobec osób poszukiwanych i spowoduje, że po jej wprowadzeniu odpisy dokumentów procesowych byłyby przesyłane tylko do jednostki Policji prowadzącej poszukiwania. Na tej podstawie rejestrowane byłyby poszukiwania w KSIP oraz udostępniane drogą teleinformatyczną Straży Granicznej. Straż Graniczna realizowałaby poszukiwania jako czynności zlecone, bezpośrednio na podstawie danych z KSIP, bez konieczności rejestracji tych samych poszukiwań w bazie Straży Granicznej.

Projekt wprowadza rozwiązania zapewniające możliwość wsparcia Straży Granicznej przez Siły Zbrojne Rzeczypospolitej Polskiej oraz żołnierzy Żandarmerii Wojskowej w określonych okolicznościach, w przypadku wystąpienia zagrożeń bezpieczeństwa publicznego lub zakłócenia porządku publicznego w zasięgu terytorialnym przejścia granicznego oraz w strefie nadgranicznej, do których zwalczania Straż Graniczna nie jest przygotowana.

Proponuje się wyłączenie ograniczeń odnośnie do okresu delegowania oraz możliwości powtórnego delegowania lub przeniesienia funkcjonariuszy, w przypadku przeniesienia albo delegowania funkcjonariusza na własną prośbę albo gdy przeniesienie do innej jednostki organizacyjnej związane jest ze zmianami organizacyjnymi i nie powoduje zmiany warunków i miejsca pełnienia służby.

Nowe rozwiązania w zakresie zasad nabywania uprawnień pracowniczych przez funkcjonariuszy Straży Granicznej zwolnionych ze służby będą określać, że funkcjonariuszowi, który po zwolnieniu ze służby w Straży Granicznej podjął pracę, okres tej służby wlicza się do okresu zatrudnienia w zakresie wszelkich uprawnień wynikających z prawa pracy, bez względu na okres, jaki upłynął między zwolnieniem ze służby a zatrudnieniem. Wskazane rozwiązanie nie będzie miało zastosowania tylko do funkcjonariusza zwolnionego ze służby w przypadku skazania go prawomocnym wyrokiem sądu za przestępstwo umyślne, ścigane z oskarżenia publicznego lub przestępstwo skarbowe umyślne lub ukarania karą dyscyplinarną wydalenia ze służby.

Proponuje się także wprowadzenie możliwości zawieszenia funkcjonariusza Straży Granicznej w czynnościach służbowych, w przypadku wniesienia przeciwko niemu aktu oskarżenia określonego w art. 55 § 1 Kodeksu postępowania karnego (tzw. subsydiarny akt oskarżenia). Proponowana zmiana nie wykluczy możliwości zawieszenia funkcjonariusza w czynnościach służbowych, tylko w takim przypadku zawieszenie to będzie uzależnione od oceny stanu sprawy przez przełożonego funkcjonariusza, a nie będzie się dokonywało automatycznie.

W projekcie planuje się dokonanie zmian przepisów art. 65 służących przede wszystkim wprowadzeniu nowego, spójnego i efektywnego systemu zaopatrywania mundurowego. Zakłada się wprowadzenie punktowego rozliczania należności mundurowych, co uelastyczni, a tym samym usprawni proces zaopatrywania funkcjonariuszy Straży Granicznej w niezbędne przedmioty umundurowania. Dodatkowo dostosowuje się brzmienie art. 65 i dodawanego art. 65a do konstytucyjnego wzorca stanowienia prawa poprzez przeniesienie do ustawy przepisów o charakterze zasadniczym, dotychczas zamieszczonych w rozporządzeniach, a także odpowiednie rozszerzenie treści upoważnień ustawowych. Wprowadza się także rozwiązania polegające na usankcjonowaniu prawa noszenia umundurowania Straży Granicznej przez byłych funkcjonariuszy Straży Granicznej.

Proponuje się ponadto zmianę w zakresie art. 69 pozwalającą na wyłączenie obowiązku powiadamiania przełożonego o zamiarze wyjazdu za granicę w przypadku wyjazdu do krajów Unii Europejskiej oraz państw członkowskich Europejskiego Stowarzyszenia Wolnego Handlu (EFTA) – stron umowy o Europejskim Obszarze Gospodarczym lub Konfederacji Szwajcarskiej ze względu na fakt, iż zmiany związane z przystąpieniem do UE i wynikająca z nich możliwość swobodnej migracji w ramach UE nie uzasadniają dalszego utrzymywania ww. obowiązku w tym zakresie.

W projekcie wprowadza się także ograniczenia obowiązku składania oświadczeń majątkowych przez pracowników Straży Granicznej do przypadku składania ich tylko na żądanie uprawnionego podmiotu, a także proponuje się wyeliminowanie obowiązku składania oświadczeń majątkowych wynikającego z różnych przepisów. W przypadku konieczności złożenia oświadczenia majątkowego na podstawie przepisów ustawy z dnia 12 października 1990 r. o Straży Granicznej oraz na podstawie przepisów odrębnych, funkcjonariusze Straży Granicznej będą składali jedno oświadczenie majątkowe, w trybie i na zasadach określonych w przepisach odrębnych.

Proponuje się przyjęcie rozwiązań określających, że w przypadku zagranicznych podróży służbowych realizowanych w ramach działań koordynowanych przez Agencję Frontex funkcjonariusze i pracownicy pobierają dietyienne w wysokości stawek określonych w przepisach Unii Europejskiej odpowiadających pełnej wysokości diet dziennych przewidzianych w przypadku podróży służbowych urzędników i innych pracowników Wspólnot Europejskich w państwach członkowskich. Wprowadzenie projektowanego rozwiązania nie będzie pociągało za sobą skutków finansowych dla budżetu państwa, gdyż diety będą finansowane w pełnej wysokości ze środków Unii Europejskiej przeznaczonych na realizację wskazanych działań, programów lub projektów.

Proponuje się wprowadzenie możliwości zawierania umów z funkcjonariuszami dotyczących zwrotu na rzecz Straży Granicznej kosztów poniesionych w związku z podnoszeniem kwalifikacji zawodowych i ogólnych w określonych przypadkach, w szczególności w przypadku rezygnacji przez funkcjonariusza Straży Granicznej z dalszego pełnienia służby w formacji lub przerwania nauki z winy funkcjonariusza.

Projektowane rozwiązania przyczynią się do zapewnienia właściwej realizacji zadań przez Straż Graniczną, umożliwią lepsze wykorzystanie zasobów kadrowych i zarządzanie nimi adekwatnie do bieżących potrzeb. Przewiduje się także korzystny wpływ proponowanych zmian na racjonalne i oszczędne gospodarowanie środkami finansowymi przeznaczanymi na cele szkoleniowe oraz możliwość wykorzystania środków finansowych UE w zakresie finansowania

podróży służbowych odbywanych w ramach udziału w różnych działaniach inicjowanych i koordynowanych na poziomie Unii Europejskiej.

2. Projektowana zmiana ma na celu doprecyzowanie zasad ponoszenia kosztów związanych z funkcjonowaniem organów kontroli w przejściach granicznych. Dotyczyłyby to przede wszystkim przejść, gdzie właścicielami lub posiadaczami gruntów lub obiektów tych przejść są podmioty prawa handlowego, na rzecz których ponoszone są przez wojewodów opłaty czynszowe (w portach morskich, na lotniskach czy w kolejowych i rzecznych przejściach granicznych). Zmiana zasad utrzymania przejść granicznych jest możliwa jedynie poprzez działania legislacyjne, gdyż obecna sytuacja prawna jest również uregulowana w formie ustawy.

Proponuje się ponadto zróżnicować oznakowanie tablic informacyjnych ustawianych na granicy państwowej stanowiącej granicę zewnętrzną oraz granicę wewnętrzną UE. Zniesienie kontroli granicznej osób na granicy Rzeczypospolitej Polskiej stanowiącej granicę wewnętrzną UE wiązało się z usunięciem z tej części granicy państwowej dotychczasowych tablic informacyjnych „Granica państwa przekraczanie zabronione”. Proponuje się wprowadzenie nowych tablic informacyjnych zawierających napis „Granica państwa”, które umieszczone będą na granicy wewnętrznej.

Zaproponowane zmiany wiązałyby się z koniecznością wydania nowego rozporządzenia na podstawie dotychczasowego art. 9 ust. 5a ustawy o ochronie granicy państwowej. W rozporządzeniu należałoby określić wzory trzech rodzajów tablic:

- 1) Tablicy informacyjnej zawierającej napis „Granica państwa” (na granicy państwowej stanowiącej granicę wewnętrzną),
- 2) Tablicy informacyjnej zawierającej napis „Granica państwa przekraczanie zabronione” (na granicy państwowej stanowiącej granicę zewnętrzną),
- 3) Tablicy informacyjnej zawierającej napis „Pas drogi granicznej wejście zabronione (w miejscach, w których jest wprowadzony zakaz przebywania).

3. W projekcie określono, że zadania Krajowego Ośrodka Koordynacji do spraw Eurosur, który służy koordynacji i wymianie informacji między wszystkimi organami zajmującymi się ochroną granic zewnętrznych na poziomie krajowym i Agencją Frontex, będzie wykonywał Komendant Główny Straży Granicznej. Wprowadza się także pojęcie „szybkich interwencji” oraz dodaje się pojęcie „projektów pilotażowych”, stanowiących dodatkową formę wspólnych działań organizowanych i koordynowanych przez Agencję Frontex. Określono także zakres właściwości Komendanta Głównego Straży Granicznej m.in. w zakresie zgłaszania propozycji wspólnych operacji i projektów pilotażowych oraz ich zakończenia, a także uzgadniania planów operacyjnych. Komendant Główny Straży Granicznej w zakresie wspólnych operacji, projektów pilotażowych i szybkich interwencji wykonuje zadania krajowego punktu kontaktowego właściwego w sprawach komunikacji z Europejską Agencją Zarządzania Współpracą Operacyjną na Zewnętrznych Granicach Państw Członkowskich Unii Europejskiej.

3. Jak problem został rozwiązany w innych krajach, w szczególności krajach członkowskich OECD/UE?

W przypadku zmian dotyczących art. 17 ustawy o ochronie granicy państwowej, stwierdzono brak jednolitych reguł w państwach członkowskich UE (zbadano Bułgarię, Finlandię, Grecję, Włochy, Litwę, Słowenię i Hiszpanię).

Infrastruktura: Może być własnością organów kontroli (np. Finlandia, Grecja, Włochy), władz regionalnych lub centralnych (np. Bułgaria, Litwa, Słowenia) lub, w przypadku lotnisk, zarządzającego (np. Hiszpania). Koszty utrzymania są pokrywane z reguły przez organy kontroli, które płacą właścicielowi lub płacą za swoje obiekty.

Opracowano na podstawie *Better management of EU borders through cooperation. Study to identify best practices on the cooperation between border guards and customs administrations working at the external borders of the EU.*

4. Podmioty, na które oddziałuje projekt

Grupa	Wielkość	Źródło danych	Oddziaływanie
Funkcjonariusze Straży Granicznej	15 420	Prognozowany średnioroczny poziom zatrudnienia funkcjonariuszy Straży Granicznej określony w ustawie budżetowej na 2015 r.	Wprowadzone zostaną zmiany w zakresie obowiązków i uprawnień funkcjonariuszy oraz świadczeń przysługujących funkcjonariuszom
Pracownicy Straży Granicznej	3635	Planowany poziom zatrudnienia stanowiący podstawę do ustalenia planu wydatków na wynagrodzenia pracowników Straży Granicznej na 2015 r.	Nastąpi ograniczenie obowiązków w zakresie składania oświadczeń majątkowych
Wojewodowie	13 Wojewodów (na obszarze właściwości	Materiały własne	Ułatwi to standaryzację umów o użytkowanie powierzchni w

	których położone są przejścia graniczne)		morskich, kolejowych, lotniczych i rzecznych przejściach granicznych
Właściciele oraz posiadacze gruntów lub obiektów morskich, kolejowych i lotniczych przejść granicznych (zarządzający lotniskami, portami, dworcami kolejowymi)	Okolo 50 podmiotów	Informacje Urzędów Wojewódzkich	W morskich, kolejowych, lotniczych i rzecznych przejściach granicznych mogą zostać zmniejszone ich dochody z tytułu czynszu. Zmiana dochodów jest uzależniona od treści obecnie obowiązujących umów
Kierujący pojazdami na drogach publicznych w strefie nadgranicznej	Brak danych	Brak danych	Gromadzenie w utworzonej bazie danych numerów rejestracyjnych pojazdów

5. Informacje na temat zakresu, czasu trwania i podsumowanie wyników konsultacji

Projekt ustawy został zamieszczony w Biuletynie Informacji Publicznej na stronie podmiotowej Ministerstwa Spraw Wewnętrznych, zgodnie z obowiązkiem wynikającym z art. 5 ustawy z dnia 7 lipca 2005 r. o działalności lobbingsowej w procesie stanowienia prawa (Dz. U. Nr 169, poz. 1414, z późn. zm.).

Projekt ustawy został zamieszczony także w Biuletynie Informacji Publicznej na stronie podmiotowej Rządowego Centrum Legislacji, w serwisie Rządowy Proces Legislacyjny, zgodnie z § 52 ust. 1 uchwały nr 190 Rady Ministrów z dnia 29 października 2013 r. – Regulamin pracy Rady Ministrów (M.P. poz. 979).

Projekt ustawy w ramach konsultacji społecznych został skierowany do zaopiniowania przez:

- 1) Górnośląskie Towarzystwo Lotnicze SA,
- 2) Międzynarodowy Port Lotniczy im. Jana Pawła II Kraków-Balice Sp. z o.o.,
- 3) Port Lotniczy Bydgoszcz SA,
- 4) Port Lotniczy Gdańsk Sp. z o.o.,
- 5) Port Lotniczy Lublin SA,
- 6) Port Lotniczy Łódź im. Wł. Reymonta Sp. z o.o.,
- 7) Port Lotniczy Poznań-Ławica Sp. z o.o.,
- 8) Port Lotniczy „Rzeszów-Jasionka” Sp. z o.o.,
- 9) Port Lotniczy Szczecin-Goleniów Sp. z o.o.,
- 10) Port Lotniczy Wrocław SA,
- 11) Przedsiębiorstwo Państwowe „Porty Lotnicze”,
- 12) Mazowiecki Port Lotniczy Warszawa-Modlin Sp. z o.o.,
- 13) Deepwater Container Terminal,
- 14) Gdynia Container Terminal SA,
- 15) INTER – ROYAL SA,
- 16) Morską Agencję Gdynia Sp. z o.o.,
- 17) Morską Służbę Poszukiwania i Ratownictwa,
- 18) Przedsiębiorstwo Połowów i Usług Rybackich „SZKUNER”,
- 19) Urząd Morski w Gdyni,
- 20) Urząd Morski w Szczecinie,
- 21) Zarząd Portu Morskiego Elbląg Sp. z o.o.,
- 22) Zarząd Morskiego Portu Gdańsk SA,
- 23) Zarząd Morskiego Portu Gdynia SA,
- 24) Zarząd Morskiego Portu „KOGA” Hel,
- 25) Zarząd Portu Morskiego Kołobrzeg Sp. z o.o.,
- 26) Zarząd Portów Morskich Szczecin i Świnoujście SA,
- 27) Żeglugę Gdańską,
- 28) Gminę Miasto Kołobrzeg.

Projekt przekazano również do: Generalnego Inspektora Ochrony Danych Osobowych, Biura Bezpieczeństwa Narodowego, Niezależnego Samorządnego Związku Zawodowego Funkcjonariuszy Straży Granicznej oraz Zarządu Krajowego Związku Zawodowego Pracowników Cywilnych MSWiA, a także do wojewodów.

Generalny Inspektor Ochrony Danych Osobowych zakwestionował przyznanie Straży Granicznej prawa dostępu do policyjnych baz danych w trybie bezwnioskowym (automatycznym) za pomocą systemu teleinformatycznego, wskazując jednocześnie na istniejące już w ustawie o Straży Granicznej unormowania umożliwiające tej służbie pozyskiwanie danych od innych organów państwowych. Ostatecznie rozwiązanie polegające na wglądzie do informacji, w tym danych osobowych, o osobach poszukiwanych zostało zaakceptowane. W odniesieniu natomiast do propozycji zmiany ustawy o drogach publicznych wskazał na potrzebę wyjaśnienia, czy montowane w pasie drogowym dróg

urządzenia będą rejestrować jedynie obraz czy też dźwięk, jak również czy dane zgromadzone w procesie monitorowania będą przechowywane w samych urządzeniach monitorujących czy też przesyłane za pomocą sieci telekomunikacyjnych.

W ocenie **Biura Bezpieczeństwa Narodowego** zaproponowane regulacje w zakresie udzielania wsparcia Straży Granicznej przez Siły Zbrojne RP zasługują na akceptację. Konieczne jest jedynie dokonanie zmian odnośnie do trybu podejmowania decyzji w przypadku konieczności samodzielnego prowadzenia działań przez Siły Zbrojne RP i bardziej precyzyjne określenie, który organ będzie wyznaczał pododdziałom i oddziałom Sił Zbrojnych konkretne zadania, czy będzie im przysługiwało prawo użycia i wykorzystania broni palnej oraz środków przymusu bezpośredniego oraz kto i w jakich sytuacjach i trybie będzie podejmował decyzję w sprawie ich użycia.

Port Lotniczy Bydgoszcz SA zaproponował usunięcie ust. 2b i 2c z art. 17 ustawy z dnia 12 października 1990 r. o ochronie granicy państwowej i kontynuowanie dotychczasowej praktyki utrzymywania lotniczych przejść granicznych przez wojewodów.

Port Lotniczy Lublin zaproponował, aby wojewoda ponosił koszty utrzymania pomieszczeń, miejsc i powierzchni użytkowanych wspólnie ze służbami portów lotniczych w takiej proporcji, w jakiej są one rzeczywiście wykorzystywane.

Urząd Morski w Gdyni odniósł się do zmian w zakresie ustawy o bezpieczeństwie morskim. W jego ocenie propozycja zmierzająca do nakładania kar przez Straż Graniczną powinna ograniczyć się do zakresu ograniczonego w art. 56 pkt 1 i 3 ustawy o obszarach morskich RP i administracji morskiej, a w pozostałym zakresie kary powinien nakładać dyrektor urzędu morskiego. W ocenie UM w Gdyni proponowany art. 130a będzie prowadzić do sytuacji, w których postępowania administracyjne za te same naruszenia wynikające z ustawy o bezpieczeństwie morskim będą prowadzone równoległe przez organy administracji morskiej i przez Straż Graniczną, jak również zasygnalizowano wątpliwości odnośnie do prawidłowości wskazania organu odwoławczego wyższego stopnia dla komendanta Straży Granicznej.

Urząd Morski w Szczecinie zgłosił wątpliwość w odniesieniu do propozycji zmiany art. 17 ustawy z dnia 12 października 1990 r. o ochronie granicy państwowej, polegającej na dodaniu po ust. 2a nowych ust. 2b i 2c. W opinii UM w Szczecinie proponowane przepisy, w przypadku wspólnego korzystania z pomieszczeń, miejsc i powierzchni, godzą w zasadę proporcjonalnego ponoszenia kosztów ich utrzymania, z uwagi na potrzebę przejrzystości podziału środków budżetowych. Przewidywany udział w wykorzystywaniu powierzchni wspólnych przez organy kontroli w przejściach granicznych, w tym przez Straż Graniczną, może znacznie przekraczać wielkość powierzchni zajmowanej przez właściciela lub posiadacza gruntów i obiektów morskich, kolejowych i lotniczych przejść granicznych, a zatem powinna być stosowana zasada proporcjonalnego ponoszenia kosztów ich utrzymania.

Wojewoda Świętokrzyski nie zgłosił uwag do projektu, natomiast **Wojewoda Podkarpacki** w swojej opinii wskazał na możliwe skutki finansowe wynikające ze zmian związanych z udzieleniem doraźnej pomocy w strefie nadgranicznej osobom zamierzającym przekroczyć granicę państwową oraz na konieczność zapewnienia utrzymywania przejść granicznych w stanie umożliwiającym przeprowadzenie sprawnej i skutecznej kontroli sprzętu pirotechnicznego.

Związek Zawodowy Pracowników Cywilnych MSWiA nie zgłosił uwag do projektu, wskazując, że proponowana zmiana zasad składania oświadczeń majątkowych, a także ograniczenia tego obowiązku wobec pracowników zatrudnionych w Straży Granicznej na stanowiskach o niewielkim zagrożeniu korupcją jest od dawna oczekiwana przez środowisko pracownicze.

NSZZ Funkcjonariuszy Straży Granicznej w swojej opinii wniósł o odrzucenie propozycji dotyczących wprowadzenia zmian w ustawie z dnia 12 października 1990 r. o Straży Granicznej w zakresie wprowadzenia zróżnicowanego systemu delegowania funkcjonariuszy ze względu na miejsce pełnienia służby. W ocenie NSZZ FSG delegowanie funkcjonariuszy SG bez ograniczeń czasowych i bez wymaganej zgody będzie źródłem i przyczyną destabilizacji zawodowej i życiowej funkcjonariuszy i spowoduje podział funkcjonariuszy na dwie grupy. Zdaniem NSZZ FSG czasowe delegowanie funkcjonariuszy Straży Granicznej z urzędu do wykonywania zadań w innych jednostkach operacyjnych może nastąpić wyłącznie w sytuacji, kiedy zostanie ogłoszony stan gotowości obronnej państwa wymagającego uruchomienia wybranych elementów systemu obronnego państwa lub realizacji zadań ustalonych dla tego stanu.

Ponadto w ocenie NSZZ FSG, jakkolwiek wprowadzenie nowego rodzaju umundurowania funkcjonariuszy SG jest zasadne, to nie może być ono finansowane w zaproponowanej formie i wymaga zabezpieczenia dodatkowych środków z budżetu państwa. Propozycja zmian w zakresie przepisów regulujących kwestie umundurowania, polegająca na wprowadzeniu systemu punktowego nie zyskała aprobaty NSZZ FSG, które wskazało na odmienność rozwiązania od przyjętego w stosunku do funkcjonariuszy Policji, wobec których wprowadzono zróżnicowanie okresów używalności niektórych elementów umundurowania w zależności od rodzaju służby pełnionej przez funkcjonariusza.

Jednocześnie NSZZ FSG zaproponował wprowadzenie zmian w zakresie przepisów dotyczących składania oświadczeń majątkowych zmierzających do wykreślenia z obecnie obowiązujących przepisów zobowiązania funkcjonariusza do składania oświadczeń o stanie majątkowym objętym wspólnością majątkową.

W ocenie NSZZ FSG projekt ustawy wprowadza także pozytywne zmiany dla funkcjonariuszy.

Na uznanie zasługuje zmiana art. 69 ust. 2 ustawy o Straży Granicznej polegająca na wyłączeniu obowiązku powiadomienia bezpośredniego przełożonego o wyjeździe trwającym powyżej 3 dni, w przypadku wyjazdów do krajów

UE oraz państw członkowskich Europejskiego Stowarzyszenia Wolnego Handlu, która stanowi realizację postulatu strony związkowej.

Za pozytywne uznano również przyznanie funkcjonariuszom w służbie stałej możliwości podnoszenia kwalifikacji zawodowych poprzez kierowanie ich na koszt Straży Granicznej do szkół na przeszkolenie lub na studia w kraju lub za granicą.

Jako korzystne dla funkcjonariusza uznano ponadto nowe brzmienie art. 84 ust. 1 ustawy o Straży Granicznej, które umożliwi zaliczenie okresu zatrudnienia w SG w zakresie wszelkich uprawnień wynikających z prawa pracy bez ograniczeń związanych z limitowanym obecnie okresem czasu, po upływie którego takie zaliczenie uprawnień nie jest możliwe.

Pozostałe podmioty, do których skierowano projekt do konsultacji, nie zajęły stanowiska odnośnie do projektowanej ustawy.

Projekt skierowano ponadto do zaopiniowania przez Forum Związków Zawodowych, Ogólnopolskie Porozumienie Związków Zawodowych oraz Niezależny Samorządny Związek Zawodowy „Solidarność”, które w wyznaczonym terminie nie przedstawiły stanowiska.

W trybie ustawy z dnia 7 lipca 2005 r. o działalności lobbingsowej w procesie stanowienia prawa żaden z podmiotów nie zgłosił zainteresowania pracami nad projektem ustawy.

6. Wpływ na sektor finansów publicznych

(ceny stałe z ... r.)	Skutki w okresie 10 lat od wejścia w życie zmian [mln zł]											Łącznie (0-10)	
	0	1	2	3	4	5	6	7	8	9	10		
Dochody ogółem	-	-	-	-	-	-	-	-	-	-	-	-	
budżet państwa													
JST													
pozostałe jednostki (oddzielnie)													
Wydatki ogółem	-	-	-	-	-	-	-	-	-	-	-	-	-
budżet państwa													
JST													
pozostałe jednostki (oddzielnie)													
Saldo ogółem	-	-	-	-	-	-	-	-	-	-	-	-	-
budżet państwa													
JST													
pozostałe jednostki (oddzielnie)													

Źródła finansowania

Dodatkowe informacje, w tym wskazanie źródeł danych i przyjętych do obliczeń założeń	<p>Wejście w życie projektowanej regulacji nie będzie miało wpływu na zmianę poziomu wydatków i dochodów jednostek sektora finansów publicznych i nie będzie stanowiło podstawy do ubiegania się o dodatkowe środki z tytułu realizacji zadań przewidzianych projektowaną ustawą.</p> <p>W przypadku wejścia w życie ustawy w 2016 r. koszty wytworzenia nowych tablic informacyjnych na granicy państwowej i ich konserwacji ponoszone będą w części 42 (sprawy wewnętrzne) w ramach środków pozostających w dyspozycji Straży Granicznej. Ww. koszty zostaną pokryte z budżetu Straży Granicznej i nie będą stanowiły podstawy do ubiegania się o dodatkowe środki z budżetu państwa. Na wspomniane koszty składają się: jednorazowy wydatek w wysokości 0,4 mln zł poniesiony w związku z koniecznością wytworzenia nowych tablic informacyjnych na granicy państwowej oraz 60 tys. zł rocznie, konieczne do konserwacji ustawionych znaków.</p> <p>Wydatki związane z delegowaniem funkcjonariuszy w ramach programów i projektów realizowanych przez funkcjonariuszy Straży Granicznej będą pokryte ze środków budżetu Unii Europejskiej lub innych źródeł zagranicznych, w szczególności ze środków finansowych Agencji Frontex.</p> <p>Natomiast instalowanie telewizji dozorowej będzie następować w ramach posiadanych środków budżetowych Straży Granicznej. Szacunkowy koszt instalacji od początku jednego stanowiska telewizji dozorowanej będzie wynosił 200 tys. zł, a w przypadku wykorzystania już istniejących (GDDKiA) będzie wynosił 30 tys. zł.</p>
--	--

Zmiany związane z zaopatrzeniem mundurowym Straży Granicznej nie spowodują wzrostu wydatków budżetowych państwa na funkcjonowanie Straży Granicznej.

1. W latach 2013–2014 średnia wysokość równoważnika pieniężnego w zamian za przedmioty umundurowania niewydane w naturze funkcjonariuszowi wynosiła 2 142,00 zł, tj.:
 - 1) według stanu na dzień 1.04.2013 roku, w skali całej Straży Granicznej, kwota przeznaczona na ten cel wyniosła 30 022 830,17 zł,
 - 2) według stanu na dzień 1.04.2014 roku, w skali całej Straży Granicznej, kwota przeznaczona na ten cel wyniosła 29 974 488,11 zł.
2. Projektowana zmiana sposobu realizacji świadczenia z wypłaty w formie równoważnika pieniężnego na wydanie umundurowania w naturze stwarza konieczność corocznego zabezpieczenia stałych środków finansowych umożliwiających zakup przedmiotów umundurowania, w ilościach zaspokajających potrzeby funkcjonariuszy. Kalkulując zapotrzebowanie w oparciu o prognozowane normy w stosunku do 100% populacji formacji, przy jej liczebności 14 000 funkcjonariuszy, kształtuje się ono następująco:
 - 1) szacunkowa wartość należności rocznej przedmiotów umundurowania służbowego i polowego, realizowanej w naturze:
 - 1097 (przyjęta wielkość punktowa umundurowania polowego i służbowego = wartości pieniężnej) x 14 000 funkcjonariuszy = 15 358 000 zł;
 - 2) szacunkowa wartość należności rocznej przedmiotów umundurowania wyjściowego (realizacja w naturze lub w formie równoważnika pieniężnego) i bielizny (realizacja w formie równoważnika pieniężnego) oraz ryczału na pranie umundurowania (realizacja w formie równoważnika pieniężnego):
 - 384 – przyjęta wielkość punktowa umundurowania wyjściowego = wartości pieniężnej;
 - 310 zł – przyjęta wartość pieniężna bielizny;
 - 255 zł – przyjęta wartość pieniężna ryczału na pranie umundurowania;
 - $(384 + 310 + 255) \times 14\,000 = 949 \times 14\,000 = 13\,286\,000$ zł.Razem projektowana wartość całkowita, wynikająca z realizacji prawa funkcjonariusza Straży Granicznej będącego w służbie do bezpłatnego umundurowania, wynosi rocznie 28 644 000,00 zł.
3. Koszty 100% realizacji norm umundurowania funkcjonariuszy przyjmowanych do służby w Straży Granicznej, przy założeniu ich liczebności 800 osób rocznie:
 - 1) wydanie umundurowania w naturze (tzw. I należność), łączna wartość należności całkowitej:
 - dotychczasowa – 4 448,00 zł (całkowita wartość pieniężna umundurowania) x 800 osób = 3 558 400,00 zł;
 - projektowana – 5 563,00 zł (całkowita wartość pieniężna umundurowania) x 800 osób = 4 450 400,00 zł;
 - 2) projektowana wartość równoważnika pieniężnego za ryczałt na pranie umundurowania oraz za należność roczną bielizny:
 $565,00 \text{ zł} \times 800 \text{ osób} = 452\,000,00 \text{ zł}$.
4. Bilans:
 - wartość dotychczasowa 29 988 000,00 zł (2 142,00 zł x 14 000 osób – pkt 1) + 3 558 400,00 zł (pkt 3.1) = 33 546 400,00 zł;
 - wartość projektowana 28 644 000,00 zł (pkt 2) + 4 450 400,00 zł (pkt 3.1) + 452 000,00 zł (pkt 3.2) = 33 546 400,00 zł.

Zmiana dotycząca wprowadzenia kontroli pirotechnicznej jako dodatkowego rodzaju kontroli przeprowadzanej w lotniczym przejściu granicznym nie będzie stanowiła źródła dodatkowych roszczeń w zakresie zapewnienia sprzętu umożliwiającego przeprowadzanie sprawnej i skutecznej kontroli, gdyż wskazane czynności realizowane są również obecnie. Ma ona na celu stworzenie jednoznacznych podstaw prawnych finansowania zakupów niezbędnego sprzętu dokonywanych przez wojewodów ze środków na utrzymanie przejść granicznych. Wprowadzenie powyższej zmiany nie spowoduje wzrostu wydatków budżetowych państwa na wskazany cel.

Skutki finansowe dla innych służb – nie można oszacować skutków dla Sił Zbrojnych RP lub Żandarmerii Wojskowej w zakresie udzielania pomocy Straży Granicznej. Zakres i skala ewentualnego zagrożenia będzie decydować o zakresie użytych sił i środków do udzielania

	<p>pomocy Straży Granicznej. Źródłem ponoszenia takich kosztów będą środki finansowe zaplanowane na funkcjonowanie tych podmiotów.</p> <p>Regulacja nie będzie miała wpływu na budżety jednostek samorządu terytorialnego.</p>
--	--

7. Wpływ na konkurencyjność gospodarki i przedsiębiorczość, w tym funkcjonowanie przedsiębiorców oraz na rodzinę, obywateli i gospodarstwa domowe

		Skutki						
Czas w latach od wejścia w życie zmian		0	1	2	3	5	10	Łącznie (0–10)
W ujęciu pieniężnym (w mln zł, ceny stałe z r.)	duże przedsiębiorstwa							
	sektor mikro-, małych i średnich przedsiębiorstw							
	rodzina, obywatele oraz gospodarstwa domowe							
	(dodaj/usuń)							
W ujęciu niepieniężnym	duże przedsiębiorstwa							
	sektor mikro-, małych i średnich przedsiębiorstw							
	rodzina, obywatele oraz gospodarstwa domowe							
	(dodaj/usuń)							
Niemierzalne	(dodaj/usuń)							
	(dodaj/usuń)							

Dodatkowe informacje, w tym wskazanie źródeł danych i przyjętych do obliczeń założeń	Projektowana ustawa nie będzie miała wpływu na konkurencyjność gospodarki i przedsiębiorczość, w tym funkcjonowanie przedsiębiorców oraz na rodzinę, obywateli i gospodarstwa domowe.
--	---

8. Zmiana obciążeń regulacyjnych (w tym obowiązków informacyjnych) wynikających z projektu

<input checked="" type="checkbox"/> nie dotyczy	
Wprowadzane są obciążenia poza bezwzględnie wymaganymi przez UE (szczegóły w odwróconej tabeli zgodności).	<input type="checkbox"/> tak <input type="checkbox"/> nie <input type="checkbox"/> nie dotyczy
<input type="checkbox"/> zmniejszenie liczby dokumentów <input type="checkbox"/> zmniejszenie liczby procedur <input type="checkbox"/> skrócenie czasu na załatwienie sprawy <input type="checkbox"/> inne:	<input type="checkbox"/> zwiększenie liczby dokumentów <input type="checkbox"/> zwiększenie liczby procedur <input type="checkbox"/> wydłużenie czasu na załatwienie sprawy <input type="checkbox"/> inne:
Wprowadzane obciążenia są przystosowane do ich elektronizacji.	<input type="checkbox"/> tak <input type="checkbox"/> nie <input type="checkbox"/> nie dotyczy

Komentarz:
Projektowana ustawa nie wprowadzi dodatkowych obciążeń regulacyjnych.

9. Wpływ na rynek pracy

Projektowana ustawa nie będzie miała wpływu na rynek pracy.

10. Wpływ na pozostałe obszary

<input type="checkbox"/> środowisko naturalne <input type="checkbox"/> sytuacja i rozwój regionalny <input type="checkbox"/> inne: bezpieczeństwo publiczne	<input type="checkbox"/> demografia <input type="checkbox"/> mienie państwowe	<input type="checkbox"/> informatyzacja <input type="checkbox"/> zdrowie
---	--	---

Omówienie wpływu	Projektowana ustawa będzie miała wpływ na bezpieczeństwo publiczne poprzez wprowadzenie rozwiązań umożliwiających wsparcie Straży Granicznej przez Siły Zbrojne Rzeczypospolitej Polskiej oraz żołnierzy Żandarmerii Wojskowej w określonych okolicznościach, w przypadku wystąpienia zagrożeń w zasięgu terytorialnym przejścia granicznego oraz w strefie nadgranicznej, do których zwalczania Straż Graniczna nie jest przygotowana. Celem przedmiotowych zmian jest wzmocnienie systemu bezpieczeństwa państwa na wypadek jego
------------------	--

	zagrożenia bez konieczności ponoszenia dodatkowych nakładów na sprzęt oraz wyszkolenie w tym zakresie
11. Planowane wykonanie przepisów aktu prawnego	
Przewiduje się, że ustawa wejdzie w życie po upływie 30 dni od daty ogłoszenia, z wyjątkiem art. 1 pkt 9 i 10, które wejdą w życie z dniem 1 kwietnia 2016 r.	
12. W jaki sposób i kiedy nastąpi ewaluacja efektów projektu oraz jakie mierniki zostaną zastosowane?	
Planuje się dokonać ewaluacji efektów zmian w zasadach utrzymania przejść granicznych po 3 i po 5 latach od wejścia w życie proponowanych zmian. Sprawdzane będzie przede wszystkim, czy między właściwymi miejscowo wojewodami a właścicielami lub posiadaczami gruntów obiektów kolejowych, morskich, rzecznych lub lotniczych przejść granicznych zostaną zawarte umowy zgodne z obowiązującymi zasadami.	
13. Załączniki (istotne dokumenty źródłowe, badania, analizy itp.)	

TABELA ZBIEŻNOŚCI

TYTUŁ PROJEKTU/ PRZEPISU:	Projekt ustawy o zmianie ustawy o Straży Granicznej oraz niektórych innych ustaw
TYTUŁ WDRAŻANEGO AKTU PRAWNEGO/ WDRAŻANYCH AKTÓW PRAWNYCH:	Rozporządzenie Parlamentu Europejskiego i Rady (UE) Nr 2007/2004 z dnia 26 października 2004 r. ustanawiające Europejską Agencję Zarządzania Współpracą Operacyjną na Zewnętrznych Granicach Państw Członkowskich Unii Europejskiej – wersja skonsolidowana <i>Dziennik Urzędowy WE L 349/1 z 25.11.2004 r.</i>

PRZEPISY UNII EUROPEJSKIEJ	

L.p.	Jedn. red.	Treść przepisu UE	Konieczność wdrożenia T/N	Jedn. red.	Treść przepisu/ów projektu	Uzasadnienie uwzględnienia w projekcie przepisów wykraczających poza minimalne wymogi prawa UE
Rozdział I						
Przedmiot						
Art. 1						
Ustanowienie Agencji						
1.	Art. 1 ust. 1	1. Mając na względzie poprawę zintegrowanego zarządzania granicami zewnętrznymi Państw Członkowskich Unii Europejskiej, niniejszym ustanawia się Europejską Agencję Zarządzania Współpracą Operacyjną na Granicach Zewnętrznych (Agencję).	N			
2.	Art. 1 ust. 2	2. Zważywszy, że odpowiedzialność za kontrolę i ochronę granic zewnętrznych spoczywa na państwach członkowskich, Agencja – jako organ Unii określony w art. 15 oraz zgodnie z art. 19 niniejszego rozporządzenia – powinna ułatwiać stosowanie istniejących i przyszłych unijnych środków dotyczących zarządzania granicami	N			

		<p>zewnątrznymi, w szczególności kodeksu granicznego Schengen ustanowionego na mocy rozporządzenia (WE) nr 562/2006 (10) i czynić je bardziej skutecznymi. Agencja powinna realizować ten cel poprzez zapewnienie koordynacji działań państw członkowskich we wprowadzaniu w życie tych środków, przyczyniając się tym samym do zapewnienia skutecznego, wysokiego i jednolitego poziomu kontroli osób oraz ochrony granic zewnętrznych państw członkowskich.</p> <p>Agencja powinna wykonywać swoje zadania w pełnej zgodności ze stosownymi przepisami prawa Unii, w tym z Kartą praw podstawowych Unii Europejskiej („karta praw podstawowych”); stosownymi postanowieniami prawa międzynarodowego, w tym z Konwencją dotyczącą statusu uchodźców sporządzoną w Genewie w dniu 28 lipca 1951 r. („konwencja genewska”); zobowiązaniami dotyczącymi dostępu do ochrony międzynarodowej, w szczególności zasadą non-refoulement; oraz prawami podstawowymi, a także uwzględniając sprawozdania Forum Konsultacyjnego, o którym mowa w art. 26a niniejszego rozporządzenia.</p>				
3.	Art. 1 ust.3	3. Agencja powinna również zapewniać Komisji i państwom członkowskim niezbędną pomoc techniczną oraz wiedzę fachową w zakresie zarządzania granicami zewnętrznymi oraz propagować solidarność między państwami członkowskimi, w szczególności w odniesieniu do tych państw członkowskich, które stoją w obliczu szczególnej i nieproporcjonalnej presji.	N			
Art. 1a Definicje						
4.	Art. 1a pkt. 1	Do celów niniejszego rozporządzenia stosuje się następujące definicje: 1) „granice zewnętrzne państw członkowskich” oznaczają granice lądowe i morskie państw członkowskich oraz ich porty lotnicze i morskie, do których stosuje się postanowienia prawodawstwa wspólnotowego w sprawie przekraczania przez osoby granic zewnętrznych;	N			
5.	Art. 1a pkt. 1a	1a) „europejskie zespoły straży granicznych” oznaczają: do celów art. 3, art. 3b, art. 3c, art. 8 i art. 17 – zespoły, które mają zostać oddelegowywane podczas wspólnych operacji i projektów pilotażowych; do celów art. 8a–8g – zespoły, które mają być oddelegowane do udziału w szybkich interwencjach na granicy	T	Art.147o ust 1 i 3 Ustawy z dnia 12 października	Art. 147o 1. Funkcjonariusze wchodzący w skład krajowej rezerwy ekspertów mogą zostać delegowani do europejskich zespołów straży	

		(„szybkie interwencje”) w rozumieniu rozporządzenia (WE) nr 863/2007 (11), a do celów art. 2 ust. 1 lit. ea) i g) oraz art. 5 – zespoły, które mają być oddelegowywane podczas wspólnych operacji, projektów pilotażowych oraz szybkich interwencji;		o Straży Granicznej w brzmieniu nadanym przez projekt	granicznej, w rozumieniu rozporządzenia nr 2007/2004, celem udziału: 1) w szybkich interwencjach realizowanych przez zespoły szybkiej interwencji na granicy utworzone i działające zgodnie z rozporządzeniem (WE) nr 863/2007 Parlamentu Europejskiego i Rady z dnia 11 lipca 2007 r. ustanawiającym mechanizm tworzenia zespołów szybkiej interwencji na granicy oraz zmieniającym rozporządzenie Rady (WE) nr 2007/2004 w odniesieniu do tego mechanizmu i określającym uprawnienia i zadania zaproszonych funkcjonariuszy (Dz. Urz. UE L 199 z 31.07.2007, str. 30), zwanym dalej „rozporządzeniem nr 863/2007”; 2) we wspólnych operacjach i projektach pilotażowych przeprowadzanych zgodnie z rozporządzeniem nr 2007/2004. Art. 147o ust. 3. Komendant Główny Straży Granicznej deleguje lub odmawia delegowania funkcjonariusza do europejskich zespołów straży granicznej, na zasadach określonych odpowiednio w rozporządzeniu nr 863/2007 albo rozporządzeniu nr 2007/2004. ”;	
6.	Art. 1a pkt. 2	2) „przyjmujące państwo członkowskie” oznacza państwo członkowskie, w którym mają miejsce lub z którego uruchamiane są: wspólna operacja, projekt pilotażowy lub szybka interwencja;	N			

7.	Art. 1a pkt. 3	3) „rodzime państwo członkowskie” oznacza państwo członkowskie, którego funkcjonariusz straży granicznej jest członkiem zespołu lub zaproszonym funkcjonariuszem;	N			
8.	Art. 1a pkt. 4	4) „członkowie zespołów” oznaczają funkcjonariuszy straży granicznych państw członkowskich, pełniących służbę w europejskich zespołach straży granicznej innych niż funkcjonariusze straży granicznej przyjmującego państwa członkowskiego;	N			
9.	Art. 1a pkt. 5	5) „wnioskujące państwo członkowskie” oznacza państwo członkowskie, którego właściwe organy zwracają się do Agencji z wnioskiem o oddelegowanie na jego terytorium zespołów szybkiej interwencji;	N			
10.	Art. 1a pkt. 6	6) „zaproszeni funkcjonariusze” oznaczają funkcjonariuszy straży granicznej państw członkowskich innych niż przyjmujące państwo członkowskie biorące udział we wspólnych działaniach i projektach pilotażowych.	N			
Rozdział II Zadania						
Art. 2 Główne zadania						
11.	Art. 2 ust. 1 lit. a	1. Agencja wykonuje następujące zadania: a) koordynuje współpracę operacyjną między Państwami Członkowskimi w dziedzinie zarządzania granicami zewnętrznymi;	N			
12.	Art. 2 ust. 1 lit. b	b) wspomaga Państwa Członkowskie w szkoleniach krajowych funkcjonariuszy straży granicznych, w tym w ustanowieniu wspólnych standardów szkoleniowych;	N			
13.	Art. 2 ust. 1 lit. c	c) przeprowadza analizy ryzyka, w tym ocenę zdolności państw członkowskich do sprostania zagrożeniom i presji na ich granicach zewnętrznych;	N			
14.	Art. 2 ust. 1 lit. d	d) uczestniczy w rozwoju badań mających znaczenie dla kontroli i ochrony granic zewnętrznych;	N			
15.	Art. 2 ust. 1 lit. da	da) wspomaga państwa członkowskie w sytuacjach wymagających zwiększonej pomocy technicznej i operacyjnej na ich granicach zewnętrznych, uwzględniając fakt, że niektóre sytuacje mogą wiązać się z pomocą humanitarną i ratownictwem na morzu;	N			
16.	Art. 2 ust. 1	e) wspomaga państwa członkowskie w sytuacjach wymagających zwiększonej pomocy technicznej i operacyjnej na ich granicach	N			

	lit. e	zewnątrznych, w szczególności te państwa członkowskie, które stoją w obliczu szczególnej i nieproporcjonalnej presji;				
17.	Art. 2 ust. 1 lit. ea	ea) powołuje europejskie zespoły straży granicznej, które mają być oddelegowywane podczas wspólnych operacji, projektów pilotażowych i szybkich interwencji;	N			
18.	Art. 2 ust. 1 lit. f	f) udziela państwom członkowskim niezbędnego wsparcia, w tym, na wniosek, zapewnia koordynację lub organizację wspólnych operacji powrotowych;	N			
19.	Art. 2 ust. 1 lit. g	g) oddelegowuje do państw członkowskich funkcjonariuszy straży granicznych, należących do europejskich zespołów straży granicznej, do wspólnych operacji, projektów pilotażowych lub szybkich interwencji zgodnie z rozporządzeniem (WE) nr 863/2007;	N			
20.	Art. 2 ust. 1 lit. h	h) zgodnie z rozporządzeniem (WE) nr 45/2001 opracowuje i wdraża systemy informacyjne, które umożliwiają płynną i niezawodną wymianę informacji na temat pojawiających się zagrożeń na granicach zewnętrznych państw członkowskich, w tym sieć informowania i koordynacji ustanowioną na mocy decyzji 2005/267/WE	N			
21.	Art. 2 ust. 1 lit. i	i) zapewnia niezbędną pomoc w opracowywaniu i działaniu europejskiego systemu nadzorowania granic, a w stosownych przypadkach, w opracowywaniu wspólnego środowiska wymiany informacji, w tym współdziałania systemów, w szczególności poprzez ustanowienie, utrzymywanie i koordynowanie ram EUROSUR-u zgodnie z rozporządzeniem Parlamentu Europejskiego i Rady (UE) nr 1052/2013.	N			
22.	Art. 2 ust. 1a	1a. Zgodnie z prawem Unii i z prawem międzynarodowym nikt nie może być wysadzony na ląd ani w żaden inny sposób przekazany władzom krajowym z naruszeniem zasady non-refoulement; nikt nie może być wysadzony na ląd ani przekazany władzom kraju, z którego osoba taka może zostać wydalona lub zawrócona do innego kraju z naruszeniem zasady non-refoulement. Szczególne potrzeby dzieci, ofiar handlu ludźmi, osób wymagających pomocy medycznej, osób wymagających ochrony międzynarodowej oraz innych osób w szczególnie trudnej sytuacji rozpatrywane są zgodnie z prawem Unii i z prawem międzynarodowym.	N			
23.	Art. 2 ust. 2	2. Bez uszczerbku dla uprawnień Agencji, Państwa Członkowskie mogą kontynuować współpracę na poziomie operacyjnym z innymi Państwami Członkowskimi i/lub państwami trzecimi na granicach	N			

	<p>zewnątrznych, jeżeli stanowi ona uzupełnienie działania Agencji. Państwa Członkowskie powstrzymują się od wszelkich działań, które mogłyby zagrozić funkcjonowaniu Agencji lub osiągnięciu jej celów. Państwa członkowskie informują Agencję o tych kwestiach operacyjnych na swoich granicach zewnętrznych, które wykraczają poza kompetencje Agencji. Dyrektor Wykonawczy Agencji („Dyrektor Wykonawczy”) regularnie i co najmniej raz w roku informuje Zarząd Agencji („Zarząd”) o takich kwestiach.</p>				
Art. 2a Kodeks postępowania					
Art. 2a	<p>Agencja opracowuje i na bieżąco dostosowuje kodeks postępowania mający zastosowanie do wszystkich operacji koordynowanych przez Agencję. Kodeks postępowania określa procedury zmierzające do zagwarantowania zasad państwa prawa oraz poszanowania praw podstawowych, ze szczególnym uwzględnieniem osób małoletnich pozostających bez opieki i osób w szczególnie trudnej sytuacji, a także osób ubiegających się o ochronę międzynarodową, mające zastosowanie do wszystkich osób uczestniczących w działaniach Agencji.</p> <p>Agencja opracowuje Kodeks postępowania we współpracy z Forum Konsultacyjnym, o którym mowa w art. 26a.</p>	N			
Art.3 Wspólne operacje i projekty pilotażowe na granicach zewnętrznych					
Art.3 ust. 1	<p>1. Agencja dokonuje oceny, zatwierdza i koordynuje propozycje wspólnych operacji i projektów pilotażowych przygotowanych przez państwa członkowskie, w tym również wnioski państw członkowskich w związku z sytuacjami wymagającymi zwiększonej pomocy technicznej i operacyjnej, w szczególności w przypadkach szczególnej i nieproporcjonalnej presji.</p> <p>Agencja może sama inicjować i prowadzić wspólne operacje i projekty pilotażowe we współpracy z zainteresowanymi państwami członkowskimi i w porozumieniu z przyjmującymi państwami członkowskimi.</p> <p>Agencja może również zdecydować o przekazaniu swojego wyposażenia technicznego do dyspozycji państw członkowskich uczestniczących we wspólnych operacjach lub projektach pilotażowych.</p> <p>Wspólne operacje i projekty pilotażowe powinna poprzedzać</p>	T	Art. 17c art. 17e ust. 2	<p>Ustawy z dnia 12 października 1990 r. o ochronie granicy państwowej w brzmieniu nadanym przez projekt</p>	<p>Art. 17c. Minister właściwy do spraw wewnętrznych, na wniosek Komendanta Głównego Straży Granicznej, w przypadkach określonych w rozporządzeniu (WE) nr 863/2007 Parlamentu Europejskiego i Rady z dnia 11 lipca 2007 r. ustanawiającym mechanizm tworzenia zespołów szybkiej interwencji na granicy oraz zmieniającym rozporządzenie Rady (WE) nr 2007/2004 w odniesieniu do tego mechanizmu i określającym uprawnienia i zadania zaproszonych funkcjonariuszy (Dz. Urz. UE L</p>

		dogłębna analiza ryzyka.			199 z 31.07.2007, str. 30), zwanym dalej "rozporządzeniem nr 863/2007", może wystąpić do Europejskiej Agencji Zarządzania Współpracą Operacyjną na Zewnętrznych Granicach Państw Członkowskich Unii Europejskiej o oddelegowanie na czas określony na terytorium Rzeczypospolitej Polskiej europejskich zespołów straży granicznej w rozumieniu rozporządzenia Rady (WE) nr 2007/2004 z dnia 26 października 2004 r. ustanawiającego Europejską Agencję Zarządzania Współpracą Operacyjną na Zewnętrznych Granicach Państw Członkowskich Unii Europejskiej (Dz. Urz. UE L 349 z 25.11.2004, str. 1, z późn. zm.), zwanego dalej „rozporządzeniem nr 2007/2004”, do udziału w szybkiej interwencji. Art. 17e ust. 2 Komendant Główny Straży Granicznej może zgłaszać Agencji, o której mowa w ust. 1, propozycje wspólnych operacji i projektów pilotażowych oraz występować o ich zakończenie, a także udzielać zgody na udział obserwatorów z państw trzecich w działaniach Agencji określonych w rozporządzeniu nr 2007/2004	
24.	Art. 3 ust. 1a	1a. Po poinformowaniu zainteresowanego państwa członkowskiego Agencja może zakończyć wspólne operacje i projekty pilotażowe, jeżeli warunki realizacji tych wspólnych operacji lub projektów pilotażowych nie są już spełniane. Państwa członkowskie uczestniczące we wspólnej operacji lub projekcie pilotażowym mogą zwrócić się do Agencji o zakończenie	T	art. 17e ust. 2 Ustawy z dnia 12 października 1990 r. o ochronie	Art. 17e ust. 2 Komendant Główny Straży Granicznej może zgłaszać Agencji, o której mowa w ust. 1, propozycje wspólnych operacji i projektów pilotażowych oraz występować o ich zakończenie, a	

		<p>tej wspólnej operacji lub tego projektu pilotażowego.</p> <p>W przypadku naruszenia praw podstawowych lub zobowiązań w zakresie ochrony międzynarodowej w trakcie wspólnej operacji lub projektu pilotażowego, przyjmujące państwo członkowskie przewiduje odpowiednie środki dyscyplinarne lub inne środki zgodnie ze swoim prawem krajowym.</p> <p>Dyrektor Wykonawczy zawiesza lub kończy – całkowicie lub częściowo – wspólne operacje i projekty pilotażowe, jeśli uzna, że takie naruszenia mają poważny charakter lub mogą się powtarzać.</p>		<p>granicy państwowej w brzmieniu nadanym przez projekt</p> <p>rozdział 14 w związku z art. 9 ust. 5 Ustawy z dnia 12 października 1990 r. o Straży Granicznej w brzmieniu obowiązującym</p>	<p>także udzielać zgody na udział obserwatorów z państw trzecich w działaniach Agencji określonych w rozporządzeniu nr 2007/2004</p>	
25.	Art. 3 ust. 1b	<p>1b. Agencja powołuje rezerwę funkcjonariuszy straży granicznych, zwaną europejskimi zespołami straży granicznej, zgodnie z art. 3b, do celów możliwego oddelegowania podczas wspólnych operacji i projektów pilotażowych, o których mowa w ust. 1. Agencja podejmuje decyzje w sprawie oddelegowania zasobów ludzkich i udostępniania wyposażenia technicznego zgodnie z art. 3a i 7.</p>	N			
26.	Art. 3 ust. 2	<p>2. Agencja może działać poprzez swoje wyspecjalizowane oddziały przewidziane w art. 16 w celu praktycznej organizacji wspólnych operacji i projektów pilotażowych.</p>	N			
27.	Art. 3 ust. 3	<p>3. Agencja dokonuje oceny wyników wspólnych operacji i projektów pilotażowych oraz przekazuje Zarządowi szczegółowe sprawozdania z oceny w terminie 60 dni od zakończenia tych operacji i projektów, wraz z uwagami urzędnika ds. praw podstawowych, o którym mowa w art. 26a. Agencja sporządza całościowe analizy porównawcze tych wyników, mając na względzie podwyższenie jakości, zwiększenie spójności i skuteczności przyszłych wspólnych operacji i projektów pilotażowych; Agencja włącza te analizy do swojego sprawozdania ogólnego, o którym mowa w art. 20 ust. 2 lit. b).</p>	N			

28.	Art. 3 ust. 4	4. Agencja finansuje lub współfinansuje wspólne operacje i projekty pilotażowe, o których mowa w ust. 1, poprzez dotacje ze swojego budżetu zgodnie z przepisami finansowymi mającymi zastosowanie do Agencji.	N			
29.	Art. 3 ust. 5	5. Ust. 1a i 4 stosuje się także do szybkich interwencji.	N			
Art. 3a						
Aspekty organizacyjne wspólnych operacji i projektów pilotażowych						
30.	Art. 3a ust. 1 lit.a	1. Dyrektor Wykonawczy sporządza plan operacyjny wspólnych operacji i projektów pilotażowych, o których mowa w art. 3 ust. 1. W odpowiednim czasie przed rozpoczęciem wspólnej operacji lub projektu pilotażowego Dyrektor Wykonawczy i przyjmujące państwo członkowskie – w porozumieniu z państwami członkowskimi uczestniczącymi we wspólnej operacji lub projekcie pilotażowym – uzgadniają plan operacyjny, szczegółowo określający aspekty organizacyjne. Plan operacyjny obejmuje wszystkie elementy uznawane za niezbędne do realizacji wspólnej operacji lub projektu pilotażowego, w tym również następujące informacje: a) opis sytuacji wraz ze sposobem działania i celami operacji wsparcia, w tym również cel operacyjny;	N			
31.	Art. 3a ust. 1 lit.b	b) przewidywany czas trwania wspólnej operacji lub projektu pilotażowego;	N			
32.	Art. 3a ust. 1 lit.c	c) obszar geograficzny, na którym będą miały miejsce wspólna operacja lub projekt pilotażowy;	N			
33.	Art. 3a ust. 1 lit.d	d) opis zadań i specjalnych poleceń dla zaproszonych funkcjonariuszy, w tym również dopuszczalnego korzystania z baz danych i dopuszczalnego stosowania broni służbowej, amunicji służbowej i sprzętu służbowego w przyjmującym państwie członkowskim;	N			
34.	Art. 3a ust. 1 lit.e	e) skład zespołów zaproszonych funkcjonariuszy, a także oddelegowanie innego stosownego personelu;	N			
35.	Art. 3a ust. 1 lit.f	f) postanowienia dotyczące dowodzenia i kontroli, w tym również nazwiska i stopnie funkcjonariuszy straży granicznej przyjmującego państwa członkowskiego odpowiedzialnych za prowadzenie	N			

		współpracy z zaproszonymi funkcjonariuszami i Agencją, w szczególności tych funkcjonariuszy straży granicznej, którzy dowodzą zespołami w okresie trwania operacji wsparcia, oraz pozycję zaproszonych funkcjonariuszy w strukturze dowodzenia;				
36.	Art. 3a ust. 1 lit.g	g) wyposażenie techniczne, które należy udostępnić podczas wspólnej operacji lub projektu pilotażowego, w tym również szczególne wymogi, takie jak warunki użytkowania, personel wymagany do obsługi, transport i inna logistyka oraz postanowienia finansowe;	N			
37.	Art. 3a ust. 1 lit.h	h) szczegółowe przepisy dotyczące natychmiastowego zgłaszania zdarzeń przez Agencję Zarządowi i właściwym krajowym władzom publicznym;	N			
38.	Art. 3a ust. 1 lit.i	i) system sprawozdawczości i oceny zawierający poziomy odniesienia dla sprawozdania z oceny oraz ostateczny termin składania sprawozdania z oceny końcowej zgodnie z art. 3 ust. 3;	N			
39.	Art. 3a ust. 1 lit.j	j) w odniesieniu do operacji morskich – szczegółowe informacje dotyczące stosowania właściwej jurysdykcji i ustawodawstwa na obszarze geograficznym, na którym odbywa się wspólna operacja lub projekt pilotażowy, w tym również odniesienia do prawa międzynarodowego i prawa Unii dotyczącego przechwytywania, ratownictwa na morzu i sprowadzania na ląd. W tym względzie plan operacyjny opracowuje się zgodnie z rozporządzeniem Parlamentu Europejskiego i Rady (UE) nr 656/2014 (14);	N			
40.	Art. 3a ust. 1 lit.k	k) formy współpracy z państwami trzecimi, innymi agencjami i organami Unii lub organizacjami międzynarodowymi.	N			
41.	Art. 3a ust. 2	2. Wszelkie zmiany lub dostosowania planu operacyjnego wymagają zgody Dyrektora Wykonawczego i przyjmującego państwa członkowskiego. Agencja niezwłocznie wysyła egzemplarz zmienionego lub dostosowanego planu operacyjnego uczestniczącym państwom członkowskim.	N			
42.	Art. 3a ust. 3	3. W ramach swoich zadań koordynacyjnych Agencja zapewnia operacyjne wdrażanie wszystkich aspektów organizacyjnych, w tym również obecność członków personelu Agencji podczas wspólnych operacji i projektów pilotażowych, o których mowa w niniejszym artykule.	N			
Art. 3b Skład i oddelegowywanie europejskich zespołów straży granicznej						

43.	Art. 3b ust. 1	1. Na wniosek Dyrektora Wykonawczego Zarząd bezwzględna większością głosów swoich członków posiadających prawo głosu podejmuje decyzję w sprawie profilów i łącznej liczby funkcjonariuszy straży granicznych, którzy mają być udostępniani do europejskich zespołów straży granicznej. Ta sama procedura ma zastosowanie w odniesieniu do wszelkich późniejszych zmian w profilach i łącznej liczbie funkcjonariuszy straży granicznych. Państwa członkowskie uczestniczą w europejskich zespołach straży granicznej za pośrednictwem rezerwy krajowej w oparciu o różne określone profile, poprzez mianowanie funkcjonariuszy straży granicznych odpowiadających wymaganym profilom.	N			
44.	Art. 3b ust. 2	2. W odniesieniu do swoich funkcjonariuszy straży granicznej wkład państw członkowskich w konkretne wspólne operacje i projekty pilotażowe na nadchodzący rok planowany jest na podstawie corocznych dwustronnych negocjacji i porozumień pomiędzy Agencją i państwami członkowskimi. Zgodnie z tymi porozumieniami państwa członkowskie udostępniają funkcjonariuszy straży granicznych, którzy mogą zostać oddelegowani, na wniosek Agencji, chyba że znajdują się one w obliczu wyjątkowej sytuacji w znaczny sposób wpływającej na możliwość realizacji zadań krajowych. Wniosek taki należy przedstawić co najmniej 45 dni przed planowanym oddelegowaniem. Nie wpływa to na autonomię rodzimego państwa członkowskiego w odniesieniu do wyboru personelu i okresu jego oddelegowania.	N			
45.	Art. 3b ust. 3	3. Udział Agencji w europejskich zespołach straży granicznej odbywa się poprzez oddelegowanie właściwych funkcjonariuszy straży granicznych oddelegowanych przez państwa członkowskie w charakterze ekspertów krajowych zgodnie z art. 17 ust. 5. W odniesieniu do oddelegowywania swoich funkcjonariuszy straży granicznych do Agencji na kolejny rok, wkład państw członkowskich planowany jest na podstawie corocznych dwustronnych negocjacji i porozumień pomiędzy Agencją i państwami członkowskimi. Zgodnie z tymi porozumieniami państwa członkowskie udostępniają funkcjonariuszy straży granicznych, którzy mogą zostać oddelegowani, chyba że mogłoby to poważnie wpłynąć na możliwość realizacji zadań krajowych. W takich sytuacjach państwa członkowskie mogą odwołać swoich oddelegowanych funkcjonariuszy straży granicznych. Maksymalny czas trwania takiego oddelegowania nie może	N			

		przekraczać sześciu miesięcy w okresie 12 miesięcy. Do celów niniejszego rozporządzenia oddelegowanych funkcjonariuszy straży granicznych traktuje się jak zaproszonych funkcjonariuszy posiadających zakres zadań i uprawnień przewidzianych w art. 10. Do celów stosowania art. 3c, 10 i 10b państwo członkowskie, które oddelegowało funkcjonariuszy straży granicznej traktuje się jak „rodzime państwo członkowskie” zdefiniowane w art. 1a ust. 3. Pozostali pracownicy zatrudnieni przez Agencję na czas określony, którzy nie posiadają kwalifikacji do pełnienia funkcji w zakresie kontroli granicznej, mogą być oddelegowywani jedynie do zadań koordynacyjnych podczas wspólnych operacji i projektów pilotażowych.				
46.	Art. 3b ust. 4	4. Wykonując swoje zadania i korzystając ze swoich uprawnień, członkowie europejskich zespołów straży granicznej w pełni przestrzegają praw podstawowych, w tym również prawa dostępu do procedur azylowych, oraz godności ludzkiej. Wszelkie środki podjęte w ramach wykonywania ich zadań i korzystania z ich uprawnień muszą być proporcjonalne do celu takich działań. Wykonując swoje zadania i korzystając ze swoich uprawnień, nie mogą oni dyskryminować osób ze względu na płeć, rasę lub pochodzenie etniczne, religię lub światopogląd, niepełnosprawność, wiek lub orientację seksualną.	N			
47.	Art. 3b ust. 5	5. Zgodnie z art. 8g Agencja powołuje urzędnika koordynującego w odniesieniu do każdej ze wspólnych operacji lub każdego z projektów pilotażowych, do których zostaną oddelegowani członkowie europejskich zespołów straży granicznej. Rola urzędnika koordynującego polega na wspieraniu współpracy i koordynacji między przyjmującymi i uczestniczącymi państwami członkowskimi.	N			
48.	Art. 3b ust. 6	6. Agencja pokrywa koszty poniesione przez państwa członkowskie w związku z udostępnianiem przez nich, zgodnie z ust. 1 niniejszego artykułu, swoich funkcjonariuszy straży granicznych do europejskich zespołów straży granicznej zgodnie z art. 8h.	N			
49.	Art. 3b ust. 7	7. Agencja corocznie informuje Parlament Europejski o liczbie funkcjonariuszy straży granicznych udostępnianych przez każde z państw członkowskich do europejskich zespołów straży granicznej zgodnie z niniejszym artykułem.	N			

Art. 3c Wydawanie poleceń europejskim zespołom straży granicznej					
50.	Art. 3c ust. 1	1. Podczas operacji wsparcia europejskich zespołów straży granicznej przyjmujące państwo członkowskie wydaje polecenia dla zespołów zgodnie z planem operacyjnym, o którym mowa w art. 3a ust. 1.	N		
51.	Art. 3c ust. 2	2. Agencja może przekazywać swoje spostrzeżenia na temat poleceń, o których mowa w ust. 1, przyjmującemu państwu członkowskiemu za pośrednictwem swojego urzędnika koordynującego, o którym mowa w art. 3b ust. 5. W takim przypadku przyjmujące państwo członkowskie bierze pod uwagę spostrzeżenia.	N		
52.	Art. 3c ust. 3	3. Zgodnie z art. 8g przyjmujące państwo członkowskie udziela urzędnikowi koordynującemu wszelkiej niezbędnej pomocy, w tym również pełnego dostępu do europejskich zespołów straży granicznej na każdym etapie trwania operacji wsparcia.	N		
53.	Art. 3c ust. 4	4. Podczas wykonywania swoich zadań i korzystania ze swoich uprawnień członkowie europejskich zespołów straży granicznej podlegają środkom dyscyplinarnym swojego rodzimego państwa członkowskiego.	N		
Art. 4 Analiza ryzyka					
54.	Art.4	Agencja opracowuje i stosuje wspólny zintegrowany model analizy ryzyka. Przygotowuje ona zarówno analizy o charakterze ogólnym, jak i analizy ryzyka dostosowane do określonych potrzeb, które mają być przedkładane Radzie i Komisji. Do celów analizy ryzyka Agencja może poddać ocenie, po wcześniejszej konsultacji z zainteresowanymi państwami członkowskimi, ich zdolność do sprostania nadchodzącym wyzwaniom, w tym obecnym i przyszłym zagrożeniom i presji na granicach zewnętrznych państw członkowskich; dotyczy to w szczególności tych państw członkowskich, które stoją w obliczu szczególnej i nieproporcjonalnej presji. W tym celu Agencja może poddać ocenie wyposażenie i zasoby państw członkowskich służące do kontroli granic. Ocena opiera się na informacjach dostarczonych przez zainteresowane państwa członkowskie oraz na sprawozdaniach i wynikach wspólnych operacji, projektów pilotażowych, szybkich interwencji i innych działań Agencji. Oceny te pozostają bez	N		

		<p>uszczerbku dla mechanizmu oceny Schengen. Wyniki tych ocen są przedstawiane Zarządowi. Do celów niniejszego artykułu państwa członkowskie dostarczają Agencji wszystkie niezbędne informacje na temat sytuacji i potencjalnych zagrożeń na granicach zewnętrznych. Opracowując wspólne minimalne programy szkolenia funkcjonariuszy straży granicznych, o których mowa w art. 5, Agencja uwzględnia wyniki wspólnego zintegrowanego modelu analiz ryzyka.</p>				
Art.5 Szkolenia						
55.	Art. 5	<p>Funkcjonariuszom straży granicznych, którzy są członkami europejskich zespołów straży granicznej Agencja zapewnia zaawansowane szkolenie odpowiednie do rodzaju wykonywanych przez nich zadań i przyznanych im uprawnień oraz prowadzi z tymi funkcjonariuszami straży granicznych regularne ćwiczenia zgodnie z harmonogramem zaawansowanego szkolenia i ćwiczeń, o którym mowa w rocznym programie prac Agencji. Agencja podejmuje także niezbędne inicjatywy mające na celu zapewnienie, aby przed rozpoczęciem udziału w działaniach operacyjnych organizowanych przez Agencję wszyscy funkcjonariusze straży granicznych i inni pracownicy z państw członkowskich, uczestniczący w europejskich zespołach straży granicznej, a także personel Agencji odbyli szkolenie w zakresie właściwego prawa Unii i prawa międzynarodowego, w tym również praw podstawowych i dostępu do ochrony międzynarodowej oraz wytycznych umożliwiających rozpoznanie osób potrzebujących ochrony i skierowanie ich do odpowiednich struktur. Agencja ustanawia i dalej rozwija wspólne minimalne programy szkolenia funkcjonariuszy straży granicznych oraz zapewnia szkolenie na poziomie europejskim dla instruktorów funkcjonariuszy krajowych straży granicznych państw członkowskich, w tym również w zakresie praw podstawowych, dostępu do ochrony międzynarodowej i właściwego prawa morskiego. Agencja sporządza minimalne programy szkolenia po konsultacji z Forum Konsultacyjnym, o którym mowa w art. 26a. Państwa członkowskie uwzględniają wspólne minimalne programy szkolenia w szkoleniach swoich funkcjonariuszy straży granicznej.</p>	N			

		<p>Agencja oferuje również dodatkowe szkolenia i seminaria na tematy związane z kontrolą i ochroną granic zewnętrznych oraz dotyczące powrotów obywateli państw trzecich dla funkcjonariuszy właściwych służb krajowych Państw Członkowskich.</p> <p>Agencja może we współpracy z Państwami Członkowskimi organizować działania szkoleniowe na ich terytoriach.</p> <p>Agencja ustanawia program wymiany umożliwiający funkcjonariuszom straży granicznych uczestniczącym w europejskich zespołach straży granicznej zdobyć wiedzę i szczególnie know-how, poprzez wykorzystanie doświadczeń zdobytych za granicą oraz dobrych praktyk stosowanych podczas współpracy z funkcjonariuszami straży granicznych w państwach członkowskich innych niż ich własne.</p>				
Art.6						
Monitorowanie badań i uczestnictwo w badaniach						
56.	Art. 6	Agencja czynnie monitoruje badania mające znaczenie dla kontroli i ochrony granic zewnętrznych i uczestniczy w ich rozwoju oraz przekazuje te informacje Komisji i państwom członkowskim.	N			
Art.7						
Wyposażenie techniczne						
57.	Art. 7 ust. 1 lit. a	<p>1. Agencja może nabywać, samodzielnie lub na zasadzie współwłasności z państwem członkowskim, lub brać w leasing wyposażenie techniczne dla potrzeb kontroli granic zewnętrznych, które ma być udostępniane podczas wspólnych operacji, projektów pilotażowych, szybkich interwencji, wspólnych operacji powrotowych lub projektów pomocy technicznej zgodnie z przepisami finansowymi mającymi zastosowanie do Agencji. Każdą decyzję o nabyciu lub wzięciu w leasing wyposażenia, która pociąga za sobą znaczące koszty dla Agencji, poprzedza dogłębna analiza potrzeb oraz kosztów i korzyści. Wszelkie takie wydatki przewiduje się w budżecie Agencji, przyjętym przez Zarząd zgodnie z art. 29 ust. 9. W przypadku gdy Agencja nabywa lub bierze w leasing istotne wyposażenie techniczne, takie jak statki służące do patroli morskich i przybrzeżnych lub pojazdy, zastosowanie mają następujące warunki:</p> <p>a) w przypadku nabycia i współwłasności Agencja formalnie uzgadnia z jednym państwem członkowskim, że zapewni ono rejestrację wyposażenia zgodnie z ustawodawstwem mającym</p>	N			

		zastosowanie w tym państwie członkowskim;				
58.	Art. 7 ust. 1 lit. b	b) w przypadku leasingu wyposażenie zostaje zarejestrowane w państwie członkowskim.	N			
59.	Art. 7 ust. 1 część wspólna	Na podstawie wzoru umowy sporządzonego przez Agencję państwo członkowskie rejestracji oraz Agencja uzgadniają warunki zapewniające okresy pełnego udostępnienia Agencji aktywów objętych współwłasnością, a także warunki korzystania z wyposażenia. Państwo członkowskie rejestracji lub dostawca wyposażenia technicznego zapewnia niezbędnych ekspertów oraz pracowników technicznych do obsługi wyposażenia technicznego w sposób zgodny z prawem i bezpieczny.	N			
60.	Art. 7 ust. 2	2. Agencja tworzy i przechowuje scentralizowane rejestry wyposażenia należącego do rezerwy wyposażenia technicznego obejmującej wyposażenie będące własnością państw członkowskich albo Agencji oraz wyposażenie, którego współwłaścicielami są państwa członkowskie i Agencja, dla potrzeb kontroli granic zewnętrznych. Rezerwa wyposażenia technicznego zawiera minimalną ilość wyposażenia technicznego danego typu, o czym mowa w ust. 5 niniejszego artykułu. Wyposażenie wpisane do rezerwy wyposażenia technicznego udostępnia się podczas działań, o których mowa w art. 3, 8a i 9.	N			
61.	Art. 7 ust. 3	3. Państwa członkowskie wnoszą wkład do rezerwy wyposażenia technicznego, o której mowa w ust. 2. Wkład państw członkowskich w rezerwę wyposażenia technicznego i jego udostępnienie na potrzeby konkretnych operacji planowane są na podstawie corocznych dwustronnych negocjacji i porozumień pomiędzy Agencją i państwami członkowskimi. Na wniosek Agencji państwa członkowskie udostępniają swoje wyposażenie techniczne zgodnie z tymi porozumieniami i w zakresie, w jakim to wyposażenie stanowi część minimalnej ilości wyposażenia technicznego przewidzianą na dany rok, chyba że stoją w obliczu wyjątkowej sytuacji w znaczny sposób wpływającej na możliwość realizacji zadań krajowych. Wniosek taki składa się co najmniej 45 dni przed planowaną operacją wsparcia. Wkład w rezerwę wyposażenia technicznego jest poddawany corocznemu przeglądowi.	T	Art. 147p ust. 1 Ustawy z dnia 12 października o Straży Granicznej nadanym przez projekt	Art. 147p ust. 1. Komendant Główny Straży Granicznej może udostępnić Agencji Frontex sprzęt techniczny będący w zarządzie Straży Granicznej w celu włączenia do centralnego rejestru dostępnego wyposażenia technicznego TEP oraz wykorzystania w trakcie wspólnych działań koordynowanych przez Agencję Frontex, zgodnie z rozporządzeniem 2007/2004, w tym poza granicami państwa.	

62.	Art. 7 ust. 4 lit. a	4. Agencja zarządza rejestrami rezerwy wyposażenia technicznego w następujący sposób: a) podział ze względu na typ wyposażenia i rodzaj operacji:	N			
63.	Art. 7 ust. 4 lit. b	b) podział ze względu na właściciela (państwo członkowskie, Agencja, inni);	N			
64.	Art. 7 ust. 4 lit. c	c) ilość wymaganego wyposażenia ogółem;	N			
65.	Art. 7 ust. 4 lit. d	d) wymogi w zakresie personelu do obsługi, jeśli ma to zastosowanie;	N			
66.	Art. 7 ust. 4 lit. e	e) inne informacje, takie jak szczegóły rejestracji, wymogi w zakresie transportu i konserwacji, mające zastosowanie krajowe systemy eksportu, instrukcje techniczne lub inne informacje istotne z punktu widzenia właściwego użytkownika wyposażenia.	N			
67.	Art. 7 ust. 5	5. Agencja finansuje udostępnianie wyposażenia technicznego, które stanowi część minimalnej ilości wyposażenia technicznego dostarczanego przez dane państwo członkowskie w danym roku. Udostępnienie wyposażenia technicznego, które nie jest częścią minimalnej ilości wyposażenia technicznego, jest współfinansowane przez Agencję maksymalnie do wysokości 100 % wydatków kwalifikowalnych, przy uwzględnieniu szczególnej sytuacji w państwie członkowskim udostępniającym taki sprzęt techniczny. Na wniosek Dyrektora Wykonawczego Zarząd podejmuje co roku decyzję, zgodnie z art. 24, w sprawie zasad dotyczących wyposażenia technicznego, w tym również wymaganych minimalnych ilości wyposażenia technicznego danego typu ogółem, warunki udostępniania oraz zwrotu kosztów. Do celów budżetowych Zarząd powinien podjąć taką decyzję do dnia 31 marca każdego roku. Agencja proponuje minimalną ilość wyposażenia technicznego w zależności od swoich potrzeb, uwzględniając w szczególności zdolność do realizacji wspólnych operacji, projektów pilotażowych, szybkich interwencji i wspólnych operacji powrotowych, zgodnie ze swoim programem prac na dany rok. Agencja zmienia minimalną ilość wyposażenia technicznego, jeżeli jest ona niewystarczająca do wykonania planu operacyjnego uzgodnionego na potrzeby wspólnych operacji, projektów pilotażowych, szybkich interwencji lub wspólnych operacji	N			

		powrotowych; zmiany tej dokonuje Agencja na podstawie uzasadnionych potrzeb oraz porozumienia z państwami członkowskimi.				
68.	Art. 7 ust. 6	6. Agencja informuje Zarząd co miesiąc o składzie i udostępnieniu wyposażenia należącego do rezerwy wyposażenia technicznego. W przypadku gdy minimalna ilość wyposażenia technicznego, o której mowa w ust. 5, nie zostanie osiągnięta, Dyrektor Wykonawczy niezwłocznie informuje o tym Zarząd. Zarząd w trybie pilnym podejmuje decyzję o ustaleniu priorytetów w zakresie udostępniania wyposażenia technicznego i podejmuje niezbędne działania w celu uzupełnienia stwierdzonych niedoborów. Zarząd informuje Komisję o stwierdzonych niedoborach i podjętych działaniach. Komisja informuje o tym następnie Parlament Europejski i Radę, przekazując również własną ocenę sytuacji.	N			
69.	Art. 7 ust. 7	7. Agencja corocznie informuje Parlament Europejski o ilości wyposażenia technicznego, które każde państwo członkowskie przekazało do rezerwy wyposażenia technicznego zgodnie z niniejszym artykułem.	N			
Art. 8						
Wspomaganie Państw Członkowskich w sytuacjach wymagających zwiększonej pomocy technicznej i operacyjnej na granicach zewnętrznych						
70.	Art. 8 ust. 1	1. Bez uszczerbku dla art. 78 ust. 3 Traktatu o funkcjonowaniu Unii Europejskiej („TFUE”) jedno lub kilka państw członkowskich, które stoją w obliczu szczególnej i nieproporcjonalnej presji, lub sytuacji wymagającej zwiększonej pomocy technicznej i operacyjnej w ramach wykonywania swoich zobowiązań w odniesieniu do kontroli i ochrony granic zewnętrznych, może zwrócić się o pomoc do Agencji. Zgodnie z art. 3 Agencja organizuje odpowiednią pomoc techniczną i operacyjną dla wnioskującego państwa członkowskiego (wnioskujących państw członkowskich).	N			
71.	Art. 8 ust. 2 lit. a	2. W sytuacjach określonych w ust. 1 Agencja może: a) udzielić pomocy w kwestiach współpracy między Państwami Członkowskimi w celu rozwiązania problemów zaistniałych na granicach zewnętrznych;	N			
72.	Art. 8 ust. 2 lit. b	b) rozmieścić swoich ekspertów w celu wsparcia właściwych władz krajowych zainteresowanego Państwa lub Państw Członkowskich na odpowiedni czas;	N			
73.	Art. 8 ust. 2	c) oddelegować funkcjonariuszy straży granicznych z europejskich zespołów straży granicznej.	N			

	lit. c					
74.	Art. 8 ust. 3	3. Agencja może nabywać wyposażenie techniczne służące do dokonywania odpraw i ochrony granic zewnętrznych, które ma być wykorzystywane przez ekspertów Agencji oraz w ramach szybkich interwencji przez czas ich trwania.	N			
Art. 8a Szybkie interwencje						
75.	Art. 8a	Na wniosek państwa członkowskiego stojącego w obliczu nagłej i wyjątkowej presji, w szczególności w przypadku napływu znacznej liczby obywateli państw trzecich usiłujących nielegalnie przedostać się na terytorium tego państwa członkowskiego na odcinkach granic zewnętrznych, Agencja może oddelegować na ograniczony okres czasu na terytorium wnioskującego państwa członkowskiego jeden lub kilka europejskich zespołów straży granicznej („zespół” („zespoły”) na odpowiedni okres czasu zgodnie z art. 4 rozporządzenia (WE) nr 863/2007.	T	Art 17c Ustawy z dnia 12 października o ochronie granicy państwowej nadanym przez projekt	Art. 17c. Minister właściwy do spraw wewnętrznych, na wniosek Komendanta Głównego Straży Granicznej, w przypadkach określonych w rozporządzeniu (WE) nr 863/2007 Parlamentu Europejskiego i Rady z dnia 11 lipca 2007 r. ustanawiającym mechanizm tworzenia zespołów szybkiej interwencji na granicy oraz zmieniającym rozporządzenie Rady (WE) nr 2007/2004 w odniesieniu do tego mechanizmu i określającym uprawnienia i zadania zaproszonych funkcjonariuszy (Dz. Urz. UE L 199 z 31.07.2007, str. 30), zwanym dalej "rozporządzeniem nr 863/2007", może wystąpić do Europejskiej Agencji Zarządzania Współpracą Operacyjną na Zewnętrznych Granicach Państw Członkowskich Unii Europejskiej o oddelegowanie na czas określony na terytorium Rzeczypospolitej Polskiej europejskich zespołów straży granicznej w rozumieniu rozporządzenia Rady (WE) nr 2007/2004 z dnia 26 października 2004 r. ustanawiającego Europejską Agencję Zarządzania Współpracą	

					Operacyjną na Zewnętrznych Granicach Państw Członkowskich Unii Europejskiej (Dz. Urz. UE L 349 z 25.11.2004, str. 1, z późn. zm.), zwanego dalej „rozporządzeniem nr 2007/2004”, do udziału w szybkiej interwencji.
Art. 8b Skład zespołów					
76.	Art. 8b ust. 1	1. W przypadku zaistnienia sytuacji, o której mowa w art. 8a, na wniosek agencji państwa członkowskie bezzwłocznie informują o liczbie, nazwiskach i profilach funkcjonariuszy straży granicznej z rezerwy krajowej, których mogą udostępnić w ciągu pięciu dni jako członków zespołu. Państwa członkowskie udostępniają funkcjonariuszy na potrzeby oddelegowania na wniosek agencji, chyba że stoją wobec wyjątkowej sytuacji w znaczny sposób wpływającej na możliwość realizowania zadań krajowych.	N		
77.	Art. 8b ust. 2	2. Przy określaniu składu zespołu w celu ich oddelegowania do udziału w operacji wsparcia dyrektor wykonawczy uwzględnia szczególne okoliczności, w których obliczu stoi wnioskujące państwo członkowskie. Skład zespołu jest ustalany zgodnie z planem operacyjnym, o którym mowa w art. 8e.	N		
Art. 8c Szkolenie i ćwiczenia					
78.	Art. 8c	Funkcjonariuszom straży granicznej, którzy wchodzi w skład rezerwy interwencyjnej, o której mowa w art. 4 ust. 2 rozporządzenia (WE) nr 863/2007, agencja zapewnia szkolenie zaawansowane odpowiednie do rodzaju wykonywanych przez nich zadań i przyznanych im uprawnień. Ponadto agencja prowadzi z tymi funkcjonariuszami straży granicznej regularne ćwiczenia zgodnie z harmonogramem zaawansowanego szkolenia i ćwiczeń, o którym mowa w jej rocznym programie prac.	N		
Art. 8d Procedura podejmowania decyzji o oddelegowaniu zespołów do udziału w operacji wsparcia					
79.	Art. 8d ust. 1	1. Wniosek o oddelegowanie zespołów do udziału w operacji wsparcia zgodnie z art. 8a zawiera opis sytuacji, możliwe cele i planowane potrzeby w zakresie oddelegowania. W razie potrzeby	N		

		dyrektor wykonawczy może wysłać eksperta z agencji w celu dokonania oceny sytuacji na granicach zewnętrznych wnioskującego państwa członkowskiego.				
80.	Art. 8d ust. 2	2. Dyrektor wykonawczy bezzwłocznie informuje Zarząd o wniosku państwa członkowskiego o oddelegowanie zespołów.	N			
81.	Art. 8d ust. 3	3. Podejmując decyzję w sprawie wniosku państwa członkowskiego, dyrektor wykonawczy agencji uwzględnia wyniki przeprowadzonych przez agencję analiz ryzyka oraz inne istotne informacje dostarczone przez wnioskujące państwo członkowskie lub inne państwo członkowskie.	N			
82.	Art. 8d ust. 4	4. Dyrektor wykonawczy podejmuje decyzję w sprawie wniosku o oddelegowanie zespołów tak szybko, jak to tylko możliwe, nie później jednak niż w terminie pięciu dni roboczych od daty otrzymania wniosku. Dyrektor wykonawczy powiadamia na piśmie o swojej decyzji jednocześnie wnioskujące państwo członkowskie i Zarząd. W decyzji podaje główne powody, dla których została ona podjęta.	N			
83.	Art. 8d ust. 5	5. Jeśli Dyrektor Wykonawczy zdecyduje się oddelegować jeden lub kilka zespołów, Agencja wraz z wnioskującym państwem członkowskim sporządza niezwłocznie, a w każdym przypadku nie później niż w ciągu pięciu dni roboczych od daty decyzji, plan operacyjny zgodnie z art. 8e.	N			
84.	Art. 8d ust. 6	6. Bezzwłocznie po uzgodnieniu planu operacyjnego dyrektor wykonawczy informuje państwa członkowskie o zawartej we wniosku liczbie i profilach funkcjonariuszy straży granicznej, którzy mają zostać oddelegowani w ramach zespołów. Informacje te, w których zawarta jest data oddelegowania, dostarcza się na piśmie do krajowych punktów kontaktowych ustanowionych na mocy art. 8f. Wraz z informacjami przekazuje się egzemplarz planu operacyjnego.	N			
85.	Art. 8d ust. 7	7. Jeżeli dyrektor wykonawczy jest nieobecny lub nie może sprawować swojej funkcji, decyzje dotyczące wniosków o oddelegowanie zespołów podejmuje zastępca dyrektora wykonawczego.	N			
86.	Art. 8d ust. 8	8. Państwa członkowskie udostępniają funkcjonariuszy straży granicznej na potrzeby oddelegowania na wniosek agencji, chyba że państwo członkowskie stanie wobec wyjątkowej sytuacji w znaczny sposób wpływającej na możliwość realizowania zadań krajowych.	N			

87.	Art. 8d ust. 9	9. Oddelegowanie zespołów ma miejsce nie później niż pięć dni roboczych od dnia, w którym dyrektor wykonawczy i wnioskujące państwo członkowskie uzgodnili plan operacyjny.	N			
Art. 8e Plan operacyjny						
88.	Art. 8e ust. 1 lit. a	1. Dyrektor wykonawczy i wnioskujące państwo członkowskie uzgadniają plan operacyjny określający szczegółowe warunki oddelegowania zespołów. Plan operacyjny zawiera następujące informacje: a) opis sytuacji oraz sposób działania i cele operacji wsparcia, w tym cel operacyjny;	T	Art. 17e ust. 1 Ustawy z dnia 12 października o ochronie granicy państwowej w brzmieniu nadanym przez projekt	Art. 17e. Komendant Główny Straży Granicznej w zakresie dotyczącym szybkich interwencji, wspólnych operacji i projektów pilotażowych wykonuje zadania krajowego punktu kontaktowego właściwego w sprawach komunikacji z Europejską Agencją Zarządzania Współpracą Operacyjną na Zewnętrznych Granicach Państw Członkowskich Unii Europejskiej oraz uzgadnia plany operacyjne.	
89.	Art. 8e ust. 1 lit. b	b) przewidywalny czas oddelegowania zespołów;	T	Jak w poz. 88		
90.	Art. 8e ust. 1 lit. c	c) geograficzny obszar odpowiedzialności we wnioskującym państwie członkowskim, na który zostaną oddelegowane zespoły;	T	Jak w poz. 88		
91.	Art. 8e ust. 1 lit. d	d) opis zadań i specjalnych poleceń dla członków zespołów, w tym możliwości korzystania z baz danych i dopuszczalnego stosowania broni służbowej, amunicji i sprzętu w przyjmującym państwie członkowskim;	T	Jak w poz. 88		
92.	Art. 8e ust. 1 lit. e	e) skład zespołów, a także oddelegowanie innych właściwych pracowników;	T	Jak w poz. 88		
93.	Art. 8e ust. 1 lit. f	f) przepisy dotyczące dowodzenia i kontroli, w tym również nazwiska i stopnie funkcjonariuszy straży granicznej przyjmującego państwa członkowskiego odpowiedzialnych za prowadzenie współpracy z zespołami, w szczególności tych funkcjonariuszy straży granicznej, którzy dowodzą zespołami w okresie trwania operacji wsparcia, oraz pozycję zespołów w strukturze dowodzenia;	T	Jak w poz. 88		

94.	Art. 8e ust. 1 lit. g	g) wyposażenie techniczne, które ma być udostępnione razem z zespołami, w tym również szczególne wymogi, takie jak warunki użytkowania, wymagany personel do obsługi, transport i inna logistyka oraz postanowienia finansowe;	T	Jak w poz. 88		
95.	Art. 8e ust. 1 lit. h	h) szczegółowe przepisy dotyczące natychmiastowego zgłaszania zdarzeń przez Agencję Zarządowi i właściwym krajowym władzom publicznym;	T	Jak w poz. 88		
96.	Art. 8e ust. 1 lit. i	i) system sprawozdawczości i oceny zawierający poziomy odniesienia dla sprawozdania z oceny oraz ostateczny termin składania sprawozdania z oceny końcowej zgodnie z art. 3 ust. 3;	T	Jak w poz. 88		
97.	Art. 8e ust. 1 lit. j	j) w odniesieniu do operacji morskich – szczegółowe informacje dotyczące stosowania właściwej jurysdykcji i prawodawstwa na obszarze geograficznym, na którym odbywa się szybka interwencja, w tym również odniesienia do prawa międzynarodowego i prawa Unii dotyczącego przechwytywania, ratownictwa na morzu i sprowadzania na ląd. W tym względzie plan operacyjny opracowuje się zgodnie z rozporządzeniem Parlamentu Europejskiego i Rady (UE) nr 656/2014 (15);	T	Jak w poz. 88		
98.	Art. 8e ust. 1 lit. k	k) formy współpracy z państwami trzecimi, innymi agencjami i organami Unii oraz organizacjami międzynarodowymi.	T	Jak w poz. 88		
99.	Art. 8e ust. 2	2. Wszelkie zmiany lub dostosowania planu operacyjnego wymagają zgody zarówno dyrektora wykonawczego, jak i wnioskującego państwa członkowskiego. Agencja bezzwłocznie przesyła egzemplarz zmienionego lub dostosowanego planu operacyjnego państwom członkowskim biorącym udział w operacji.	T	Jak w poz. 88		
Art. 8f Krajowy punkt kontaktowy						
100.	Art. 8f	Państwa członkowskie wyznaczają krajowy punkt kontaktowy, za którego pośrednictwem odbywa się komunikacja z agencją we wszelkich kwestiach dotyczących zespołów. Krajowy punkt kontaktowy jest dostępny przez cały czas.	T	Art. 17e ust. 1 Ustawy z dnia 12 października o ochronie granicy państwowej w brzmieniu	Art. 17e. Komendant Główny Straży Granicznej w zakresie dotyczącym szybkich interwencji, wspólnych operacji i projektów pilotażowych wykonuje zadania krajowego punktu kontaktowego właściwego w sprawach komunikacji z Europejską Agencją Zarządzania Współpracą	

				nadany przez projekt	Operacyjną na Zewnętrznych Granicach Państw Członkowskich Unii Europejskiej oraz uzgadnia plany operacyjne.	
Art. 8g Oficer koordynujący						
101.	Art. 8g ust. 1	1. Dyrektor wykonawczy wyznacza spośród personelu agencji przynajmniej jednego eksperta, który będzie brał udział w operacji wsparcia jako oficer koordynujący. Dyrektor wykonawczy powiadamia przyjmujące państwo członkowskie o wyznaczonej osobie.	N			
102.	Art. 8g ust. 2 lit. a	2. Oficer koordynujący działa w imieniu Agencji w odniesieniu do wszystkich aspektów oddelegowania zespołów. Oficer koordynujący w szczególności: a) pełni rolę pośrednika między agencją a przyjmującym państwem członkowskim;	N			
103.	Art. 8g ust. 2 lit. b	b) pełni rolę pośrednika między agencją a członkami zespołów, zapewniając w imieniu agencji wsparcie w zakresie wszelkich kwestii związanych z warunkami ich oddelegowania w ramach zespołów;	N			
104.	Art. 8g ust. 2 lit. c	c) monitoruje prawidłową realizację planu operacyjnego;	N			
105.	Art. 8g ust. 2 lit. d	d) składa agencji sprawozdanie w sprawie wszystkich aspektów delegowania zespołów.	N			
106.	Art. 8g ust. 3	3. Zgodnie z art. 25 ust. 3 lit. f) dyrektor wykonawczy może upoważnić oficera koordynującego do udzielenia wsparcia w rozwiązywaniu ewentualnych sporów dotyczących wykonywania planu operacyjnego i delegowania zespołów.	N			
107.	Art. 8g ust. 4	4. Przy wywiązywaniu się ze swoich obowiązków oficer koordynujący przyjmuje instrukcje wyłącznie od agencji.	N			
Art. 8h Koszty						
108.	Art. 8h ust. 1 lit. a	1. Agencja w pełni pokrywa następujące koszty poniesione przez państwa członkowskie w związku z udostępnianiem przez nie funkcjonariuszy straży granicznych do celów, o których mowa w art.	N			

		3 ust. 1b, art. 8a i 8c: a) koszty podróży z rodzimego państwa członkowskiego do przyjmującego państwa członkowskiego i z przyjmującego państwa członkowskiego do rodzimego państwa członkowskiego;				
109.	Art. 8h ust. 1 lit. b	b) koszty związane ze szczepieniami;	N			
110.	Art. 8h ust. 1 lit. c	c) koszty związane ze specjalnym ubezpieczeniem;	N			
111.	Art. 8h ust. 1 lit. d	d) koszty związane z opieką zdrowotną;	N			
112.	Art. 8h ust. 1 lit. e	e) diety dzienne, w tym koszty zakwaterowania;	N			
113.	Art. 8h ust. 1 lit. f	f) koszty związane z wyposażeniem technicznym należącym do agencji.	N			
114.	Art. 8h ust. 2	2. Szczegółowe zasady dotyczące wypłacania diet dziennych członkom zespołów ustala Zarząd.	N			
Art. 9						
Współpraca w zakresie powrotów						
115.	Art. 9 ust. 1	1. Agencja, z zastrzeżeniem polityki Unii w zakresie powrotów, a w szczególności dyrektywy 2008/115/WE Parlamentu Europejskiego i Rady z dnia 16 grudnia 2008 r. w sprawie wspólnych norm i procedur stosowanych przez państwa członkowskie w odniesieniu do powrotów nielegalnie przebywających obywateli państw trzecich (16), oraz bez kontroli merytorycznej decyzji dotyczących powrotów, zapewnia niezbędną pomoc oraz na wniosek uczestniczących państw członkowskich zapewnia koordynację lub organizację wspólnych operacji powrotowych państw członkowskich, w tym również w zakresie lotów czarterowych na potrzeby takich operacji. Agencja finansuje lub współfinansuje operacje i projekty, o których mowa w niniejszym ustępie, poprzez dotacje ze swojego budżetu zgodnie z przepisami finansowymi mającymi zastosowanie do Agencji. Agencja może również skorzystać ze środków finansowych Unii dostępnych w obszarze powrotów. Agencja zapewnia, aby w	N			

		umowach z państwami członkowskimi o przyznaniu dotacji wszelkie wsparcie finansowe było uzależnione od pełnego poszanowania karty praw podstawowych.				
116.	Art. 9 ust. 1a	1a. Agencja opracowuje kodeks postępowania w przypadku powrotów przebywających nielegalnie obywateli państw trzecich, który ma zastosowanie podczas wszystkich wspólnych operacji powrotowych koordynowanych przez Agencję, zawierający wspólne, standardowe procedury, które powinny ułatwić organizację wspólnych operacji powrotowych i zapewnić powrót w sposób ludzki i z pełnym poszanowaniem praw podstawowych, a w szczególności zasady godności ludzkiej, zakazu stosowania tortur oraz niehumanitarnego lub poniżającego traktowania lub karania, prawa do wolności i bezpieczeństwa oraz prawa do ochrony danych osobowych i niedyskryminacji.	N			
117.	Art. 9 ust. 1b	1b. W kodeksie postępowania szczególną uwagę poświęca się obowiązkowi zapewnienia skutecznego systemu monitorowania powrotów przymusowych, określonego w art. 8 ust. 6 dyrektywy 2008/115/WE oraz strategii w zakresie praw podstawowych, o której mowa w art. 26a ust. 1 niniejszego rozporządzenia. Monitorowanie wspólnych operacji powrotowych powinno być prowadzone na podstawie obiektywnych i przejrzystych kryteriów i obejmować całą wspólną operację powrotową od etapu przed opuszczeniem kraju do przekazania osób odsyłanych w kraju powrotu.	N			
118.	Art. 9 ust. 1c	1c. Państwa członkowskie regularnie informują Agencję o swoich potrzebach w zakresie pomocy lub koordynacji ze strony Agencji. Agencja opracowuje aktualizowany na bieżąco plan operacyjny, aby zapewnić wnioskującym państwom członkowskim niezbędne wsparcie operacyjne, w tym również wyposażenie techniczne, o którym mowa w art. 7 ust. 1. Na wniosek Dyrektora Wykonawczego Zarząd podejmuje decyzję, zgodnie z art. 24, w sprawie treści aktualizowanego na bieżąco planu operacyjnego i sposobu działania przewidzianego w planie operacyjnym.	N			
119.	Art. 9 ust. 2	2. Agencja współpracuje z właściwymi organami państw trzecich, o których mowa w art. 14, w celu ustalenia najlepszych praktyk w zakresie uzyskiwania dokumentów podróży oraz powrotów przebywających nielegalnie obywateli państw trzecich.	N			
Art. 10 Uprawnienia i zadania zaproszonych funkcjonariuszy						

120.	Art. 10 ust. 1	1. Zaproszeni funkcjonariusze posiadają zdolność do wykonywania wszelkich zadań i korzystania z wszelkich uprawnień w zakresie dokonywania odprawy granicznej lub ochrony granicy zgodnie z rozporządzeniem (WE) nr 562/2006 Parlamentu Europejskiego i Rady z dnia 15 marca 2006 r. ustanawiającym wspólnotowy kodeks zasad regulujących przepływ osób przez granice (kodeks graniczny Schengen), które są konieczne do realizacji celów tego rozporządzenia.	T	Art. 17 d Ustawy z dnia 12 października o ochronie granicy państwowej w brzmieniu nadanym przez projekt	17d. Funkcjonariusze straży granicznych państw członkowskich Unii Europejskiej wchodzący w skład europejskich zespołów straży granicznej na granicy państwowej stanowiącej granicę zewnętrzną w rozumieniu kodeksu granicznego Schengen wykonują zadania w ramach: 1) szybkich interwencji, realizowanych przez zespoły szybkiej interwencji na granicy, zgodnie z przepisami krajowymi odnoszącymi się do funkcjonariuszy Straży Granicznej, w zakresie określonym w rozporządzeniu nr 863/2007; 2) wspólnych operacji lub projektów pilotażowych zgodnie z przepisami krajowymi odnoszącymi się do funkcjonariuszy Straży Granicznej, w zakresie określonym w rozporządzeniu nr 2007/2004.	
121.	Art. 10 ust. 2	2. Podczas wykonywania swoich zadań i korzystania ze swoich uprawnień zaproszeni funkcjonariusze przestrzegają prawa Unii i prawa międzynarodowego oraz praw podstawowych i prawa krajowego przyjmującego państwa członkowskiego.	N			
122.	Art. 10 ust. 3	3. Zaproszeni funkcjonariusze mogą wykonywać zadania i korzystać z uprawnień jedynie na polecenie i, co do zasady, w obecności funkcjonariuszy straży granicznej przyjmującego państwa członkowskiego.	N			
123.	Art. 10 ust. 4	4. Podczas wykonywania zadań i korzystania z uprawnień zaproszeni funkcjonariusze noszą własne umundurowanie. O ich udziale we wspólnej operacji lub projekcie pilotażowym świadczy niebieska opaska z insygniami Unii Europejskiej i agencji. Aby umożliwić organom krajowym przyjmującego państwa członkowskiego i jego obywatelom stwierdzenie ich tożsamości,	N			

		zaproszeni funkcjonariusze noszą przez cały czas dokument akredytacyjny określony w art. 10a, który okazują na żądanie.				
124.	Art. 10 ust. 5	5. Na zasadzie odstępstwa od ust. 2, podczas wykonywania zadań i korzystania z uprawnień zaproszeni funkcjonariusze mogą nosić broń służbową, amunicję i sprzęt w zakresie, w jakim są do tego upoważnieni na mocy przepisów krajowych rodzimego państwa członkowskiego. Przyjmujące państwo członkowskie może jednak zakazać noszenia pewnych rodzajów broni służbowej, amunicji i sprzętu, pod warunkiem że na mocy jego ustawodawstwa taki sam zakaz stosuje się do jego własnych funkcjonariuszy straży granicznej. Przed oddelegowaniem zaproszonych funkcjonariuszy przyjmujące państwo członkowskie informuje agencję o dopuszczalnych rodzajach broni służbowej, amunicji i sprzętu oraz warunkach ich użycia. Agencja udostępnia te informacje państwom członkowskim.	N			
125.	Art. 10 ust. 6	6. Na zasadzie odstępstwa od ust. 2, podczas wykonywania swoich zadań i korzystania z uprawnień zaproszeni funkcjonariusze są uprawnieni do użycia siły, w tym posługiwania się bronią służbową, amunicją i sprzętem za zgodą rodzimego państwa członkowskiego i przyjmującego państwa członkowskiego, w obecności funkcjonariuszy straży granicznej przyjmującego państwa członkowskiego i zgodnie z prawem krajowym przyjmującego państwa członkowskiego.	N			
126.	Art. 10 ust. 7	7. Na zasadzie odstępstwa od ust. 6, broń służbowa, amunicja i sprzęt mogą zostać użyte w uzasadnionej obronie własnej oraz w obronie zaproszonych funkcjonariuszy lub innych osób zgodnie z prawem krajowym przyjmującego państwa członkowskiego.	N			
127.	Art. 10 ust. 8	8. Do celów niniejszego rozporządzenia przyjmujące państwo członkowskie może upoważnić zaproszonych funkcjonariuszy do sprawdzania swoich krajowych i europejskich baz danych, koniecznych do dokonywania odprawy granicznej i ochrony granicy. Zaproszeni funkcjonariusze korzystają wyłącznie z tych danych, które są niezbędne do wykonywania ich zadań i korzystania przez nich z uprawnień. Przed oddelegowaniem zaproszonych funkcjonariuszy przyjmujące państwo członkowskie informuje agencję o tym, jakie krajowe i europejskie bazy danych mogą być sprawdzane. Agencja udostępnia te informacje wszystkim państwom członkowskim biorącym udział w operacji wsparcia.	N			

128.	Art. 10 ust. 9	9. Sprawdzanie baz danych, o którym mowa w ust. 8, jest prowadzone zgodnie z przepisami prawa wspólnotowego oraz prawa krajowego przyjmującego państwa członkowskiego w zakresie ochrony danych.	N			
129.	Art. 10 ust. 10	10. Decyzje o odmowie wjazdu zgodnie z art. 13 rozporządzenia (WE) nr 562/2006 podejmują wyłącznie funkcjonariusze straży granicznej przyjmującego państwa członkowskiego.	N			
Art.10a Dokument akredytacyjny						
130.	Art. 10a ust. 1 lit.a	1. Agencja, we współpracy z przyjmującym państwem członkowskim, wydaje zaproszonym funkcjonariuszom dokument w języku urzędowym przyjmującego państwa członkowskiego i innym języku urzędowym instytucji Unii Europejskiej, który umożliwia stwierdzenie ich tożsamości oraz stanowi dowód na to, że jego posiadacz jest uprawniony do wykonywania zadań i korzystania z uprawnień, o których mowa w art. 10 ust. 1. Dokument ten zawiera następujące elementy dotyczące zaproszonych funkcjonariuszy: a) nazwisko i obywatelstwo;	N			
131.	Art. 10a ust. 1 lit.b	b) stopień; oraz	N			
132.	Art. 10a ust. 1 lit.c	c) aktualne zdjęcie w formacie cyfrowym.	N			
133.	Art. 10a ust. 2	2. Dokument jest zwracany Agencji po zakończeniu wspólnej operacji lub projektu pilotażowego.	N			
Art. 10b Odpowiedzialność cywilna						
134.	Art. 10b ust. 1	1. W przypadku gdy zaproszeni funkcjonariusze działają w przyjmującym państwie członkowskim, ponosi ono zgodnie ze swoim prawem krajowym odpowiedzialność za wszelkie szkody spowodowane przez nich podczas operacji.	N			
135.	Art. 10b ust. 2	2. W przypadku gdy tego rodzaju szkoda została spowodowana rażącym niedbalstwem lub umyślnym działaniem, przyjmujące państwo członkowskie może zwrócić się do rodzimego państwa	N			

		członkowskiego w celu uzyskania od niego zwrotu wszelkich kwot wypłaconych ofiarom lub osobom uprawnionym w ich imieniu.				
136.	Art. 10b ust. 3	3. Bez uszczerbku dla wykonywania swoich praw względem osób trzecich, każde państwo członkowskie odstępuje od wszelkich roszczeń wobec przyjmującego państwa członkowskiego lub jakiegokolwiek innego państwa członkowskiego z tytułu poniesionych szkód, z wyjątkiem przypadków rażącego niedbalstwa lub umyślnego działania.	N			
137.	Art. 10b ust. 4	4. Wszelkie spory pomiędzy państwami członkowskimi dotyczące stosowania ust. 2 i 3, które nie mogą być rozwiązane w drodze negocjacji, są przez nie przedkładane Trybunałowi Sprawiedliwości Wspólnot Europejskich zgodnie z art. 239 Traktatu.	N			
138.	Art. 10b ust. 5	5. Bez uszczerbku dla wykonywania swoich praw względem osób trzecich, agencja pokrywa koszty związane ze szkodami dotyczącymi sprzętu agencji poniesionymi w okresie trwania operacji wsparcia, z wyjątkiem przypadków rażącego niedbalstwa lub umyślnego działania.	N			
Art. 10c Odpowiedzialność karna						
139.	Art. 10c	Podczas wspólnej operacji lub projektu pilotażowego zaproszonych funkcjonariuszy traktuje się tak samo jak funkcjonariuszy przyjmującego państwa członkowskiego w odniesieniu do wszelkich ewentualnych przestępstw popełnionych przeciwko nim lub przez nich.	N			
Art. 11 Systemy wymiany informacji						
140.	Art. 11	Agencja może podjąć wszystkie niezbędne środki w celu ułatwienia wymiany informacji istotnych dla jej zadań z Komisją i państwami członkowskimi oraz, w stosownych przypadkach, z agencjami Unii, o których mowa w art. 13. Opracowuje i stosuje ona system informacyjny umożliwiający wymianę informacji niejawnych z tymi podmiotami, w tym również w zakresie danych osobowych, o których mowa w art. 11a, 11b i 11c. Agencja może podjąć wszystkie niezbędne środki w celu ułatwienia wymiany informacji istotnych dla jej zadań ze Zjednoczonym Królestwem i Irlandią, jeżeli dotyczą one działań, w których te państwa uczestniczą zgodnie z art. 12 i art. 20 ust. 5.	N			

Art. 11a Ochrona danych					
141.	Art. 11a	Do przetwarzania danych osobowych przez Agencję stosuje się rozporządzenie (WE) nr 45/2001. Zarząd ustanawia środki mające na celu umożliwienie stosowania przez Agencję rozporządzenia (WE) nr 45/2001, w tym również środki dotyczące inspektora ochrony danych Agencji. Środki te ustanawia się po konsultacji z Europejskim Inspektorem Ochrony Danych. Bez uszczerbku dla art. 11b i 11c Agencja może przetwarzać dane osobowe w celach administracyjnych.	N		
Art. 11b Przetwarzanie danych osobowych w kontekście wspólnych operacji powrotowych					
142.	Art. 11b ust.1	1. Podczas wykonywania swoich zadań związanych z organizacją i koordynacją wspólnych operacji powrotowych państw członkowskich, o których mowa w art. 9, Agencja może przetwarzać dane osobowe osób, które objęte są takimi wspólnymi operacjami powrotowymi.	N		
143.	Art. 11b ust.2	2. Przetwarzanie takich danych osobowych musi odbywać się z poszanowaniem zasad konieczności i proporcjonalności. W szczególności musi być ono ściśle ograniczone do tych danych osobowych, które są wymagane do celów wspólnych operacji powrotowych.	N		
144.	Art. 11b ust.3	3. Dane osobowe są usuwane natychmiast po osiągnięciu celu, dla którego zostały zgromadzone, nie później jednak niż 10 dni po zakończeniu wspólnej operacji powrotowej.	N		
145.	Art. 11b ust.4	4. W przypadku gdy dane osobowe nie zostały przekazane przewoźnikowi przez państwo członkowskie, Agencja może przekazać takie dane.	N		
146.	Art. 11b ust.5	5. Niniejszy artykuł stosuje się zgodnie ze środkami, o których mowa w art. 11a.	N		
Art. 11c Przetwarzanie danych osobowych zgromadzonych podczas wspólnych operacji, projektów pilotażowych i szybkich interwencji					
147.	Art. 11c ust. 1	1. Bez uszczerbku dla kompetencji państw członkowskich w zakresie gromadzenia danych osobowych w ramach wspólnych operacji, projektów pilotażowych i szybkich interwencji oraz z zastrzeżeniem ograniczeń określonych w ust. 2 i 3 Agencja może	N		

		dalej przetwarzać dane osobowe zgromadzone przez państwa członkowskie podczas takich działań operacyjnych i przekazane Agencji dla celów związanych z bezpieczeństwem na zewnętrznych granicach państw członkowskich.				
148.	Art. 11c ust. 2	2. Takie dalsze przetwarzanie danych osobowych przez Agencję ogranicza się do danych osobowych dotyczących osób podejrzanych przez właściwe organy państw członkowskich, w oparciu o uzasadnione przesłanki, o uczestnictwo w transgranicznych działaniach przestępczych, w ułatwianiu nielegalnych działań migracyjnych lub w handlu ludźmi, określonych w art. 1 ust. 1 lit. a) i b) dyrektywy Rady 2002/90/WE z dnia 28 listopada 2002 r. definiującej ułatwianie nielegalnego wjazdu, tranzytu i pobytu.	N			
149.	Art. 11c ust. 3 lit.a	3. Dane osobowe, o których mowa w ust. 2, są dalej przetwarzane przez Agencję jedynie w następujących celach: a) przekazywanie, po indywidualnym rozpatrzeniu każdego przypadku, do Europolu lub innych unijnych organów ścigania, z zastrzeżeniem art. 13;	N			
150.	Art. 11c ust. 3 lit.b	b) wykorzystywanie w celu przygotowania analiz ryzyka, o których mowa w art. 4. Dane umieszczane w wynikach analiz ryzyka są anonimizowane.	N			
151.	Art. 11c ust. 4	4. Dane osobowe są usuwane natychmiast po ich przekazaniu do Europolu lub innych agencji Unii lub wykorzystaniu do przygotowania analiz ryzyka, o których mowa w art. 4. Okres ich przechowywania nie może w żadnym przypadku przekroczyć trzech miesięcy od daty zgromadzenia tych danych.	N			
152.	Art. 11c ust. 5	5. Przetwarzanie takich danych osobowych musi się odbywać z poszanowaniem zasad konieczności i proporcjonalności. Agencja nie może wykorzystywać danych osobowych do celów dochodzeń, za które odpowiedzialne są właściwe organy państw członkowskich. W szczególności przetwarzanie danych musi być ściśle ograniczone do tych danych osobowych, które są wymagane do celów, o których mowa w ust. 3.	N			
153.	Art. 11c ust. 6	6. Bez uszczerbku dla rozporządzenia (WE) nr 1049/2001 dalsze przekazywanie takich danych osobowych lub udzielanie w inny sposób tych danych osobowych przetwarzanych przez Agencję państwom trzecim lub innym stronom trzecim jest zabronione.	N			

154.	Art. 11c ust. 7	7. Niniejszy artykuł stosuje się zgodnie ze środkami, o których mowa w art. 11a.	N			
Art. 11ca Przetwarzanie danych osobowych w ramach EUROSUR-u						
155.	Art. 11ca	Agencja może przetwarzać dane osobowe zgodnie z art. 13 ust. 2 rozporządzenia (UE) nr 1052/2013, który to artykuł stosuje się zgodnie ze środkami, o których mowa w art. 11a niniejszego rozporządzenia. W szczególności przetwarzanie takich danych odbywa się z poszanowaniem zasad konieczności i proporcjonalności, a a dalsze przekazywanie lub inne udostępnianie takich danych osobowych przetwarzanych przez agencję państwom trzecim jest zabronione.	N			
Art. 11d Zasady bezpieczeństwa w zakresie ochrony informacji niejawnych i informacji szczególnie chronionych nieobjętych klauzulą poufności						
156.	Art. 11d ust. 1	1. Agencja stosuje przepisy Komisji dotyczące bezpieczeństwa określone w załączniku do decyzji Komisji 2001/844/WE, EWWiS, Euratom z dnia 29 listopada 2001 r. zmieniającej jej regulamin wewnętrzny (19). Przepisy te mają zastosowanie między innymi do wymiany, przetwarzania i przechowywania informacji niejawnych.	N			
157.	Art. 11d ust. 2	2. Agencja stosuje przepisy bezpieczeństwa dotyczące przetwarzania informacji szczególnie chronionych nieobjętych klauzulą poufności określone w decyzji, o której mowa w ust. 1 niniejszego artykułu i wprowadzone w życie przez Komisję. Zarząd ustanawia środki mające na celu umożliwienie stosowania tych przepisów bezpieczeństwa.	N			
Art. 12 Współpraca z Irlandią i Zjednoczonym Królestwem						
158.	Art.12 ust.1	1. Agencja ułatwia współpracę operacyjną Państw Członkowskich z Irlandią i Zjednoczonym Królestwem w kwestiach objętych jej działaniami oraz w zakresie wymaganym do wypełnienia jej zadań określonych w art. 2 ust. 1.	N			
159.	Art.12 ust.2	2. Pomoc, która zostanie zapewniona przez Agencję zgodnie z art. 2 ust. 1 lit. f), obejmuje organizowanie wspólnych działań Państw Członkowskich dotyczących powrotów, w których Irlandia albo Zjednoczone Królestwo, lub obydwa te państwa, również uczestniczą.	N			

160.	Art.12 ust.3	3. Stosowanie niniejszego rozporządzenia do granic Gibraltaru jest zawieszane do dnia osiągnięcia porozumienia w sprawie zakresu środków dotyczących przekraczania przez osoby granic zewnętrznych Państw Członkowskich.	N			
Art. 13 Współpraca z agencjami i organami Unii oraz organizacjami międzynarodowymi						
161.		<p>Agencja może współpracować z Europolem, Europejskim Urzędem Wsparcia w dziedzinie Azylu, Agencją Praw Podstawowych Unii Europejskiej („Agencja Praw Podstawowych”) innymi agencjami i organami Unii oraz organizacjami międzynarodowymi właściwymi w kwestiach objętych niniejszym rozporządzeniem w ramach porozumień roboczych zawieranych z tymi podmiotami zgodnie ze stosownymi postanowieniami TFUE oraz postanowieniami dotyczącymi kompetencji tych podmiotów. W każdym przypadku Agencja informuje Parlament Europejski o wszelkich takich porozumieniach.</p> <p>Dalsze przekazywanie lub przekazywanie w inny sposób danych osobowych przetwarzanych przez Agencję innym agencjom lub organom Unii odbywa się na podstawie specjalnych porozumień roboczych dotyczących wymiany danych osobowych oraz z zastrzeżeniem uprzedniej zgody Europejskiego Inspektora Ochrony Danych.</p> <p>Agencja może również, za zgodą zainteresowanego państwa członkowskiego (zainteresowanych państw członkowskich), zaprosić obserwatorów z agencji i organów Unii lub organizacji międzynarodowych do uczestnictwa w swoich działaniach, o których mowa w art. 3, 4 i 5, w zakresie, w jakim ich obecność jest zgodna z celami tych działań, może przyczynić się do poprawy współpracy i wymiany najlepszych praktyk i nie ma wpływu na ogólne bezpieczeństwo tych działań. Udział tych obserwatorów może mieć miejsce jedynie za zgodą zainteresowanego państwa członkowskiego (zainteresowanych państw członkowskich), o którym mowa w art. 4 i 5, i jedynie za zgodą przyjmującego państwa członkowskiego w przypadku działań, o których mowa w art. 3. Szczegółowe zasady uczestnictwa obserwatorów włącza się do planu operacyjnego, o którym mowa w art. 3a ust. 1. Agencja zapewnia takim obserwatorom odpowiednie szkolenia przed rozpoczęciem ich udziału w działaniach.</p>	N			

Art. 14

Ułatwienie współpracy operacyjnej z państwami trzecimi oraz współpracy z właściwymi organami państw trzecich

162.	Art. 14 ust.1	<p>1. W kwestiach objętych działaniami Agencji i w zakresie wymaganym do wypełniania jej zadań Agencja ułatwia współpracę operacyjną między państwami członkowskimi i państwami trzecimi w ramach polityki stosunków zewnętrznych Unii, w tym również w odniesieniu do praw człowieka.</p> <p>Agencja i państwa członkowskie przestrzegają norm i standardów co najmniej równoważnych normom i standardom ustanowionym w ustawodawstwie Unii, także wtedy, gdy współpraca z państwami trzecimi ma miejsce na terytorium tych państw.</p> <p>Ustanowienie współpracy z państwami trzecimi służy promowaniu europejskich standardów w zakresie zarządzania granicami, obejmując również kwestie poszanowania praw podstawowych i godności ludzkiej.</p>	N			
163.	Art. 14 ust.2	<p>2. Agencja może współpracować z organami państw trzecich właściwymi w sprawach objętych niniejszym rozporządzeniem w ramach porozumień roboczych zawartych z tymi organami, zgodnie ze stosownymi postanowieniami TFUE. Te porozumienia robocze mogą dotyczyć jedynie zarządzania współpracą operacyjną.</p>	N			
164.	Art. 14 ust.3	<p>3. Agencja może oddelegować do państw trzecich swoich oficerów łącznikowych, którzy powinni być objęci możliwie najwyższą ochroną, aby mogli wykonywać swoje obowiązki. Wchodzą oni w skład lokalnych lub regionalnych sieci współpracy oficerów łącznikowych ds. imigracji państw członkowskich, tworzonych na mocy rozporządzenia Rady (WE) nr 377/2004 z dnia 19 lutego 2004 r. w sprawie utworzenia sieci oficerów łącznikowych ds. imigracji (20). Oficerowie łącznikowi są oddelegowywani jedynie do państw trzecich, w których sposoby zarządzania granicami są zgodne z minimalnymi standardami w zakresie praw człowieka. Ich oddelegowanie zatwierdzone jest przez Zarząd. W ramach polityki stosunków zewnętrznych Unii priorytetowy charakter powinno mieć oddelegowanie oficerów łącznikowych do tych państw trzecich, które, jak wynika z analizy ryzyka, stanowią kraj pochodzenia lub tranzytu w odniesieniu do nielegalnej migracji. Na zasadzie wzajemności Agencja może również przyjmować oficerów łącznikowych oddelegowywanych także przez te państwa trzecie na czas określony. Na wniosek Dyrektora Wykonawczego oraz zgodnie</p>	N			

		z art. 24 Zarząd przyjmuje co roku wykaz priorytetów.				
165.	Art. 14 ust.4	4. Zgodnie z prawem Unii i z prawami podstawowymi do zadań oficerów łącznikowych Agencji należy nawiązywanie i utrzymywanie kontaktów z właściwymi organami w państwach trzecich, do których zostali przydzieleni, z myślą o przyczynieniu się do zapobiegania i zwalczania nielegalnej imigracji oraz do powrotu nielegalnych imigrantów.	N			
166.	Art. 14 ust.5	5. Agencja może korzystać z finansowania Unii zgodnie z przepisami stosownych instrumentów wspierających politykę stosunków zewnętrznych Unii. Agencja może realizować i finansować w państwach trzecich projekty pomocy technicznej dotyczące kwestii objętych niniejszym rozporządzeniem.	N			
167.	Art. 14 ust.6	6. Agencja może również, za zgodą zainteresowanego państwa członkowskiego (zainteresowanych państw członkowskich), zapraszać obserwatorów z państw trzecich do uczestnictwa w jej działaniach, o których mowa w art. 3, 4 i 5, w zakresie, w jakim ich obecność jest zgodna z celami tych działań, może przyczynić się do poprawy współpracy i wymiany najlepszych praktyk i nie ma wpływu na ogólne bezpieczeństwo tych działań. Udział tych obserwatorów może mieć miejsce wyłącznie za zgodą zainteresowanego państwa członkowskiego (zainteresowanych państw członkowskich), o którym mowa w art. 4 i 5, i jedynie za zgodą przyjmującego państwa członkowskiego w przypadku działań, o których mowa w art. 3. Szczegółowe zasady uczestnictwa obserwatorów włącza się do planu operacyjnego, o którym mowa w art. 3a ust. 1. Agencja zapewnia takim obserwatorom odpowiednie szkolenia przed rozpoczęciem ich udziału w działaniach.	T	art. 17e ust. 2 Ustawy z dnia 12 października 1990 r. o ochronie granicy państwowej w brzmieniu nadanym przez projekt	Art. 17e ust. 2 Komendant Główny Straży Granicznej może zgłaszać Agencji, o której mowa w ust. 1, propozycje wspólnych operacji i projektów pilotażowych oraz występować o ich zakończenie, a także udzielać zgody na udział obserwatorów z państw trzecich w działaniach Agencji określonych w rozporządzeniu nr 2007/2004	
168.	Art. 14 ust.7	7. Zawierając umowy dwustronne z państwami trzecimi, o których mowa w art. 2 ust. 2, państwa członkowskie mogą włączyć do nich postanowienia dotyczące roli i kompetencji Agencji, w szczególności w odniesieniu do uprawnień wykonawczych członków zespołów oddelegowywanych przez Agencję podczas wspólnych operacji lub projektów pilotażowych, o których mowa w art. 3.	N			
169.	Art. 14 ust.8	8. Działania, o których mowa w ust. 2 i 3 niniejszego artykułu, są uzależnione od otrzymania uprzedniej opinii Komisji, a Parlament Europejski jest w pełni informowany o tych działaniach najszybciej jak to możliwe.	N			

Rozdział III Struktura					
Art. 15 Status prawny i lokalizacja					
170.	Art. 15	Agencja jest organem Unii. Ma ona osobowość prawną. W każdym z Państw Członkowskich Agencja korzysta ze zdolności prawnej w najszerszym zakresie przyznawanym osobom prawnym na mocy ustawodawstw krajowych. Może ona, w szczególności, nabywać lub zbywać mienie ruchome i nieruchomości oraz być stroną postępowań sądowych. Agencja jest niezależna w odniesieniu do kwestii technicznych. Jest ona reprezentowana przez swojego Dyrektora Wykonawczego. O siedzibie Agencji decyduje jednomyślnie Rada.	N		
Art.15a Porozumienie w sprawie siedziby					
171.	Art. 15a	Niezbędne ustalenia dotyczące pomieszczeń, które mają zostać przekazane Agencji w państwie członkowskim, w którym znajduje się jej siedziba, oraz obiektów, które mają być udostępnione przez to państwo członkowskie, jak również szczegółowe przepisy mające zastosowanie w państwie członkowskim do Dyrektora Wykonawczego, Zastępcy Dyrektora Wykonawczego, członków Zarządu, pracowników Agencji i członków ich rodzin określa porozumienie w sprawie siedziby między Agencją a państwem członkowskim, w którym znajduje się jej siedziba. Porozumienie w sprawie siedziby zostaje zawarte po uzyskaniu zgody Zarządu. Państwo członkowskie, w którym znajduje się siedziba Agencji, powinno zapewniać najlepsze możliwe warunki w celu zapewnienia właściwego funkcjonowania Agencji, w tym wielojęzyczne kształcenie o orientacji europejskiej i odpowiednie połączenia transportowe.	N		
Art. 16 Wyspecjalizowane oddziały					
172.	Art. 16	Zarząd Agencji ocenia potrzebę i decyduje o utworzeniu wyspecjalizowanych oddziałów w Państwach Członkowskich, z zastrzeżeniem, że wyraziły one na to zgodę, biorąc pod uwagę, że	N		

		<p>należy pierwszeństwo należy przyznać centrom operacyjnym i szkoleniowym już utworzonym i wyspecjalizowanym w różnych aspektach kontroli i ochrony odpowiednio granic lądowych, powietrznych i morskich.</p> <p>Wyspecjalizowane oddziały Agencji opracowują najlepsze praktyki, mając na względzie określone rodzaje granic zewnętrznych, za które są odpowiedzialne. Agencja zapewnia spójność i jednolitość takich najlepszych praktyk.</p> <p>Każdy wyspecjalizowany oddział przedkłada Dyrektorowi Wykonawczemu szczegółowe sprawozdanie roczne ze swoich działań, jak również dostarcza wszystkich innych rodzajów informacji odnoszących się do koordynacji współpracy operacyjnej.</p>				
Art. 17 Personel						
173.	Art. 17 ust.1	1. Regulamin pracowniczy urzędników Wspólnot Europejskich, warunki zatrudnienia innych pracowników Wspólnot Europejskich oraz zasady przyjęte wspólnie przez instytucje Wspólnoty Europejskiej odnośnie stosowania tego regulaminu pracowniczego i warunków zatrudnienia znajdują zastosowanie do pracowników Agencji.	N			
174.	Art. 17 ust.2	2. Agencja, w odniesieniu do swoich pracowników, wykonuje kompetencje przyznane organowi powołującemu zgodnie z regulaminem pracowniczym oraz warunkami zatrudnienia innych pracowników.	N			
175.	Art. 17 ust.3	3. Do celów wykonania art. 3b ust 5 jedynie pracownik Agencji podlegający regulaminowi pracowniczemu urzędników Unii Europejskiej lub tytułowi II warunków zatrudnienia innych pracowników Unii Europejskiej może zostać mianowany urzędnikiem koordynującym zgodnie z art. 8g. Do celów wykonania art. 3b ust. 3 jedynie eksperci krajowi oddelegowani przez państwo członkowskie do Agencji mogą zostać wyznaczeni do przydzielenia do europejskich zespołów straży granicznej. Zgodnie z tym artykułem Agencja wyznacza ekspertów krajowych, których przydziela się do europejskich zespołów straży granicznej.	N			
176.	Art. 17 ust.4	4. Zarząd przyjmuje niezbędne środki wykonawcze w porozumieniu z Komisją zgodnie z art. 110 regulaminu pracowniczego urzędników Unii Europejskiej.	N			

177.	Art. 17 ust.5	5. Zarząd może przyjąć przepisy mające na celu umożliwienie oddelegowywania ekspertów krajowych z państw członkowskich do Agencji. Przepisy te uwzględniają wymogi art. 3b ust 3, w szczególności fakt, że są oni traktowani jak zaproszeni funkcjonariusze oraz wykonują zadania i posiadają uprawnienia przewidziane w art. 10. Obejmują one przepisy dotyczące warunków oddelegowania.	N			
Art. 18 Przywileje i immunitety						
178.	Art. 18	Do Agencji stosuje się Protokół w sprawie przywilejów i immunitetów Wspólnot Europejskich.	N			
Art. 19 Odpowiedzialność						
179.	Art. 19 ust.1	1. Odpowiedzialność umowną Agencji reguluje prawo właściwe dla danej umowy.	N			
180.	Art. 19 ust.2	2. Trybunał Sprawiedliwości Wspólnot Europejskich jest właściwy do rozpoznania sporów na podstawie klauzuli arbitrażowej zamieszczonej w umowie zawartej przez Agencję.	N			
181.	Art. 19 ust.3	3. W przypadku odpowiedzialności pozaumownej Agencja naprawia każdą szkodę wyrządzoną przez jej jednostki lub jej pracowników przy wykonywaniu ich obowiązków zgodnie z zasadami ogólnymi wspólnymi dla ustawodawstw Państw Członkowskich.	N			
182.	Art. 19 ust.4	4. Trybunał Sprawiedliwości jest właściwy do rozpoznawania sporów dotyczących naprawienia szkody określonej w ust. 3.	N			
183.	Art. 19 ust.5	5. Odpowiedzialność osobistą pracowników wobec Agencji regulują przepisy ustanowione w regulaminie pracowniczym lub warunkach zatrudnienia mających do nich zastosowanie.	N			
Art. 20 Kompetenje zarządu						
184.	Art. 20 ust. 1	1. Agencja posiada zarząd.	N			
185.	Art. 20 ust. 2 lit. a	2. Zarząd dokonuje następujących czynności: a) mianuje Dyrektora Wykonawczego na wniosek Komisji zgodnie z art. 26;	N			

186.	Art. 20 ust. 2 lit. b	b) do dnia 31 marca każdego roku przyjmuje sprawozdanie ogólne Agencji za poprzedni rok i przesyła je, najpóźniej do dnia 15 czerwca, Parlamentowi Europejskiemu, Radzie oraz Komisji. Sprawozdanie ogólne podawane jest do wiadomości publicznej;	N			
187.	Art. 20 ust. 2 lit. c	c) przed dniem 30 września każdego roku, po otrzymaniu opinii Komisji, przyjmuje, większością trzech czwartych głosów swoich członków z prawem głosu, program pracy Agencji na nadchodzący rok i przesyła go Parlamentowi Europejskiemu, Radzie oraz Komisji; program pracy zostaje przyjęty zgodnie z coroczną procedurą budżetową Wspólnoty oraz programem legislacyjnym Wspólnoty w odpowiednich obszarach zarządzania granicami zewnętrznymi;	N			
188.	Art. 20 ust. 2 lit. d	d) ustanawia procedury podejmowania przez Dyrektora Wykonawczego decyzji dotyczących zadań operacyjnych Agencji;	N			
189.	Art. 20 ust. 2 lit. e	e) wykonuje swoje funkcje dotyczące budżetu Agencji zgodnie z art. 28, 29 ust. 3 i art. 32;	N			
190.	Art. 20 ust. 2 lit. f	f) wykonuje uprawnienia dyscyplinarne w stosunku do Dyrektora Wykonawczego oraz w porozumieniu z Dyrektorem Wykonawczym w stosunku do jego zastępcy;	N			
191.	Art. 20 ust. 2 lit. g	g) ustanawia swój regulamin wewnętrzny;	N			
192.	Art. 20 ust. 2 lit. h	h) określa strukturę organizacyjną Agencji i przyjmuje politykę kadrową Agencji, w szczególności wieloletni plan w zakresie polityki kadrowej. Zgodnie ze stosownymi przepisami rozporządzenia Komisji (WE, Euratom) nr 2343/2002 z dnia 19 listopada 2002 r. w sprawie ramowego rozporządzenia finansowego dotyczącymi organów, o których mowa w art. 185 rozporządzenia Rady (WE, Euratom) nr 1605/2002 w sprawie rozporządzenia finansowego mającego zastosowanie do budżetu ogólnego Wspólnot Europejskich, wieloletni plan w zakresie polityki kadrowej jest przedstawiany Komisji i władzy budżetowej po uzyskaniu pozytywnej opinii Komisji;	N			
193.	Art. 20 ust. 2 lit. i	i) przyjmuje wieloletni plan Agencji mający na celu nakreślenie przyszłej, długoterminowej strategii działań Agencji.	N			

194.	Art. 20 ust. 3	3. Projekty decyzji w sprawie szczególnych działań, które mają być przeprowadzone na granicach zewnętrznych lub w ich bezpośrednim sąsiedztwie, któregoś Państwa Członkowskiego wymagają głosowania za ich przyjęciem przez członka zarządu reprezentującego to Państwo Członkowskie.	N			
195.	Art. 20 ust. 4	4. Zarząd może doradzać Dyrektorowi Wykonawczemu w każdej sprawie ściśle związanej z rozwojem zarządzania operacyjnego granicami zewnętrznymi, w tym z działaniami dotyczącymi badań przewidzianymi w art. 6.	N			
196.	Art. 20 ust. 5	5. Zarząd podejmuje decyzje odnośnie uczestniczenia w działaniach Agencji przez Irlandię i/lub Zjednoczone Królestwo na ich wniosek. Zarząd podejmuje swoją decyzję osobno w odniesieniu do każdego przypadku bezwzględną większością głosów swoich członków z prawem głosu. Podejmując decyzję Zarząd rozważa, czy uczestnictwo Irlandii i/lub Zjednoczonego Królestwa przyczyni się do wykonania działań, o których mowa. Decyzja określa wkład finansowy Irlandii i/lub Zjednoczonego Królestwa na rzecz działania, do którego odnosił się wniosek o uczestnictwo.	N			
197.	Art. 20 ust. 6	6. Zarząd przesyła władzy budżetowej wszelkie informacje mające znaczenie dla wyniku procedur oceny.	N			
198.	Art. 20 ust. 7	7. Zarząd może ustanowić Biuro Wykonawcze wspomagające go oraz Dyrektora Wykonawczego przy przygotowywaniu decyzji, programów i działań przyjmowanych przez Zarząd, oraz jeśli to konieczne, w pilnych przypadkach, podejmujące niektóre decyzje tymczasowe w imieniu Zarządu.	N			
Art. 21 Skład Zarządu						
199.	Art. 21 ust.1	1. Bez uszczerbku dla postanowień ust. 2, w skład Zarządu wchodzi po jednym przedstawicielu każdego Państwa Członkowskiego oraz dwóch przedstawicieli Komisji. W tym celu każde Państwo Członkowskie wyznacza członka Zarządu, jak również jego zastępcę, który będzie reprezentować członka w razie jego nieobecności. Komisja wyznacza dwóch członków i ich zastępców. Kadencja trwa cztery lata. Kadencja może zostać przedłużona.	N			
200.	Art. 21 ust. 2	2. Członkowie Zarządu są powoływani na podstawie ich wysokiego poziomu odpowiedniego doświadczenia i fachowej wiedzy w dziedzinie współpracy operacyjnej dotyczącej zarządzania granicą. okres.	N			

201.	Art. 21 ust. 3	3. W Agencji uczestniczą kraje włączone we wdrażanie, stosowanie i rozwijanie dorobku Schengen. Każdy z tych krajów posiada w Zarządzie jednego przedstawiciela i jednego zastępcę. Na mocy stosownych postanowień umów dotyczących ich włączenia opracowano porozumienia, które określają charakter i zakres oraz szczegółowe zasady uczestnictwa tych krajów w pracy Agencji, w tym również postanowienia dotyczące wkładów finansowych i pracowników.	N			
Art. 22 Przewodnictwo Zarządu						
202.	Art. 22 ust. 1	1. Zarząd wybiera spośród swoich członków Przewodniczącego i Zastępcę Przewodniczącego. Zastępca Przewodniczącego zastępuje z urzędu Przewodniczącego w sytuacji, w której nie może on pełnić swoich obowiązków.	N			
203.	Art. 22 ust. 2	2. Mandat Przewodniczącego i Zastępcy Przewodniczącego wygasa odpowiednio wraz z ustaniem członkostwa Przewodniczącego lub Zastępcy Przewodniczącego w Zarządzie. Z zastrzeżeniem postanowień niniejszego przepisu, kadencja Przewodniczącego lub Zastępcy Przewodniczącego trwa dwa lata. Mogą być oni wybrani ponownie tylko raz.	N			
Art. 23 Posiedzenia						
204.	Art. 23 ust.1	1. Posiedzenia Zarządu zwołuje jego Przewodniczący.	N			
205.	Art. 23 ust.2	2. W obradach bierze udział Dyrektor Wykonawczy Agencji,	N			
206.	Art. 23 ust.3	3. Zarząd odbywa przynajmniej dwa posiedzenia zwykłe w roku. Dodatkowo Zarząd zbiera się z inicjatywy Przewodniczącego lub na wniosek co najmniej jednej trzeciej swoich członków.	N			
207.	Art. 23 ust.4	4. Irlandia i Zjednoczone Królestwo są zapraszane na posiedzenia Zarządu.	N			
208.	Art. 23 ust.5	5. Zarząd może zaprosić na swoje posiedzenie, w charakterze obserwatora, dowolną osobę, której opinia może mieć znaczenie.	N			
209.	Art. 23 ust.6	6. Z zastrzeżeniem przepisów regulaminu wewnętrznego, członkowie Zarządu mogą być wspomagani przez doradców lub	N			

		ekspertów.				
210.	Art. 23 ust.7	7. Obsługę sekretariatu Zarządu zapewnia Agencja.	N			
Art. 24 Głosowanie						
211.	Art. 24 ust. 1	1. Bez uszczerbku dla postanowień art. 20 ust 2 lit. c) i ust. 4, jak również art. 26 ust. 2 i 4, Zarząd podejmuje swoje decyzje bezwzględną większością głosów swoich członków z prawem głosu.	N			
212.	Art. 24 ust. 2	2. Każdy członek ma jeden głos. Dyrektor Wykonawczy Agencji nie bierze udziału w głosowaniu. W przypadku nieobecności członka jego zastępca jest uprawniony do wykonywania jego prawa głosu.	N			
213.	Art. 24 ust. 3	3. Regulamin wewnętrzny określa szczegółowe przepisy dotyczące głosowania, w szczególności warunki działania przez członka w imieniu innego członka, jak również, w odpowiednich przypadkach, wymagania dotyczące kworum.	N			
Art. 25 Zadania i uprawnienia Dyrektora Wykonawczego						
214.	Art. 25 ust. 1	1. Agencją zarządza Dyrektor Wykonawczy, który jest całkowicie niezależny w wykonywaniu swoich obowiązków. Bez uszczerbku dla odpowiednich uprawnień Komisji, zarządu i Biura Wykonawczego, Dyrektor Wykonawczy nie zwraca się o instrukcje do jakiegokolwiek rządu lub innego organu, ani ich nie przyjmuje.	N			
215.	Art. 25 ust. 2	2. Parlament Europejski lub Rada mogą wezwać Dyrektora Wykonawczego do złożenia sprawozdania z wykonywania jego zadań, w szczególności dotyczących wdrażania i monitorowania strategii w zakresie praw podstawowych, ogólnego sprawozdania Agencji za ubiegły rok, programu prac na nadchodzący rok oraz wieloletniego planu Agencji, o którym mowa w art. 20 ust. 2 lit. i).	N			
216.	Art. 25 ust. 3 lit.a	3. Dyrektor Wykonawczy posiada następujące zadania i uprawnienia: a) przygotowuje i wprowadza w życie decyzje oraz programy i	N			

		działania przyjęte przez Zarząd Agencji w granicach określonych niniejszym rozporządzeniem, przepisami wykonawczymi do niego oraz innymi stosownymi przepisami				
217.	Art. 25 ust. 3 lit.b	b) podejmuje wszelkie niezbędne kroki, włączając w to przyjęcie wewnętrznych instrukcji administracyjnych oraz publikację komunikatów w celu zapewnienia funkcjonowania Agencji zgodnie z przepisami niniejszego rozporządzenia;	N			
218.	Art. 25 ust. 3 lit.c	c) przygotowuje co roku projekt programu roboczego i sprawozdanie z działalności oraz przedkłada je Zarządowi;	N			
219.	Art. 25 ust. 3 lit.d	d) wykonuje, w stosunku do pracowników, uprawnienia określone w art. 17 ust. 2;	N			
220.	Art. 25 ust. 3 lit.e	e) opracowuje preliminarz dochodów i wydatków Agencji zgodnie z art. 29, oraz wykonuje budżet zgodnie z art. 30;	N			
221.	Art. 25 ust. 3 lit.f	f) może przekazywać swoje uprawnienia innym członkom personelu Agencji z zastrzeżeniem zasad, które zostaną przyjęte zgodnie z procedurą określoną w art. 20 ust. 2 lit. g);	N			
222.	Art. 25 ust. 3 lit.g	g) zapewnia realizację planu operacyjnego, o którym mowa w art. 3a i 8e.	N			
223.	Art. 25 ust. 4	4. Dyrektor Wykonawczy jest odpowiedzialny za swoje działania przez Zarządem.	N			
Art. 26						
Powoływanie wyższych urzędników						
224.	Art. 26 ust.1	1. Komisja zgłasza kandydatów na stanowisko Dyrektora Wykonawczego na podstawie listy powstałej po opublikowaniu ogłoszenia o wolnym stanowisku w Dzienniku Urzędowym Unii Europejskiej oraz odpowiednio w prasie lub na stronach internetowych.	N			
225.	Art. 26 ust.2	2. Dyrektor Wykonawczy Agencji jest powoływany przez Zarząd na podstawie osiągnięć oraz udokumentowanych umiejętności w	N			

		zakresie administracji i zarządzania, jak również odpowiedniego doświadczenia w dziedzinie zarządzania granicami zewnętrznymi. Zarząd podejmuje decyzje większością dwóch trzecich głosów swoich członków z prawem głosu. Zarząd ma prawo odwołania Dyrektora Wykonawczego, zgodnie z tą samą procedurą.				
226.	Art. 26 ust.3	3. Dyrektor Wykonawczy wspomagany jest przez swojego zastępcę. Jeżeli Dyrektor Wykonawczy jest nieobecny lub niedysponowany, jego zastępca przejmuje jego obowiązki.	N			
227.	Art. 26 ust.4	4. Zastępca Dyrektora Wykonawczego Agencji jest powoływany przez Zarząd na wniosek Dyrektora Wykonawczego, na podstawie osiągnięć oraz udokumentowanych umiejętności w zakresie administracji i zarządzania, jak również odpowiedniego doświadczenia w dziedzinie zarządzania granicami zewnętrznymi. Zarząd podejmuje decyzję większością dwóch trzecich głosów swoich członków z prawem głosu. Zarząd ma prawo odwołania Zastępcy Dyrektora Wykonawczego zgodnie z tą samą procedurą.	N			
228.	Art. 26 ust.5	5. Kadencja Dyrektora Wykonawczego i Zastępcy Dyrektora Wykonawczego trwa pięć lat. Mogą być oni ponownie wybrani na kolejną pięcioletnią kadencję tylko raz.	N			
Art. 26a Strategia w zakresie praw podstawowych						
229.	Art. 26a ust. 1	1. Agencja opracowuje, rozwija i wdraża swoją strategię w zakresie praw podstawowych. Agencja wprowadza skuteczny mechanizm monitorowania przestrzegania praw podstawowych we wszystkich swoich działaniach.	N			
230.	Art. 26a ust. 2	2. Agencja ustanawia Forum Konsultacyjne wspierające Dyrektora Wykonawczego i Zarząd w kwestiach związanych z prawami podstawowymi. Agencja zaprasza Europejski Urząd Wsparcia w dziedzinie Azylu, Agencję Praw Podstawowych Unii Europejskiej, Wysokiego Komisarza Narodów Zjednoczonych ds. Uchodźców oraz inne właściwe organizacje do uczestnictwa w Forum Konsultacyjnym. Na wniosek Dyrektora Wykonawczego Zarząd	N			

		<p>podejmuje decyzje w sprawie składu i metod pracy Forum Konsultacyjnego oraz sposobów przekazywania mu informacji.</p> <p>Zasięga się opinii Forum Konsultacyjnego w kwestiach związanych z dalszym rozwojem i wdrażaniem strategii w zakresie praw podstawowych, kodeksem postępowania i wspólnymi minimalnymi programami szkolenia.</p> <p>Forum Konsultacyjne przygotowuje roczne sprawozdanie ze swoich działań. Sprawozdanie to jest podawane do wiadomości publicznej.</p>				
231.	Art. 26a ust. 3	<p>3. Zarząd mianuje urzędnika ds. praw podstawowych posiadającego odpowiednie kwalifikacje i doświadczenie w dziedzinie praw podstawowych. Jest on niezależny w pełnieniu swoich obowiązków urzędnika ds. praw podstawowych i składa sprawozdania bezpośrednio Zarządowi i Forum Konsultacyjnemu. Składa regularne sprawozdania stanowiące jego wkład w mechanizm monitorowania praw podstawowych.</p>	N			
232.	Art. 26a ust. 4	<p>4. Urzędnik ds. praw podstawowych i Forum Konsultacyjne mają dostęp do wszystkich informacji dotyczących poszanowania praw podstawowych w odniesieniu do wszystkich działań Agencji.</p>	N			
Art. 27 Tłumaczenia						
233.	Art. 27 ust.1	<p>1. Do Agencji mają zastosowanie postanowienia rozporządzenia nr 1 z dnia 15 kwietnia 1958 r. w sprawie określenia systemu językowego Europejskiej Wspólnoty Gospodarczej.</p>	N			
234.	Art. 27 ust.2	<p>2. Bez uszczerbku dla decyzji podjętych na podstawie art. 290 Traktatu, roczne sprawozdanie z działalności i program pracy określone w art. 20 ust. 2 lit. b) i c), sporządzane są we wszystkich językach urzędowych Wspólnoty.</p>	N			
235.	Art. 27 ust.3	<p>3. Tłumaczenia wymagane dla funkcjonowania Agencji zapewnia Centrum Tłumaczeń dla Organów Unii Europejskiej.</p>	N			
Art.28 Przejrzystość i informowanie						

236.	Art.28 ust.1	1. Po upływie sześciu miesięcy od wejścia w życie niniejszego rozporządzenia Agencja podlega przepisom rozporządzenia (WE) nr 1049/2001 przy rozpatrywaniu wniosków o dostęp do posiadanych przez nią dokumentów.	N			
237.	Art.28 ust.2	2. Agencja może z własnej inicjatywy udostępniać informacje w dziedzinach mieszczących się w zakresie jej zadań. Agencja powinna w szczególności zapewnić, że poza publikacją określoną w art. 20 ust. 2 lit. b), opinii publicznej oraz każdej zainteresowanej stronie w krótkim czasie przekazywane są obiektywne, wiarygodne i łatwo zrozumiałe informacje dotyczące pracy Agencji.	N			
238.	Art.28 ust.3	3. Zarząd określa praktyczne warunki stosowania postanowień ust. 1 i 2.	N			
239.	Art.28 ust.4	4. Każda osoba fizyczna lub prawna może zwracać się pisemnie do Agencji w jednym z języków wskazanych w art. 314 Traktatu. Ma ona prawo do otrzymania odpowiedzi w tym samym języku.	N			
240.	Art.28 ust.5	5. Decyzje podjęte przez Agencję zgodnie z art. 8 rozporządzenia (WE) nr 1049/2001 mogą być powodem wniesienia skargi do Rzecznika Praw Obywatelskich lub stanowić przedmiot postępowania przed Trybunałem Sprawiedliwości Wspólnot Europejskich, odpowiednio na podstawie art. 195 i 230 Traktatu.	N			
Rozdział IV WYMOGI FINANSOWE						
Art. 29 Budżet						
241.	Art. 29 ust. 1	1. Bez uszczerbku dla innego rodzaju przychodów, dochody Agencji składają się z: - dotacji Wspólnoty zapisanej w budżecie ogólnym Unii Europejskiej (dział Komisji); - wkładu państw stowarzyszonych we wdrażaniu, stosowaniu i rozwijaniu dorobku Schengen; - opłat za świadczone usługi; - ewentualnych dobrowolnych wkładów Państw Członkowskich.	N			

242.	Art. 29 ust. 2	2. Na wydatki Agencji składają się koszty pracownicze, administracyjne, infrastrukturalne i operacyjne.	N			
243.	Art. 29 ust. 3	3. Dyrektor Wykonawczy opracowuje preliminarz dochodów i wydatków Agencji na następny rok budżetowy i przesyła je Zarządowi łącznie z wykazem etatów.	N			
244.	Art. 29 ust. 4	4. Dochody i wydatki powinny się równoważyć.	N			
245.	Art. 29 ust. 5	5. Zarząd przyjmuje projekt preliminarza wraz z tymczasowym wykazem etatów oraz towarzyszącym mu tymczasowym programem pracy, oraz przesyła go do dnia 31 marca Komisji oraz państwom stowarzyszonym we wdrażaniu, stosowaniu i rozwijaniu dorobku Schengen.	N			
246.	Art. 29 ust. 6	6. Preliminarz przesyłany jest przez Komisję Parlamentowi Europejskiemu i Radzie (dalej zwanymi „władzą budżetową”) wraz ze wstępnym projektem budżetu Unii Europejskiej.	N			
247.	Art. 29 ust. 7	7. Na podstawie preliminarza Komisja wprowadza do wstępnego projektu budżetu ogólnego Unii Europejskiej oszacowania, które uważa za niezbędne dla wykazu etatów oraz kwoty dotacji, które mają być ujęte w budżecie ogólnym przedkładanym przez Komisję władzy budżetowej zgodnie z art. 272 Traktatu.	N			
248.	Art. 29 ust. 8	8. Władza budżetowa zezwala na przydział środków na dotację dla Agencji. Władza budżetowa przyjmuje wykaz etatów dla Agencji.	N			
249.	Art. 29 ust. 9	9. Zarząd przyjmuje budżet Agencji. Staje się on ostateczny po ostatecznym przyjęciu budżetu ogólnego Unii Europejskiej. W odpowiednich przypadkach budżet jest stosownie korygowany.	N			
250.	Art. 29 ust. 10	10. Każdej zmiany w budżecie, włączając wykaz etatów, dokonuje się według tej samej procedury.	N			
251.	Art. 29 ust. 11	11. Zarząd zawiadamia niezwłocznie władzę budżetową o zamiarze realizacji jakichkolwiek projektów, które mogą mieć poważne konsekwencje finansowe dla finansowania budżetu, w szczególności	N			

		wszystkich projektów odnoszących się do nieruchomości, takich jak najem lub nabycie budynków. Zarząd informuje o tym Komisję jak również kraje stowarzyszone we wdrażaniu, stosowaniu i rozwijaniu dorobku Schengen. Jeżeli jednostka władzy budżetowej poinformowała o zamiarze wydania opinii, przesyła ona swoją opinię zarządowi w terminie sześciu tygodni od daty zawiadomienia o projekcie.				
Art. 30 Wykonanie i kontrola budżetu						
252.	Art. 30 ust. 1	1. Dyrektor Wykonawczy wykonuje budżet Agencji.	N			
253.	Art. 30 ust. 2	2. Do dnia 1 marca następującego po każdym roku budżetowym księgowy Agencji przekazuje sprawozdania tymczasowe księgowemu Komisji wraz ze sprawozdaniem z zarządzania budżetem i finansami za dany rok budżetowy. Księgowy Komisji konsoliduje sprawozdania tymczasowe instytucji i organów zdecentralizowanych zgodnie z art. 128 rozporządzenia Rady (WE, Euratom) nr 1605/2002 z dnia 25 czerwca 2002 r. w sprawie rozporządzenia finansowego mającego zastosowanie do budżetu ogólnego Wspólnot Europejskich (zwanego dalej „ogólnym rozporządzeniem finansowym”).	N			
254.	Art.30 ust. 3	3. Do dnia 31 marca następującego po każdym roku budżetowym, księgowy Komisji przesyła sprawozdania tymczasowe Agencji do Trybunału Obrachunkowego, wraz ze sprawozdaniem z zarządzania budżetem i finansami za dany rok budżetowy. Sprawozdanie z zarządzania budżetem i finansami za dany rok budżetowy przesyłane jest również Parlamentowi Europejskiemu i Radzie.	N			
255.	Art. 30 ust. 4	4. Po otrzymaniu uwag Trybunału Obrachunkowego na temat sprawozdań tymczasowych Agencji, zgodnie z art. 129 ogólnego rozporządzenia finansowego, Dyrektor opracowuje końcowe sprawozdania finansowe Agencji w ramach swojej własnej odpowiedzialności i przesyła je Zarządowi do zaopiniowania.	N			
256.	Art. 30 ust. 5	5. Zarząd przedstawia opinię na temat końcowych sprawozdań finansowych Agencji.	N			

257.	Art.30 ust. 6	6. Do dnia 1 lipca następującego po każdym roku budżetowym Dyrektor Wykonawczy przesyła Komisji, Trybunałowi Obrachunkowemu, Parlamentowi Europejskiemu i Radzie, jak również państwom stowarzyszonym we wdrażaniu, stosowaniu i rozwijaniu dorobku Schengen sprawozdania końcowe wraz z opinią Zarządu.	N			
258.	Art.30 ust. 7	7. Sprawozdania końcowe podlegają publikacji.	N			
259.	Art. 30 ust. 8	8. Dyrektor przesyła Trybunałowi Obrachunkowemu odpowiedź na jego uwagi do dnia 30 września. Odpowiedź tę przesyła również Zarządowi.	N			
260.	Art.30 ust. 9	9. Parlament Europejski, na podstawie zalecenia Rady, udziela Dyrektorowi Wykonawczemu Agencji absolutorium z wykonania budżetu za rok n w terminie do dnia 30 kwietnia roku n+2.	N			
Art.31 Zwalczanie nadużyć finansowych						
261.	Art. 31 ust. 1	1. W celu zwalczania nadużyć finansowych, korupcji i innych bezprawnych działań przepisy rozporządzenia (WE) nr 1073/1999 Parlamentu Europejskiego i Rady z dnia 25 maja 1999 r. dotyczące dochodzeń prowadzonych przez Europejski Urząd ds. Zwalczania Nadużyć Finansowych (OLAF) stosują się bez ograniczeń.	N			
262.	Art. 31 ust. 2	2. Agencja przystępuje do Porozumienia międzyinstytucjonalnego z dnia 25 maja 1999 r. oraz bezzwłocznie wydaje odpowiednie przepisy mające zastosowanie do wszystkich pracowników Agencji.	N			
263.	Art. 31 ust. 3	3. Decyzje dotyczące finansowania oraz umowy i dokumenty dotyczące ich wykonania powinny wyraźnie zastrzegać, że Trybunał Obrachunkowy i OLAF mogą, w razie konieczności, przeprowadzać na miejscu kontrole wśród odbiorców funduszy Agencji oraz urzędników odpowiedzialnych za ich przyznawanie.	N			
Art. 32 Przepisy finansowe						
264.	Art.32	Zasady finansowe stosujące się do Agencji są przyjmowane przez zarząd po konsultacji z Komisją. Nie mogą one odbiegać od postanowień rozporządzenia Komisji (WE, Euratom) nr 2343/2002 w sprawie ramowego rozporządzenia finansowego dotyczącego organów określonych w art. 185 ogólnego rozporządzenia	N			

		finansowego, chyba że jest to szczególnie wymagane w związku z działalnością Agencji i po uzyskaniu wcześniejszej zgody Komisji.				
Rozdział V Postanowienia końcowe						
Art. 33 Ocena						
265.	Art. 33 ust. 1	1. W okresie trzech lat od daty podjęcia przez Agencję jej obowiązków, i co pięć kolejnych lat, Zarząd zleca dokonanie niezależnej zewnętrznej oceny dotyczącej wykonania niniejszego rozporządzenia.	N			
266.	Art. 33 ust. 2	2. Dokonując oceny, bada się skuteczność wypełniania przez Agencję jej zadań. Ocenia się również efekt działań Agencji i jej metody pracy. Przy ocenie bierze się pod uwagę opinie zainteresowanych, zarówno na poziomie Wspólnoty, jak i na poziomie krajowym.	N			
267.	Art. 33 ust. 2a	2a. W pierwszej ocenie po wejściu w życie rozporządzenia Parlamentu Europejskiego i Rady (UE) nr 1168/2011 z dnia 25 października 2011 r. zmieniającego rozporządzenie Rady (WE) nr 2007/2004 ustanawiające Europejską Agencję Zarządzania Współpracą Operacyjną na Zewnętrznych Granicach Państw Członkowskich Unii Europejskiej przeprowadza się również analizę potrzeb w zakresie dalszego zwiększenia koordynacji zarządzania zewnętrznymi granicami państw członkowskich, w tym również wykonalności stworzenia europejskiego systemu straży granicznej.	N			
268.	Art. 33 ust. 2b	2b. Ocena obejmuje szczegółową analizę przestrzegania Karty praw podstawowych w ramach stosowania niniejszego rozporządzenia.	N			
269.	Art. 33 ust. 3	3. Zarząd otrzymuje wyniki oceny i wydaje zalecenia dotyczące zmian w niniejszym rozporządzeniu, w Agencji i jej metodach pracy dla Komisji, która przesyła je Radzie, razem ze swoją własną opinią jak również z odpowiednimi wnioskami. W stosownym przypadku załącza się plan działań z harmonogramem. Zarówno wyniki oceny, jak i sformułowane w niej zalecenia podawane są do wiadomości publicznej.	N			

Art. 34
Wejście w życie

270.	Art. 34	Niniejsze rozporządzenie wchodzi w życie następnego dnia po jego opublikowaniu w Dzienniku Urzędowym Unii Europejskiej. Agencja podejmuje swoje obowiązki od dnia 1 maja 2005 r. Niniejsze rozporządzenie wiąże w całości i jest bezpośrednio stosowane w Państwach Członkowskich zgodnie z Traktatem ustanawiającym Wspólnotę Europejską.	N			
-------------	----------------	--	---	--	--	--

TABELA ZBIEŻNOŚCI

TYTUŁ PROJEKTU/ PRZEPISU:	Projekt ustawy o zmianie ustawy o Straży Granicznej oraz niektórych innych ustaw
TYTUŁ WDRAŻANEGO AKTU PRAWNEGO/ WDRAŻANYCH AKTÓW PRAWNYCH:	Rozporządzenie Parlamentu Europejskiego i Rady (UE) Nr 1052/2013 z dnia 22 października 2013 r. ustanawiające europejski system nadzorowania granic (EUROSUR) <i>Dziennik Urzędowy UE L 295/23 z 6.11.2013 r.</i>

PRZEPISY UNII EUROPEJSKIEJ	

L.p.	Jedn. red.	Treść przepisu UE	Konieczność wdrożenia T/N	Jedn. red.	Treść przepisu/ów projektu	Uzasadnienie uwzględnienia w projekcie przepisów wykraczających poza minimalne wymogi prawa UE
Tytuł I PRZEPISY OGÓLNE						
Art. 1 Przedmiot						
1.	Art. 1	Niniejsze rozporządzenie ustanawia wspólne ramy wymiany informacji i współpracy między państwami członkowskimi a agencją, służące poprawie znajomości sytuacji i zwiększeniu zdolności reagowania na granicach zewnętrznych państw członkowskich Unii („granice zewnętrzne”) do celów wykrywania i zwalczania nielegalnej imigracji i przestępczości transgranicznej oraz zapobiegania im, a także przyczyniania się do zapewnienia ochrony i ratowania	N			

		życia migrantów („EUROSUR”).				
Art. 2 Zakres zastosowania						
2.	Art. 2 ust. 1	1. Niniejsze rozporządzenie ma zastosowanie do ochrony lądowych i morskich granic zewnętrznych, w tym monitorowania, wykrywania, identyfikowania, śledzenia, przechwytywania osób nielegalnie przekraczających granicę oraz zapobiegania temu zjawisku, do celów wykrywania i zwalczania nielegalnej imigracji i przestępczości transgranicznej oraz zapobiegania im, a także przyczyniania się do zapewnienia ochrony i ratowania życia migrantów.	N			
3.	Art. 2 ust. 2	2. Niniejsze rozporządzenie może także mieć zastosowanie do ochrony granic powietrznych oraz kontroli w przejściach granicznych, jeśli państwa członkowskie dobrowolnie prześlą do EUROSUR informacje z tego zakresu.	N			
4.	Art. 2 ust. 3	3. Niniejsze rozporządzenie nie ma zastosowania do żadnych środków prawnych ani administracyjnych zastosowanych w sytuacji, gdy odpowiedzialne organy jednego z państw członkowskich przechwyciły transgraniczną działalność przestępczą lub przypadki nielegalnego przekroczenia granic zewnętrznych.	N			
Art. 3 Definicje						
5.	Art. 3 lit. a-i	Do celów niniejszego rozporządzenia stosuje się następujące definicje:	N			

	<p>a) „agencja” oznacza Europejską Agencję Zarządzania Współpracą Operacyjną na Zewnętrznych Granicach Państw Członkowskich Unii Europejskiej utworzoną na mocy rozporządzenia (WE) nr 2007/2004;</p> <p>b) „znajomość sytuacji” oznacza zdolność monitorowania, wykrywania, identyfikowania, śledzenia i rozumienia nielegalnej działalności transgranicznej pozwalającą znaleźć uzasadnione powody zastosowania środków reakcji na podstawie łączenia nowych informacji z aktualną wiedzą oraz umożliwiającą zmniejszenie liczby ofiar śmiertelnych wśród migrantów na zewnętrznych granicach, wzdłuż tych granic lub w ich pobliżu;</p> <p>c) „zdolność reagowania” oznacza zdolność przeprowadzania działań mających na celu zwalczanie nielegalnej działalności transgranicznej na zewnętrznych granicach, wzdłuż tych granic lub w ich pobliżu, w tym środki i harmonogramy pozwalające właściwie reagować;</p> <p>d) „obraz sytuacji” oznacza interfejs graficzny służący przedstawieniu w czasie zbliżonym do rzeczywistego danych oraz informacji pochodzących od różnych organów, z różnych czujników, platform oraz innych źródeł, które te informacje są wymieniane kanałami komunikacyjnymi i informacyjnymi z innymi organami w celu uzyskania znajomości sytuacji i wspierania zdolności reagowania na granicach zewnętrznych oraz w strefie przedgranicznej;</p>				
--	--	--	--	--	--

	<p>e) „przestępczość transgraniczna” oznacza wszelką poważną działalność przestępczą o charakterze transgranicznym, prowadzoną na granicach zewnętrznych, wzdłuż tych granic lub w ich pobliżu;</p> <p>f) „odcinek granicy zewnętrznej” oznacza całość lub część zewnętrznej granicy lądowej lub morskiej państwa członkowskiego określonej w prawie krajowym lub wskazanej przez krajowy ośrodek koordynacji lub dowolny inny właściwy organ krajowy;</p> <p>g) „strefa przedgraniczna” oznacza obszar geograficzny poza granicami zewnętrznymi;</p> <p>h) „sytuacja kryzysowa” oznacza każdą naturalną lub spowodowaną działalnością człowieka katastrofę, wypadek, kryzys humanitarny lub polityczny, lub każdą inną poważną sytuację, która wystąpiła na granicach zewnętrznych, wzdłuż tych granic lub w ich pobliżu, która może mieć istotny wpływ na kontrolę granic zewnętrznych;</p> <p>i) „zdarzenie” oznacza sytuację związaną z nielegalną imigracją, przestępczością transgraniczną lub zagrożeniem życia migrantów na granicach zewnętrznych, wzdłuż tych granic lub w ich pobliżu.</p>				
Tytuł II RAMY Rozdział 1 Elementy					
Art. 4 Ramy EUROSUR-u					

6.	Art. 4 ust. 1 lit. a-f	1. Do celów wymiany informacji i współpracy w dziedzinie ochrony granic i z uwzględnieniem istniejących mechanizmów wymiany informacji i współpracy państwa członkowskie i agencja korzystają z ram EUROSUR-u, składających się z następujących elementów: a) krajowych ośrodków koordynacji; b) krajowych obrazów sytuacji; c) sieci komunikacyjnej; d) europejskiej obrazu sytuacji; e) wspólnego przedgranicznego obrazu sytuacji; f) wspólnego stosowania narzędzi nadzoru.	N			
7.	Art. 4 ust. 2	2. Krajowe ośrodki koordynacji dostarczają agencji za pośrednictwem sieci komunikacyjnej wszystkie informacje pochodzące z krajowych obrazów sytuacji, które są niezbędne do utworzenia i utrzymania europejskiego obrazu sytuacji oraz wspólnego przedgranicznego obrazu sytuacji.	N			
8.	Art. 4 ust. 3	3. Za pośrednictwem sieci komunikacyjnej agencja zapewnia krajowym ośrodkom koordynacji nieograniczony dostęp do europejskiego obrazu sytuacji oraz do wspólnego przedgranicznego obrazu sytuacji.	N			
9.	Art. 4 ust. 4	4. Elementy wymienione w ust. 1 tworzy się i utrzymuje zgodnie z zasadami określonymi w załączniku.	N			
Artykuł 5 Krajowy ośrodek koordynacji						
10.	Art. 5 ust. 1	1. Każde państwo członkowskie wyznacza, prowadzi i utrzymuje krajowy ośrodek koordynacji, które	T	Art. 3 pkt 8 ustawy o zmianie ustawy o Straży	„Art. 17g. Komendant Główny Straży Granicznej wykonuje zadania Krajowego Ośrodka Koordynacji do Spraw Eurosur na	

		<p>służy koordynacji i wymianie informacji między wszystkimi organami prowadzącymi działania w zakresie ochrony granic zewnętrznych na poziomie krajowym, a także z pozostałymi krajowymi ośrodkami koordynacji oraz z agencją. Każde państwo członkowskie powiadamia Komisję o utworzeniu swojego krajowego ośrodka koordynacji, a następnie Komisja przekazuje tę informację pozostałym państwom członkowskim i agencji.</p>		<p>Granicznej oraz niektórych innych ustaw</p>	<p>zasadach określonych w rozporządzeniu Parlamentu Europejskiego i Rady (UE) nr 1052/2013 z dnia 22 października 2013 r. ustanawiającym europejski system nadzorowania granic (EUROSUR) (Dz. Urz. UE L 295 z 6. 11.2013, str. 11). ”.</p>	
11.	Art. 5 ust. 2	<p>2. Bez uszczerbku dla przepisów art. 17 i w ramach EUROSUR-u krajowy ośrodek koordynacji stanowi pojedynczy punkt kontaktowy służący wymianie informacji i współpracy z innymi krajowymi ośrodkami koordynacji i z agencją.</p>	T	Jak w poz. 10		
12.	Art. 5 ust. 3	<p>3. Krajowy ośrodek koordynacji:</p> <p>a) zapewnia terminową wymianę informacji i terminową współpracę między wszystkimi organami krajowymi odpowiedzialnymi za ochronę granic zewnętrznych oraz z innymi krajowymi ośrodkami koordynacji i z agencją;</p> <p>b) zapewnia terminową wymianę informacji z działającymi na poziomie krajowym organami zajmującymi się poszukiwaniem i ratownictwem, organami ścigania oraz organami właściwymi w sprawach imigracji i azylu;</p> <p>c) przyczynia się do skutecznego i efektywnego zarządzania zasobami i personelem;</p> <p>d) tworzy i utrzymuje krajowy obraz</p>	T	Jak w poz. 10		

		<p>sytuacji zgodnie z art. 9;</p> <p>e) wspiera planowanie i wdrażanie krajowych działań w zakresie ochrony granicy;</p> <p>f) koordynuje krajowy system nadzorowania granicy zgodnie z prawem krajowym;</p> <p>g) uczestniczy w regularnej ocenie skutków krajowych działań w zakresie ochrony granicy do celów niniejszego rozporządzenia;</p> <p>h) koordynuje środki operacyjne z pozostałymi państwami członkowskimi, bez uszczerbku dla kompetencji agencji i państw członkowskich.</p>				
13.	Art. 5 ust. 4	4. Krajowy ośrodek koordynacji działa dwadzieścia cztery godziny na dobę przez siedem dni w tygodniu.	T	Jak w poz. 10		
Art. 6 Agencja						
14.	Art. 6 ust. 1 lit. a-d	<p>1. Agencja:</p> <p>a) tworzy i utrzymuje sieć komunikacyjną w ramach EUROSUR-u zgodnie z art. 7;</p> <p>b) tworzy i utrzymuje europejski obraz sytuacji zgodnie z art. 10;</p> <p>c) tworzy i utrzymuje wspólny przedgraniczny obraz sytuacji zgodnie z art. 11;</p> <p>d) koordynuje wspólne stosowanie narzędzi nadzoru zgodnie z art. 12.</p>	N			
15.	Art. 6 ust. 2	2. Do celów ust. 1 agencja działa dwadzieścia cztery godziny na dobę przez siedem dni w tygodniu.	N			
Art. 7 Sieć komunikacyjna						

16.	Art. 7 ust. 1 lit. a-d	<p>1. Agencja tworzy i utrzymuje sieć komunikacyjną w celu zapewnienia łączności i narzędzi analitycznych oraz umożliwienia wymiany informacji szczególnie chronionych nieobjętych klauzulą tajności oraz informacji niejawnych między krajowymi ośrodkami koordynacji w sposób bezpieczny i w czasie zbliżonym do rzeczywistego. Sieć działa dwadzieścia cztery godziny na dobę przez siedem dni w tygodniu i umożliwia:</p> <p>a) dwustronną i wielostronną wymianę informacji w czasie zbliżonym do rzeczywistego;</p> <p>b) organizowanie konferencji i video;</p> <p>c) bezpieczne postępowanie z informacjami szczególnie chronionymi nieobjętymi klauzulą tajności oraz przechowywanie, przekazywanie i przetwarzanie takich informacji;</p> <p>d) bezpieczne postępowanie z informacjami niejawnymi UE objętymi klauzulą tajności do poziomu RESTREINT UE/EU RESTRICTED lub do poziomu objętego równoważną krajową klauzulą tajności oraz przechowywanie, przekazywanie i przetwarzanie takich informacji przy zapewnieniu postępowania z informacjami niejawnymi, ich przechowywania, przekazywania i przetwarzania w ramach odrębnej i należycie akredytowanej części sieci komunikacyjnej.</p>	N			
17.	Art. 7 ust. 2	<p>2. Agencja zapewnia pomoc techniczną i gwarantuje interoperacyjność sieci komunikacyjnej z każdym innym stosownym systemem</p>	N			

		teleinformatycznym, którym zarządza.				
18.	Art. 7 ust. 3	3. Agencja wymienia, przetwarza i przechowuje informacje szczególnie chronione nieobjęte klauzulą tajności i informacje niejawne w sieci komunikacyjnej zgodnie z art. 11d rozporządzenia (WE) nr 2007/2004.	N			
19.	Art. 7 ust. 4	4. Krajowe ośrodki koordynacji wymieniają, przetwarzają i przechowują informacje szczególnie chronione nieobjęte klauzulą tajności i informacje niejawne w sieci komunikacyjnej zgodnie z zasadami i standardami, które odpowiadają przepisom ustanowionym w regulaminie wewnętrznym Komisji.	N			
20.	Art. 7 ust. 5	5. Organy, agencje i inne instytucje państw członkowskich korzystające z sieci komunikacyjnej zapewniają przestrzeganie zasad i standardów bezpieczeństwa odpowiadających stosowanym przez agencję w zakresie postępowania z informacjami niejawnymi.	N			
Rozdział II						
Znajomość sytuacji						
Art. 8						
Obrazy sytuacji						
21.	Art. 8 ust. 1	1. Krajowe obrazy sytuacji, europejski obraz sytuacji oraz wspólny przedgraniczny obraz sytuacji opracowuje się poprzez gromadzenie, ocenianie, zestawianie, analizowanie, interpretowanie, generowanie, wizualizowanie i rozpowszechnianie informacji.	N			
22.	Art. 8 ust. 2	2. Obrazy, o których mowa w ust. 1, składają się z następujących warstw:	N			

		a) warstwa zdarzeniowa; b) warstwa operacyjna; c) warstwa analityczna.				
Art. 9 Krajowy obraz sytuacji						
23.	Art. 9 ust. 1	1. Krajowy ośrodek koordynacji tworzy i utrzymuje krajowy obraz sytuacji, aby dostarczyć wszystkim organom odpowiedzialnym na poziomie krajowym za kontrolę, a w szczególności ochronę granic zewnętrznych, skutecznych, dokładnych i aktualnych informacji.	N			
24.	Art. 9 ust. 2	2. Na krajowy obraz sytuacji składają się informacje pochodzące z następujących źródeł: a) krajowy system nadzorowania granicy, zgodnie z prawem krajowym; b) stacjonarne i ruchome czujniki obsługiwane przez krajowe organy odpowiedzialne za ochronę granic zewnętrznych; c) patrole chroniące granice oraz inne misje obserwacyjne; d) lokalne i regionalne ośrodki koordynacji oraz ośrodki koordynacji innego rodzaju; e) inne odpowiednie organy i systemy krajowe, obejmujące oficerów łącznikowych, ośrodki operacyjne i punkty kontaktowe; f) agencja; g) krajowe ośrodki koordynacji w innych państwach członkowskich; h) organy państw trzecich, na podstawie umów dwu- lub wielostronnych lub w ramach sieci regionalnych, o których mowa w art. 20;	N			

		<p>i) systemy zgłaszania statków morskich zgodnie z określającymi je odpowiednimi podstawami prawnymi;</p> <p>j) inne odpowiednie organizacje europejskie i międzynarodowe;</p> <p>k) inne źródła.</p>				
25.	Art. 9 ust. 3	<p>3. Na warstwę zdarzeniową krajowego obrazu sytuacji składają się następujące podwarstwy:</p> <p>a) podwarstwa „nielegalne przekraczanie granicy” uwzględniająca informacje – udostępniane krajowemu ośrodkowi koordynacji – o zdarzeniach związanych z zagrożeniem życia migrantów;</p> <p>b) podwarstwa „przestępczość transgraniczna”;</p> <p>c) podwarstwa „sytuacje kryzysowe”;</p> <p>d) podwarstwa „pozostałe zdarzenia”, który zawiera informacje na temat niezidentyfikowanych i wzbudzających podejrzenia pojazdów, statków morskich oraz innych jednostek i osób obecnych na granicach zewnętrznych danego państwa członkowskiego, wzdłuż tych granic lub w ich pobliżu, a także informacje na temat wszelkich innych zdarzeń, które mogą mieć istotny wpływ na kontrolę granic zewnętrznych;</p>	N			
26.	Art. 9 ust. 4	<p>4. Krajowy ośrodek koordynacji przypisuje każdemu zdarzeniu w warstwie zdarzeniowej krajowego obrazu sytuacji jeden orientacyjny poziom ryzyka, który można określić jako „niski”, „średni” lub „wysoki”. Wszystkie zdarzenia udostępnia się agencji.</p>	N			

27.	Art. 9 ust. 5	5. Na warstwę operacyjną krajowego obrazu sytuacji składają się następujące podwarstwy: a) podwarstwa „środki własne, w tym środki wojskowe wspierające wykonywanie zadań z zakresu egzekwowania prawa, i obszary operacji”, która zawiera informacje na temat pozycji, statusu i rodzaju środków własnych oraz zaangażowanych organów. Jeżeli chodzi o środki wojskowe wspierające wykonywanie zadań z zakresu egzekwowania prawa, krajowy ośrodek koordynacji może podjąć decyzję – na wniosek organu krajowego odpowiedzialnego za takie środki – o ograniczeniu dostępu do takich informacji zgodnie z zasadą ograniczonego dostępu; b) podwarstwa „informacje o środowisku”, która zawiera lub umożliwia dostęp do informacji na temat terenu i warunków pogodowych na granicach zewnętrznych danego państwa członkowskiego.	N			
28.	Art. 9 ust. 6	6. Informacjom na temat środków własnych objętym warstwą operacyjną nadaje się klauzulę tajności RESTREINT UE/EU RESTRICTED.	N			
29.	Art. 9 ust. 7	7. Na warstwę analityczną krajowego obrazu sytuacji składają się następujące podwarstwy: a) podwarstwa „informacje”, która zawiera informacje na temat kluczowych zmian i wskaźników istotnych dla celów niniejszego rozporządzenia; b) podwarstwa „analizy”, która zawiera	N			

		<p>materiały analityczne, tendencje w zakresie oceny ryzyka, regionalne monitoringi, obserwacje na temat regionu oraz informacyjne informacje sygnałowe istotne dla celów niniejszego rozporządzenia;</p> <p>c) podwarstwa „dane operacyjne”, który zawiera przeanalizowane informacje istotne dla celów niniejszego rozporządzenia i w szczególności dla przypisania poziomów ryzyka odcinkom granicy zewnętrznej;</p> <p>d) podwarstwa „obrazy i dane geograficzne”, która zawiera obrazy referencyjne, mapy kontekstowe, oceny przeanalizowanych informacji oraz analizy zmian (obrazy uzyskane w ramach monitorowania Ziemi), a także informacje na temat wykrytych zmian, informacje geograficzne oraz mapy przenikalności granic wewnętrznych.</p>				
30.	Art. 9 ust. 8	<p>8. Informacje objęte warstwą analityczną oraz informacje o środowisku objęte warstwą operacyjną krajowego obrazu sytuacji mogą być oparte na informacjach przedstawionych w europejskim obrazie sytuacji oraz we wspólnym przedgranicznym obrazie sytuacji.</p>	N			
31.	Art. 9 ust. 9	<p>9. Krajowe ośrodki koordynacji w sąsiadujących państwach członkowskich udostępniają sobie nawzajem, bezpośrednio i w czasie zbliżonym do rzeczywistego, obraz sytuacji sąsiadujących odcinków granicy zewnętrznej zawierający informacje dotyczące:</p> <p>a) zdarzeń i innych istotnych elementów objętych warstwą zdarzeniową;</p>	N			

		b) taktycznych analiz ryzyka objętych warstwą analityczną.				
32.	Art. 9 ust. 10	10. Krajowe ośrodki koordynacji w sąsiadujących państwach członkowskich mogą udostępniać sobie nawzajem, bezpośrednio i w czasie zbliżonym do rzeczywistego, obraz sytuacji sąsiadujących odcinków granicy zewnętrznej zawierający informacje dotyczące pozycji, statusu i rodzaju środków własnych działających na sąsiadujących odcinkach granicy zewnętrznej, zawarte w warstwie operacyjnej.	N			
Art. 10 Europejski obraz sytuacji						
33.	Art. 10 ust. 1	1. Agencja tworzy i utrzymuje europejski obraz sytuacji, aby dostarczyć krajowym ośrodkom koordynacji skutecznych, dokładnych i aktualnych informacji i analiz.	N			
34.	Art. 10 ust. 2 lit. a-f	2. Na europejski obraz sytuacji składają się informacje pochodzące z następujących źródeł: a) krajowe obrazy sytuacji, w zakresie wymaganym w niniejszym artykule; b) agencja; c) Komisja, przekazująca strategiczne informacje na temat kontroli granicznej, w tym na temat niedociągnięć w przeprowadzaniu kontroli na granicach zewnętrznych; d) delegatury i biura Unii; e) inne odpowiednie organy, biura i agencje Unii oraz organizacje międzynarodowe, o których mowa w art. 18; f) inne źródła.	N			

35.	Art. 10 ust. 3	3. Warstwa zdarzeniowa europejskiego obrazu sytuacji zawiera informacje dotyczące: a) zdarzeń i innych elementów objętych warstwą zdarzeniową krajowego obrazu sytuacji; b) zdarzeń i innych elementów objętych wspólnym przedgranicznym obrazem sytuacji; c) zdarzeń w obszarze operacyjnym wspólnych działań, projektu pilotażowego lub szybkiej interwencji koordynowanych przez agencję.	N			
36.	Art. 10 ust. 4	4. W europejskim obrazie sytuacji agencja uwzględnia poziom ryzyka przypisany określonym zdarzeniom w krajowym obrazie sytuacji przez krajowy ośrodek koordynacji.	N			
37.	Art. 10 ust. 5	5. Na warstwę operacyjną europejskiego obrazu sytuacji składają się następujące podwarstwy: a) podwarstwa „środki własne”, która zawiera informacje na temat pozycji, czasu, statusu i rodzaju środków zaangażowanych we wspólne operacje, projekty pilotażowe lub szybkie interwencje podejmowane przez agencję lub środków pozostających do dyspozycji agencji oraz informacje na temat planu rozmieszczenia, w tym na temat obszaru działań, harmonogramów patroli oraz kodów komunikacyjnych; b) podwarstwa „operacje”, która zawiera informacje na temat wspólnych operacji, projektów pilotażowych lub szybkich interwencji koordynowanych przez agencję, w tym opis misji, lokalizacji, statusu, czasu trwania, informacji na temat zaangażowanych	N			

		państw członkowskich i innych podmiotów, codziennych i cotygodniowych raportów sytuacyjnych, danych statystycznych oraz pakietów informacyjnych dla mediów; c) podwarstwa „informacje o środowisku”, która zawiera informacje na temat terenu i warunków pogodowych na granicach zewnętrznych.				
38.	Art. 10 ust. 6	6. Informacjom dotyczącym środków własnych objętych warstwą operacyjną europejskiego obrazu sytuacji nadaje się klauzulę tajności RESTREINT UE/EU RESTRICTED.	N			
39.	Art. 10 ust. 7	7. Warstwa analityczna europejskiego obrazu sytuacji ma taką samą strukturę, jak warstwa analityczna krajowego obrazu sytuacji określona w art. 9 ust. 7.	N			
Art. 11 Wspólny przedgraniczny obraz sytuacji						
40.	Art. 11 ust. 1	1. Agencja tworzy i utrzymuje wspólny przedgraniczny obraz sytuacji, aby dostarczyć krajowym ośrodkom koordynacji skutecznych, dokładnych i aktualnych informacji i analiz dotyczących strefy przedgranicznej.	N			
41.	Art. 11 ust. 2	2. Wspólny przedgraniczny obraz sytuacji składa się z informacji pochodzących z następujących źródeł: a) krajowe ośrodki koordynacji, w tym informacje i sprawozdania przekazane przez oficerów łącznikowych państw członkowskich za pośrednictwem właściwych organów krajowych; b) delegatury i biura Unii; c) agencja, w tym informacje i	N			

		<p> sprawozdania przekazane przez jej oficerów łącznikowych;</p> <p> d) inne odpowiednie organy, biura i agencje Unii oraz organizacje międzynarodowe, o których mowa w art. 18;</p> <p> e) organy państw trzecich, na podstawie umów dwu- lub wielostronnych lub w ramach sieci regionalnych, o których mowa w art. 20, za pośrednictwem krajowych ośrodków koordynacji;</p> <p> f) inne źródła.</p>				
42.	Art. 11 ust. 3	3. Wspólny przedgraniczny obraz sytuacji może zawierać informacje istotne dla ochrony granicy powietrznej oraz odpraw w przejściach granicznych na granicach zewnętrznych.	N			
43.	Art. 11 ust. 4	4. Warstwa zdarzeniowa, operacyjna i analityczna wspólnego przedgranicznego obrazu sytuacji ma taką samą strukturę jak warstwy europejskiego obrazu sytuacji, określone w art. 10.	N			
44.	Art. 11 ust. 5	5. Agencja przypisuje pojedynczy orientacyjny poziom ryzyka każdemu zdarzeniu objętemu warstwą zdarzeniową wspólnego przedgranicznego obrazu sytuacji na obszarze przedgranicznym. Agencja informuje krajowe ośrodki koordynacji o wszelkich zdarzeniach w strefie przedgranicznej.	N			
Art. 12						
Wspólne stosowanie narzędzi nadzoru						
45.	Art. 12 ust. 1	1. Agencja koordynuje wspólne stosowanie narzędzi nadzoru, aby zapewnić krajowym ośrodkom koordynacji i własnym strukturom	N			

		informacje na temat ochrony granic zewnętrznych oraz strefy przedgranicznej w sposób regularny, rzetelny i efektywny pod względem kosztów.				
46.	Art. 12 ust. 2 lit. a-e	2. Na wniosek krajowego ośrodka koordynacji agencja dostarcza informacji na temat granic zewnętrznych składającego wniosek państwa członkowskiego i na temat strefy przedgranicznej, które to informacje można uzyskać w ramach: a) selektywnego monitorowania wyznaczonych portów i terenów nadbrzeżnych państw trzecich, które zostały wskazane na podstawie analizy ryzyka i informacji jako punkty przyjmowania na pokład lub punkt tranzytowy dla pojazdów lub statków morskich i innych jednostek wykorzystywanych do celów związanych z nielegalną imigracją lub przestępczością transgraniczną; b) śledzenia na morzu pełnym statków morskich lub innych jednostek, co do których zachodzi podejrzenie lub zostało wskazane, że są wykorzystywane do celów związanych z nielegalną imigracją lub przestępczością transgraniczną; c) monitorowania wyznaczonych stref na obszarach morskich w celu wykrywania, identyfikowania i śledzenia statków morskich i innych jednostek, wykorzystywanych lub co do których zachodzi podejrzenie, że są wykorzystywane do celów związanych z nielegalną imigracją lub przestępczością transgraniczną;	N			

		<p>d) oceny oddziaływania na środowisko w odniesieniu do wyznaczonych stref na obszarach morskich oraz na lądowej granicy zewnętrznej, przeprowadzonej w celu zoptymalizowania działań w zakresie monitorowania i patrolowania;</p> <p>e) selektywnego monitorowania wyznaczonych stref przedgranicznych przy granicach zewnętrznych, które zostały wskazane na podstawie analizy ryzyka i informacji jako potencjalne strefy wyjazdu lub tranzytu do celów nielegalnej imigracji lub przestępczości transgranicznej.</p>				
47.	Art. 12 ust. 3 lit. a-c	<p>3. Agencja dostarcza informacje, o których mowa w ust. 1, poprzez połączenie i analizę danych, które mogą pochodzić z następujących systemów, czujników i platform:</p> <p>a) systemy zgłaszania statków morskich zgodnie z określającymi je odpowiednimi podstawami prawnymi;</p> <p>b) obraz satelitarny;</p> <p>c) czujniki umieszczone na jakimkolwiek pojeździe, statku morskim lub innej jednostce.</p>	N			
48.	Art. 12 ust. 4	<p>4. Agencja może odrzucić wniosek złożony przez krajowy ośrodek koordynacji ze względów technicznych, finansowych lub operacyjnych. Agencja w stosownym czasie powiadamia krajowy ośrodek koordynacji o powodach takiego odrzucenia.</p>	N			
49.	Art. 12 ust. 5	<p>5. Agencja może z własnej inicjatywy korzystać z narzędzi nadzoru, o których mowa w ust. 2, w celu gromadzenia informacji istotnych w kontekście wspólnego przedgranicznego obrazu sytuacji.</p>	N			

Art. 13
Przetwarzanie danych osobowych

50.	Art. 13 ust. 1	1. W przypadku gdy krajowy obraz sytuacji jest wykorzystywany do przetwarzania danych osobowych, dane te są przetwarzane zgodnie z dyrektywą 95/46/WE, decyzją ramową 2008/977/WSiSW oraz odpowiednimi przepisami krajowymi w zakresie ochrony danych.	N			
51.	Art. 13 ust. 2	2. Europejski obraz sytuacji i wspólny przedgraniczny obraz sytuacji mogą być wykorzystywane do przetwarzania danych osobowych jedynie w odniesieniu do numerów identyfikacyjnych statków morskich. Te dane są przetwarzane zgodnie z art. 11ca rozporządzenia (WE) nr 2007/2004. Są one przetwarzane jedynie do celów wykrywania, identyfikowania i śledzenia statków morskich oraz do celów, o których mowa w art. 11c ust. 3 tego rozporządzenia. Są one automatycznie usuwane w terminie siedmiu dni od daty otrzymania ich przez agencję, lub – w przypadku gdy niezbędny jest dodatkowy czas na wysledzenie statku morskiego – w terminie dwóch miesięcy od daty otrzymania stosownych danych przez agencję.	N			

Rozdział III
Zdolność reagowania

Art. 14
Wyznaczenie odcinków granicy zewnętrznej

52.	Art. 14	Do celów niniejszego rozporządzenia każde państwo członkowskie dokonuje podziału swoich zewnętrznych granic lądowych i morskich na odcinki i powiadamia o tym agencję.	N			
Art. 15 Przypisanie poziomów ryzyka odcinkom granicy zewnętrznej						
53.	Art. 15 ust. 1	<p>1. Na podstawie przygotowanej przez siebie analizy ryzyka i w porozumieniu z danym państwem członkowskim agencja przypisuje następujące poziomy ryzyka każdemu odcinkowi zewnętrznych granic lądowych i morskich państw członkowskich lub zmienia te poziomy:</p> <p>a) niski poziom ryzyka w przypadku zdarzeń związanych z nielegalną imigracją lub przestępczością transgraniczną występujących na danym odcinku granicy, jeżeli te zdarzenia mają nieznaczny wpływ na bezpieczeństwo granic;</p> <p>b) średni poziom ryzyka w przypadku zdarzeń związanych z nielegalną imigracją lub przestępczością transgraniczną występujących na danym odcinku granicy, jeżeli te zdarzenia mają umiarkowany wpływ na bezpieczeństwo granic;</p> <p>c) wysoki poziom ryzyka w przypadku zdarzeń związanych z nielegalną imigracją lub przestępczością transgraniczną występujących na danym odcinku granicy, jeżeli te zdarzenia mają istotny wpływ na bezpieczeństwo granic.</p>	N			

54.	Art. 15 ust. 2	2. Krajowy ośrodek koordynacji regularnie ocenia, czy konieczna jest zmiana poziomu ryzyka dowolnego z odcinków granicy, biorąc pod uwagę informacje zawarte w krajowym obrazie sytuacji.	N			
55.	Art. 15 ust. 3	3. Agencja przedstawia wizualizację poziomów ryzyka przypisanych granicom zewnętrznym w europejskim obrazie sytuacji.	N			
Art. 16 Reakcja odpowiadająca poziomom ryzyka						
56.	Art. 16 ust. 1 lit. a-c	1. Państwa członkowskie zapewniają w następujący sposób zgodność działań w zakresie ochrony prowadzonych na odcinkach granicy zewnętrznej z poziomami ryzyka przypisanymi tym odcinkom: a) jeżeli odcinkowi granicy zewnętrznej przypisano niski poziom ryzyka, krajowe organy odpowiedzialne za ochronę granic zewnętrznych organizują regularną ochronę na podstawie analizy ryzyka i zapewniają obecność w obszarze granicznym wystarczającej liczby personelu i wystarczających zasobów w gotowości do prowadzenia działań w zakresie śledzenia, identyfikowania i przechwytywania; b) jeżeli odcinkowi granicy zewnętrznej przypisano średni poziom ryzyka, krajowe organy odpowiedzialne za ochronę granic zewnętrznych zapewniają – w uzupełnieniu środków przyjętych zgodnie z lit. a) – zastosowanie odpowiednich środków nadzoru na tym odcinku granicy. W przypadku zastosowania tych środków	N			

		nadzoru powiadamia się o tym krajowy ośrodek koordynacji. Krajowy ośrodek koordynacji koordynuje wszelkie wsparcie zgodnie z art. 5 ust. 3; c) jeżeli odcinkowi granicy zewnętrznej przypisano wysoki poziom ryzyka, dane państwo członkowskie zapewnia – w uzupełnieniu środków przyjętych zgodnie z lit. b) – za pośrednictwem krajowego ośrodka koordynacji udzielenie niezbędnego wsparcia krajowym organom działającym na tym odcinku granicy oraz zastosowanie wzmocnionych środków ochrony. To państwo członkowskie może zwrócić się o wsparcie do agencji na warunkach określonych w rozporządzeniu (WE) nr 2007/2004 w odniesieniu do rozpoczęcia wspólnych operacji lub szybkich interwencji.				
57.	Art. 16 ust. 2	2. Krajowy ośrodek koordynacji regularnie informuje agencję o środkach zastosowanych na szczeblu krajowym zgodnie z ust. 1 lit. c).	N			
58.	Art. 16 ust. 3	3. Jeżeli średni lub wysoki poziom ryzyka przypisano odcinkowi granicy zewnętrznej przylegającemu do odcinka granicy innego państwa członkowskiego lub państwa objętego umowami lub sieciami regionalnymi, o których mowa w art. 19 i art. 20, krajowe ośrodki koordynacji kontaktują się z krajowym ośrodkiem koordynacji w sąsiadującym państwie członkowskim lub z właściwym organem sąsiadującego państwa i dążą do skoordynowania niezbędnych działań transgranicznych.	N			

59.	Art. 16 ust. 4 lit. a-d	4. W przypadku gdy państwo członkowskie składa wniosek zgodnie z ust. 1 lit. c), agencja w odpowiedzi na ten wniosek może udzielić wsparcia temu państwu członkowskiemu w szczególności poprzez: a) zastosowanie preferencyjnego traktowania w odniesieniu do wspólnego stosowania narzędzi nadzoru; b) koordynowanie rozmieszczenia europejskich zespołów straży granicznej zgodnie z przepisami rozporządzenia (WE) nr 2007/2004; c) zapewnienie rozmieszczenia wyposażenia technicznego pozostającego do dyspozycji agencji, zgodnie z przepisami rozporządzenia (WE) nr 2007/2004; d) koordynowanie wszelkiego dodatkowego wsparcia zaoferowanego przez inne państwa członkowskie.	N			
60.	Art. 16 ust. 5	5. Agencja wraz z danym państwem członkowskim ocenia w swoich produktach analizy ryzyka przypisanie poziomów ryzyka oraz odpowiednie środki zastosowane na szczeblu krajowym i unijnym.	N			
Tytuł III PRZEPISY SZCZEGÓŁOWE I KOŃCOWE						
Art. 17 Przypisanie zadań innym organom w państwach członkowskich						
61.	Art. 17 ust. 1	1. Państwa członkowskie mogą powierzyć organom regionalnym, lokalnym, funkcyjnym lub innym, które mają możliwość podejmowania decyzji operacyjnych, zadanie zapewnienia	N			

		znajomości sytuacji oraz zdolności reagowania w ramach odpowiednich obszarów ich kompetencji, w tym zadania i kompetencje, o których mowa w art. 5 ust. 3 lit. c), e) i f).				
62.	Art. 17 ust. 2	2. Decyzja państw członkowskich, o przydzieleniu zadań zgodnie z ust. 1, nie wpływa na możliwość prowadzenia przez krajowy ośrodek koordynacji współpracy i wymiany informacji z innymi krajowymi ośrodkami koordynacji i agencją.	N			
63.	Art. 17 ust. 3	3. W uprzednio zdefiniowanych przypadkach wskazanych na szczęblu krajowym krajowy ośrodek koordynacji może upoważnić organ, o którym mowa w ust. 1, do komunikowania się i wymiany informacji z regionalnymi organami lub krajowym ośrodkiem koordynacji innego państwa członkowskiego lub właściwymi organami państwa trzeciego, pod warunkiem że organ ten będzie regularnie informował swój krajowy ośrodek koordynacji o takim komunikowaniu się i wymianie informacji.	N			
Art. 18 Współpraca agencji ze stronami trzecimi						
64.	Art. 18 ust. 1	1. Agencja wykorzystuje istniejące informacje, zdolności i systemy dostępne w ramach innych instytucji, organów, biur i agencji Unii oraz organizacji międzynarodowych, działając zgodnie z ich odpowiednimi ramami prawnymi.	N			
65.	Art. 18 ust. 2	2. Zgodnie z ust. 1 agencja współpracuje w szczególności z	N			

	lit. a-d	<p>następującymi, instytucjami, organami, biurami i agencjami Unii oraz organizacjami międzynarodowymi:</p> <p>a) Europejskim Urzędem Policji (Europol) w celu wymiany informacji na temat przestępczości transgranicznej, które mają zostać zawarte w europejskim obrazie sytuacji;</p> <p>b) Centrum Satelitarnym Unii Europejskiej, Europejską Agencją Bezpieczeństwa Morskiego oraz Europejską Agencją Kontroli Rybołówstwa przy zapewnianiu wspólnego stosowania narzędzi nadzoru;</p> <p>c) Komisją, Europejską Służbą Działań Zewnętrznych, organami, biurami i agencjami, w tym Europejskim Urzędem Wsparcia w dziedzinie Azylu, które mogą dostarczać agencji informacji istotnych dla utrzymania europejskiego obrazu sytuacji oraz przedgranicznego obrazu sytuacji;</p> <p>d) organizacjami międzynarodowymi, które mogą dostarczać agencji informacji istotnych dla utrzymania europejskiego obrazu sytuacji oraz przedgranicznego obrazu sytuacji.</p>				
66.	Art. 18 ust. 3	<p>3. Zgodnie z ust. 1 agencja może współpracować z Morskim Centrum Analiz i Operacji ds. Zwalczania Narkotyków (MAOC-N) oraz Ośrodkiem Koordynacji Walki z Narkotykami na Morzu Śródziemnym (CeCLAD-M) w celu wymiany informacji na temat przestępczości transgranicznej, które mają zostać zawarte w europejskim obrazie sytuacji.</p>	N			

67.	Art. 18 ust. 4	4. Wymiana informacji między agencją, organami, biurami i agencjami Unii oraz organizacjami międzynarodowymi, o których mowa w ust. 2 i 3, odbywa się za pośrednictwem sieci komunikacyjnej, o której mowa w art. 7, lub za pośrednictwem innych sieci komunikacyjnych spełniających kryteria dostępności, poufności i integralności.	N			
68.	Art. 18 ust. 5	5. Współpraca między agencją, organami, biurami i agencjami Unii oraz organizacjami międzynarodowymi, o których mowa w ust. 2 i ust. 3, jest regulowana jako część ustaleń roboczych dokonanych zgodnie z przepisami rozporządzenia (WE) nr 2007/2004 i odpowiednią podstawą prawną działania danego organu, biura lub agencji Unii lub danej organizacji międzynarodowej. W odniesieniu do postępowania z informacjami niejawnymi porozumienia te zapewniają zgodność działania danego organu, biura lub, agencji Unii lub danej organizacji międzynarodowej z zasadami i standardami bezpieczeństwa odpowiadającymi zasadom i standardom stosowanym przez agencję.	N			
69.	Art. 18 ust. 6	6. Organy, biura i agencje Unii oraz organizacje międzynarodowe, o których mowa w ust. 2 i ust. 3, wykorzystują informacje uzyskane w kontekście EUROSUR-u jedynie w granicach własnych ram prawnych oraz z poszanowaniem praw podstawowych, w tym wymogów ochrony danych.	N			

Art. 19
Współpraca z Irlandią i Zjednoczonym Królestwem

70.	Art. 19 ust. 1	1. Do celów niniejszego rozporządzenia wymiana informacji i współpraca z Irlandią i Zjednoczonym Królestwem może się odbywać na podstawie dwu- lub wielostronnych umów odpowiednio między Irlandią lub Zjednoczonym Królestwem a co najmniej jednym sąsiadującym państwem członkowskim lub w ramach sieci regionalnych, których podstawą są te umowy. Krajowe ośrodki koordynacji w państwach członkowskich stanowią punkty kontaktowe służące wymianie informacji z odpowiednimi organami Irlandii i Zjednoczonego Królestwa w ramach EUROSUR-u. Po zawarciu umów notyfikuje się je Komisji.	N			
71.	Art. 19 ust. 2 lit. a-c	2. Umowy, o których mowa w ust. 1, są ograniczone do wymiany poniższych informacji między krajowym ośrodkiem koordynacji jednego z państw członkowskich a odpowiednim organem Irlandii lub Zjednoczonego Królestwa: a) informacje zawarte w krajowym obrazie sytuacji jednego z państw członkowskich w zakresie, w jakim są przekazane agencji do celów europejskiego obrazu sytuacji oraz wspólnego przedgranicznego obrazu sytuacji; b) informacje zgromadzone przez Irlandię i Zjednoczone Królestwo, istotne do celów europejskiego obrazu sytuacji oraz wspólnego przedgranicznego obrazu sytuacji; c) informacje, o których mowa w art. 9	N			

		ust. 9.				
72.	Art. 19 ust. 3	3. Informacji przekazanych w kontekście EUROSUR-u przez agencję lub państwo członkowskie, które nie jest stroną umowy, o której mowa w ust. 1, nie można udostępniać Irlandii ani Zjednoczonemu Królestwu, bez wcześniejszej zgody agencji lub tego państwa członkowskiego. Państwa członkowskie i agencja są zobowiązane zastosować się do odmowy przekazywania tych informacji Irlandii lub Zjednoczonemu Królestwu.	N			
73.	Art. 19 ust. 4	4. Dalsze przekazywanie lub inne udostępnianie informacji wymienianych zgodnie z przepisami niniejszego artykułu z państwami trzecimi lub innymi stronami trzecimi jest zabronione.	N			
74.	Art. 19 ust. 5	5. Umowy, o których mowa w ust. 1, zawierają postanowienia o kosztach finansowych wynikających z udziału Irlandii i Zjednoczonego Królestwa we wdrażaniu tych umów.	N			
Art. 20						
Współpraca z sąsiadującymi państwami trzecimi						
75.	Art. 20 ust. 1	1. Do celów niniejszego rozporządzenia państwa członkowskie mogą wymieniać informacje i współpracować z co najmniej jednym zainteresowanym sąsiadującym państwem trzecim. Taka wymiana informacji i taka współpraca odbywa się na podstawie dwu- lub wielostronnych umów albo w ramach sieci regionalnych utworzonych na mocy tych umów. Krajowe ośrodki koordynacji w państwach członkowskich stanowią	N			

		punkt kontaktowy służący wymianie informacji z sąsiadującymi państwami trzecimi.				
76.	Art. 20 ust. 2	2. Przed zawarciem którejs z umów, o których mowa w ust. 1, dane państwa członkowskie notyfikują ją Komisji, która weryfikuje zgodność jej przepisów odnoszących się do EUROSUR-u z niniejszym rozporządzeniem. Po zawarciu umowy, dane państwa członkowskie notyfikują ją Komisji, która informuje o niej Parlament Europejski, Radę i agencję.	N			
77.	Art. 20 ust. 3	3. Umowy, o których mowa w ust. 1 muszą być zgodne z właściwym prawem Unii i prawem międzynarodowym w zakresie praw podstawowych i ochrony międzynarodowej, w tym z Kartą praw podstawowych Unii Europejskiej i Konwencją dotyczącą statusu uchodźców, w szczególności z zasadą non-refoulement.	N			
78.	Art. 20 ust. 4	4. Wszelka wymiana danych osobowych z państwami trzecimi w ramach EUROSUR-u jest ściśle ograniczona do tego, co konieczne do celów niniejszego rozporządzenia. Odbywa się ona zgodnie z dyrektywą 95/46/WE, decyzją ramową 2008/977/WSiSW oraz właściwymi przepisami krajowymi w zakresie ochrony danych.	N			
79.	Art. 20 ust. 5	5. Zabroniona jest wszelka wymiana informacji na podstawie ust. 1, w wyniku której państwo trzecie uzyskałoby informacje służące potencjalnie do zidentyfikowania osób lub grup osób, których wnioski o dostęp	N			

		do ochrony międzynarodowej jest rozpatrywany lub które są poważnie zagrożone torturami, niehumanitarnym lub poniżającym traktowaniem lub karaniem lub jakimkolwiek innym działaniem naruszającym ich prawa podstawowe.				
80.	Art. 20 ust. 6	6. Wszelka wymiana informacji na podstawie ust. 1 musi być zgodna z warunkami określonymi w dwu- i wielostronnych umowach zawartych z sąsiadującymi państwami trzecimi.	N			
81.	Art. 20 ust. 7	7. Informacji przekazanych w kontekście EUROSUR-u przez agencję lub państwo członkowskie, które nie jest stroną umowy, o której mowa w ust. 1, nie można udostępniać państwu trzeciemu na mocy tej umowy, bez wcześniejszej zgody agencji lub tego państwa członkowskiego. Państwa członkowskie i agencja są zobowiązane zastosować się do odmowy przekazywania tych informacji Irlandii lub Zjednoczonemu Królestwu. Państwa członkowskie i agencja są zobowiązane zastosować się do odmowy przekazywania tych informacji zainteresowanemu państwu trzeciemu.	N			
82.	Art. 20 ust. 8	8. Zabronione jest dalsze przekazywanie lub inne udostępnianie informacji wymienianych zgodnie z niniejszym artykułem z państwami trzecimi lub stronami trzecimi.	N			
83.	Art. 20 ust. 9	9. Wszelka wymiana informacji z państwami trzecimi uzyskanych dzięki wspólnemu stosowaniu narzędzi nadzoru podlega przepisom i zasadom mającym zastosowanie do tych narzędzi, a także odpowiednim	N			

		przepisom dyrektywy 95/46/WE, rozporządzenia (WE) nr 45/2001 i decyzji ramowej 2008/977/WSiSW.				
Art. 21 Podręcznik						
84.	Art. 21 ust. 1	1. Komisja, w ścisłej współpracy z państwami członkowskimi, agencją i jakimkolwiek innym właściwym organem, biurem lub agencją Unii udostępnia praktyczny podręcznik wdrażania EUROSUR-u i zarządzania tym systemem („podręcznik”). Podręcznik zawiera wytyczne techniczne i operacyjne, zalecenia oraz najlepsze praktyki, także dotyczące współpracy z państwami trzecimi. Komisja przyjmuje podręcznik w formie zalecenia.	N			
85.	Art. 21 ust. 2	2. Po konsultacji z państwami członkowskimi i agencją Komisja może postanowić o częściowym utajnieniu podręcznika i nadaniu mu klauzuli tajności RESTREINT UE/EU RESTRICTED zgodnie z zasadami przedstawionymi w regulaminie wewnętrznym Komisji.	N			
Art. 22 Monitorowanie i ocena						
86.	Art. 22 ust. 1	1. Do celów niniejszego rozporządzenia agencja i państwa członkowskie zapewniają stosowanie procedur monitorowania funkcjonowania EUROSUR-u pod względem technicznym i operacyjnym w kontekście celów dotyczących uzyskania odpowiedniej znajomości sytuacji oraz zdolności reagowania na granicach zewnętrznych oraz	N			

		poszanowania praw podstawowych, w tym zasady non-refoulement.				
87.	Art. 22 ust. 2	2. Do dnia 1 grudnia 2015 r. agencja przedstawi Parlamentowi Europejskiemu i Radzie sprawozdanie na temat funkcjonowania EUROSUR-u, a następnie będzie przedstawiać takie sprawozdania co dwa lata.	N			
88.	Art. 22 ust. 3	3. Do dnia 1 grudnia 2016 r. Komisja przedstawi Parlamentowi Europejskiemu i Radzie ogólną ewaluację EUROSUR-u, a następnie będzie przedstawiać takie ewaluacje co cztery lata. Taka ewaluacja zawiera ocenę wyników osiągniętych w odniesieniu do wyznaczonych celów, aktualność przesłanek, które doprowadziły do ustanowienia systemu, stosowanie niniejszego rozporządzenia w państwach członkowskich i przez agencję, zgodność z prawami podstawowymi oraz wpływ na te prawa. Zawiera ona również ocenę kosztów i korzyści. W razie konieczności ewaluacji towarzyszą odpowiednie wnioski dotyczące zmiany niniejszego rozporządzenia.	N			
89.	Art. 22 ust. 4	4. Państwa członkowskie przekazują agencji informacje niezbędne do sporządzenia projektu sprawozdania, o którym mowa w ust. 2. Agencja przekazuje Komisji informacje niezbędne do opracowania ewaluacji, o której mowa w ust. 3.	N			

Artykuł 23

Zmiany w rozporządzeniu (WE) nr 2007/2004

90.	Art. 23 pkt 1	<p>W rozporządzeniu (WE) nr 2007/2004 wprowadza się następujące zmiany:</p> <p>1) art. 2 ust. 1 lit. i) otrzymuje brzmienie:</p> <p>i) zapewnia niezbędną pomoc w opracowywaniu i działaniu europejskiego systemu nadzorowania granic, a w stosownych przypadkach, w opracowywaniu wspólnego środowiska wymiany informacji, w tym współdziałania systemów, w szczególności poprzez ustanowienie, utrzymywanie i koordynowanie ram EUROSUR-u zgodnie z rozporządzeniem Parlamentu Europejskiego i Rady (UE) nr 1052/2013</p>	N			
91.	Art. 23 ust. 2	<p>2) wprowadza się artykuł w brzmieniu:</p> <p style="text-align: center;"><i>„Artykuł 11ca</i></p> <p>Przetwarzanie danych osobowych w ramach EUROSUR-u</p> <p>Agencja może przetwarzać dane osobowe zgodnie z art. 13 ust. 2 rozporządzenia (UE) nr 1052/2013, który to artykuł stosuje się zgodnie ze środkami, o których mowa w art. 11a niniejszego rozporządzenia. W szczególności przetwarzanie takich danych odbywa się z poszanowaniem zasad konieczności i proporcjonalności, a a dalsze przekazywanie lub inne udostępnianie takich danych osobowych przetwarzanych przez agencję</p>	N			

		państwom trzecim jest zabronione.”.				
Artykuł 24 Wejście w życie i stosowanie						
92.	Art. 24 ust. 1	1. Niniejsze rozporządzenie wchodzi w życie dwudziestego dnia po jego opublikowaniu w <i>Dzienniku Urzędowym Unii Europejskiej</i> .	N			
93.	Art. 24 ust. 2	2. Niniejsze rozporządzenie stosuje się od dnia 2 grudnia 2013 r.	N			
94.	Art. 24 ust. 3	3. Bułgaria, Estonia, Grecja, Hiszpania, Francja, Chorwacja, Włochy, Cypr, Łotwa, Litwa, Węgry, Malta, Polska, Portugalia, Rumunia, Słowenia i Finlandia utworzą krajowe ośrodki koordynacji zgodnie z art. 5 od dnia 2 grudnia 2013 r.	N			
POZOSTAŁE PRZEPISY KRAJOWE						
L.p.	Jedn. red.	Treść przepisu projektu krajowego	Uzasadnienie wprowadzenia przepisu			
1.						
2.						



Warszawa, 22 maja 2015 r.

Minister
Spraw Zagranicznych

DPUE-920-284-15/kp/

DPUE.920.348.2015/13/kp

dot.: RM-10-49-15 z 15.05.2015 r.

Pan
Maciej Berek
Sekretarz Rady Ministrów

Opinia

o zgodności z prawem Unii Europejskiej projektu ustawy o zmianie ustawy o Straży Granicznej oraz niektórych innych ustaw, wyrażona przez ministra właściwego do spraw członkostwa Rzeczypospolitej Polskiej w Unii Europejskiej

Szanowny Panie Ministrze,

w związku z przedłożonym projektem ustawy pozwalam sobie wyrazić poniższą opinię.

Projekt ustawy jest zgodny z prawem Unii Europejskiej.

Z poważaniem

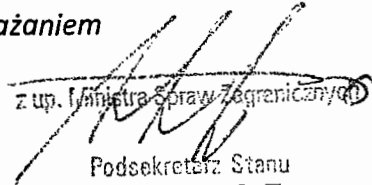
z up. Ministra Spraw Zagranicznych

Podsekretarz Stanu
Artur Nowak-Far

Do wiadomości Kancelarii Prezesa Rady Ministrów Pani Teresa Piotrowska Minister Spraw Wewnętrznych wpłynęło: 25-05-2015

ROZPORZĄDZENIE
MINISTRA SPRAW WEWNĘTRZNYCH¹⁾

z dnia

**w sprawie informowania Policji o odnalezieniu osób poszukiwanych oraz
przekazywania przez Policję informacji o aktualności czynności zleconych oraz innych
informacji uzupełniających lub dokumentów**

Na podstawie art. 10aa ust. 5 ustawy z dnia 12 października 1990 r. o Straży Granicznej (Dz. U. z 2014 r. poz. 1402 i 1822 oraz z 2015 r. poz. 529 i ...) zarządza się, co następuje:

§ 1. Rozporządzenie określa:

- 1) sposób informowania Policji o odnalezieniu osób poszukiwanych, o których mowa w art. 20 ust. 2a pkt 5 ustawy z dnia 6 kwietnia 1990 r. o Policji (Dz. U. z 2015 r. poz. 355);
- 2) sposób i tryb przekazywania przez Policję informacji o aktualności zleconych czynności oraz innych informacji uzupełniających lub dokumentów umożliwiających wykonanie zleconych czynności.

§ 2. Użyte w rozporządzeniu określenia oznaczają:

- 1) osoba poszukiwana – osobę poszukiwaną, o której mowa w art. 20 ust. 2a pkt 5 ustawy z dnia 6 kwietnia 1990 r. o Policji;
- 2) jednostka Policji prowadząca poszukiwania – jednostkę organizacyjną Policji właściwą ze względu na miejsce ostatniego zamieszkania lub pobytu osoby poszukiwanej;
- 3) jednostka wykonująca czynności zlecone – oddział Straży Granicznej, placówkę Straży Granicznej lub dywizjon Straży Granicznej wykonujący czynności zlecone.

§ 3. 1. W przypadku odnalezienia osoby poszukiwanej, w celu zatrzymania, jednostka wykonująca czynności zlecone, przesyła niezwłocznie, za pomocą urządzeń telekomunikacyjnych, pisemną informację o odnalezieniu osoby poszukiwanej do jednostki Policji prowadzącej poszukiwania. O wysłaniu informacji powiadamia się jednostkę Policji prowadzącą poszukiwania przy użyciu środków łączności telefonicznej.

¹⁾ Minister Spraw Wewnętrznych kieruje działem administracji rządowej – sprawy wewnętrzne, na podstawie § 1 ust. 2 rozporządzenia Prezesa Rady Ministrów z dnia 22 września 2014 r. w sprawie szczegółowego zakresu działania Ministra Spraw Wewnętrznych (Dz. U. poz. 1265).

2. Informacja, o której mowa w ust. 1, jednocześnie zawiera wniosek o potwierdzenie aktualności czynności zleconych oraz przesłanie informacji uzupełniających i dokumentów umożliwiających wykonanie zleconych czynności, niezbędnych do zatrzymania osoby poszukiwanej.

3. Jednostka Policji prowadząca poszukiwania niezwłocznie potwierdza aktualność czynności zleconych oraz przesyła informacje uzupełniające oraz dokumenty, o których mowa w ust. 2.

§ 4. W przypadku odnalezienia osoby poszukiwanej, w celu ustalenia miejsca jej pobytu, jednostka wykonująca czynności zlecone może, w uzasadnionych przypadkach, wystąpić o potwierdzenie aktualności poszukiwań i przekazanie informacji uzupełniających.

§ 5. Przekazywanie informacji uzupełniających i dokumentów, o których mowa w § 3 ust. 2, jest realizowane w sposób zapewniający bezpieczeństwo przekazu informacji zgodnie z przepisami dotyczącymi ochrony danych osobowych.

§ 6. Rozporządzenie wchodzi w życie ...

MINISTER
SPRAW WEWNĘTRZNYCH

UZASADNIENIE

Projekt rozporządzenia Ministra Spraw Wewnętrznych w sprawie informowania Policji o odnalezieniu osób poszukiwanych oraz przekazywania przez Policję informacji o aktualności czynności zleconych oraz innych informacji uzupełniających lub dokumentów stanowi wykonanie upoważnienia ustawowego zawartego w art. 10aa ust. 5 ustawy z dnia ... o zmianie ustawy o Straży Granicznej oraz niektórych innych ustaw (Dz. U. poz. ...).

Zgodnie z upoważnieniem minister właściwy do spraw wewnętrznych określi, w drodze rozporządzenia, sposób informowania Policji o odnalezieniu osób poszukiwanych, o których mowa w art. 20 ust. 2a pkt 5 ustawy z dnia 6 kwietnia 1990 r. o Policji (Dz. U. z 2015 r. poz. 355) oraz sposób i tryb przekazywania przez Policję informacji o aktualności zleconych czynności oraz innych informacji uzupełniających lub dokumentów umożliwiających wykonanie zleconych czynności.

Proponowana regulacja określa, że wraz z informacją o odnalezieniu osoby poszukiwanej będzie przesyłany przez jednostkę Straży Granicznej, wykonującą czynności zlecone, do Policji wniosek o potwierdzenie aktualności czynności zleconych oraz przesłanie informacji uzupełniających i dokumentów umożliwiających wykonanie zleconych czynności, niezbędnych do zatrzymania osoby poszukiwanej, np. fotografii osoby oraz dokumentów procesowych niezbędnych do sporządzenia protokołu zatrzymania, a następnie osadzenia osoby zatrzymanej. O wysłaniu informacji wskazana jednostka Straży Granicznej będzie powiadamiała jednostkę Policji prowadzącą poszukiwania także drogą telefoniczną.

Jednostka Policji prowadząca poszukiwania będzie niezwłocznie potwierdzać aktualność czynności zleconych oraz przysyłać informacje uzupełniające i dokumenty umożliwiające wykonanie tych czynności. Taki tryb postępowania zapewni sprawne zatrzymanie i osadzenie osoby zarejestrowanej w systemie Policji jako poszukiwanej w celu zatrzymania.

W przypadku odnalezienia osoby poszukiwanej, w celu ustalenia miejsca jej pobytu, jednostka Straży Granicznej wykonująca czynności zlecone, będzie mogła w uzasadnionych przypadkach wystąpić o potwierdzenie aktualności poszukiwań i przekazanie informacji uzupełniających.

W projekcie wskazuje się, że przekazywanie informacji uzupełniających i dokumentów będzie realizowane w sposób zapewniający bezpieczeństwo przekazu informacji zgodnie z przepisami dotyczącymi ochrony danych osobowych.

Termin wejścia w życie rozporządzenia to dzień wejścia w życie ustawy o zmianie ustawy

o Straży Granicznej oraz niektórych innych ustaw.

Ze względu na fakt, że obecnie udostępniane są Straży Granicznej za pomocą systemów teleinformatycznych dane o osobach poszukiwanych przez Policję, należy wskazać, że źródło finansowania projektowanej regulacji, w odniesieniu do budżetu państwa nie ulegnie zmianie.

Projekt rozporządzenia nie jest objęty prawem Unii Europejskiej.

Projekt rozporządzenia nie podlega procedurze notyfikacji zgodnie z rozporządzeniem Rady Ministrów z dnia 23 grudnia 2002 r. w sprawie sposobu funkcjonowania krajowego systemu notyfikacji norm i aktów prawnych (Dz. U. Nr 239, poz. 2039 oraz z 2004 r. Nr 65, poz. 597).

<p>Nazwa projektu: rozporządzenie Ministra Spraw Wewnętrznych w sprawie informowania Policji o odnalezieniu osób poszukiwanych oraz przekazywania przez Policję informacji o aktualności czynności zleconych oraz innych informacji uzupełniających lub dokumentów.</p> <p>Ministerstwo wiodące i ministerstwa współpracujące Minister właściwy do spraw wewnętrznych</p> <p>Osoba odpowiedzialna za projekt w randze Ministra, Sekretarza Stanu lub Podsekretarza Stanu Piotr Stachańczyk Sekretarz Stanu Ministerstwa Spraw Wewnętrznych</p> <p>Kontakt do opiekuna merytorycznego projektu płk SG Andrzej Dałgielewicz Dyrektor Zarządu Granicznego Komendy Głównej Straży Granicznej tel. (0-22) 500-40-23 fax (0-22) 500-47-84 andrzej.dalgielewicz@strazgraniczna.pl</p>	<p>Data sporządzenia: 24.03.2015 r.</p> <p>Źródło: projekt ustawy o zmianie ustawy o Straży Granicznej oraz niektórych innych ustaw.</p> <p>Nr w wykazie prac:</p>
--	---

OCENA SKUTKÓW REGULACJI

1. Jaki problem jest rozwiązywany?

W projekcie należy określić sposób informowania Policji o odnalezieniu osób poszukiwanych, o których mowa w art. 20 ust. 2a pkt 5 ustawy z dnia 6 kwietnia 1990 r. o Policji (Dz. U. z 2015 r. poz. 355) oraz sposób i tryb przekazywania przez Policję informacji o aktualności zleconych czynności i innych informacji uzupełniających lub dokumentów umożliwiających wykonanie przez Straż Graniczną zleconych czynności.

2. Rekomendowane rozwiązanie, w tym planowane narzędzia interwencji, i oczekiwany efekt

W projekcie określono, że w przypadku odnalezienia osoby poszukiwanej, w celu zatrzymania, jednostka Straży Granicznej wykonująca czynności zlecone będzie przysyłała niezwłocznie, za pomocą urządzeń telekomunikacyjnych, pisemną informację o odnalezieniu osoby poszukiwanej do jednostki Policji prowadzącej poszukiwania. Do informacji będzie dołączany wniosek o potwierdzenie aktualności czynności zleconych oraz przesłanie informacji uzupełniających i dokumentów umożliwiających wykonanie zleconych czynności, niezbędnych do zatrzymania osoby poszukiwanej.

Jednostka Policji prowadząca poszukiwania niezwłocznie potwierdzi aktualność czynności zleconych oraz będzie przysyłała informacje uzupełniające oraz dokumenty.

W przypadku odnalezienia osoby poszukiwanej w celu ustalenia jej miejsca pobytu jednostka wykonująca czynności zlecone, będzie mogła, w uzasadnionych przypadkach, wystąpić o potwierdzenie aktualności poszukiwań i przekazanie informacji uzupełniających.

Przekazywanie informacji uzupełniających i dokumentów będzie realizowane w sposób zapewniający bezpieczeństwo przekazu informacji zgodnie z przepisami dotyczącymi ochrony danych osobowych.

3. Jak problem został rozwiązany w innych krajach, w szczególności krajach członkowskich OECD/UE?

W państwach należących do strefy Schengen, w przypadku odnalezienia danych osoby poszukiwanej na skutek wglądu do danych Systemu Informacyjnego Schengen, za pośrednictwem Biur SIRENE przesyłane są dokumenty uzupełniające, umożliwiające skuteczne podjęcie wnioskowanych we wpisie działań.

4. Podmioty, na które oddziałuje projekt

Grupa	Wielkość	Źródło danych	Oddziaływanie
Straż Graniczna	Oddziały, dywizjony i placówki Straży Granicznej	Ustawa z dnia 12 października 1990 r. o Straży Granicznej (Dz. U. z 2014 r. poz. 1402 i 1822)	Skuteczne i sprawne wykonywanie czynności zleconych wobec osób poszukiwanych.
Policja	Jednostki	Ustawa z dnia 6 kwietnia	Udostępnienie informacji z

niepieniężnym	sektor mikro-, małych i średnich przedsiębiorstw	
	rodzina, obywatele oraz gospodarstwa domowe	
Niemierzalne		
Dodatkowe informacje, w tym wskazanie źródeł danych i przyjętych do obliczeń założeń	Rozporządzenie nie będzie miało wpływu na konkurencyjność gospodarki i przedsiębiorczość, w tym na funkcjonowanie przedsiębiorców oraz na rodzinę, obywateli i gospodarstwa domowe.	
8. Zmiana obciążeń regulacyjnych (w tym obowiązków informacyjnych) wynikających z projektu		
X nie dotyczy		
Wprowadzane są obciążenia poza bezwzględnie wymaganymi przez UE (szczegóły w odwróconej tabeli zgodności).	<input type="checkbox"/> tak <input type="checkbox"/> nie <input type="checkbox"/> nie dotyczy	
<input type="checkbox"/> zmniejszenie liczby dokumentów <input type="checkbox"/> zmniejszenie liczby procedur <input type="checkbox"/> skrócenie czasu na załatwienie sprawy <input type="checkbox"/> inne:	<input type="checkbox"/> zwiększenie liczby dokumentów <input type="checkbox"/> zwiększenie liczby procedur <input type="checkbox"/> wydłużenie czasu na załatwienie sprawy <input type="checkbox"/> inne:	
Wprowadzane obciążenia są przystosowane do ich elektronizacji.	<input type="checkbox"/> tak <input type="checkbox"/> nie <input type="checkbox"/> nie dotyczy	
Komentarz		
9. Wpływ na rynek pracy		
Rozporządzenie nie będzie miało wpływu na rynek pracy.		
10. Wpływ na pozostałe obszary		
<input type="checkbox"/> środowisko naturalne <input type="checkbox"/> sytuacja i rozwój regionalny <input type="checkbox"/> inne:	<input type="checkbox"/> demografia <input type="checkbox"/> mienie państwowe	<input type="checkbox"/> informatyzacja <input type="checkbox"/> zdrowie
Omówienie wpływu		
11. Planowane wykonanie przepisów aktu prawnego		
Planowany termin wejścia w życie rozporządzenia to dzień wejścia w życie ustawy o zmianie ustawy o Straży Granicznej oraz niektórych innych ustaw.		
12. W jaki sposób i kiedy nastąpi ewaluacja efektów projektu oraz jakie mierniki zostaną zastosowane?		
Z uwagi na zakres projektu brak jest konieczności ewaluacji efektów zaproponowanych rozwiązań.		
13. Załączniki (istotne dokumenty źródłowe, badania, analizy itp.)		
Nie dotyczy.		

ROZPORZĄDZENIE

RADY MINISTRÓW

z dnia

w sprawie sposobu użycia sił Straży Granicznej oraz oddziałów i pododdziałów Sił Zbrojnych Rzeczypospolitej Polskiej w przypadku zagrożenia bezpieczeństwa publicznego lub zakłócenia porządku publicznego w zasięgu terytorialnym przejścia granicznego oraz w strefie nadgranicznej

Na podstawie art. 11b ust. 11 ustawy z dnia 12 października 1990 r. o Straży Granicznej (Dz. U. z 2014 r. poz. 1402 i 1822 oraz z 2015 r. poz. 529 i ...) zarządza się, co następuje:

§ 1. Rozporządzenie określa:

- 1) sposób organizacji współdziałania Straży Granicznej oraz oddziałów i pododdziałów Sił Zbrojnych Rzeczypospolitej Polskiej oraz podmioty organizujące współdziałanie;
- 2) sposób koordynowania działań podejmowanych przez Straż Graniczną i Siły Zbrojne Rzeczypospolitej Polskiej w przypadkach określonych w art. 11b ust. 1 ustawy z dnia 12 października 1990 r. o Straży Granicznej, zwanej dalej „ustawą”;
- 3) sposób wymiany informacji i sposób logistycznego wsparcia działań Straży Granicznej prowadzonych z pomocą oddziałów i pododdziałów Sił Zbrojnych Rzeczypospolitej Polskiej.

§ 2. Ilekroć w rozporządzeniu jest mowa o:

- 1) Siłach Zbrojnych – należy przez to rozumieć oddziały i pododdziały Sił Zbrojnych Rzeczypospolitej Polskiej;
- 2) dowódcy sił Straży Granicznej – należy przez to rozumieć właściwego ze względu na miejsce działań podejmowanych przez Straż Graniczną i Siły Zbrojne:
 - a) w obszarze właściwości miejscowej jednej placówki lub dywizjonu Straży Granicznej – komendanta tej placówki lub dywizjonu Straży Granicznej,
 - b) wykraczających poza obszar właściwości miejscowej jednej placówki lub dywizjonu Straży Granicznej – właściwego komendanta oddziału Straży Granicznej;
- 3) dowódcy Sił Zbrojnych – należy przez to rozumieć dowódcę oddziału lub pododdziału Sił Zbrojnych;

- 4) organie koordynacyjnym – należy przez to rozumieć organ, o którym mowa w art. 11b ust. 8 ustawy.

§ 3. Użycie Sił Zbrojnych, w przypadku o którym mowa w art. 11b ust. 1 ustawy, może polegać, w szczególności, na udzieleniu pomocy Straży Granicznej w pełnieniu służby w przejściach granicznych, wykonywaniu patroli, prowadzeniu działań pościgowych i blokadowych, ochrony obiektów lub urządzeń Straży Granicznej.

§ 4. Minister Obrony Narodowej, w porozumieniu z ministrem właściwym do spraw wewnętrznych, po wydaniu postanowienia, o którym mowa w art. 11b ust. 2 ustawy, ustala niezwłocznie:

- 1) skład Sił Zbrojnych, które mają być użyte, oraz ich zadania i liczebność;
- 2) obszar, na jakim Siły Zbrojne będą wykonywały zadania, oraz czas ich wykonywania;
- 3) ograniczenia dotyczące użycia posiadanych środków własnych będących na wyposażeniu Sił Zbrojnych.

§ 5. Działania podejmowane przez siły Straży Granicznej i Siły Zbrojne w formie określonej w art. 11b ust. 1 ustawy organizują dowódca sił Straży Granicznej i dowódca Sił Zbrojnych.

§ 6. Koordynacja działań podejmowanych przez Straż Graniczną i Siły Zbrojne polega na tym, że organ koordynacyjny i Siły Zbrojne ustalają:

- 1) wydzielenie adekwatnych do zagrożenia i możliwości sił i środków do podejmowanych działań;
- 2) podział zadań stosownie do możliwości wykonawczych Straży Granicznej i Sił Zbrojnych;
- 3) plany i harmonogramy niezbędne do wykonywania zadań;
- 4) procedury niezbędne do wykonywania zadań;
- 5) jakie informacje niezbędne do realizacji zadań, dotyczących w szczególności zagrożeń, przebiegu zdarzeń i wyników dotychczasowych działań, jak też mające wpływ na metody i formy skutecznego przeciwdziałania zagrożeniom bezpieczeństwa publicznego oraz efektywnego jego przywracania będą przekazywane;
- 6) obiekty i miejsca, w których mogą zostać zakwaterowane Siły Zbrojne;
- 7) zabezpieczenie przemieszczania Sił Zbrojnych w związku z udzielaniem pomocy Straży Granicznej;

- 8) techniczne środki przeznaczone do wymiany informacji oraz metody ochrony poufności przekazu informacji;
- 9) ewentualne wyznaczenie funkcjonariusza Straży Granicznej lub zespołu funkcjonariuszy Straży Granicznej do wykonywania funkcji łącznikowej na miejscu realizacji zadań wyznaczonych dla Sił Zbrojnych, wskazując zakres czynności w ramach tej funkcji;
- 10) zakres wsparcia logistycznego działań Straży Granicznej prowadzonych z pomocą Sił Zbrojnych.

§ 7. 1. Wymianę informacji podczas działań Straży Granicznej prowadzonych z pomocą Sił Zbrojnych organizują dowódca sił Straży Granicznej i dowódca Sił Zbrojnych.

2. Wymiana informacji odbywa się z wykorzystaniem środków łączności przewodowej i bezprzewodowej pozostającej w dyspozycji Straży Granicznej i Sił Zbrojnych umożliwiających wzajemne komunikowanie się.

3. Środki łączności przeznaczone do wymiany informacji podczas działań, o których mowa w ust. 1, organ koordynacyjny zabezpiecza przed przybyciem do miejsca działań Sił Zbrojnych.

§ 8. 1. Wsparcie logistyczne działań Straży Granicznej prowadzonych z pomocą Sił Zbrojnych realizuje się z wykorzystaniem posiadanych i dostępnych do użycia w tym zakresie środków własnych Sił Zbrojnych, z uwzględnieniem konieczności zachowania potencjału obronnego i gotowości bojowej Sił Zbrojnych.

2. Wsparcie logistyczne organizują dowódca sił Straży Granicznej i dowódca Sił Zbrojnych.

3. Wsparcie logistyczne może obejmować w szczególności transport, wyżywienie, usługi medyczne, sprzęt specjalistyczny oraz zakwaterowanie.

§ 9. Rozporządzenie wchodzi w życie po upływie 14 dni od dnia ogłoszenia.

PREZES RADY MINISTRÓW

UZASADNIENIE

Rozporządzenie Rady Ministrów w sprawie sposobu użycia sił Straży Granicznej oraz oddziałów i pododdziałów Sił Zbrojnych Rzeczypospolitej Polskiej w przypadku zagrożenia bezpieczeństwa publicznego lub zakłócenia porządku publicznego w zasięgu terytorialnym przejścia granicznego oraz w strefie nadgranicznej, stanowi wykonanie upoważnienia ustawowego zawartego w art. 11b ust. 11 ustawy z dnia 12 października 1990 r. o Straży Granicznej (Dz. U. z 2014 r. poz. 1402 i 1822 oraz z 2015 r. poz. 529 i).

Rozporządzenie określa sposób organizacji współdziałania Straży Granicznej oraz oddziałów i pododdziałów Sił Zbrojnych Rzeczypospolitej Polskiej w przypadku zagrożenia bezpieczeństwa publicznego lub zakłócenia porządku publicznego w zasięgu terytorialnym przejścia granicznego oraz w strefie nadgranicznej oraz podmioty organizujące współdziałanie, sposób koordynowania działań podejmowanych przez Straż Graniczną i Siły Zbrojne Rzeczypospolitej Polskiej w przypadkach określonych w art. 11b ust. 1 ustawy z dnia 12 października 1990 r. o Straży Granicznej, oraz sposób wymiany informacji i sposób logistycznego wsparcia działań Straży Granicznej prowadzonych z pomocą oddziałów i pododdziałów Sił Zbrojnych Rzeczypospolitej Polskiej. Wprowadzane w przedmiotowym rozporządzeniu rozwiązania prawne umożliwią wsparcie Straży Granicznej przez Siły Zbrojne Rzeczypospolitej Polskiej w razie wystąpienia zagrożeń, do których zwalczania Straż Graniczna nie jest przygotowana lub nie jest to jej zadaniem.

Przepis § 3 rozporządzenia odnosi się do sposobu użycia Sił Zbrojnych do pomocy Straży Granicznej w przypadku zagrożenia bezpieczeństwa publicznego lub zakłócenia porządku publicznego w zasięgu terytorialnym przejścia granicznego oraz w strefie nadgranicznej, w szczególności w pełnieniu służby w przejściach granicznych, wykonywaniu patroli, prowadzeniu działań pościgowych i blokadowych, ochrony obiektów lub urządzeń Straży Granicznej.

Przepis § 4 ust. 1 rozporządzenia normuje, iż Minister Obrony Narodowej, w porozumieniu z ministrem właściwym do spraw wewnętrznych, po wydaniu postanowienia Prezydenta Rzeczypospolitej Polskiej, o którym mowa w art. 11b ust. 2 ustawy o Straży Granicznej, ustala niezwłocznie: skład Sił Zbrojnych, które mają być użyte oraz ich zadania i liczebność, obszar, na jakim będą one wykonywały zadania oraz czas ich wykonywania, oraz ograniczenia dotyczące użycia posiadanych środków własnych będących na wyposażeniu Sił Zbrojnych.

Przepis § 5 rozporządzenia określa podmioty, które odpowiadają za organizację wspólnie podejmowanych działań przez Straż Graniczną i Siły Zbrojne.

Przepis § 6 rozporządzenia normuje ustalany w ramach koordynacji zakres czynności.

Przepis § 7 rozporządzenia reguluje sposób wymiany informacji podczas działań Straży Granicznej prowadzonych z pomocą Sił Zbrojnych. Przepis ten wskazuje podmioty odpowiedzialne za organizację wymiany informacji podczas działań, środki łączności za pośrednictwem których odbywać się będzie wymiana informacji, oraz precyzuje, że organ koordynacyjny organizuje środki łączności przeznaczone do wymiany informacji podczas działań przed przybyciem do miejsca działań Sił Zbrojnych.

W § 8 rozporządzenia uregulowany został sposób i zakres realizacji wsparcia logistycznego działań Straży Granicznej, uwzględniający fakt, że Straż Graniczna posiada wyposażenie adekwatne do realizowanych zadań, a zakres i sposób wyszkolenia funkcjonariuszy nastawiony jest na osiągnięcie celów, do jakich została ona powołana, a nie działań o charakterze obronnym. Zaproponowane rozwiązanie zapewnia wzmocnienie sprzętowe wyposażeniem Sił Zbrojnych działań Straży Granicznej prowadzonych z pomocą Sił Zbrojnych bez konieczności ponoszenia dodatkowych nakładów budżetowych na te cele. Przepis ten wskazuje podmioty odpowiedzialne za organizację wsparcia logistycznego podczas działań Straży Granicznej prowadzonych z pomocą Sił Zbrojnych oraz zakres wsparcia logistycznego, które może w szczególności obejmować transport, wyżywienie, usługi medyczne, sprzęt specjalistyczny i zakwaterowanie.

Wejście w życie rozporządzenia nie spowoduje dodatkowych skutków finansowych z budżetu państwa w części dotyczącej Straży Granicznej.

Projekt rozporządzenia nie jest objęty prawem Unii Europejskiej.

Projekt rozporządzenia nie wymaga przedłożenia właściwym instytucjom i organom Unii Europejskiej lub Europejskiemu Bankowi Centralnemu w celu uzyskania opinii, dokonania konsultacji lub uzgodnienia.

Projekt rozporządzenia nie podlega procedurze notyfikacji zgodnie z rozporządzeniem Rady Ministrów z dnia 23 grudnia 2002 r. w sprawie sposobu funkcjonowania krajowego systemu notyfikacji norm i aktów prawnych (Dz. U. Nr 239, poz. 2039, z późn. zm.).

<p>Nazwa projektu: rozporządzenie Rady Ministrów w sprawie sposobu użycia sił Straży Granicznej oraz oddziałów i pododdziałów Sił Zbrojnych Rzeczypospolitej Polskiej w przypadku zagrożenia bezpieczeństwa publicznego lub zakłócenia porządku publicznego w zasięgu terytorialnym przejścia granicznego oraz w strefie nadgranicznej.</p> <p>Ministerstwo wiodące i ministerstwa współpracujące Ministerstwo Spraw Wewnętrznych</p> <p>Osoba odpowiedzialna za projekt w randze Ministra, Sekretarza Stanu lub Podsekretarza Stanu Sekretarz Stanu Ministerstwa Spraw Wewnętrznych Piotr Stachańczyk</p> <p>Kontakt do opiekuna merytorycznego projektu płk SG Marcin Własnowolski – Dyrektor Biura Prawnego Komendy Głównej Straży Granicznej tel.: 225004036, e-mail marcin.wlasnowolski@strazgraniczna.pl płk SG Mariusz Kazmierczak – Dyrektor-Szef Sztabu Komendanta Głównego Straży Granicznej tel.: 225004011, e-mail mariusz.kazmierczak@strazgraniczna.pl</p>	<p>Data sporządzenia: 04.03.2015 r.</p> <p>Źródło: ustawa z dnia 12 października 1990 r. o Straży Granicznej (Dz. U. z 2014 r. poz. 1402 i 1822 oraz z 2015 r. poz. 529 i ...)</p> <p>Nr w wykazie prac:</p>
--	---

OCENA SKUTKÓW REGULACJI

1. Jaki problem jest rozwiązywany?

Projekt rozporządzenia, stosownie do upoważnienia ustawowego, ustanawia sposób organizacji współdziałania Straży Granicznej oraz oddziałów i pododdziałów Sił Zbrojnych Rzeczypospolitej Polskiej w przypadku zagrożenia bezpieczeństwa publicznego lub zakłócenia porządku publicznego w zasięgu terytorialnym przejścia granicznego oraz w strefie nadgranicznej, w tym podmioty organizujące współdziałanie, sposób koordynowania działań podejmowanych przez Straż Graniczną i Siły Zbrojne Rzeczypospolitej Polskiej w przypadkach określonych w art. 11b ust. 1 ustawy z dnia 12 października 1990 r. o Straży Granicznej, oraz sposób wymiany informacji i sposób logistycznego wsparcia działań Straży Granicznej prowadzonych z pomocą oddziałów i pododdziałów Sił Zbrojnych Rzeczypospolitej Polskiej.

2. Rekomendowane rozwiązanie, w tym planowane narzędzia interwencji, i oczekiwany efekt

Projekt rozporządzenia normuje nowe rozwiązania prawne umożliwiające wsparcie Straży Granicznej przez Siły Zbrojne Rzeczypospolitej Polskiej w razie wystąpienia zagrożeń, do których zwalczania siły Straży Granicznej są niewystarczające, lub gdy zwalczanie tych zagrożeń nie jest zadaniem Straży Granicznej.

Uregulowania przyjęte w niniejszym projekcie określają:

- 1) sposób organizacji współdziałania Straży Granicznej oraz oddziałów i pododdziałów Sił Zbrojnych Rzeczypospolitej Polskiej w przypadku zagrożenia bezpieczeństwa publicznego lub zakłócenia porządku publicznego w zasięgu terytorialnym przejścia granicznego oraz w strefie nadgranicznej, w tym podmioty organizujące współdziałanie,
- 2) sposób koordynowania przez organ koordynacyjny działań podejmowanych przez Straż Graniczną i Siły Zbrojne Rzeczypospolitej Polskiej w przypadkach określonych w art. 11b ust. 1 ustawy z dnia 12 października 1990 r. o Straży Granicznej,
- 3) wymianę informacji podczas działań prowadzonych z pomocą oddziałów Sił Zbrojnych,
- 4) realizację wsparcia logistycznego działań Straży Granicznej.

Wprowadzane w przedmiotowym rozporządzeniu rozwiązania prawne umożliwią wsparcie Straży Granicznej przez Siły Zbrojne Rzeczypospolitej Polskiej w razie wystąpienia zagrożeń, do których zwalczania Straż Graniczna nie jest przygotowana lub nie jest to jej zadaniem.

3. Jak problem został rozwiązany w innych krajach, w szczególności krajach członkowskich OECD/UE?

Nie dotyczy.

4. Podmioty, na które oddziałuje projekt

Grupa	Wielkość	Źródło danych	Oddziaływanie
Funkcjonariusze Straży Granicznej	Wszyscy funkcjonariusze Straży Granicznej		Zapewnienie bezpieczeństwa i porządku publicznego przy pomocy oddziałów i pododdziałów Sił Zbrojnych Rzeczypospolitej Polskiej w

JST												
pozostałe jednostki (oddzielnie)												
Zróżła finansowania												
Dodatkowe informacje, w tym wskazanie źródeł danych i przyjętych do obliczeń założeń												

7. Wpływ na konkurencyjność gospodarki i przedsiębiorczość, w tym na funkcjonowanie przedsiębiorców oraz na rodzinę, obywateli i gospodarstwa domowe

		Skutki							
Czas w latach od wejścia w życie zmian		0	1	2	3	5	10	Łącznie (0-10)	
W ujęciu pieniężnym (w mln zł, ceny stałe z ... r.)	duże przedsiębiorstwa								
	sektor mikro-, małych i średnich przedsiębiorstw								
	rodzina, obywatele oraz gospodarstwa domowe								
W ujęciu niepieniężnym	duże przedsiębiorstwa								
	sektor mikro-, małych i średnich przedsiębiorstw								
	rodzina, obywatele oraz gospodarstwa domowe								
Niemierzalne									
Dodatkowe informacje, w tym wskazanie źródeł danych i przyjętych do obliczeń założeń	Projektowane rozporządzenie nie będzie miało wpływu na konkurencyjność gospodarki i przedsiębiorczość, w tym na funkcjonowanie przedsiębiorców oraz na rodzinę, obywateli i gospodarstwa domowe.								

8. Zmiana obciążeń regulacyjnych (w tym obowiązków informacyjnych) wynikających z projektu

Nie dotyczy.	
Wprowadzane są obciążenia poza bezwzględnie wymaganymi przez UE (szczegóły w odwróconej tabeli zgodności).	<input type="checkbox"/> tak <input type="checkbox"/> nie <input type="checkbox"/> nie dotyczy
<input type="checkbox"/> zmniejszenie liczby dokumentów <input type="checkbox"/> zmniejszenie liczby procedur <input type="checkbox"/> skrócenie czasu na załatwienie sprawy <input type="checkbox"/> inne: nie dotyczy	<input type="checkbox"/> zwiększenie liczby dokumentów <input type="checkbox"/> zwiększenie liczby procedur <input type="checkbox"/> wydłużenie czasu na załatwienie sprawy <input type="checkbox"/> inne: nie dotyczy
Wprowadzane obciążenia są przystosowane do ich elektroniczności.	<input type="checkbox"/> tak <input type="checkbox"/> nie <input type="checkbox"/> nie dotyczy
Komentarz: nie dotyczy.	

9. Wpływ na rynek pracy		
Projektowane rozporządzenie nie będzie miało wpływu na rynek pracy.		
10. Wpływ na pozostałe obszary		
<input type="checkbox"/> środowisko naturalne <input type="checkbox"/> sytuacja i rozwój regionalny <input type="checkbox"/> inne: bezpieczeństwo publiczne	<input type="checkbox"/> demografia <input type="checkbox"/> mienie państwowe	<input type="checkbox"/> informatyzacja <input type="checkbox"/> zdrowie
Omówienie wpływu	<p>Projektowane rozporządzenie będzie miało wpływ na bezpieczeństwo publiczne ponieważ normuje sposób organizacji współdziałania Straży Granicznej oraz oddziałów i pododdziałów Sił Zbrojnych Rzeczypospolitej Polskiej w przypadku zagrożenia bezpieczeństwa publicznego lub zakłócenia porządku publicznego w zasięgu terytorialnym przejścia granicznego oraz w strefie nadgranicznej, w tym podmioty organizujące współdziałanie, sposób koordynowania działań podejmowanych przez Straż Graniczną i Siły Zbrojne Rzeczypospolitej Polskiej w przypadkach określonych w art. 11b ust. 1 ustawy z dnia 12 października 1990 r. o Straży Granicznej, wsparcie logistyczne i wymianę informacji, mające wpływ na wzmocnienie systemu bezpieczeństwa państwa w przypadku jego zagrożenia bez konieczności ponoszenia dodatkowych nakładów na sprzęt oraz wyszkolenie w tym zakresie.</p>	
11. Planowane wykonanie przepisów aktu prawnego		
Planowany termin wejścia w życie rozporządzenia to dzień wejścia w życie ustawy o zmianie ustawy o Straży Granicznej oraz niektórych innych ustaw.		
12. W jaki sposób i kiedy nastąpi ewaluacja efektów projektu oraz jakie mierniki zostaną zastosowane?		
Nie dotyczy.		
13. Załączniki (istotne dokumenty źródłowe, badania, analizy itp.)		
Nie dotyczy.		

ROZPORZĄDZENIE
MINISTRA SPRAW WEWNĘTRZNYCH¹⁾

z dnia

w sprawie umundurowania funkcjonariuszy Straży Granicznej

Na podstawie art. 65 ust. 8 ustawy z dnia 12 października 1990 r. o Straży Granicznej (Dz. U. z 2014 r. poz. 1402 i 1822 oraz z 2015 r. poz. 529 i ...) zarządza się, co następuje:

Rozdział 1

Przepisy ogólne

§ 1. Rozporządzenie określa:

- 1) rodzaje, wzory, kolory oraz normy umundurowania;
- 2) wzory oznak i emblematów;
- 3) sposób noszenia umundurowania, oznak i emblematów, a także sposób noszenia odznaki Straży Granicznej i symbolu;
- 4) warunki noszenia umundurowania przez funkcjonariuszy zwolnionych ze służby;
- 5) liczbę punktów przeliczeniowych dla poszczególnych przedmiotów oraz rodzajów umundurowania;
- 6) sposób realizacji norm należności oraz przypadki i sposób ich pomniejszania lub powiększania;
- 7) rodzaje umundurowania lub przedmioty umundurowania wydane w naturze lub formie równoważnika pieniężnego;
- 8) sposób ustalania i obliczania równowartości wydanego umundurowania, które podlega zwrotowi.

§ 2. Oznaki stopni Straży Granicznej odpowiadają obowiązującym w Straży Granicznej stopniom służbowym, określonym w ustawie z dnia 12 października 1990 r. o Straży Granicznej.

¹⁾ Minister Spraw Wewnętrznych kieruje działem administracji rządowej – sprawy wewnętrzne, na podstawie § 1 ust. 2 rozporządzenia Prezesa Rady Ministrów z dnia 22 września 2014 r. w sprawie szczegółowego zakresu działania Ministra Spraw Wewnętrznych (Dz. U. poz. 1265).

Rozdział 2

Rodzaje, wzory i normy umundurowania

§ 3. Umundurowanie funkcjonariuszy składa się z następujących rodzajów umundurowania:

- 1) służbowego;
- 2) wyjściowego;
- 3) galowego;
- 4) polowego.

§ 4. 1. Podstawowymi przedmiotami umundurowania służbowego są:

- 1) czapka służbowa letnia;
- 2) czapka służbowa zimowa;
- 3) koszula służbowa z długimi rękawami;
- 4) koszula służbowa z krótkimi rękawami;
- 5) koszulka służbowa polo;
- 6) spodnie służbowe;
- 7) kurtka służbowa z podpinką;
- 8) obuwiu koloru czarnego.

2. Wzory i opis przedmiotów umundurowania służbowego określa załącznik nr 1 do rozporządzenia.

§ 5. 1. Podstawowymi przedmiotami umundurowania wyjściowego są:

- 1) czapka garnizonowa;
- 2) kapelusz;
- 3) mundur wyjściowy – kurtka ze spodniami lub spódnicą;
- 4) koszula koloru białego z długimi rękawami i naramiennikami;
- 5) koszula koloru białego z krótkimi rękawami i naramiennikami;
- 6) kurtka wyjściowa Straży Granicznej koloru khaki lub kurtka zimowa nieprzemakalna koloru czarnego;
- 7) obuwiu koloru czarnego;
- 8) pasek koloru czarnego.

2. Wzory i opis przedmiotów umundurowania wyjściowego określa załącznik nr 2 do rozporządzenia.

§ 6. 1. Podstawowymi przedmiotami umundurowania galowego są:

- 1) przedmioty umundurowania wyjściowego, o których mowa w § 5 ust. 1 pkt 1–4 i 6–8;
- 2) sznur galowy.

2. Wzory i opis sznurów galowych określa załącznik nr 3 do rozporządzenia.

§ 7. 1. Podstawowymi przedmiotami umundurowania polowego są:

- 1) czapka polowa;
- 2) bluza polowa;
- 3) spodnie polowe;
- 4) koszula polowa z krótkimi rękawami;
- 5) kurtka ubrania na złą pogodę z podpinką;
- 6) obuwiu koloru czarnego.

2. Wzory i opis przedmiotów umundurowania polowego określa załącznik nr 4 do rozporządzenia.

3. Wzór nadruku maskującego do umundurowania polowego określa załącznik nr 5 do rozporządzenia.

§ 8. 1. W skład umundurowania funkcjonariuszy wchodzi oznaki stopni Straży Granicznej noszone na umundurowaniu, z wyjątkiem czapki polowej, czapki służbowej letniej, czapki służbowej zimowej oraz czapki futrzanej.

2. Wzory i opis oznak stopni Straży Granicznej na pochawkach określa załącznik nr 6 do rozporządzenia.

§ 9. 1. Funkcjonariusze noszą nakrycia głowy z wizerunkiem orła.

2. Wzory wizerunków orłów określa załącznik nr 7 do rozporządzenia.

§ 10. 1. Funkcjonariusze otrzymują przedmioty umundurowania w naturze, zgodnie z normami umundurowania określonymi w załączniku nr 8 do rozporządzenia.

2. Należność bielizny i ryczałtu na pranie umundurowania realizowana jest w formie równoważnika pieniężnego, na zasadach określonych odrębnym trybem.

3. Kolejna należność przedmiotów umundurowania wyjściowego, galowego jest realizowana poprzez wypłatę równoważnika pieniężnego lub wydanie w naturze. Wydanie w naturze przedmiotów umundurowania wyjściowego, galowego powoduje pomniejszenie wartości równoważnika pieniężnego. Szczegółowy tryb tego pomniejszenia określają odrębne przepisy.

4. Funkcjonariusze pobierają przedmioty umundurowania w ramach przysługujących im norm należności:

- 1) przedmioty umundurowania służbowego i polowego – w ramach łącznego limitu wartości punktowej dla umundurowania służbowego i polowego;

2) przedmioty umundurowania wyjściowego, galowego – w ramach łącznego limitu wartości punktowej dla umundurowania wyjściowego, galowego oraz bielizny i ryczału na pranie umundurowania.

5. Normę należności pomniejsza się o:

- 1) wartość punktową pobranego przedmiotu umundurowania;
- 2) 1/365 rocznej wartości punktowej umundurowania służbowego i polowego za każdy dzień nieobecności funkcjonariusza w służbie z powodów, o których mowa w § 12 ust. 2.

6. W przypadku niezawinionego zniszczenia lub utraty przedmiotu umundurowania podczas wykonywania obowiązków służbowych, kierownik jednostki organizacyjnej Straży Granicznej, w której funkcjonariusz pełni służbę, przydziela, na pisemny wniosek funkcjonariusza zawierający opis zdarzenia, nowy przedmiot umundurowania.

7. Wydanie przedmiotu umundurowania w przypadku, o którym mowa w ust. 8, nie pomniejsza wartości punktowej wynikającej z normy należności.

8. Normę należności zwiększa się o przedmioty umundurowania, których wykaz określa załącznik nr 9, w przypadku:

- 1) powołania na stanowisko Komendanta Głównego Straży Granicznej, zastępcy Komendanta Głównego Straży Granicznej, komendanta albo zastępcy komendanta oddziału, ośrodka szkolenia lub ośrodka Straży Granicznej;
- 2) mianowania na stopień generała brygady Straży Granicznej, generał dywizji Straży Granicznej, majora Straży Granicznej, komandora podporucznika Straży Granicznej, albo po raz pierwszy na stopień w korpusie podoficerów, chorążych albo oficerów Straży Granicznej.

9. Środki finansowe na zabezpieczenie potrzeb związanych z wydaniem funkcjonariuszom umundurowania są corocznie zabezpieczane w budżecie Straży Granicznej.

§ 11. 1. Uprawnienie do otrzymania umundurowania powstaje z dniem mianowania lub przeniesienia funkcjonariusza do służby w Straży Granicznej i wygasa z dniem zwolnienia lub przeniesienia go ze służby.

2. Okresem rozliczeniowym jest rok zaopatrzeniowy trwający od dnia 1 kwietnia do dnia 31 marca kolejnego roku kalendarzowego.

3. Funkcjonariuszowi mianowanemu lub przeniesionemu do służby w Straży Granicznej, przydziela się:

- 1) z dniem mianowania lub przeniesienia normę należności obejmującą całkowitą wartość punktową do wykorzystania w okresie używalności należnych przedmiotów umundurowania;
- 2) z dniem 1 kwietnia następnego roku kalendarzowego normę należności obejmującą roczną wartość punktową.

§ 12. 1. Okres używalności przedmiotów umundurowania to czas, w którym właściwości użytkowe danego przedmiotu umundurowania, w prawidłowych warunkach użytkowania, umożliwiają wykorzystanie przedmiotu zgodnie z przeznaczeniem.

2. Do okresów używalności umundurowania nie wlicza się:

- 1) okresów nieobecności funkcjonariusza w służbie z powodu urlopu wychowawczego lub bezpłatnego, o ile suma nieobecności przekroczy 30 dni kalendarzowych w ciągu roku zaopatrzeniowego;
- 2) okresu zawieszenia funkcjonariusza w pełnieniu czynności służbowych.

§ 13. 1. Równowartość przedmiotów umundurowania, których okres używalności nie upłynął, jest ustalana w oparciu o ich okres używalności i wartość ewidencyjną.

2. Zwrot równowartości przedmiotów umundurowania, o której mowa w ust. 1, obejmuje niewykorzystany okres używalności umundurowania, liczony w pełnych miesiącach.

Rozdział 3

Zasady noszenia umundurowania

§ 14. 1. Funkcjonariusz jest obowiązany do posiadania kompletu umundurowania zapewniającego wykonywanie obowiązków służbowych.

2. Umundurowanie funkcjonariusza podczas wykonywania obowiązków służbowych powinno być utrzymane w stanie zapewniającym przepisowy i estetyczny wygląd.

§ 15. 1. Zestawy przedmiotów umundurowania funkcjonariuszy dla poszczególnych rodzajów umundurowania określa załącznik nr 10.

2. Zestawy, o których mowa w ust. 1, są ustalone z uwzględnieniem pory roku. Rozróżnia się okres letni od dnia 1 maja do dnia 30 września i okres zimowy od dnia 1 grudnia do ostatniego dnia lutego. Miesiące marzec, kwiecień, październik i listopad stanowią okres przejściowy.

3. W okresie przejściowym funkcjonariusz podczas wystąpień indywidualnych może nosić przedmioty umundurowania przewidziane na okres letni lub zimowy – według własnego uznania.

§ 16. 1. W przypadku wystąpień indywidualnych wyboru zestawu przedmiotów umundurowania dla poszczególnych rodzajów umundurowania dokonuje funkcjonariusz.

2. W przypadku wystąpień grupowych wyboru zestawu przedmiotów umundurowania dla poszczególnych rodzajów umundurowania dokonują:

- 1) Komendant Główny Straży Granicznej w Komendzie Głównej Straży Granicznej;
- 2) komendant oddziału, placówki lub dywizjonu Straży Granicznej odpowiednio w komendzie oddziału, placówce lub dywizjonie Straży Granicznej;

- 3) komendant ośrodka, ośrodka szkolenia Straży Granicznej odpowiednio w ośrodku lub w ośrodku szkolenia Straży Granicznej.

§ 17. Funkcjonariusz oprócz umundurowania może nosić:

- 1) okulary przeciwsłoneczne w czarnej lub brązowej oprawie podczas wystąpień indywidualnych;
- 2) teczkę lub aktówkę koloru czarnego;
- 3) oznaki żałoby w formie taśmy w kolorze czarnym, o szerokości 10 mm, umieszczonej na krawędzi lewej dolnej kłapy kołnierza kurtki munduru wyjściowego;
- 4) parasol w kolorze czarnym;
- 5) ordery i odznaczenia lub ich baretki;
- 6) odznaki i oznaki;
- 7) spinkę do krawata;
- 8) przepustki służbowe;
- 9) kordzik do umundurowania galowego – funkcjonariusz w korpusie oficerów noszący umundurowanie typu Sił Powietrznych i Marynarki Wojennej;
- 10) przedmioty stanowiące wyposażenie indywidualne, określone w odrębnych przepisach.

§ 18. Funkcjonariuszowi zabrania się:

- 1) noszenia przedmiotów umundurowania niezgodnie z ich przeznaczeniem;
- 2) noszenia części umundurowania w połączeniu z przedmiotami ubioru cywilnego, w tym z wyeksponowaną biżuterią;
- 3) noszenia przedmiotów umundurowania innych niż przewiduje zestaw dotyczący danego rodzaju umundurowania;
- 4) noszenia przedmiotów umundurowania, które nie zostały wykonane zgodnie z obowiązującymi wzorami, opisami i warunkami technicznymi;
- 5) dokonywania samodzielnych przeróbek lub poprawek przedmiotów umundurowania zniekształcających je.

§ 19. Umundurowanie służbowe nosi się podczas wykonywania obowiązków służbowych, chyba że charakter obowiązków wymaga występowania w innych rodzajach umundurowania.

§ 20. Umundurowanie wyjściowe nosi się podczas:

- 1) oficjalnych spotkań i uroczystych wystąpień, jeżeli nie ma konieczności występowania w umundurowaniu galowym;
- 2) podczas meldowania się przełożonemu po przybyciu do nowej jednostki organizacyjnej Straży Granicznej lub przed odejściem na inne stanowisko służbowe;

- 3) uroczystych spotkań indywidualnych i zbiorowych, o charakterze służbowym lub prywatnym;
- 4) na polecenie właściwych przełożonych.

§ 21. Umundurowanie galowe nosi się podczas:

- 1) uroczystości związanych z uczczeniem świąt państwowych oraz święta Straży Granicznej;
- 2) uroczystości wręczenia sztandarów, orderów i odznaczeń, mianowania na stopień, ślubowania oraz promocji funkcjonariuszy;
- 3) uroczystości przy Grobie Nieznanego Żołnierza i innych miejscach pamięci narodowej;
- 4) uroczystych spotkań służbowych;
- 5) innych uroczystości, wystąpień indywidualnych, z wyjątkiem wystąpień, w przypadku których przewidziane jest umundurowanie wyjściowe;
- 6) na polecenie właściwych przełożonych.

§ 22. Umundurowanie polowe nosi się podczas:

- 1) wykonywania obowiązków służbowych wymagających wystąpień w umundurowaniu polowym, w szczególności podczas pełnienia służby granicznej w bezpośredniej ochronie granicy państwowej;
- 2) alarmów, szkoleń i ćwiczeń, jeżeli charakter wykonywanych czynności nie wymaga noszenia innego rodzaju umundurowania;
- 3) na polecenie właściwych przełożonych.

§ 23. Funkcjonariusze noszą umundurowanie służbowe:

- 1) z emblematem „STRAŻ GRANICZNA POLISH BORDER GUARD” z napisem w kolorze czarnym, z oznakami stopni wykonanymi metodą haftu komputerowego czarną nitką na tkaninie drelichowej barwionej na kolor khaki w odcieniu oliwkowym – w Komendzie Głównej Straży Granicznej, w ośrodkach szkolenia Straży Granicznej, w ośrodkach Straży Granicznej, w oddziałach Straży Granicznej, a w Morskim Oddziale Straży Granicznej tylko funkcjonariusze pełniący służbę w placówkach Straży Granicznej;
- 2) z emblematem „STRAŻ GRANICZNA POLISH BORDER GUARD” z napisem w kolorze złotym, z oznakami stopni wykonanymi metodą haftu komputerowego złotą nitką na tkaninie w kolorze granatowym – w Morskim Oddziale Straży Granicznej, z wyjątkiem funkcjonariuszy pełniących służbę w placówkach Straży Granicznej.

§ 24. Funkcjonariusze noszą umundurowanie wyjściowe i galowe:

- 1) typu Wojsk Lądowych i Sił Powietrznych z emblematem „STRAŻ GRANICZNA POLISH BORDER GUARD” z napisem w kolorze srebrnym – w Komendzie Głównej Straży

Granicznej, w ośrodkach i ośrodkach szkolenia Straży Granicznej, w oddziałach Straży Granicznej, a w Morskim Oddziale Straży Granicznej tylko funkcjonariusze pełniący służbę w placówkach Straży Granicznej;

- 2) typu Marynarki Wojennej z emblematem „STRAŻ GRANICZNA POLISH BORDER GUARD,, z napisem w kolorze złotym – w Morskim Oddziale Straży Granicznej, z wyjątkiem funkcjonariuszy pełniących służbę w placówkach Straży Granicznej.

§ 25. Funkcjonariusze noszą umundurowanie polowe:

- 1) z emblematem „STRAŻ GRANICZNA POLISH BORDER GUARD” z napisem w kolorze czarnym, z oznakami stopni wykonanymi metodą haftu komputerowego czarną nitką na tkaninie drelichowej barwionej na kolor khaki z nadrukiem maskującym – w Komendzie Głównej Straży Granicznej, w ośrodkach szkolenia Straży Granicznej, w ośrodkach Straży Granicznej, w oddziałach Straży Granicznej, a w Morskim Oddziale Straży Granicznej tylko funkcjonariusze pełniący służbę w placówkach Straży Granicznej;
- 2) z emblematem „STRAŻ GRANICZNA POLISH BORDER GUARD” z napisem w kolorze czarnym, z oznakami stopni typu Marynarki Wojennej wykonanymi metodą haftu komputerowego czarną nitką na tkaninie drelichowej barwionej na kolor khaki z nadrukiem maskującym – w Morskim Oddziale Straży Granicznej, z wyjątkiem funkcjonariuszy pełniących służbę w placówkach Straży Granicznej.

Rozdział 4

Wzory oznak i emblematów oraz sposób ich noszenia

§ 26. 1. Funkcjonariusz na umundurowaniu nosi emblemat, oznakę, odznakę Straży Granicznej oraz symbole jednostek organizacyjnych Straży Granicznej.

2. Funkcjonariusz na umundurowaniu może nosić emblemat imienny.

3. Wzór emblematu „STRAŻ GRANICZNA POLISH BORDER GUARD” określa załącznik nr 11 do rozporządzenia.

4. Wzór oznaki Straży Granicznej określa załącznik nr 12 do rozporządzenia.

5. Wzór odznaki Straży Granicznej i symboli jednostek organizacyjnych Straży Granicznej określają odrębne przepisy.

§ 27. 1. Odznakę Straży Granicznej nosi się przy umundurowaniu wyjściowym, galowym. Przypina się ją do kurtki munduru bez podkładki lub na pasku skórzanym.

2. Funkcjonariusze noszący umundurowanie Wojsk Lądowych i Sił Powietrznych noszą odznakę na środku lewej górnej kieszeni kurtki munduru, między guzikiem klapy, a dolną krawędzią kieszeni lub na pasku skórzanym przypiętym do guzika lewej górnej kieszeni.

3. Funkcjonariusze noszący umundurowanie Marynarki Wojennej noszą odznakę na lewej stronie kurtki munduru na wysokości drugiego od góry guzika dekoracyjnego, w pionie pod pierwszym górnym guzikiem dekoracyjnym.

§ 28. 1. Emblemat imienny nosi się na:

- 1) kurtkach mundurów wyjściowych, mundurów galowych, mundurów letnich, bluzach polowych – po prawej stronie klatki piersiowej, bezpośrednio nad prawą kieszenią, a na kurtkach mundurów wyjściowych, mundurów galowych, mundurów letnich typu Marynarki Wojennej – po prawej stronie symetrycznie w stosunku do baretek;
- 2) koszulach – po lewej stronie klatki piersiowej, bezpośrednio nad lewą kieszenią.

2. Do umundurowania funkcjonariusze użytkujący umundurowanie typu Wojsk Lądowych noszą emblemat imienny koloru zielonego z napisem w kolorze złotym, a funkcjonariusze użytkujący umundurowanie wyjściowe, galowe typu Sił Powietrznych i Marynarki Wojennej – w kolorze czarnym z napisem w kolorze srebrnym.

3. Do umundurowania służbowego i polowego funkcjonariusze noszą emblemat imienny, wykonany metodą haftu komputerowego z napisem w kolorze czarnym na tkaninie:

- 1) w kolorze oliwkowym do umundurowania służbowego;
- 2) z nadrukiem maskującym do umundurowania polowego.

4. Wzór emblematu imiennego funkcjonariusza Straży Granicznej określa załącznik nr 13 do rozporządzenia.

§ 29. 1. Komendant Główny Straży Granicznej, zastępca Komendanta Głównego Straży Granicznej i funkcjonariusz w stopniu generała brygady lub generała dywizji noszą:

- 1) emblemat „STRAŻ GRANICZNA POLISH BORDER GUARD”:
 - a) na umundurowaniu wyjściowym – na prawym rękawie płaszcza sukiennego, płaszcza letniego, kurtki wyjściowej Straży Granicznej koloru khaki, kurtki munduru wyjściowego, kurtki munduru letniego – 4,5 cm od wszycia rękawa,
 - b) na umundurowaniu służbowym – na prawym rękawie kurtki służbowej – 4,5 cm od wszycia rękawa;
- 2) odznakę Straży Granicznej – na klapach kołnierza płaszcza sukiennego, kurtki munduru wyjściowego i kurtki munduru letniego; funkcjonariusz w stopniu generała brygady lub generała dywizji zamiast oznaki Straży Granicznej nosi wizerunek orła haftowany bajorkiem;
- 3) symbol jednostki organizacyjnej Straży Granicznej na klapie prawej górnej kieszeni kurtki munduru galowego, kurtki munduru letniego, kurtki munduru wyjściowego – na środku pomiędzy guzikiem, a lewą krawędzią klapy;

4) miniaturki odznak okolicznościowych:

- a) na umundurowaniu wyjściowym – na klapie górnej prawej kieszeni kurtki munduru galowego, kurtki munduru wyjściowego, kurtki munduru letniego, koszuli koloru białego z krótkimi rękawami i naramiennikami, koszuli koloru białego z długimi rękawami i naramiennikami – pomiędzy guzikiem a prawą krawędzią klapy,
- b) na umundurowaniu służbowym – na klapie górnej prawej kieszeni koszuli służbowej z długimi rękawami, koszuli służbowej z krótkimi rękawami – pomiędzy guzikiem, a prawą krawędzią klapy.

2. Funkcjonariusz w służbie stałej lub przygotowawczej, noszący umundurowanie Wojsk Lądowych i Sił Powietrznych nosi:

1) emblemat „STRAŻ GRANICZNA POLISH BORDER GUARD”:

- a) na umundurowaniu wyjściowym – na prawym rękawie kurtki wyjściowej Straży Granicznej koloru khaki, kurtki munduru wyjściowego, płaszcz sukienno – tylko komendant oddziału lub komendant ośrodka szkolenia Straży Granicznej i ich zastępcy – 4,5 cm od wszycia rękawa,
- b) na umundurowaniu służbowym – na prawym rękawie kurtki służbowej – 4,5 cm od wszycia rękawa;

2) oznakę Straży Granicznej – na klapie kołnierza kurtki munduru wyjściowego oraz na klapach kołnierza płaszcz sukienno – tylko komendant oddziału lub komendant ośrodka, ośrodka szkolenia Straży Granicznej i ich zastępcy;

3) symbol jednostki organizacyjnej Straży Granicznej – na klapie górnej prawej kieszeni kurtki munduru wyjściowego – na środku między guzikiem, a lewą krawędzią klapy;

4) miniaturki odznak okolicznościowych:

- a) na umundurowaniu wyjściowym – na klapie górnej prawej kieszeni kurtki munduru wyjściowego, koszuli koloru białego z krótkimi rękawami i naramiennikami, koszuli koloru białego z długimi rękawami i naramiennikami – pomiędzy guzikiem, a prawą krawędzią klapy,
- b) na umundurowaniu służbowym – na klapie górnej prawej kieszeni koszuli służbowej z długimi rękawami, koszuli służbowej z krótkimi rękawami – pomiędzy guzikiem, a prawą krawędzią klapy.

3. Funkcjonariusz w służbie stałej lub przygotowawczej, noszący umundurowanie Marynarki Wojennej oraz funkcjonariusz w stopniu kontradmirała noszą:

- 1) emblemat „STRAŻ GRANICZNA POLISH BORDER GUARD”:
 - a) na umundurowaniu wyjściowym – na prawym rękawie kurtki zimowej nieprzemakalnej koloru czarnego, kurtki munduru wyjściowego, płaszcz sukienno – tylko kontradmirał lub Komendant Morskiego Oddziału Straży Granicznej i jego zastępcy, kurtki munduru galowego – tylko kontradmirał, kurtki munduru letniego – tylko kontradmirał – 4,5 cm od wszycia rękawa,
 - b) na umundurowaniu służbowym – na prawym rękawie kurtki służbowej – 4,5 cm od wszycia rękawa;
- 2) symbol jednostki organizacyjnej Straży Granicznej – na prawej stronie kurtki munduru wyjściowego, kurtki munduru galowego i kurtki munduru letniego – tylko kontradmirał – 30 do 50 mm w linii prostej nad prawym guzikiem dekoracyjnym;
- 3) miniaturki odznak okolicznościowych:
 - a) na umundurowaniu wyjściowym – na klapie górnej prawej kieszeni pomiędzy guzikiem, a prawą krawędzią klapy koszuli koloru białego z krótkimi rękawami i naramiennikami, koszuli koloru białego z długimi rękawami i naramiennikami oraz na prawej stronie kurtki munduru wyjściowego, kurtki munduru galowego i kurtki munduru letniego – tylko kontradmirał – nad prawym guzikiem dekoracyjnym, obok symbolu jednostki organizacyjnej Straży Granicznej,
 - b) na umundurowaniu służbowym – na klapie górnej prawej kieszeni koszuli służbowej z długimi rękawami, koszuli służbowej z krótkimi rękawami – pomiędzy guzikiem, a prawą krawędzią klapy.

4. Funkcjonariusz w służbie kandydackiej nosi emblemat „STRAŻ GRANICZNA POLISH BORDER GUARD” na umundurowaniu służbowym – na prawym rękawie kurtki służbowej – 4,5 cm od wszycia rękawa.

Rozdział 5

Przepisy przejściowe i końcowe

§ 30. 1. Funkcjonariuszom mianowanym lub przeniesionym do służby w Straży Granicznej przed dniem wejścia w życie niniejszego rozporządzenia przydziela się roczną wartość punktową wynikającą z norm umundurowania.

2. Roczna wartość punktowa przyznawana jest corocznie w równych częściach. Niewykorzystana w danym roku zaopatrzeniowym roczna wartość punktowa wynikająca z norm umundurowania może zostać wykorzystana w kolejnych latach, nie później jednak niż w okresie:

- 1) 3 lat dla umundurowania służbowego;
- 2) 4 lat dla umundurowania polowego.

3. Niewykorzystana w danym roku zaopatrzeniowym roczna wartość punktowa wynikająca z norm dla umundurowania wyjściowego, galowego realizowana jest w postaci równoważnika pieniężnego.

4. W przypadku nieobecności funkcjonariusza w służbie z powodu zawieszenia w czynnościach służbowych, urlopu wychowawczego lub bezpłatnego, w dniu powstania uprawnienia, tj. 1 kwietnia roku zaopatrzeniowego, zawiesza się przydział rocznej wartości punktowej. Przydział punktów wznawia się w terminie miesiąca po ustaniu przyczyn nieobecności funkcjonariusza w służbie.

§ 31. 1. Niezrealizowane należności przedmiotów umundurowania należy zrealizować do dnia 31 marca 2017 r.:

- 1) w naturze, po dopasowaniu rozmiarowym, w przypadku ich występowania na stanie magazynowym Straży Granicznej;
- 2) w formie wypłaty równoważnika, wyłącznie w przypadku braku zapasów magazynowych.

2. W przypadku odmowy funkcjonariusza pobrania przedmiotu umundurowania, o którym mowa w ust. 2, w naturze, należność uważa się za zrealizowaną.

3. Odmowę, o której mowa w ust. 3, funkcjonariusz składa na piśmie, a jednostka zaopatrząca dokumentuje ją w prowadzonym przez siebie urzędzeniu ewidencyjnym.

§ 32. Traci moc rozporządzenie Ministra Spraw Wewnętrznych i Administracji z dnia 31 marca 2011 r. w sprawie umundurowania funkcjonariuszy Straży Granicznej.

§ 33. Rozporządzenie wchodzi w życie z dniem 1 kwietnia 2016 r.

MINISTER

SPRAW WEWNĘTRZNYCH

**Załączniki
do rozporządzenia
Ministra Spraw Wewnętrznych
z dnia ... (poz. ...)**

Załącznik nr 1

WZORY I OPIS PRZEDMIOTÓW UMUNDUROWANIA SŁUŻBOWEGO

Wzory przedmiotów umundurowania służbowego

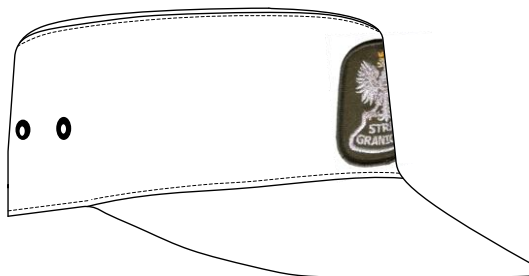

1. Czapka służbowa letnia

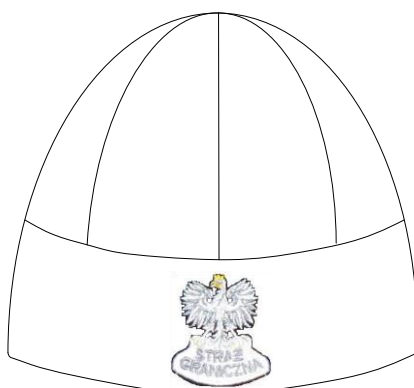

2. Czapka służbowa zimowa

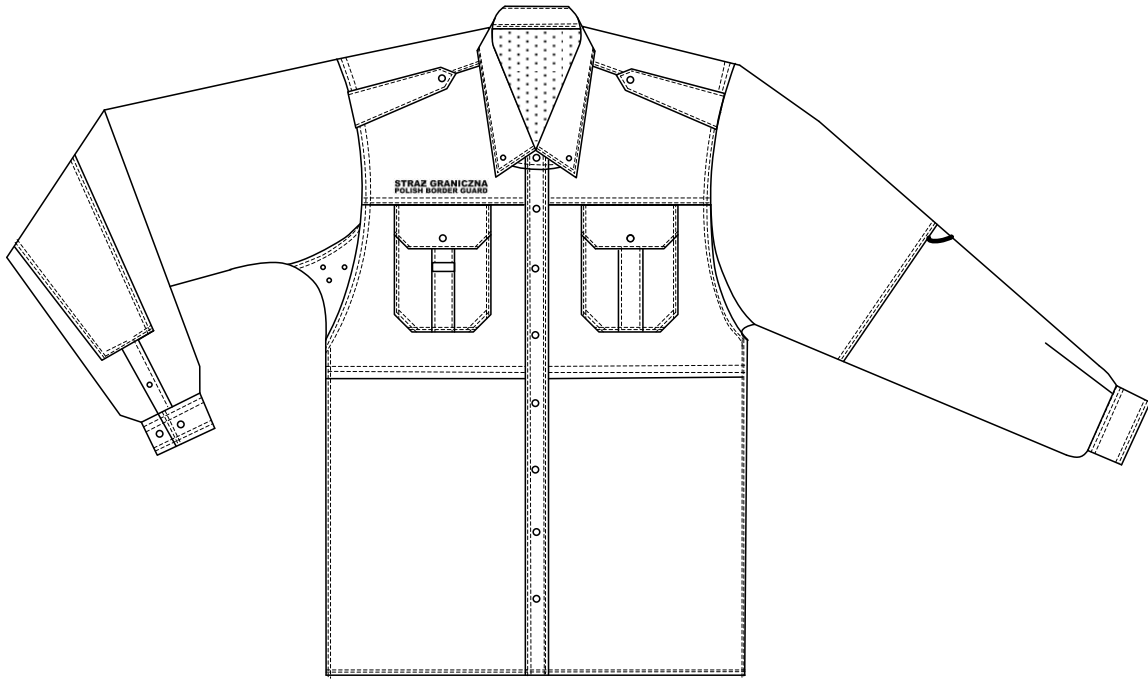

3. Koszula służbowa z długimi rękawami

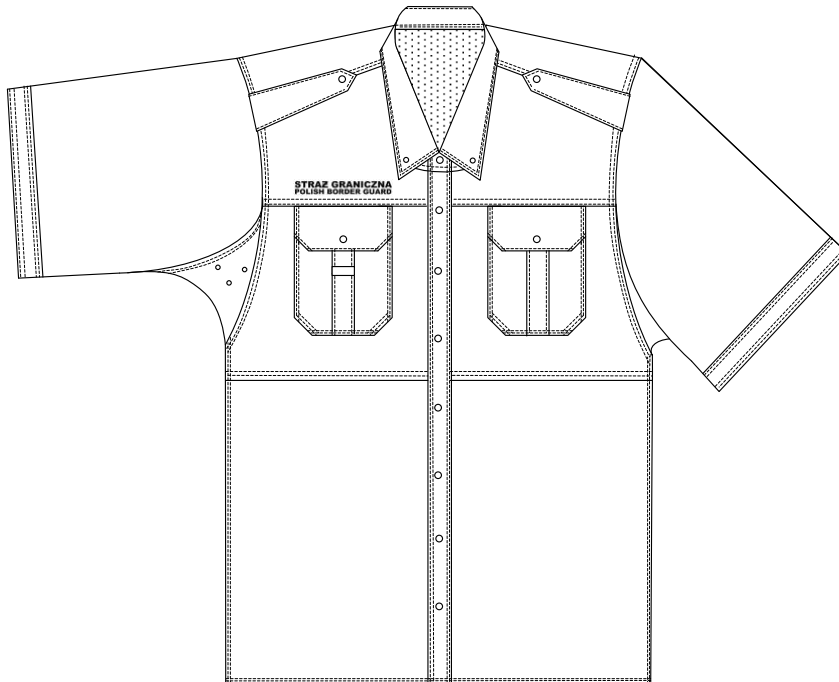

4. Koszula służbowa z krótkimi rękawami

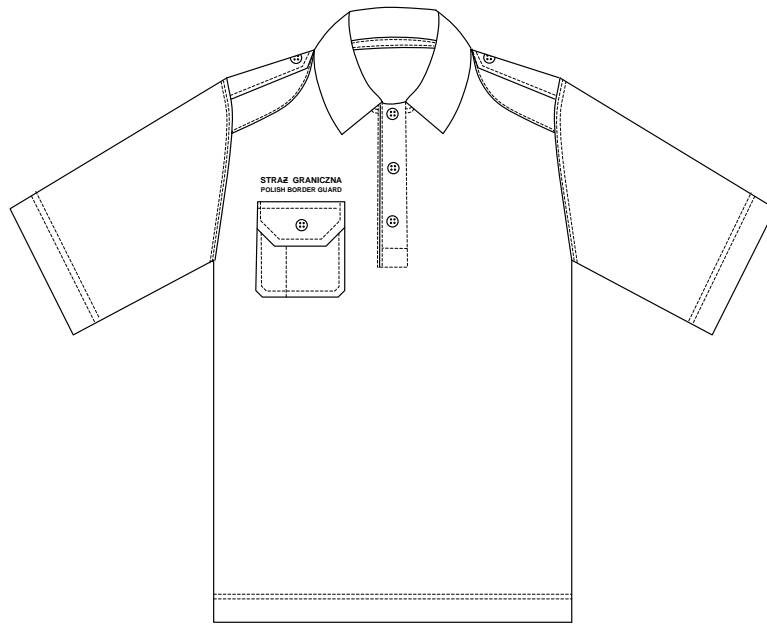

Koszulka służbowa polo – przód



Koszulka służbowa polo – tył

5. Koszulka służbowa polo

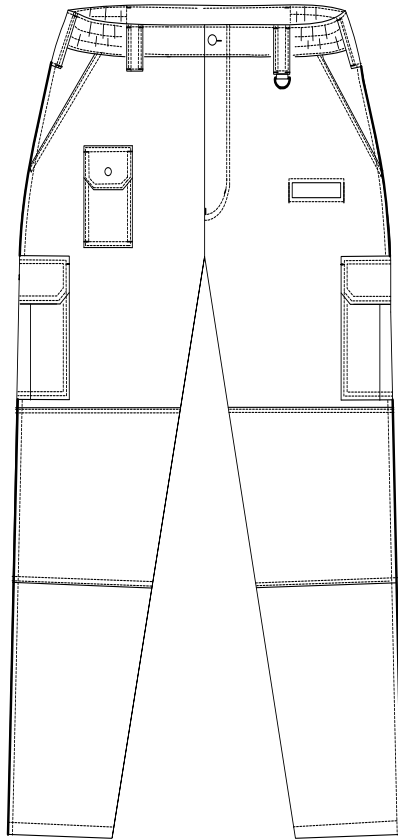

Przód spodni służbowych

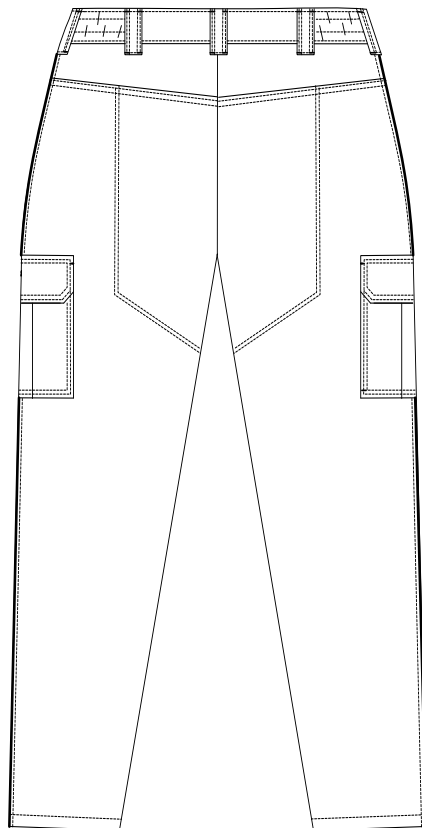

Tył spodni służbowych
6. Spodnie służbowe

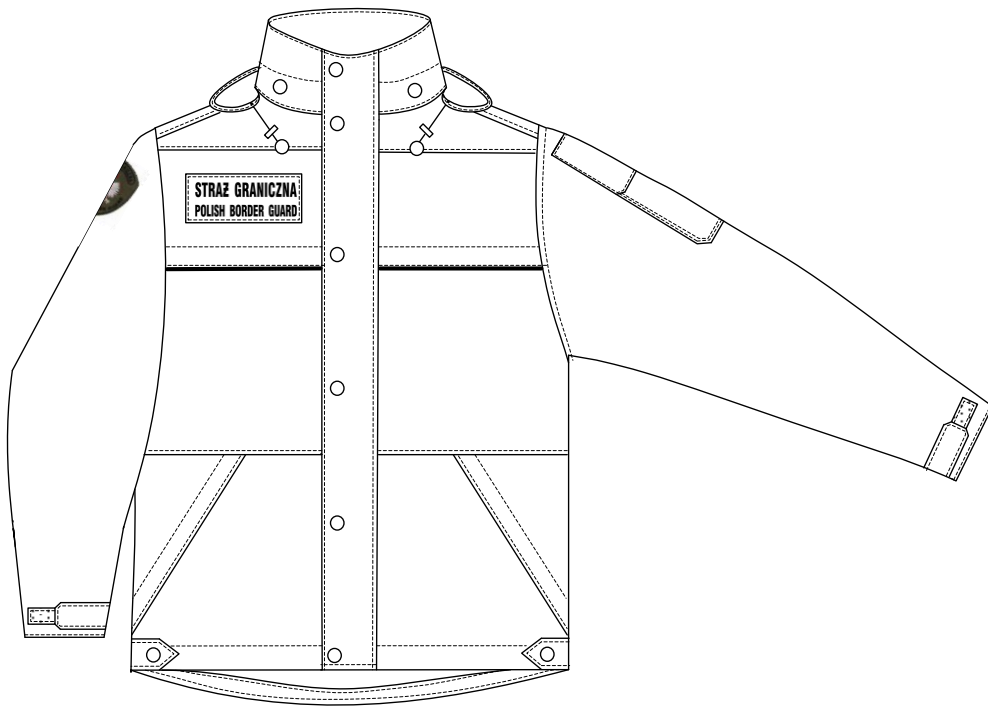

Kurtka służbowa – przód



Kurtka służbowa – tył

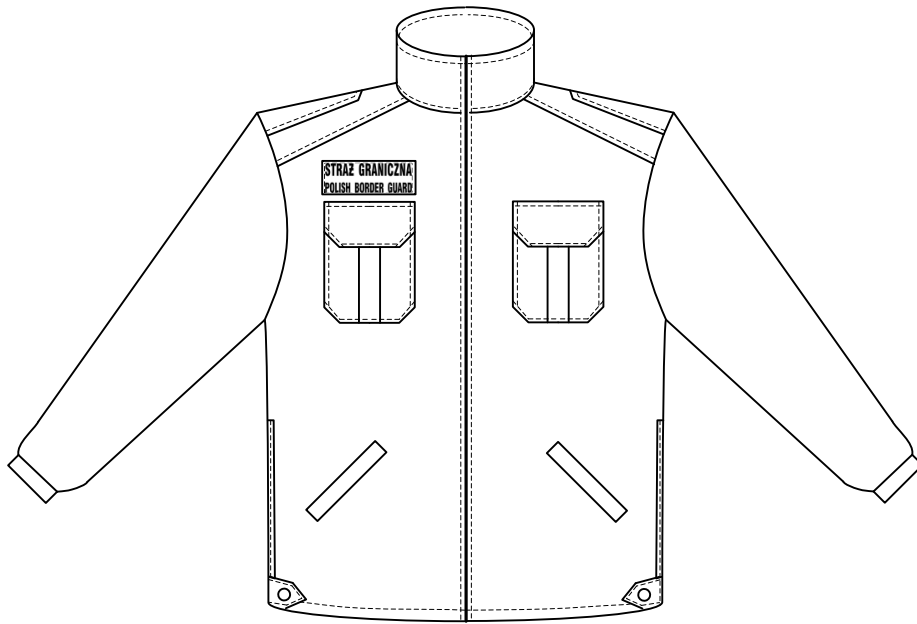

Podpinka ocieplająca – przód



Podpinka ocieplająca – tył

7. Kurtka służbowa z podpinką

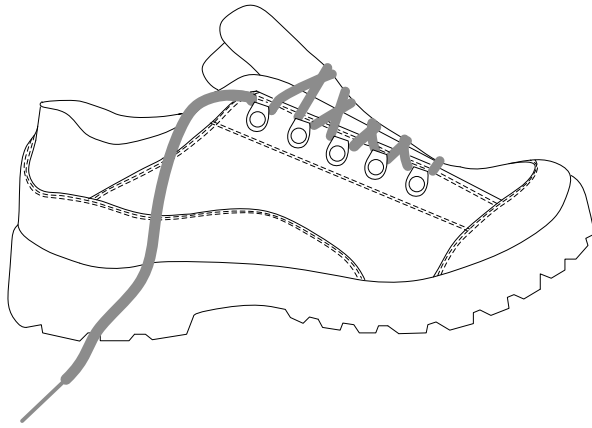

8. Półpara półbutów służbowych



9. Półpara trzewików służbowych

Opis przedmiotów umundurowania służbowego

L.p.	Nazwa przedmiotu umundurowania	Opis
1.	Czapka służbowa (letnia)	Z tkaniny drelichowej w kolorze oliwkowym – melanżu, z wykończeniem wodoodpornym. Dla funkcjonariuszy komendy i dywizjonów Morskiego Oddziału Straży Granicznej w kolorze granatowym.
2.	Czapka służbowa (zimowa, dziana)	Z dwuwarstwowego układu dzianin barwionych na kolor czarny połączonych w procesie klejenia włókniną odzieżową lub dzianiną siatkową.
3.	Koszula służbowa z długimi rękawami	Z tkaniny bawełniano – poliestrowej w kolorze oliwkowym – melanżu. Dla funkcjonariuszy komendy i dywizjonów Morskiego Oddziału Straży Granicznej w kolorze granatowym.
4.	Koszula służbowa z krótkimi rękawami	Z tkaniny bawełniano – poliestrowej w kolorze oliwkowym – melanżu. Dla funkcjonariuszy komendy i dywizjonów Morskiego Oddziału Straży Granicznej w kolorze granatowym.
5.	Koszulka służbowa polo	Z dzianiny bawełniano – syntetycznej w kolorze oliwkowym. Dla funkcjonariuszy komendy i dywizjonów Morskiego Oddziału Straży Granicznej w kolorze granatowym.
6.	Spodnie służbowe	Z tkaniny drelichowej w kolorze oliwkowym – melanżu, i z wykończeniem wodoodpornym; z wypustką odblaskową w kolorze srebrnym wszytą w szwy boczne. Dla funkcjonariuszy komendy i dywizjonów Morskiego Oddziału Straży Granicznej w kolorze granatowym.
7.	Kurtka służbowa z podpinką z emblematem	Kurtka służbowa w kolorze oliwkowym – melanżu ocieplona jest podpinką z dzianiny typu „Polar”. Materiałem zasadniczym do wykonania kurtki jest wodoszczelny i paro przepuszczalny laminat 2-warstwowy, w skład którego wchodzi tkanina (poliestrowa lub poliamidowa) i membraną PTFE lub PE. Kurtka podszyta jest podszewką dzianinową w kolorze khaki. Dla funkcjonariuszy komendy i dywizjonów Morskiego Oddziału Straży Granicznej w kolorze granatowym.
8.	Półbuty służbowe	w kolorze czarnym, skórzane
9.	Trzewiki służbowe	w kolorze czarnym, skórzane

WZORY I OPIS PRZEDMIOTÓW UMUNDUROWANIA WYJŚCIOWEGO

Wzory przedmiotów umundurowania wyjściowego

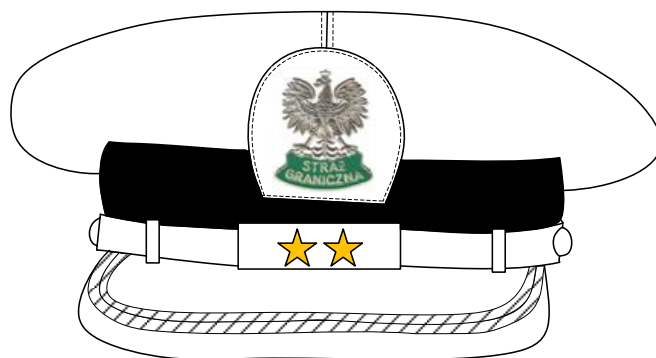
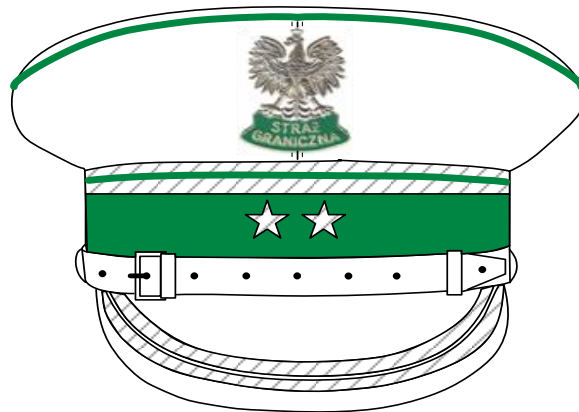

1. Czapka garnizonowa



2. Kapelusz

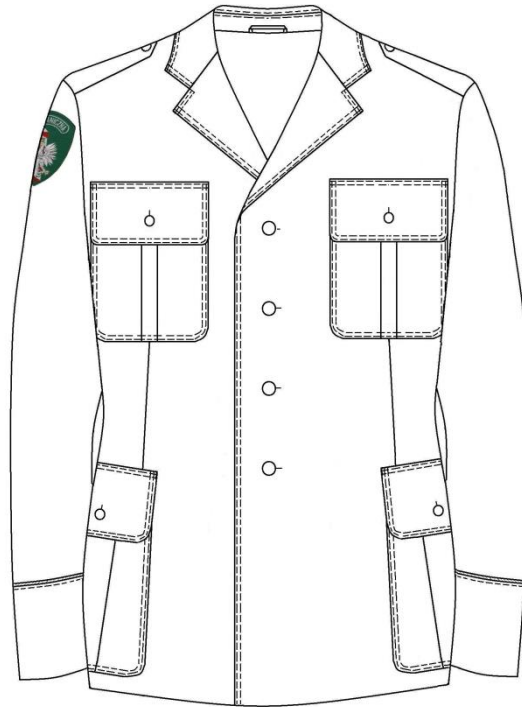

Kurtka munduru wyjściowego

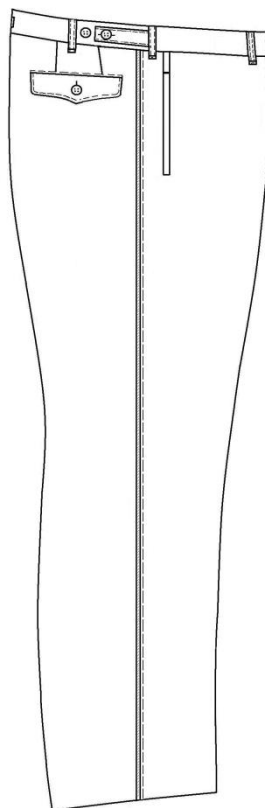

Spodnie wyjściowe

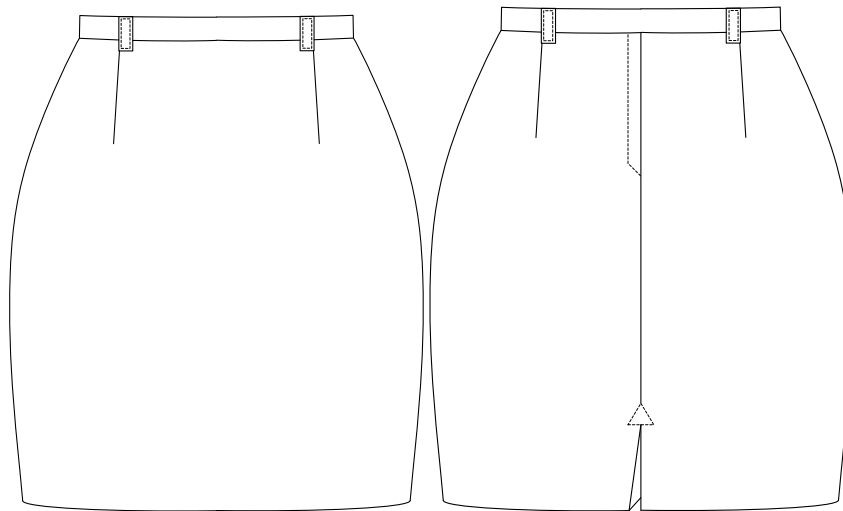

4. Mundur wyjściowy – kurtka ze spodniami lub spódnicą

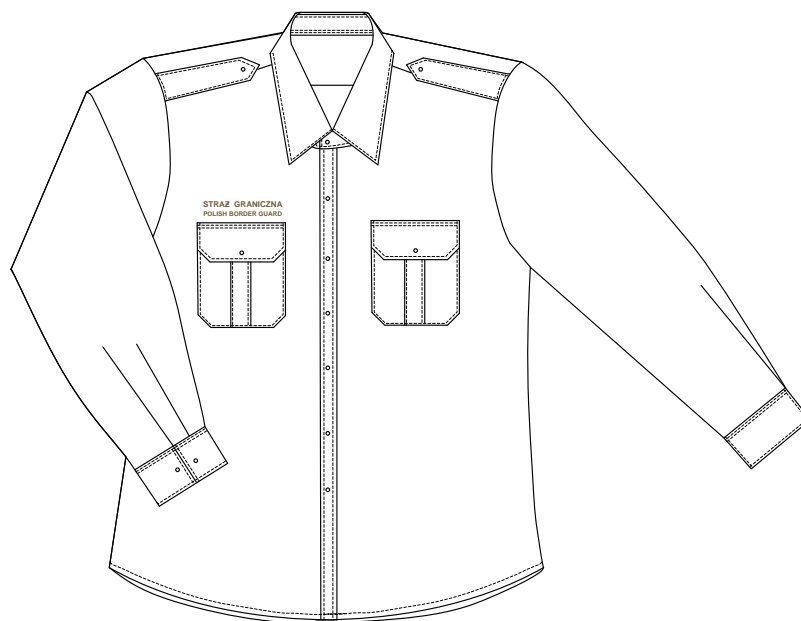

5. Koszula koloru białego z długimi rękawami i naramiennikami

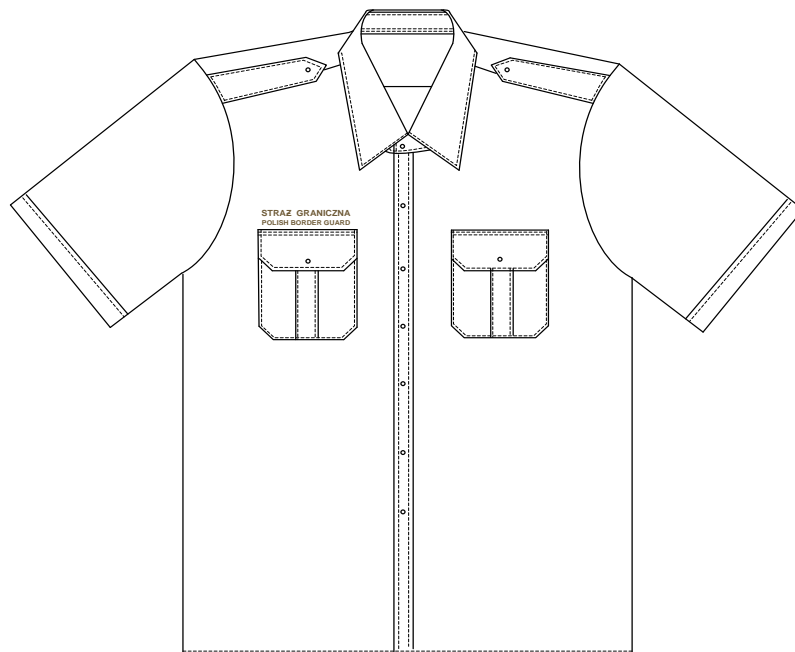

6. Koszula koloru białego z krótkimi rękawami i naramiennikami



7. Kurtka wyjściowa Straży Granicznej koloru khaki



8. Półpara botków zimowych koloru czarnego

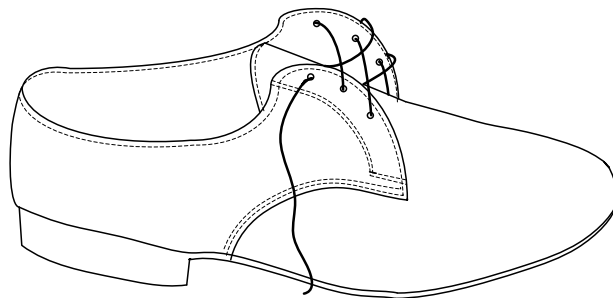

9. Półpara półbutów galowych

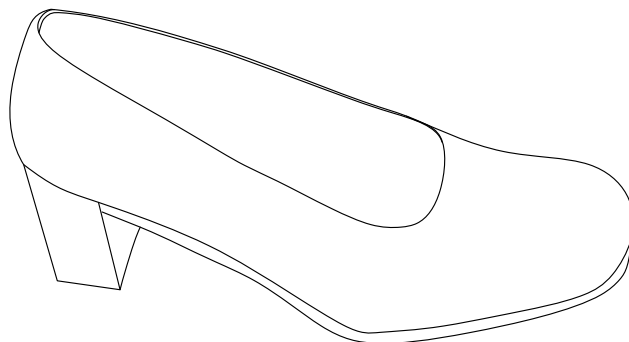

10. Półpara czólenek damskich

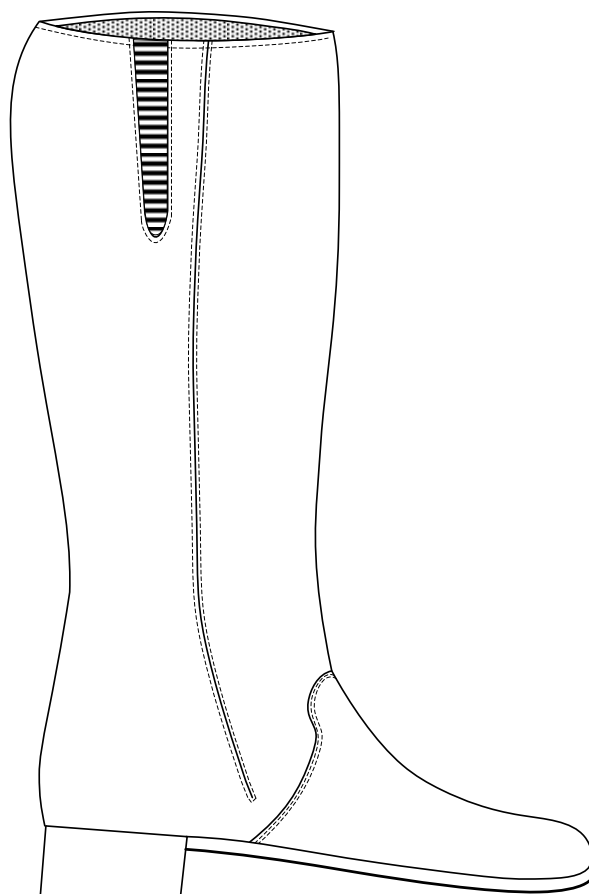

11. Półpara kozaków

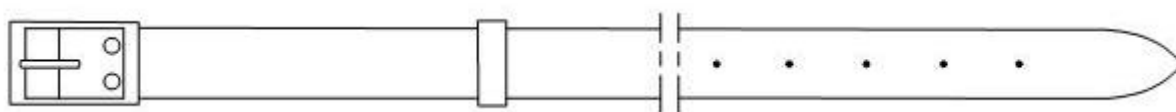

12. Pasek koloru czarnego do spodni (spódnicy)

Opis przedmiotów umundurowania wyjściowego

L.p.	Nazwa przedmiotu umundurowania	Opis
1.	Czapka garnizonowa	<p>Czapka garnizonowa Straży Granicznej wykonana z tkaniny typu gabardyna barwionej na kolor khaki, z zielonym otokiem i lamówką, z czarnym daszkiem, paskiem koloru czarnego oraz z metalowym orłem umieszczonym na tarczy, wewnątrz której znajduje się napis „STRAŻ GRANICZNA” noszona przez funkcjonariuszy mężczyzn użytkujących umundurowanie typu Wojsk Lądowych. Czapki przeznaczone dla funkcjonariuszy w stopniu:</p> <p>1) podporucznika SG, porucznika SG i kapitana SG mają przymocowane galony z taśmy koloru srebrnego: 1 galon przyszyty w górnej części otoku i 1 na daszku;</p> <p>2) majora SG, podpułkownika SG, pułkownika SG mają przymocowane galony z taśmy koloru srebrnego: 2 galony na otoku, w tym 1 przyszyty na stałe oraz 2 na daszku;</p> <p>3) generała brygady SG, generała dywizji SG mają przymocowane galony z taśmy koloru srebrnego: 1 galon przyszyty w górnej części otoku i 2 na daszku oraz wężyk generalski na otoku.</p> <p>Czapki przeznaczone dla korpusu szeregowych, podoficerów i chorążych nie posiadają żadnych galonów.</p> <p>Czapka garnizonowa Straży Granicznej wykonana z tkaniny typu gabardyna barwionej na kolor stalowy z czarnym otokiem i zieloną lamówką, z czarnym daszkiem, paskiem koloru czarnego oraz metalowym orłem umieszczonym na tarczy, wewnątrz której znajduje się napis „STRAŻ GRANICZNA” noszona jest przez funkcjonariuszy mężczyzn użytkujących umundurowanie typu Sił Powietrznych. Czapki przeznaczone dla funkcjonariuszy w stopniu:</p> <p>1) podporucznika SG, porucznika SG i kapitana SG mają przymocowane galony z taśmy koloru srebrnego: 1 galon przyszyty w górnej części otoku i 1 na daszku;</p> <p>2) majora SG, podpułkownika SG, pułkownika SG mają przymocowane galony z taśmy koloru srebrnego: 2 galony na otoku, w tym 1 przyszyty na stałe oraz 2 na daszku;</p> <p>3) generała brygady SG, generała dywizji SG mają przymocowane galony z taśmy koloru srebrnego: 1 galon przyszyty w górnej części otoku i 2 na daszku oraz wężyk generalski na otoku.</p> <p>Czapki przeznaczone dla korpusu szeregowych, podoficerów i chorążych nie posiadają żadnych</p>

		<p>galonów.</p> <p>Czapka garnizonowa Straży Granicznej z białym denkiem, z czarnym otokiem, z czarnym daszkiem, paskiem koloru czarnego oraz z metalowym orłem umieszczonym na tarczy, wewnątrz której znajduje się napis „STRAŻ GRANICZNA” noszona jest przez funkcjonariuszy mężczyzn użytkujących umundurowanie typu Marynarki Wojennej.</p> <p>Czapki przeznaczone dla funkcjonariuszy w stopniu: 1) podporucznika SG, porucznika SG i kapitana SG mają przymocowane galony z taśmy galony z taśmy koloru złotego: 1 galon przyszyty na daszku; 2) komandora podporucznika SG, komandora porucznika SG, komandora SG mają przymocowane galony z taśmy koloru złotego: 2 galony na daszku.</p> <p>Czapki przeznaczone dla korpusu szeregowych, podoficerów i chorążych nie posiadają żadnych galonów.</p> <p>Czapka garnizonowa admirałska Straży Granicznej z wizerunkiem orła wykonanym metodą haftu bajorkiem, umieszczonym na czarnej sukiennej podkładce, z literami SG na zielonym tle. Na daszku czapki admirałskiej umieszczony jest wężyk admirałski.</p>
2.	Kapelusz	<p>Kapelusz wykonany z kaplinu filcowego wełnianego formowanego. Noszony przez funkcjonariuszy – kobiety. W kolorze: 1) khaki dla funkcjonariuszek noszących umundurowanie typu Wojsk Lądowych; 2) granatowym dla funkcjonariuszek noszących umundurowanie typu Marynarki Wojennej; 3) stalowym dla funkcjonariuszek noszących umundurowanie typu Sił Powietrznych.</p> <p>Kapelusze przeznaczone dla funkcjonariuszy noszących umundurowanie typu Wojsk Lądowych lub typu Sił Powietrznych w stopniu: 1) podporucznika SG, porucznika SG i kapitana SG mają przymocowane galony z taśmy koloru srebrnego: 1 galon na otoku; 2) majora SG, podpułkownika SG, pułkownika SG mają przymocowane galony z taśmy koloru srebrnego: 2 galony na otoku; 3) generała brygady SG, generała dywizji SG mają przymocowany galon z taśmy koloru srebrnego: 1 galon w górnej części otoku oraz wężyk generalski na otoku.</p> <p>Kapelusze przeznaczone dla funkcjonariuszy noszących umundurowanie typu Marynarki Wojennej: 1) podporucznika SG, porucznika SG i kapitana SG mają przymocowane galony z taśmy koloru złotego: 1 galon na otoku; 2) komandora podporucznika SG, komandora porucznika SG, komandora SG mają przymocowane galony z taśmy koloru złotego: 2 galony na otoku; 3) kontradmirała SG mają przymocowany galon z taśmy koloru złotego: 1 galon w górnej części otoku oraz wężyk admirałski na otoku.</p>

		Kapelusze przeznaczone dla korpusu szeregowych, podoficerów i chorążych nie posiadają żadnych galonów.
3.	Mundur wyjściowy	Mundur wyjściowy noszony przez funkcjonariuszy użytkujących umundurowanie typu Wojsk Lądowych wykonany z tkaniny w kolorze khaki; składa się z kurtki oraz spodni (spódnicy). Z zielonymi – 2 mm lamówkami wszytymi w rękawy kurtki oraz w zewnętrzne szwy boczne spodni, na całej długości nogawek. Komendant Główny Straży Granicznej, zastępcy Komendanta Głównego Straży Granicznej i funkcjonariusz w stopniu generała noszą dodatkowo mundur galowy i mundur letni z zielonymi lamówkami; na spodnie generała naszyte są dodatkowo lampasy po obu stronach lamówki – lampasy i lamówki są wykonane z sukna koloru jasnej zieleni.
		Mundur wyjściowy noszony przez funkcjonariuszy użytkujących umundurowanie typu Marynarki Wojennej wykonany z tkaniny w kolorze granatowym; składa się z kurtki oraz spodni (spódnicy). Kurtka munduru wzoru Marynarki Wojennej. Spodnie z zielonymi – 2 mm lamówkami wszytymi w zewnętrzne szwy boczne spodni, na całej długości nogawek. Funkcjonariusz w stopniu admirała nosi dodatkowo mundur galowy i mundur letni z zielonymi lamówkami wszywanymi w zewnętrzne szwy boczne nogawek spodni.
		Mundur wyjściowy noszony przez funkcjonariuszy użytkujących umundurowanie typu Sił Powietrznych wykonany z tkaniny w kolorze stalowym; składa się z kurtki oraz spodni (spódnicy). Z zielonymi – 2 mm lamówkami wszytymi w rękawy kurtki oraz w zewnętrzne szwy boczne spodni, na całej długości nogawek. Funkcjonariusz w stopniu generała nosi dodatkowo mundur galowy i mundur letni z zielonymi lamówkami; na spodnie generała naszyte są dodatkowo lampasy po obu stronach lamówki – lampasy i lamówki są wykonane z sukna koloru jasnej zieleni.
4.	Koszula koloru białego z długimi rękawami i naramiennikami	Wykonana z tkaniny bawełniano-poliestrowej w kolorze białym.
5.	Koszula koloru białego z krótkimi rękawami i naramiennikami	Wykonana z tkaniny bawełniano-poliestrowej w kolorze białym.
6.	Kurtka wyjściowa Straży Granicznej koloru khaki/ kurtka zimowa nieprzemakalna koloru czarnego	Kurtka wyjściowa Straży Granicznej koloru khaki z podpinką, czarnym kołnierzem, skośnymi dolnymi kieszeniami oraz jedną wpuszczaną kieszenią górną noszona przez funkcjonariuszy użytkujących umundurowanie typu Wojsk Lądowych Kurtka zimowa nieprzemakalna koloru czarnego z podpinką, czarnym kołnierzem, skośnymi dolnymi kieszeniami oraz jedną wpuszczaną kieszenią górną noszona przez funkcjonariuszy użytkujących umundurowanie typu Sił Powietrznych i Marynarki Wojennej
7.	Botki zimowe koloru czarnego	Skórzane, w kolorze czarnym.

8.	Półbuty galowe	Skórzane, w kolorze czarnym.
9.	Czółenka damskie	Skórzane, w kolorze czarnym.
10.	Kozaki	Skórzane, w kolorze czarnym.
11.	Pasek koloru czarnego do spodni (spódnicy)	Skórzany, w kolorze czarnym.

WZORY I OPIS SZNURÓW GALOWYCH

Wzory sznurów galowych

a) sznury galowe noszone przez funkcjonariuszy noszących umundurowanie typu Wojsk Lądowych i Sił Powietrznych

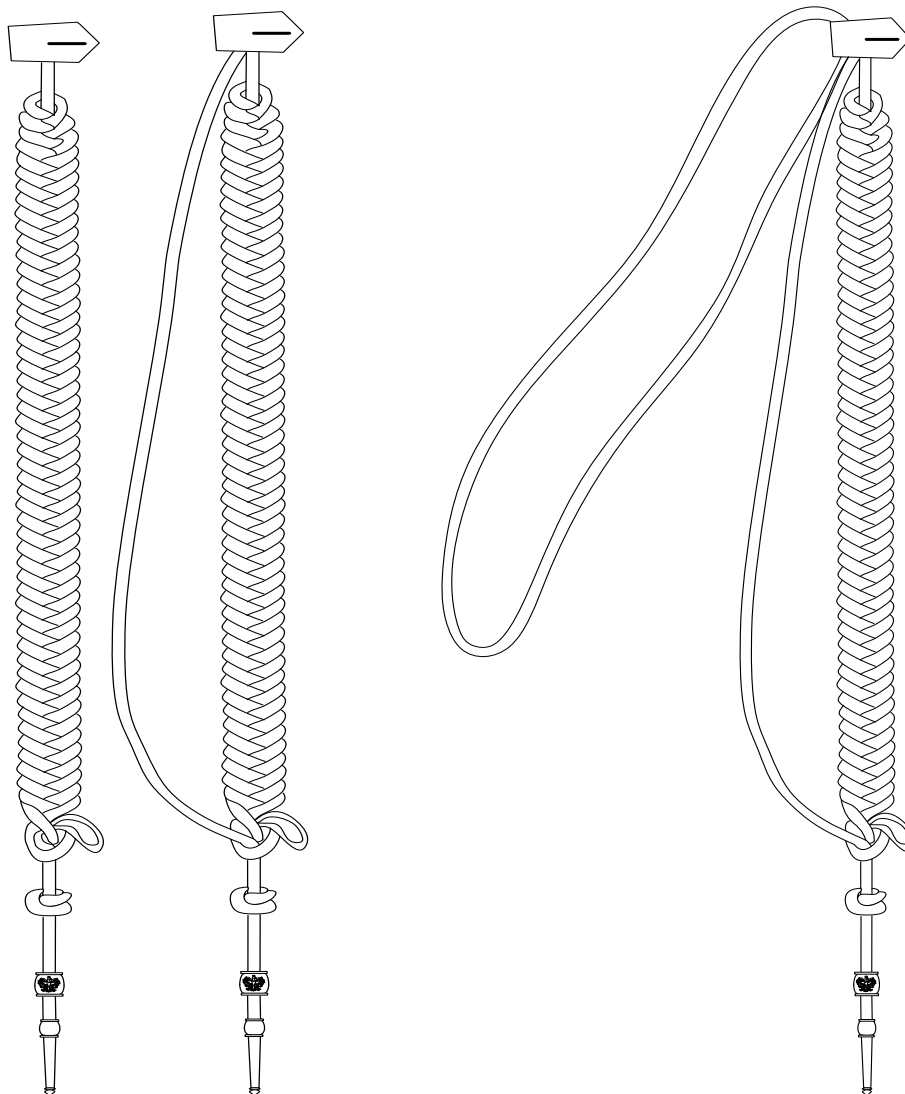

Sznur galowy podoficera

Sznur galowy chorążego

Sznur galowy oficera

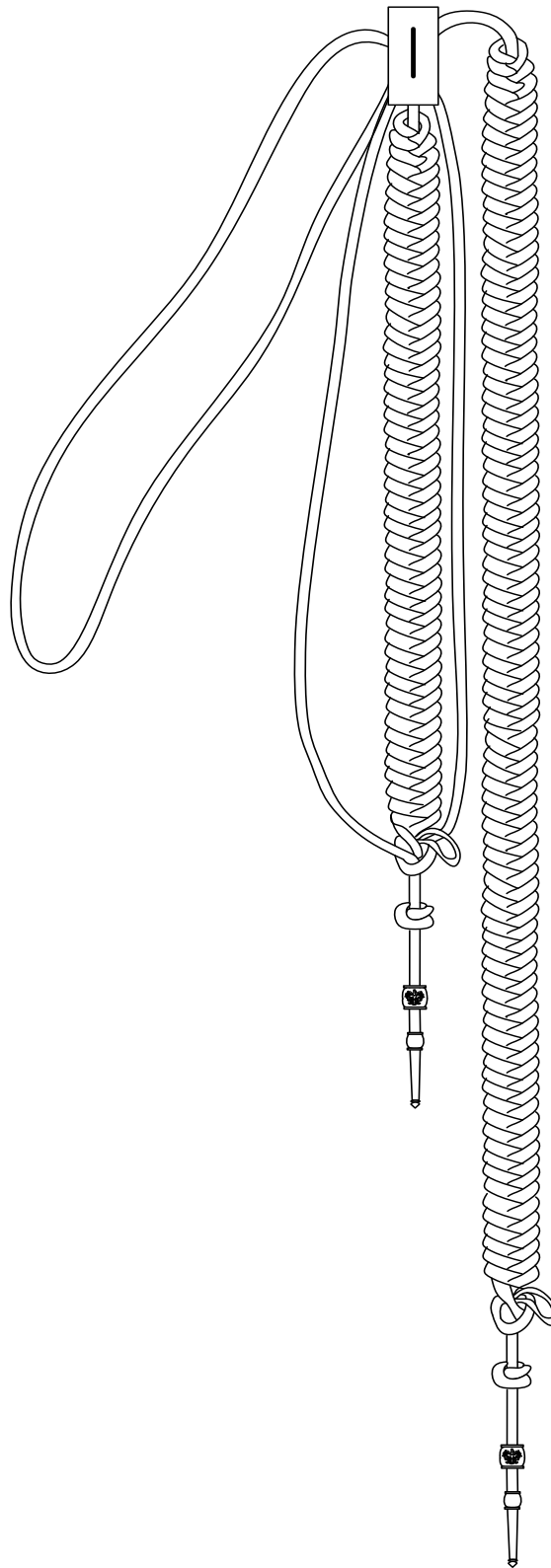

Sznur galowy generała

b) sznury galowe noszone przez funkcjonariuszy noszących umundurowanie typu Marynarki Wojennej

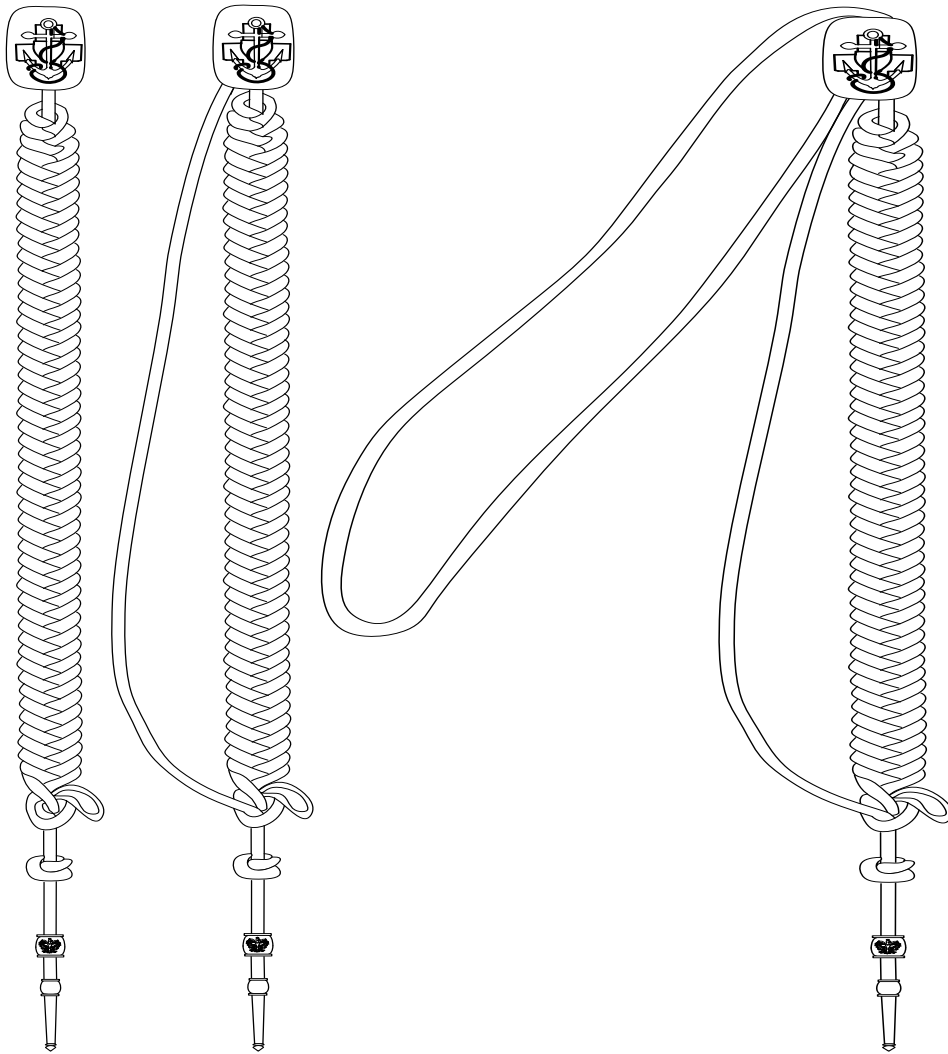

Sznur galowy podoficera

Sznur galowy chorążego

Sznur galowy oficera

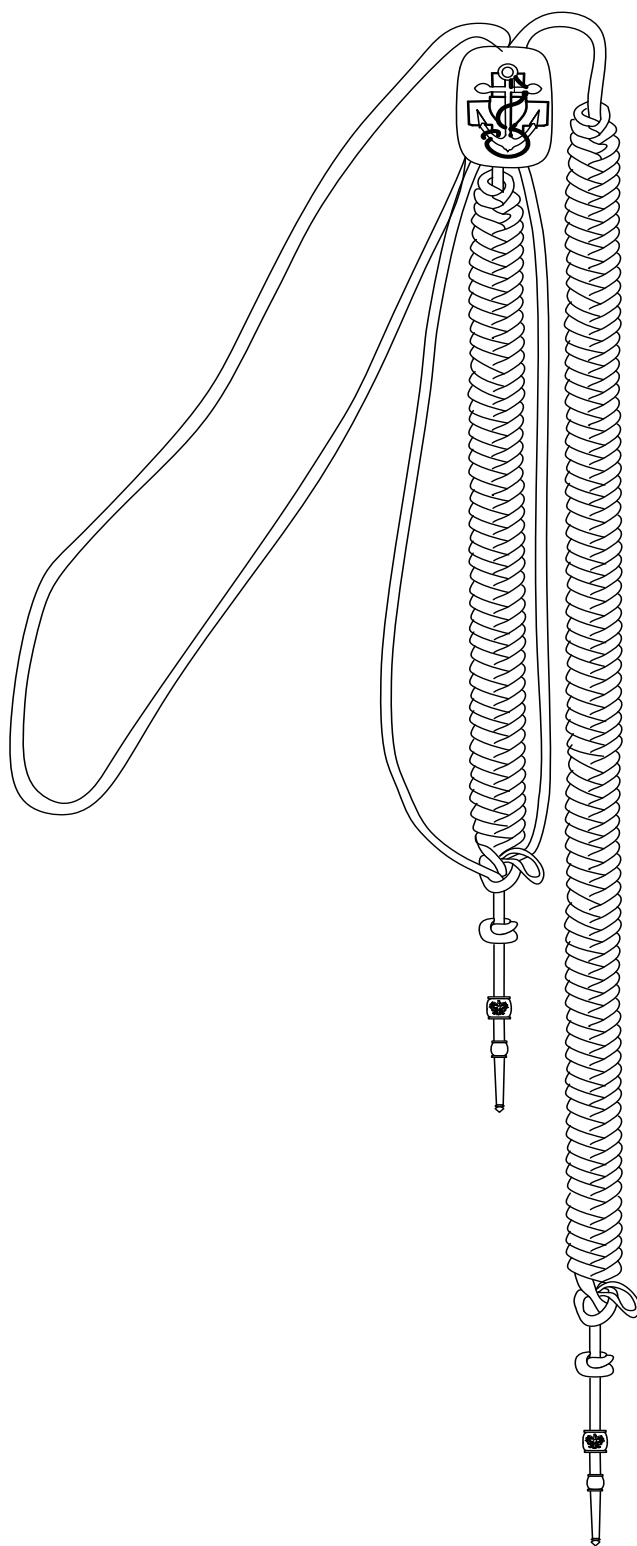

Sznur galowy admirała

Opis sznurów galowych

Sznur galowy podoficera	<p>Sznur galowy podoficera noszącego umundurowanie typu Wojsk Lądowych i Sił Powietrznych stanowi warkocz wykonany z trzech plecionek poliamidowych w kolorze srebrno-szarym, który zakończony jest z jednej strony zapinką z taśmy poliamidowej, a z drugiej strony pętelką i wisiorem z beczułką. Pomiedzy drugim końcem splotu warkocza i wisiorem znajduje się supeł.</p> <p>Sznur galowy podoficera noszącego umundurowanie typu Marynarki Wojennej stanowi warkocz wykonany z trzech plecionek poliamidowych w kolorze złotym, który zakończony jest z jednej strony metalową zapinką, a z drugiej strony pętelką i wisiorem z beczułką. Pomiedzy drugim końcem splotu warkocza i wisiorem znajduje się supeł.</p>
Sznur galowy chorążego	<p>Sznur galowy chorążego noszącego umundurowanie typu Wojsk Lądowych i Sił Powietrznych stanowi jeden warkocz wykonany z trzech plecionek poliamidowych i jedna pojedyncza plecionka poliamidowa w kolorze srebrno-szarym oraz zapinka z taśmy poliamidowej. Pojedyncza plecionka z jednej strony wszyta jest do zapinki wraz z jednym końcem warkocza, a z drugiej strony przewleczona jest przez ostatnie oczko warkocza i zakończona wisiorem z beczułką. Długość pojedynczej plecionki powinna być proporcjonalna do długości warkocza sznura.</p> <p>Sznur galowy chorążego noszącego umundurowanie typu Marynarki Wojennej stanowi jeden warkocz wykonany z trzech plecionek poliamidowych i jedna pojedyncza plecionka poliamidowa w kolorze złotym oraz metalowa zapinka. Pojedyncza plecionka z jednej strony przymocowana do zapinki wraz z jednym końcem warkocza, a z drugiej strony przewleczona jest przez ostatnie oczko warkocza i zakończona wisiorem z beczułką. Długość pojedynczej plecionki powinna być proporcjonalna do długości warkocza sznura.</p>
Sznur galowy oficera	<p>Sznur galowy oficera noszącego umundurowanie typu Wojsk Lądowych i Sił Powietrznych stanowi jeden warkocz wykonany z trzech plecionek poliamidowych i dwie pojedyncze plecionki poliamidowe w kolorze srebrno-szarym oraz zapinka z taśmy poliamidowej. Pojedyncza plecionka z jednej strony wszyta jest do zapinki wraz z jednym końcem warkocza, a z drugiej strony przewleczona jest przez ostatnie oczko warkocza i zakończona wisiorem z beczułką. Długość pojedynczej plecionki powinna być proporcjonalna do długości warkocza sznura. Druga plecionka przymocowana jest do zapinki obydwojema końcami tworząc pętlę.</p> <p>Sznur galowy oficera noszącego umundurowanie typu Marynarki Wojennej stanowi jeden warkocz wykonany z trzech plecionek poliamidowych i dwie pojedyncze plecionki poliamidowe w kolorze złotym oraz metalowa zapinka. Pojedyncza plecionka z jednej strony przymocowana jest do zapinki wraz z jednym końcem warkocza, a z drugiej strony przewleczona jest przez ostatnie oczko warkocza i zakończona wisiorem z beczułką. Długość pojedynczej plecionki</p>

	<p>powinna być proporcjonalna do długości warkocza sznura. Druga plecionka przymocowana jest do zapinki obydwoma końcami tworząc pętlę.</p>
Sznur galowy generała	<p>Sznur galowy generała noszącego umundurowanie typu Wojsk Lądowych i Sił Powietrznych stanowią dwa warkocze różnej długości splątane z trzech plecionek każdy oraz dwie pojedyncze plecionki poliamidowe w kolorze srebrno-szarym i zapinka z taśmy poliamidowej. Warkocze zakończone są dwoma wisiorami z beczułkami i pętelkami.</p> <p>Sznur galowy admirała noszącego umundurowanie typu Marynarki Wojennej stanowią dwa warkocze różnej długości splątane z trzech plecionek każdy oraz dwie pojedyncze plecionki poliamidowe w kolorze złotym i metalowa zapinka. Warkocze zakończone są dwoma wisiorami z beczułkami i pętelkami.</p>

WZORY I OPIS PRZEDMIOTÓW UMUNDUROWANIA POLOWEGO

Wzory przedmiotów umundurowania polowego

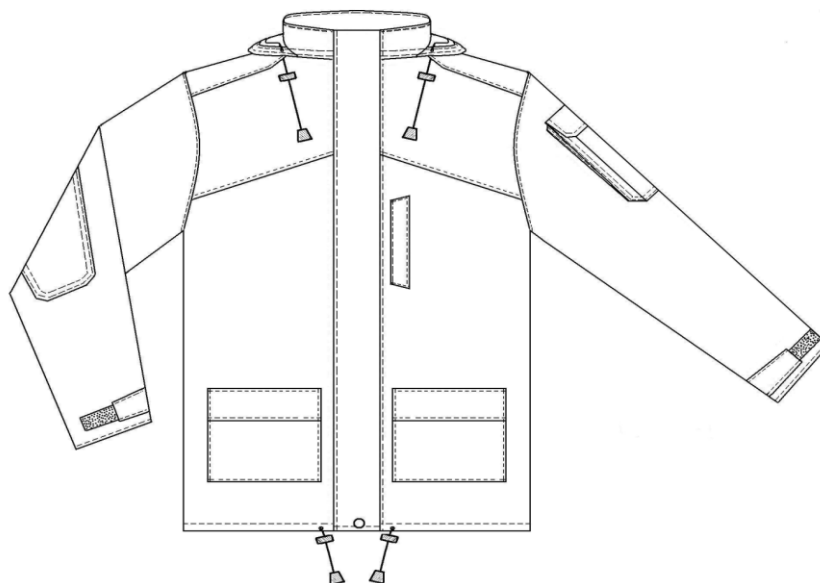

Kurtka ubrania na złą pogodę

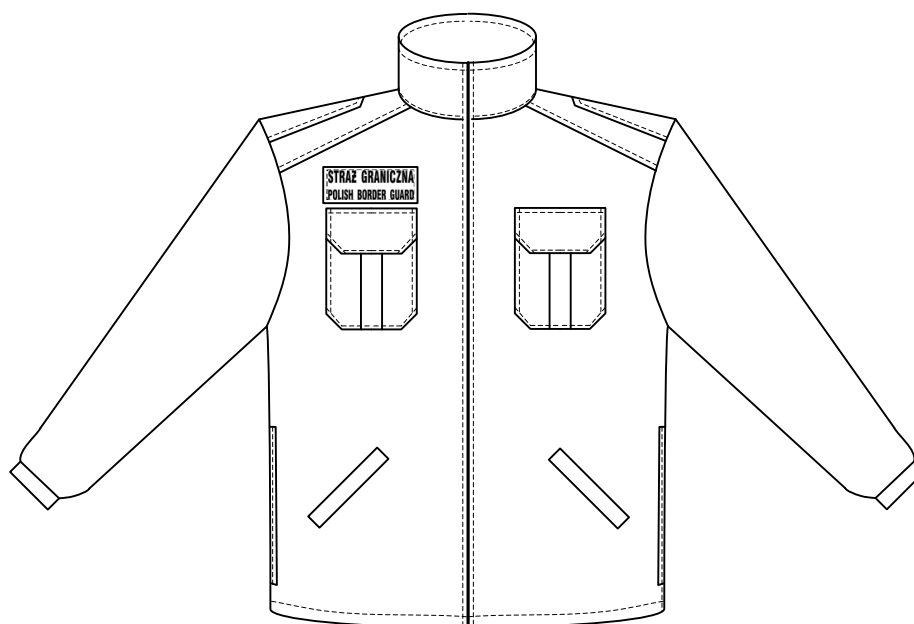

Podpinka kurtki ubrania na złą pogodę – przód



Podpinka kurtki ubrania na złą pogodę – tył

1. Kurtka ubrania na złą pogodę z podpinką

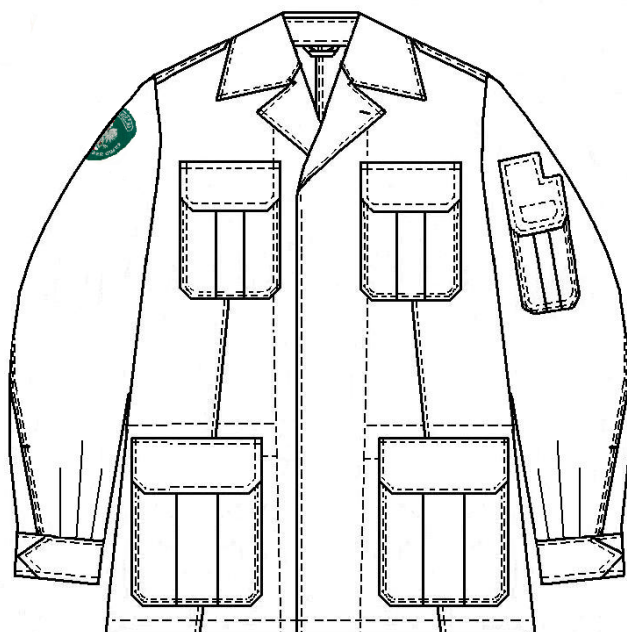

Bluza polowa – przód

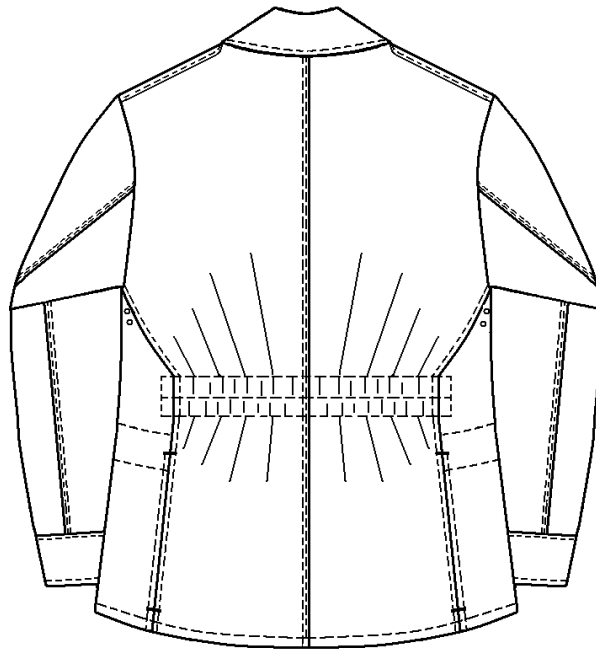

Bluza polowa – tył

2. Bluza polowa

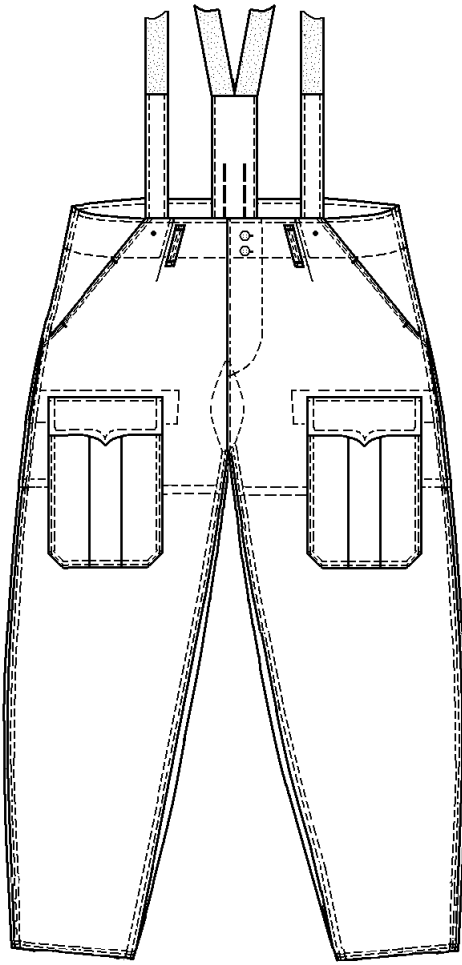

Spodnie polowe – przód

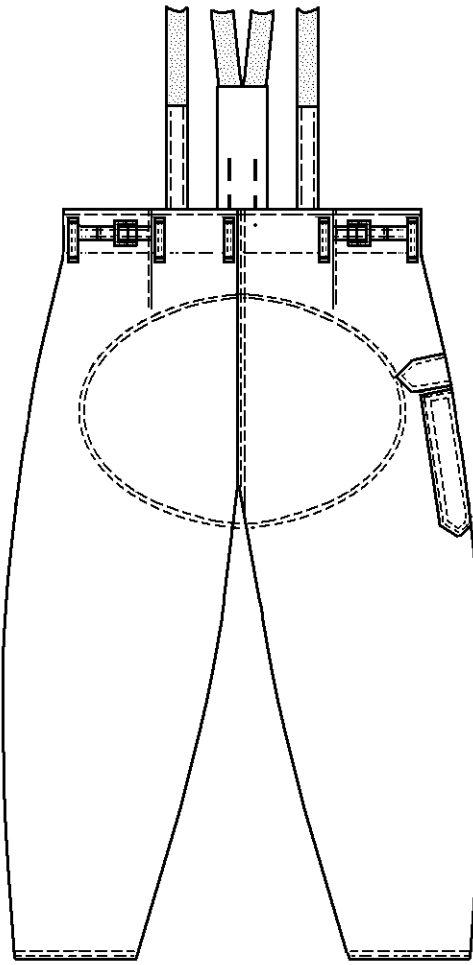

Spodnie polowe – tył

3. Spodnie polowe

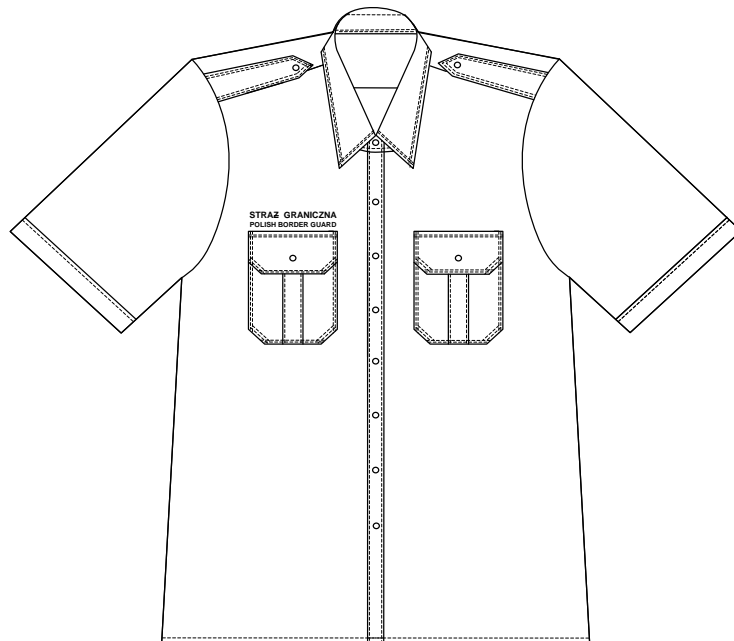

4. Koszula polowa



5. Czapka polowa



6. Trzewik polowy

Opis przedmiotów umundurowania polowego

L.p.	Nazwa przedmiotu umundurowania	Opis
1.	Kurtka ubrania na złą pogodę z podpinką	Kurtka ubrania na złą pogodę z podpinką, wykonana z laminatu, którego zewnętrzną warstwą jest tkanina barwiona na kolor khaki z nadrukiem maskującym. Podpinka z dzianiny dwustronnie drapanej typu „POLAR” w kolorze czarnym, z wykończeniem antypilingowym.
2.	Bluza polowa	Wykonana z tkaniny drelichowej barwionej na kolor khaki z nadrukiem maskującym.
3.	Spodnie polowe	Wykonane z tkaniny drelichowej barwionej na kolor khaki z nadrukiem maskującym.
4.	Koszula polowa	Wykonana z tkaniny bawełniano – poliestrowej barwionej na kolor khaki, z nadrukiem maskującym.
5.	Czapka polowa	Wykonana z tkaniny drelichowej barwionej na kolor khaki z nadrukiem maskującym i wykończeniem wodoodpornym.
6.	Trzewiki polowe	Skórzane, w kolorze czarnym.

WZÓR NADRUKU MASKUJĄCEGO DO UMUNDUROWANIA POLOWEGO



Miejsca pomiaru zgodności barwy z wzorcem
Dla każdego z pięciu kolorów
i miejsca rozmieszczenia skrótu „**SG**”



WZORY I OPIS OZNAK STOPNI STRAŻY GRANICZNEJ NA POCHEWKACH

KORPUS SZEREGOWYCH

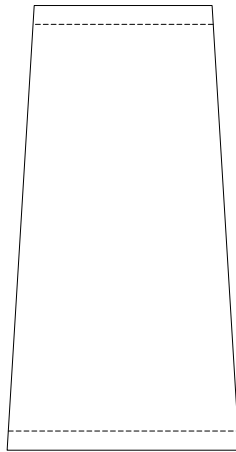

Szeregowy Straży Granicznej

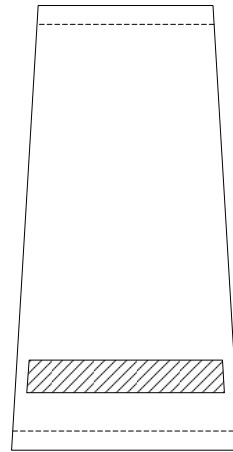

Starszy szeregowy Straży Granicznej

KORPUS PODOFICERÓW

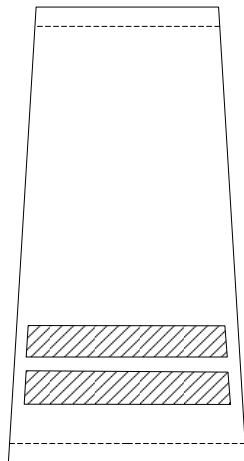

Kapral Straży Granicznej

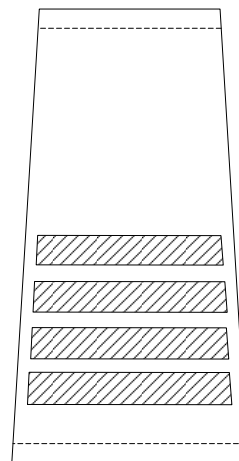

Plutonowy Straży Granicznej

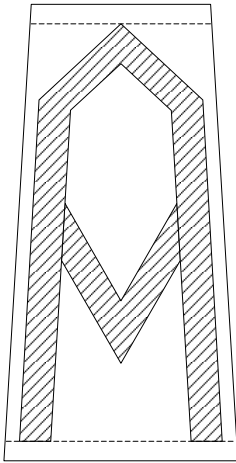

Sierżant Straży Granicznej

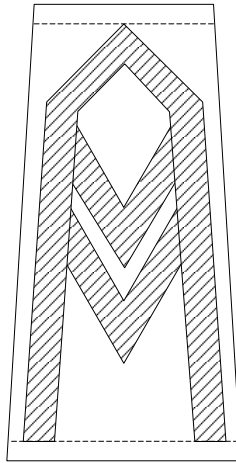

Starszy sierżant Straży Granicznej

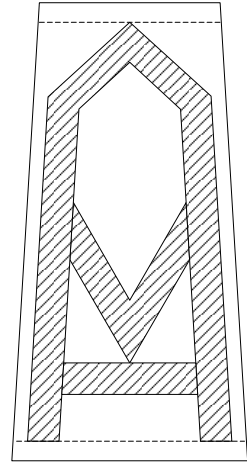

Sierżant sztabowy Straży Granicznej

KORPUS CHORAŻYCH

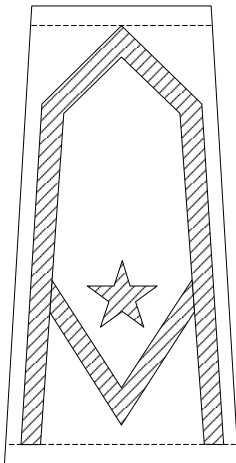

Młodszy chorąży Straży Granicznej

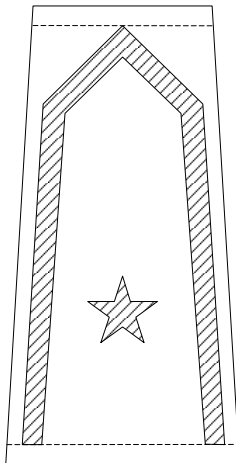

Chorąży Straży Granicznej

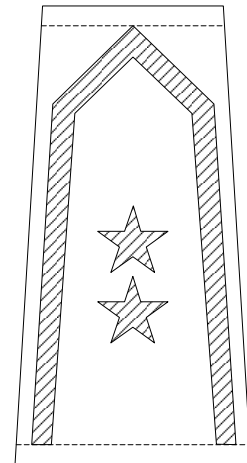

Starszy chorąży Straży Granicznej

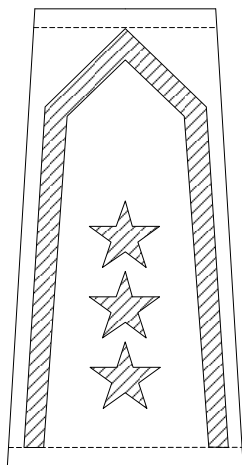

Chorąży sztabowy Straży Granicznej

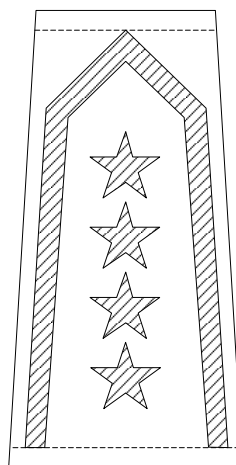

Starszy chorąży sztabowy Straży Granicznej

KORPUS OFICERÓW

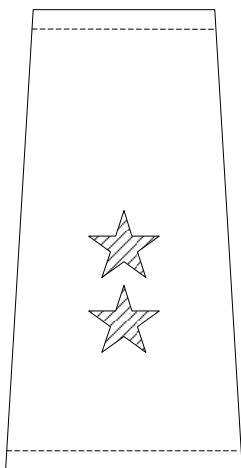

Podporucznik Straży Granicznej

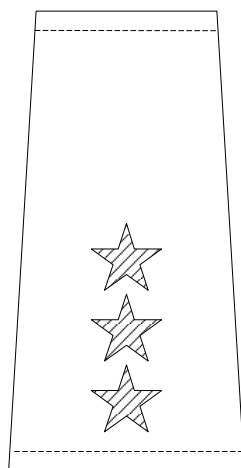

Porucznik Straży Granicznej

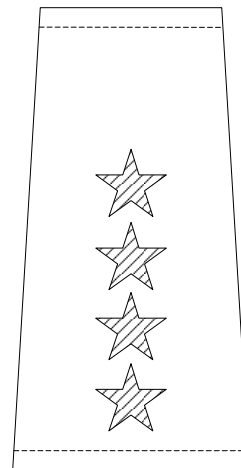

Kapitan Straży Granicznej

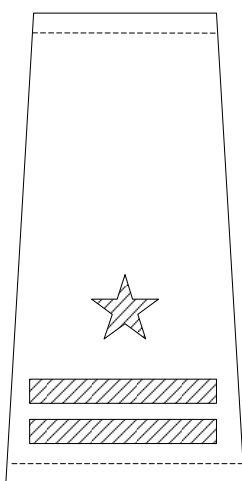

Major Straży Granicznej

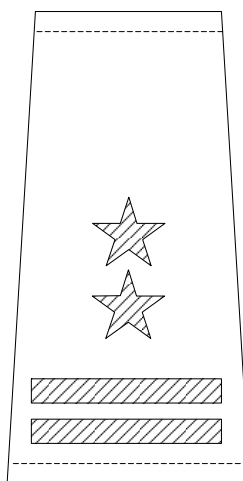

Podpułkownik Straży Granicznej

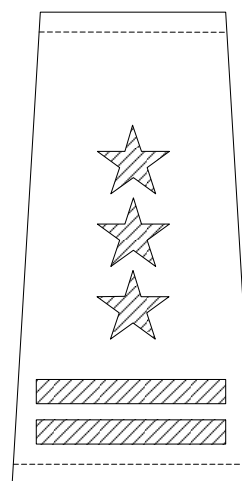

Pułkownik Straży Granicznej

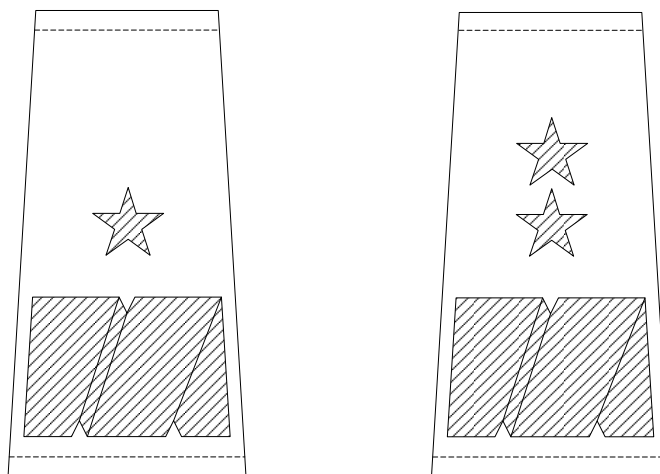

Generał brygady Straży Granicznej

Generał dywizji Straży Granicznej

Pochewki z oznakami stopni:

- 1) do umundurowania wyjściowego funkcjonariuszy noszących umundurowanie typu Wojsk Lądowych – wykonane metodą haftu komputerowego srebrną nitką na tkaninie, z której szyty jest mundur wyjściowy typu Wojsk Lądowych;
- 2) do umundurowania wyjściowego funkcjonariuszy noszących umundurowanie typu Sił Powietrznych – wykonane metodą haftu komputerowego srebrną nitką na tkaninie, z której szyty jest mundur wyjściowy typu Sił Powietrznych;
- 3) do umundurowania służbowego funkcjonariuszy pełniących służbę w Komendzie Głównej Straży Granicznej, w ośrodkach szkolenia Straży Granicznej, w ośrodkach Straży Granicznej, w oddziałach Straży Granicznej, a w Morskim Oddziale Straży Granicznej tylko funkcjonariusze pełniący służbę w placówkach Straży Granicznej – wykonane metodą haftu komputerowego czarną nitką na tkaninie w kolorze oliwkowym;
- 4) do umundurowania polowego funkcjonariuszy pełniących służbę w Komendzie Głównej Straży Granicznej, w ośrodkach szkolenia Straży Granicznej, w ośrodkach Straży Granicznej, w oddziałach Straży Granicznej, a w Morskim Oddziale Straży Granicznej tylko funkcjonariusze pełniący służbę w placówkach Straży Granicznej – wykonane metodą haftu komputerowego czarną nitką na tkaninie w kolorze khaki z nadrukiem maskującym.

KORPUS SZEREGOWYCH

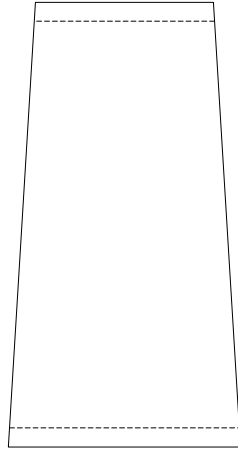

Młynarz Straży Granicznej

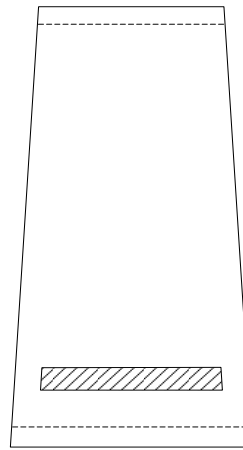

Starszy młynarz Straży Granicznej

KORPUS PODOFICERÓW

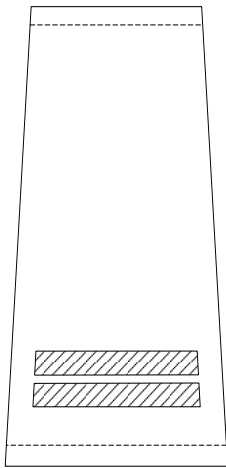

Mat Straży Granicznej

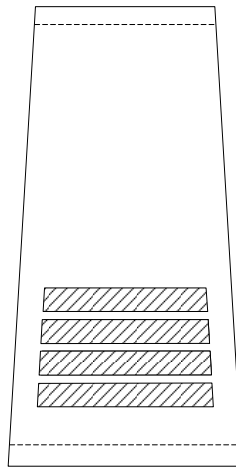

Bosmanmat Straży Granicznej

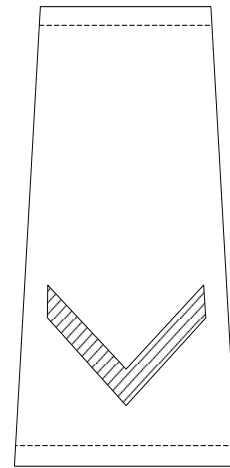

Bosman Straży Granicznej

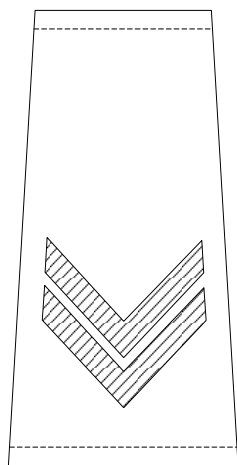

Starszy bosman Straży Granicznej

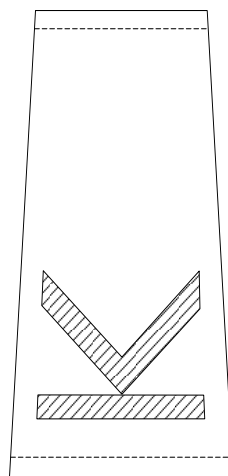

Bosman sztabowy Straży Granicznej

KORPUS CHORAŻYCH

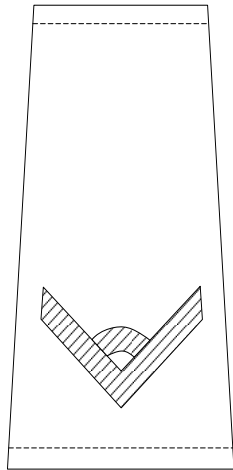

Młodszy chorąży Straży Granicznej

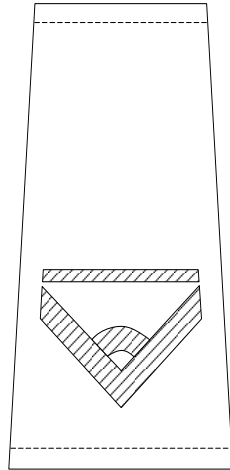

Chorąży Straży Granicznej

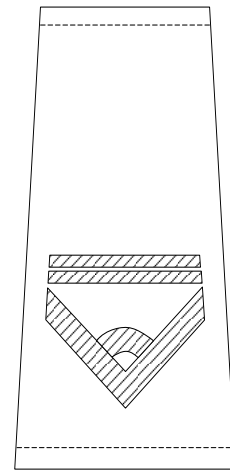

Starszy chorąży Straży Granicznej

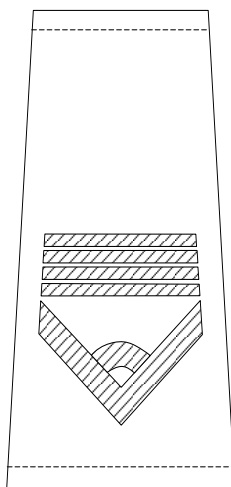

Chorąży sztabowy Straży Granicznej

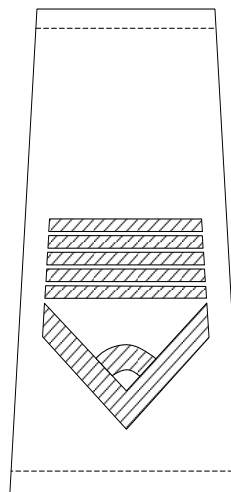

Starszy chorąży sztabowy Straży Granicznej

KORPUS OFICERÓW

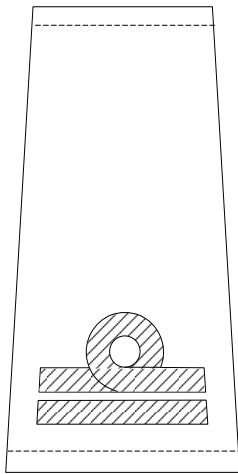

Podporucznik Straży Granicznej

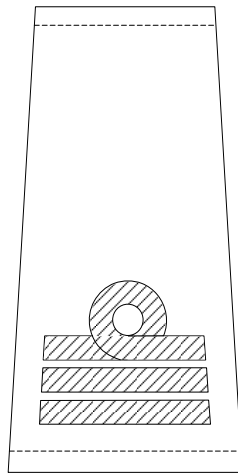

Porucznik Straży Granicznej

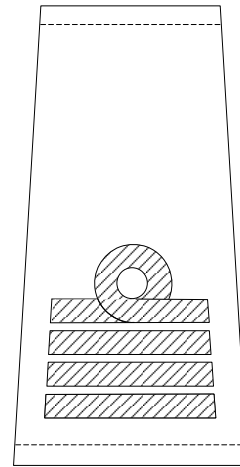

Kapitan Straży Granicznej

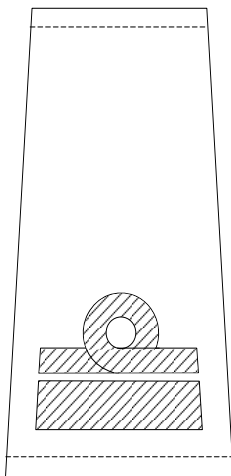

Komandor podporucznik Straży Granicznej

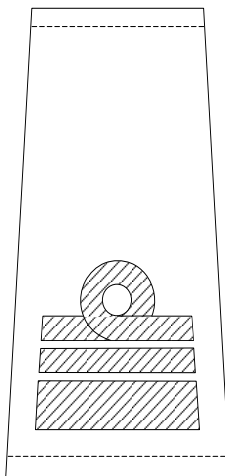

Komandor porucznik Straży Granicznej

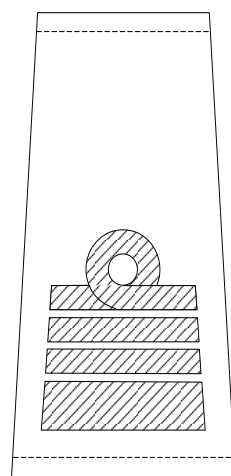

Komandor Straży Granicznej

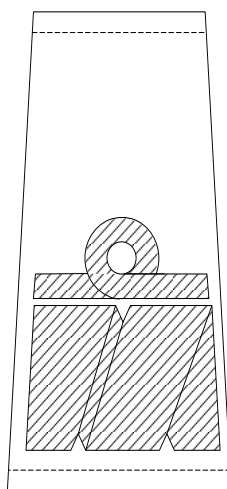

Kontradmiral Straży Granicznej

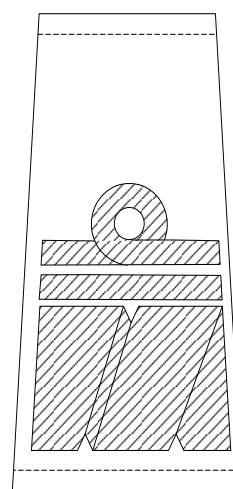

Wiceadmiral Straży Granicznej

Pochewki z oznakami stopni:

- 1) do umundurowania wyjściowego funkcjonariuszy noszących umundurowanie typu Marynarki Wojennej – wykonane metodą haftu komputerowego nitką koloru złotego na tkaninie w kolorze granatowym;
- 2) do umundurowania służbowego funkcjonariuszy noszących umundurowanie typu Marynarki Wojennej, z wyjątkiem funkcjonariuszy pełniących służbę w placówkach Straży Granicznej – wykonane metodą haftu komputerowego nitką koloru złotego na tkaninie w kolorze granatowym;
- 3) do umundurowania polowego funkcjonariuszy noszących umundurowanie typu Marynarki Wojennej – wykonane metodą haftu komputerowego czarną nitką na tkaninie w kolorze khaki z nadrukiem maskującym.

WZORY WIZERUNKÓW ORŁA



Wizerunek metalowego orła umieszczonego na tarczy, wewnątrz której znajduje się napis „STRAŻ GRANICZNA”, noszony na czapkach garnizonowych, kapeluszach i czapkach futrzanych



Wizerunek orła umieszczonego na tarczy, wewnątrz której znajduje się napis „STRAŻ GRANICZNA”, wykonany metodą haftu komputerowego na tkaninie noszony na czapkach służbowych letnich



Wizerunek orła umieszczonego na tarczy, wewnątrz której znajduje się napis „STRAŻ GRANICZNA”, wykonany metodą haftu komputerowego noszony na czapkach służbowych zimowych



Wizerunek orła umieszczonego na tarczy, wewnątrz której znajduje się napis „STRAŻ GRANICZNA”, wykonany metodą termnadruku noszony na czapkach polowych



Wizerunek orła umieszczony na czarnej sukiennej podkładce, z literami SG na zielonym tle, noszony na czapkach garnizonowych, kapeluszu i czapce futrzanej kontradmirała Straży Granicznej

NORMY UMUNDUROWANIA

TABELA nr 1

Normy umundurowania służbowego funkcjonariuszy służby kandydackiej

Lp.	Przedmiot	J.m.	Liczba	Okres używalności w latach
1	2	3	4	5
1.	Koszula służbowa z długimi rękawami	szt.	2	Na okres służby
2.	Koszula służbowa z krótkimi rękawami	szt.	2	Na okres służby
3.	Koszulka służbowa polo	szt.	1	Na okres służby
4.	Czapka służbowa (letnia)	szt.	1	Na okres służby
5.	Czapka służbowa (zimowa, dziana)	szt.	1	Na okres służby
6.	Spodnie służbowe	szt.	2	Na okres służby
7.	Kurtka służbowa z podpinką z emblematem „STRAŻ GRANICZNA POLISH BORDER GUARD”	kpl.	1	Na okres służby
8.	Półbuty służbowe	para	2	Na okres służby
9.	Trzewiki służbowe	para	1	Na okres służby
10.	Oznaki stopni do ubioru służbowego, pochewki	para	3	Na okres służby
11.	Pas główny koloru czarnego	szt.	1	Na okres służby
12.	Bielizna	kpl.	1	Na okres służby

Uwagi:

1. Przedmioty wymienione w tabeli podlegają zwrotowi, z wyjątkiem bielizny.
2. Zaopatrywanie w umundurowanie należne według niniejszej tabeli odbywa się wyłącznie w naturze (w I lub II kategorii).
3. W skład kompletu bielizny wchodzi: slipy – 2 szt., skarpety koloru czarnego – 4 pary, kalesony: 2 szt.

Tabela nr 2

Normy umundurowania wyjściowego, galowego, służbowego i polowego funkcjonariuszy służby przygotowawczej i stałej

Lp.	Przedmiot	J.m.	Liczba	Okres używalności w latach	Jednostkowa wartość punktowa	Roczna wartość punktowa	Całkowita wartość punktowa
Umundurowanie wyjściowe, galowe							
1	Mundur wyjściowy z emblematem „STRAŻ GRANICZNA POLISH BORDER GUARD”	kpl.	1	5	605	121	605
2	Spodnie/spódnica letnie	szt.	1	5	160	32	160
3	Kurtka wyjściowa Straży Granicznej koloru khaki z emblematem „STRAŻ GRANICZNA POLISH BORDER GUARD”	kpl.	1	5	300	60	300
4	Czapka garnizonowa/kapelusz	szt.	1	5	80	16	80
6	Krawat	szt.	1	5	20	4	20
7	Szalik zimowy	szt.	1	5	40	8	40
8	Rękawiczki zimowe	para	1	5	70	14	70
9	Koszula koloru białego z długimi rękawami i naramiennikami	szt.	2	5	60	24	120
10	Koszula koloru białego z krótkimi rękawami i naramiennikami	szt.	2	5	60	24	120
11	Oznaki stopni do umundurowania wyjściowego:	kpl.	1	5			
	pochevky do munduru	para	1	5	20	4	20
	pochevky do koszul	para	1	5	15	3	15
	oznaka stopnia do kurtki wyjściowej	szt.	1	5	10	2	10
	taśma otokowa do czapki garnizonowej/kapelusza	szt.	1	5	10	2	10
12	Oznaka Straży Granicznej	para	1	5	10	2	10
13	Botki zimowe koloru czarnego/ obuwie zimowe – kozaki	para	1	5	140	28	140
14	Półbuty galowe/ czółenka galowe damskie	para	1	5	120	24	120
15	Sznur galowy	szt.	1	5	40	8	40
16	Pasek do spodni (spódnicy)	szt.	1	5	40	8	40
Suma wartości punktowej należności rocznej/całkowitej – umundurowanie wyjściowe, galowe						384	1920
Umundurowanie służbowe i polowe							
Umundurowanie służbowe							
1	Koszula służbowa z długimi rękawami	szt.	2	3	99	66	198
2	Koszula służbowa z krótkimi rękawami	szt.	2	3	87	58	174
3	Koszulka służbowa polo	szt.	1	3	54	18	54
4	Czapka służbowa (letnia)	szt.	1	3	30	10	30

5	Czapka służbowa (zimowa, dziana)	szt.	1	3	33	11	33
6	Spodnie służbowe	szt.	2	3	156	104	312
7	Kurtka służbowa z podpinką z emblematem „STRAŻ GRANICZNA POLISH BORDER GUARD”	kpl.	1	3	798	266	798
8	Półbuty służbowe	para	2	3	153	102	306
9	Trzewiki służbowe	para	1	3	279	93	279
10	Oznaki stopni do umundurowania służbowego, pochwki	para	3	3	10	10	30
11	Pas główny koloru czarnego	szt.	1	3	45	15	45
Suma wartości punktowej należności rocznej/całkowitej – umundurowanie służbowe						753	2259
Umundurowanie polowe							
1	Bluza polowa	szt.	1	4	128	32	128
2	Spodnie polowe	szt.	1	4	112	28	112
3	Koszula polowa z krótkimi rękawami	szt.	1	4	44	11	44
4	Czapka polowa	szt.	1	4	36	9	36
5	Oznaki stopni, pochwki	para	3	4	12	9	36
6	Kurtka ubrania na złą pogodę z podpinką	kpl.	1	4	788	197	788
7	Trzewiki polowe	para	1	4	240	60	240
Suma wartości punktowej należności rocznej/całkowitej – umundurowanie polowe						346	1384
Umundurowanie służbowe i polowe łącznie – należność roczna/całkowita						1099	3643
Pozostałe składniki normy							
1	Bielizna:	kpl.	1	X			
	Skarpety koloru czarnego do wyjściowego/rajstopy	szt.	5	5	12	12	60
	Skarpety koloru czarnego do służbowego	szt.	7	3	12	28	84
	Podkoszulek koloru czarnego z krótkimi rękawami	szt.	3	3	90	90	270
	Podkoszulek koloru czarnego z długimi rękawami	szt.	3	3	90	90	270
	Kalesony termoaktywne	szt.	3	3	90	90	270
Suma wartości należności rocznej/ całkowitej – bielizna						310	954
2	Ryczałt na pranie umundurowania	-	1	X		255	

Uwagi:

1. Funkcjonariusz mianowany po raz pierwszy do korpusu podoficerów, chorążych lub oficerów oraz funkcjonariusz mianowany na stopień majora Straży Granicznej poza systemem punktów otrzymuje, w naturze z zaliczeniem okresu używalności od dnia mianowania:
 - 1) na stopień w korpusie podoficerów – sznur galowy podoficera, taśmę otokową ze stopniem do czapki garnizonowej, uzupełnienie oznak stopni,
 - 2) na stopień w korpusie chorążych – sznur galowy chorążego, taśmę otokową ze stopniem do czapki garnizonowej, uzupełnienie oznak stopni,
 - 3) na stopień w korpusie oficerów – czapkę garnizonową, taśmę otokową ze stopniem do czapki garnizonowej – tylko funkcjonariusze noszący umundurowanie typu Wojsk Lądowych i Sił Powietrznych, sznur galowy oficera, uzupełnienie oznak stopni, funkcjonariusze noszący umundurowanie typu Marynarki Wojennej – w tym również daszek do czapki garnizonowej,

- 4) na stopień majora Straży Granicznej – czapkę garnizonową, taśmę otokową ze stopniem do czapki garnizonowej,
- 5) na stopień komandora podporucznika Straży Granicznej uzupełnienie oznak stopni do czapki garnizonowej – w tym również daszek do czapki garnizonowej.
2. Funkcjonariusz kobieta:
 - 1) może nosić jako składnik umundurowania spódnicę lub spodnie,
 - 2) zamiast czapki garnizonowej nosi kapelusz,
 - 3) zamiast półbutów galowych i botków zimowych koloru czarnego nosi odpowiednio: czółenka galowe damskie, obuwie zimowe – kozaki.
3. Sznur galowy nie przysługuje szeregowym.
4. Funkcjonariusze Straży Granicznej noszący umundurowanie typu Marynarki Wojennej otrzymują:
 - 1) mundur wyjściowy w kolorze granatowym, zamiast munduru wyjściowego w kolorze khaki,
 - 2) oznaki stopni na rękawy do munduru wyjściowego zamiast pochewek z oznakami stopnia,
 - 3) spodnie/spódnicę letnie w kolorze granatowym zamiast spodni/spódnicy letnich w kolorze khaki,
 - 4) krawat w kolorze czarnym zamiast krawata w kolorze khaki,
 - 5) kurtkę zimową nieprzemakalną koloru czarnego z emblematem „STRAŻ GRANICZNA POLISH BORDER GUARD” zamiast kurtki wyjściowej Straży Granicznej koloru khaki z emblematem „STRAŻ GRANICZNA POLISH BORDER GUARD”,
 - 6) czapkę garnizonową z białym denkiem i czarnym otokiem zamiast czapki garnizonowej w kolorze khaki,
 - 7) oznaki stopnia do czapki garnizonowej typu Marynarki Wojennej zamiast taśmy otokowej w kolorze zielonym z oznakami stopnia,
 - 8) koszulę służbowe, czapkę służbową letnią, spodnie służbowe, kurtkę służbową z podpinką w kolorze granatowym, zamiast w kolorze oliwkowym,
 - 9) oznaki stopni do umundurowania służbowego w postaci pochewek z oznakami stopnia wzoru Marynarki Wojennej haftowane nitką koloru złotego na tkaninie w kolorze granatowym, z wyjątkiem funkcjonariuszy pełniących służbę w placówkach Straży Granicznej, zamiast pochewek haftowanych nitką w kolorze czarnym na tkaninie w kolorze khaki w odcieniu oliwkowym,
 - 10) emblemat z napisem w kolorze złotym na tkaninie koloru granatowego zamiast emblematu z napisem w kolorze srebrnym na tkaninie w kolorze oliwkowym, z wyjątkiem funkcjonariuszy pełniących służbę w placówkach Straży Granicznej.
5. Funkcjonariusze Straży Granicznej noszący umundurowanie typu Sił Powietrznych otrzymują:
 - 1) mundur wyjściowy w kolorze stalowym, zamiast munduru wyjściowego w kolorze khaki,
 - 2) spodnie/spódnicę letnie w kolorze stalowym zamiast spodni/spódnicy letnich w kolorze khaki,
 - 3) krawat w kolorze czarnym zamiast krawata w kolorze khaki,
 - 4) kurtkę zimową nieprzemakalną koloru czarnego z emblematem „STRAŻ GRANICZNA POLISH BORDER GUARD” zamiast kurtki wyjściowej Straży Granicznej koloru khaki z emblematem „STRAŻ GRANICZNA POLISH BORDER GUARD”,
 - 5) czapkę garnizonową koloru stalowego zamiast czapki garnizonowej w kolorze khaki,
 - 6) oznaki stopni do umundurowania wyjściowego, w postaci pochewek, wykonane metodą haftu komputerowego srebrną nitką na tkaninie koloru stalowego, zamiast oznak stopni haftowanych srebrną nitką na tkaninie koloru khaki.
6. W skład kompletu munduru wyjściowego wchodzi kurtka i spodnie (spódnica).
7. W skład kompletu kurtki wyjściowej Straży Granicznej koloru khaki z emblematem „STRAŻ GRANICZNA POLISH BORDER GUARD”, kurtki zimowej nieprzemakalnej koloru czarnego z emblematem „STRAŻ GRANICZNA POLISH BORDER GUARD” wchodzi podpinka.
8. W skład kompletu kurtki służbowej wchodzi podpinka. Podpinka ta może być noszona jako ubiór wierzchni.
9. W skład kompletu bielizny wchodzi: skarpety koloru czarnego/rajstopy koloru beżowego do umundurowania wyjściowego – 5 par/sztuk na 5 lat, skarpety koloru czarnego do umundurowania służbowego i polowego, łącznie: 7 par na 3 lata, termoaktywny podkoszulek koloru czarnego z długimi rękawami – 3 szt. na 3 lata, termoaktywny podkoszulek koloru czarnego z krótkimi rękawami – 3 szt. na 3 lata, termoaktywne kałesony – 3 szt. na 3 lata.
10. Oficerowie do munduru wyjściowego mogą nosić oznaki stopni haftowane bajorkiem, haftu dokonują we własnym zakresie i z własnych środków finansowych.
11. Funkcjonariusz mianowany na stanowisko Komendanta, zastępcę komendanta oddziału (ośrodka szkolenia, ośrodka) Straży Granicznej otrzymuje dodatkowo jednorazowo, poza systemem punktów:
 - a) płaszcz sukieny z emblematem „STRAŻ GRANICZNA POLISH BORDER GUARD” z oznakami stopni haftowanymi bajorkiem oraz oznaką Straży Granicznej – 1 kpl.,

- b) płaszcz letni z emblematem „STRAŻ GRANICZNA POLISH BORDER GUARD” z oznakami stopni haftowanymi bajorkiem – 1 kpl.,
- c) szalik letni – 1 szt.,
- d) rękawiczki letnie – 1 para,
- e) pokrowiec na mundur i płaszcz – 1 szt.,
- f) czapkę futrzaną – 1 szt.

Przedmiotów tych nie wydaje się funkcjonariuszowi, jeżeli zostały mu już wcześniej wydane (w związku z pełnieniem przez niego służby w Straży Granicznej).

Tabela nr 3
Normy umundurowania wyjściowego, galowego, służbowego i polowego
Komendanta Głównego i zastępcy Komendanta Głównego Straży Granicznej

Lp.	Przedmiot	J.m.	Liczba	Okres używalności w latach	Jednostkowa wartość punktowa	Roczna wartość punktowa	Całkowita wartość punktowa
Umundurowanie wyjściowe, galowe							
1	Mundur wyjściowy z emblematem „STRAŻ GRANICZNA POLISH BORDER GUARD”	kpl.	1	5	605	121	605
2	Spodnie/ spódnica letnie	szt.	1	5	160	32	160
3	Kurtka wyjściowa Straży Granicznej koloru khaki z emblematem „STRAŻ GRANICZNA POLISH BORDER GUARD”	kpl.	1	5	300	60	300
4	Czapka garnizonowa/kapelusz	szt.	1	5	80	16	80
5	Krawat	szt.	1	5	20	4	20
6	Szalik zimowy	szt.	1	5	40	8	40
7	Rękawiczki zimowe	para	1	5	70	14	70
8	Koszula koloru białego z długimi rękawami i naramiennikami	szt.	2	5	60	24	120
9	Koszula koloru białego z krótkimi rękawami i naramiennikami	szt.	2	5	60	24	120
10	Oznaki stopni do umundurowania wyjściowego:	kpl.		5			
	Oznaki stopni do munduru wyjściowego – haft bajorkiem	para	1	5	50	10	50
	Oznaki stopni do koszul	para	1	5	15	3	15
	Oznaki stopni do kurtki wyjściowej	szt.	1	5	10	2	10
	taśma otokowa do czapki garnizonowej/kapelusza – haft bajorkiem	szt.	1	5	35	7	35
11	Oznaka Straży Granicznej	para	4	5	10	8	40
12	Botki zimowe koloru czarnego/obuwie zimowe – kozaki	para	1	5	140	28	140
13	Półbuty galowe/czółenka galowe damskie	para	1	5	120	24	120
14	Sznur galowy	szt.	1	5	40	8	40
15	Pasek do spodni (spódnicy)	szt.	1	5	40	8	40
16	Mundur wyjściowy z emblematem „STRAŻ GRANICZNA POLISH BORDER	kpl.	1	5	605	121	605

	GUARD "						
17	Oznaki stopni do munduru wyjściowego – haft bajorkiem	para	1	5	50	10	50
18	Mundur letni z emblematem „STRAŻ GRANICZNA POLISH BORDER GUARD "	kpl.	1	5	605	121	605
19	Oznaki stopni do munduru letniego – haft bajorkiem	kpl.	1	5	50	10	50
20	Czapka garnizonowa letnia/kapelusz	szt.	1	5	80	16	80
21	Taśma otokowa do czapki garnizonowej letniej/kapelusza – haft bajorkiem	szt.	1	5	35	7	35
22	Spodnie/spódnica wyjściowe	szt.	1	5	160	32	160
23	Płaszcz sukieny z emblematem „STRAŻ GRANICZNA POLISH BORDER GUARD "	szt.	1	7	511	73	511
24	Oznaki stopni do płaszcza sukienego – haft bajorkiem	kpl.	1	7	50	7	50
25	Płaszcz letni z emblematem „STRAŻ GRANICZNA POLISH BORDER GUARD "	szt.	1	5	390	78	390
26	Oznaki stopni do płaszcza letniego – haft bajorkiem	kpl.	1	5	50	10	50
27	Szalik letni	szt.	1	5	15	3	15
28	Rękawiczki letnie	para	1	5	50	10	50
Suma wartości punktowej należności rocznej/całkowitej – umundurowanie wyjściowe, galowe należne funkcjonariuszowi zajmującemu stanowisko Komendanta Głównego/zastępcy Komendanta Głównego Straży Granicznej						899	4656
Umundurowanie służbowe i polowe							
Umundurowanie służbowe							
1	Koszula służbowa z długimi rękawami	szt.	2	3	99	66	198
2	Koszula służbowa z krótkimi rękawami	szt.	2	3	87	58	174
3	Koszulka służbowa polo	szt.	1	3	54	18	54
4	Czapka służbowa (letnia)	szt.	1	3	30	10	30
5	Czapka służbowa (zimowa, dziana)	szt.	1	3	33	11	33
6	Spodnie służbowe	szt.	2	3	156	104	312
7	Kurtka służbowa z podpinką z emblematem „STRAŻ GRANICZNA POLISH BORDER GUARD "	kpl.	1	3	798	266	798
8	Półbuty służbowe	para	2	3	153	102	306
9	Trzewiki służbowe	para	1	3	279	93	279
10	Oznaki stopni do umundurowania służbowego, pochewki	para	3	3	10	10	30
11	Pas główny koloru czarnego	szt.	1	3	45	15	45
Suma wartości punktowej należności rocznej/całkowitej – umundurowanie służbowe						753	2259

Umundurowanie polowe							
1	Bluza polowa	szt.	1	4	128	32	128
2	Spodnie polowe	szt.	1	4	112	28	112
3	Koszula polowa z krótkimi rękawami	szt.	1	4	44	11	44
4	Czapka polowa	szt.	1	4	36	9	36
5	Oznaki stopni, pochewki	para	3	4	12	9	36
6	Kurtka ubrania na złą pogodę z podpinką	kpl.	1	4	788	197	788
7	Trzewiki polowe	para	1	4	240	60	240
Suma wartości punktowej należności rocznej/całkowitej – umundurowanie polowe						346	1384
Umundurowanie służbowe i polowe łącznie – należność roczna/całkowita						1099	3643
Pozostałe składniki normy							
1	Bielizna	kpl.	1	X			
	Skarpety koloru czarnego do wyjściowego/rajstopy	szt.	5	5	12	12	60
	Skarpety koloru czarnego do służbowego	szt.	7	3	12	28	84
	Podkoszulek koloru czarnego z krótkimi rękawami	szt.	3	3	90	90	270
	Podkoszulek koloru czarnego z długimi rękawami	szt.	3	3	90	90	270
	Kalesony termoaktywne	szt.	3	3	90	90	270
Suma wartości należności rocznej/ całkowitej – bielizna						310	954
2	Ryczałt na pranie umundurowania	-	1	X		355	

Uwagi:

1. Zaopatrzenie w przedmioty umundurowania wyjściowego, galowego:

- 1) w ramach pierwszego wyposażenia realizowane jest w naturze lub równoważniku pieniężnym,
- 2) W ramach kolejnego wyposażenia – poprzez wypłacanie równoważnika pieniężnego, na zasadach określonych odrębnym trybem.

2. Funkcjonariusz kobieta:

- 1) może nosić jako składnik umundurowania spódnicę lub spodnie,
- 2) zamiast czapki garnizonowej nosi kapelusz,
- 3) zamiast półbutów galowych i botków zimowych koloru czarnego nosi odpowiednio: czółenka galowe damskie, obuwie zimowe – kozaki.

3. Sznur galowy nie przysługuje szeregowym.

4. W skład kompletu munduru wyjściowego, munduru letniego – wchodzi kurtka i spodnie (spódnica).

5. W skład kompletu kurtki wyjściowej Straży Granicznej koloru khaki z emblematem „STRAŻ GRANICZNA POLISH BORDER GUARD” wchodzi podpinka.

6. W skład kompletu kurtki służbowej wchodzi podpinka. Podpinka ta może być noszona jako ubiór wierzchni.

7. W skład kompletu bielizny wchodzi: skarpety koloru czarnego/rajstopy koloru beżowego do umundurowania wyjściowego – 5 par/sztuk na 5 lat, skarpety koloru czarnego do umundurowania służbowego i polowego, łącznie: 7 par na 3 lata, termoaktywny podkoszulek koloru czarnego z długimi rękawami – 3 szt. na 3 lata, termoaktywny podkoszulek koloru czarnego z krótkimi rękawami – 3 szt. na 3 lata, termoaktywne kalesony – 3 szt. na 3 lata.

8. Funkcjonariusz powołany na stanowisko Komendanta Głównego Straży Granicznej, zastępcy Komendanta Głównego Straży Granicznej otrzymuje jednorazowo poza systemem punktów: pokrowiec na mundur i płaszcz oraz czapkę futrzaną (jeżeli wcześniej tych przedmiotów nie otrzymał).

9. Funkcjonariusz mianowany na stanowisko Komendanta Głównego Straży Granicznej i zastępcy Komendanta Głównego Straży Granicznej nie otrzymuje przedmiotów wyszczególnionych

w zestawie, jeżeli przedmioty należne według powyższego zestawu zostały mu już wcześniej wydane (w związku z pełnieniem przez niego służby w Straży Granicznej).

10. Funkcjonariuszowi w stopniu generała brygady lub generała dywizji, który zajmuje stanowisko Komendanta Głównego Straży Granicznej albo zastępcy Komendanta Głównego Straży Granicznej, przysługuje wartość punktowa wynikająca z normy dla umundurowania w wysokości przewidzianej dla funkcjonariusza w stopniu generała brygady lub generała dywizji.

Tabela nr 4
Normy umundurowania wyjściowego, galowego, służbowego i polowego
funkcjonariuszy w stopniu generała brygady i generała dywizji Straży Granicznej

Lp.	Przedmiot	J.m.	Liczba	Okres używalności w latach	Jednostkowa wartość punktowa	Roczna wartość punktowa	Całkowita wartość punktowa
Umundurowanie wyjściowe, galowe							
1	Mundur wyjściowy z emblematem „STRAŻ GRANICZNA POLISH BORDER GUARD”	kpl.	1	5	605	121	605
2	Spodnie/spódnica letnie	szt.	1	5	160	32	160
3	Kurtka wyjściowa Straży Granicznej koloru khaki z emblematem „STRAŻ GRANICZNA POLISH BORDER GUARD”	kpl.	1	5	300	60	300
4	Czapka garnizonowa/kapelusz	szt.	1	5	80	16	80
5	Krawat	szt.	1	5	20	4	20
6	Szalik zimowy	szt.	1	5	40	8	40
7	Rękawiczki zimowe	para	1	5	70	14	70
8	Koszula koloru białego z długimi rękawami i naramiennikami	szt.	2	5	60	24	120
9	Koszula koloru białego z krótkimi rękawami i naramiennikami	szt.	2	5	60	24	120
10	Oznaki stopni do umundurowania wyjściowego:	kpl.		5			
	oznaki stopni do munduru wyjściowego – haft bajorkiem	para	1	5	110	22	110
	oznaki stopni do koszul wyjściowych	para	1	5	15	3	15
	oznaka stopnia do kurtki wyjściowej	szt.	1	5	10	2	10
	taśma otokowa do czapki garnizonowej/kapelusza – haft bajorkiem	szt.	1	5	470	94	470
11	Oznaka Straży Granicznej – orzeł – haft bajorkiem	para	5	5	70	70	350
12	Botki zimowe koloru czarnego/obuwie zimowe – kozaki	para	1	5	140	28	140
13	Półbuty galowe/czółenka galowe damskie	para	1	5	120	24	120
14	Sznur galowy	szt.	1	5	160	32	160
15	Pasek do spodni (spódnicy)	szt.	1	5	40	8	40

16	Mundur galowy z emblematem „STRAŻ GRANICZNA POLISH BORDER GUARD” z usługą szycia	kpl.	1	5	1350	270	1350
17	Oznaki stopni do munduru galowego – haft bajorkiem	para	1	5	110	22	110
18	Mundur letni z emblematem „STRAŻ GRANICZNA POLISH BORDER GUARD” z usługą szycia	kpl.	1	5	1350	270	1350
19	Oznaki stopni do munduru letniego – haft bajorkiem	para	1	5	110	22	110
20	Czapka garnizonowa letnia/kapelusz	szt.	1	5	80	16	80
21	Taśma otokowa do czapki garnizonowej letniej/kapelusza z oznaką stopnia – haft bajorkiem	szt.	1	5	470	94	470
22	Mundur wyjściowy z emblematem „STRAŻ GRANICZNA POLISH BORDER GUARD” ze spodniami do butów generała – bryczesami z usługą szycia	kpl.	1	5	1700	340	1700
23	Oznaki stopni do munduru wyjściowego – haft bajorkiem	para	1	5	110	22	110
24	Spodnie do butów generała	szt.	1	5	900	180	900
25	Buty generała z prawidłami	para	1	8	1270	159	1270
26	Płaszcz sukieny z emblematem „STRAŻ GRANICZNA POLISH BORDER GUARD” z usługą szycia	szt.	1	7	994	142	994
27	Oznaki stopni do płaszcza sukienego – haft bajorkiem	kpl.	1	7	110	16	110
28	Płaszcz letni z emblematem „STRAŻ GRANICZNA POLISH BORDER GUARD”	szt.	1	5	390	78	390
29	Oznaki stopni do płaszcza letniego – haft bajorkiem	kpl.	1	5	110	22	110
30	Szalik letni	szt.	1	5	15	3	15
31	Rękawiczki letnie	para	1	5	50	10	50
32	Pas z koalicyjką	kpl.	1	7	50	7	50
33	Szelki do spodni	szt.	1	5	30	6	30
Suma wartości punktowej należności rocznej/całkowitej – umundurowanie wyjściowe, galowe należne funkcjonariuszowi mianowanemu na stopień generała Straży Granicznej						2265	12129
Umundurowanie służbowe i polowe							
Umundurowanie służbowe							
1	Koszula służbowa z długimi rękawami	szt.	2	3	99	66	198
2	Koszula służbowa z krótkimi rękawami	szt.	2	3	87	58	174
3	Koszulka służbowa polo	szt.	1	3	54	18	54
4	Czapka służbowa (letnia)	szt.	1	3	30	10	30

5	Czapka służbowa (zimowa, dziana)	szt.	1	3	33	11	33
6	Spodnie służbowe	szt.	2	3	156	104	312
7	Kurtka służbowa z podpinką z emblematem „STRAŻ GRANICZNA POLISH BORDER GUARD”	kpl.	1	3	798	266	798
8	Półbuty służbowe	para	2	3	153	102	306
9	Trzewiki służbowe	para	1	3	279	93	279
10	Oznaki stopni do umundurowania służbowego, pochewki	para	3	3	10	10	30
11	Pas główny koloru czarnego	szt.	1	3	45	15	45
Suma wartości punktowej należności rocznej/całkowitej – umundurowanie służbowe						753	2259
Umundurowanie polowe							
1	Bluza polowa	szt.	1	4	128	32	128
2	Spodnie polowe	szt.	1	4	112	28	112
3	Koszula polowa z krótkimi rękawami	szt.	1	4	44	11	44
4	Czapka polowa	szt.	1	4	36	9	36
5	Oznaki stopni, pochewki	para	3	4	12	9	36
6	Kurtka ubrania na złą pogodę z podpinką	kpl.	1	4	788	197	788
7	Trzewiki polowe	para	1	4	240	60	240
Suma wartości punktowej należności rocznej/całkowitej – umundurowanie polowe						346	1384
Umundurowanie służbowe i polowe łącznie – należność roczna/całkowita						1099	3643
Pozostałe składniki normy							
1	Bielizna	kpl.	1	X			
	Skarpety koloru czarnego do wyjściowego/rajstopy	szt.	5	5	12	12	60
	Skarpety koloru czarnego do służbowego	szt.	7	3	12	28	84
	Podkoszulek koloru czarnego z krótkimi rękawami	szt.	3	3	90	90	270
	Podkoszulek koloru czarnego z długimi rękawami	szt.	3	3	90	90	270
	Kalesony termoaktywne	szt.	3	3	90	90	270
Suma wartości należności rocznej/całkowitej – bielizna						310	954
2	Ryczałt na pranie umundurowania	-	1	X			355

Uwagi:

1. Pułkownik Straży Granicznej mianowany na stopień generała brygady Straży Granicznej otrzymuje, w naturze lub równoważniku pieniężnym, z zaliczeniem okresu używalności od dnia mianowania, przedmioty umundurowania: mundur galowy, mundur wyjściowy ze spodniami do butów generała – bryczesami, spodnie do butów generała, płaszcz sukienny, mundur letni, płaszcz letni, czapkę garnizonową Straży Granicznej koloru khaki/ kapelusz, czapkę garnizonową letnią Straży Granicznej koloru khaki/ kapelusz, czapkę futrzaną, szalik letni, rękawiczki letnie, taśmy otokowe do czapek garnizonowych, buty generała z prawidłami, sznur galowy, szelki do spodni, pas z koalicyjką, oznaki stopni do umundurowania wyjściowego.
2. Generał brygady Straży Granicznej mianowany na kolejny stopień otrzymuje z dniem mianowania czapki garnizonowe Straży Granicznej koloru khaki (generała) kapelusze i taśmy otokowe ze stopniem.
3. Zaopatrzenie w przedmioty umundurowania wyjściowego, galowego:
 - 1) w ramach pierwszego wyposażenia realizowane jest w naturze lub równoważniku pieniężnym,
 - 2) W ramach kolejnego wyposażenia – poprzez wypłacanie równoważnika pieniężnego, na zasadach określonych odrębnym trybem.
4. Funkcjonariusz kobieta:
 - 1) może nosić jako składnik umundurowania spódnicę lub spodnie,

- 2) zamiast czapki garnizonowej nosi kapelusz,
- 3) zamiast półbutów galowych i botków zimowych koloru czarnego nosi odpowiednio: czółenka galowe damskie, obuwie zimowe – kozaki.
5. W skład kompletu munduru wyjściowego, munduru letniego, galowego – wchodzi kurtka i spodnie (spódnica).
6. W skład kompletu kurtki wyjściowej Straży Granicznej koloru khaki z emblematem „STRAŻ GRANICZNA POLISH BORDER GUARD” wchodzi podpinka.
7. W skład kompletu kurtki służbowej wchodzi podpinka. Podpinka ta może być noszona jako ubiór wierzchni.
8. W skład kompletu bielizny wchodzi: skarpety koloru czarnego/rajstopy koloru beżowego do umundurowania wyjściowego – 5 par/sztuk na 5 lat, skarpety koloru czarnego do umundurowania służbowego i polowego, łącznie: 7 par na 3 lata, termoaktywny podkoszulek koloru czarnego z długimi rękawami – 3 szt. na 3 lata, termoaktywny podkoszulek koloru czarnego z krótkimi rękawami – 3 szt. na 3 lata, termoaktywne kalessony – 3 szt. na 3 lata.
9. Do munduru galowego, munduru wyjściowego, munduru letniego, munduru wyjściowego ze spodniami do butów generała – bryczesami, płaszczu sukiennego, płaszczu letniego przysługują obszycia oznak stopni haftowane bajorkiem. Bajorkiem haftowane są także oznaki stopni na taśmie otokowej do czapki garnizonowej.
10. * Oznakę Straży Granicznej zastępuje się haftowanym orłem. Na klapach płaszczu sukiennego i kurtek munduru galowego, munduru wyjściowego i munduru letniego umieszcza się orła haftowanego bajorkiem, a na spodniach generała naszywa się lampasy koloru zielonego po obu stronach lamówki.
11. Funkcjonariuszowi zaopatrywanemu według niniejszej tabeli wydaje się jednorazowo poza systemem punktów pokrowiec na mundur i płaszcz, czapkę futrzaną (jeżeli wcześniej tych przedmiotów nie otrzymał).
12. Funkcjonariusz mianowany na stopień generała Straży Granicznej nie otrzymuje przedmiotów wyszczególnionych w zestawie, jeżeli przedmioty należne według powyższego zestawu zostały mu już wcześniej wydane (w związku z pełnieniem przez niego służby w Straży Granicznej).
13. Generałowi użytkującemu umundurowanie Sił Powietrznych wydaje się odpowiednie do tego rodzaju wojsk przedmioty mundurowe.

Tabela nr 5
Normy umundurowania wyjściowego, galowego, służbowego i polowego
funkcjonariuszy w stopniu kontradmirała Straży Granicznej

Lp.	Przedmiot	J.m.	Liczba	Okres używalności w latach	Jednostkowa wartość punktowa	Roczna wartość punktowa	Całkowita wartość punktowa
Umundurowanie wyjściowe, galowe							
1	Mundur wyjściowy z emblematem „STRAŻ GRANICZNA POLISH BORDER GUARD”	kpl.	1	5	605	121	605
2	Spodnie/spódnica letnie	szt.	1	5	160	32	160
3	Kurtka zimowa nieprzemakalna koloru czarnego z emblematem „STRAŻ GRANICZNA POLISH BORDER GUARD”	kpl.	1	5	300	60	300
4	Kapelusz/Czapka garnizonowa	szt.	1	5	80	16	80
5	Krawat	szt.	1	5	20	4	20
6	Szalik zimowy	szt.	1	5	40	8	40
7	Rękawiczki zimowe	para	1	5	70	14	70
8	Koszula koloru białego z długimi rękawami i naramiennikami	szt.	2	5	60	24	120
9	Koszula koloru białego z krótkimi rękawami i naramiennikami	szt.	2	5	60	24	120

10	Oznaki stopni do umundurowania wyjściowego:	kpl.		5			
	Oznaki stopni do munduru	para	1	5	500	100	500
	pochevky do koszul	para	1	5	15	3	15
	oznaka stopnia do kurtki zimowej nieprzemakalnej koloru czarnego	szt.	1	5	10	2	10
	Oznaka stopnia do czapki garnizonowej/kapelusza	szt.	1	5	6	1	6
11	Oznaka Straży Granicznej – orzeł – haft bajorkiem	para	5	5	70	70	350
12	Botki zimowe koloru czarnego/obuwie zimowe – kozaki	para	1	5	140	28	140
13	Półbuty galowe/czółenka galowe damskie	para	1	5	120	24	120
14	Sznur galowy	szt.	1	5	180	36	180
15	Pasek do spodni (spódnicy)	szt.	1	5	40	8	40
16	Mundur galowy z emblematem „STRAŻ GRANICZNA POLISH BORDER GUARD”	kpl.	1	5	1350	270	1350
17	Oznaki stopni do munduru galowego	kpl.	1	5	500	100	500
18	Mundur letni z emblematem „STRAŻ GRANICZNA POLISH BORDER GUARD”	kpl.	1	5	1350	270	1350
19	Czapka garnizonowa letnia/kapelusz	szt.	1	5	80	16	80
20	Oznaka stopnia do czapki garnizonowej letniej/kapelusza z oznaką stopnia	szt.	1	5	6	1	6
21	Oznaki stopni do munduru letniego	kpl.	1	5	500	100	500
22	Mundur wyjściowy z emblematem „STRAŻ GRANICZNA POLISH BORDER GUARD”	kpl.	1	5	1700	340	1700
23	Oznaki stopni do munduru wyjściowego	kpl.	1	5	500	100	500
24	Płaszcz sukieny z emblematem „STRAŻ GRANICZNA POLISH BORDER GUARD”	szt.	1	7	994	142	994
25	Oznaki stopni do płaszcza sukienego	kpl.	1	7	130	19	130
26	Płaszcz letni z emblematem „STRAŻ GRANICZNA POLISH BORDER GUARD”	szt.	1	5	390	78	390
27	Oznaki stopni do płaszcza letniego	kpl.	1	5	130	26	130
28	Szalik letni	szt.	1	5	15	3	15
29	Rękawiczki letnie	para	1	5	50	10	50
30	Rękawiczki dziane koloru białego	para	1	5	25	5	25
Suma wartości punktowej należności rocznej/całkowitej – umundurowanie wyjściowe, galowe należne funkcjonariuszowi posiadającemu na stopień kontradmirała Straży Granicznej						2055	10596
Umundurowanie służbowe i polowe							
Umundurowanie służbowe							
1	Koszula służbowa z długimi rękawami	szt.	2	3	99	66	198
2	Koszula służbowa z krótkimi rękawami	szt.	2	3	87	58	174
3	Koszulka służbowa polo	szt.	1	3	54	18	54

4	Czapka służbowa (letnia)	szt.	1	3	30	10	30
5	Czapka służbowa (zimowa, dziana)	szt.	1	3	33	11	33
6	Spodnie służbowe	szt.	2	3	156	104	312
7	Kurtka służbowa z podpinką z emblematem „STRAŻ GRANICZNA POLISH BORDER GUARD”	kpl.	1	3	798	266	798
8	Półbuty służbowe	para	2	3	153	102	306
9	Trzewiki służbowe	para	1	3	279	93	279
10	Oznaki stopni do umundurowania służbowego, pochwki	para	3	3	10	10	30
11	Pas główny koloru czarnego	szt.	1	3	45	15	45
Suma wartości punktowej należności rocznej/całkowitej - umundurowanie służbowe						753	2259
Umundurowanie polowe							
1	Bluza polowa	szt.	1	4	128	32	128
2	Spodnie polowe	szt.	1	4	112	28	112
3	Koszula polowa z krótkimi rękawami	szt.	1	4	44	11	44
4	Czapka polowa	szt.	1	4	36	9	36
5	Oznaki stopni, pochwki	para	3	4	12	9	36
6	Kurtka ubrania na złą pogodę z podpinką	kpl.	1	4	788	197	788
7	Trzewiki polowe	para	1	4	240	60	240
Suma wartości punktowej należności rocznej/całkowitej – umundurowanie polowe						346	1384
Umundurowanie służbowe i polowe łącznie – należność roczna/całkowita						1099	3643
Pozostałe składniki normy							
1	Bielizna:	kpl.	1	X			
	Skarpety koloru czarnego do wyjściowego/rajstopy	szt.	5	5	12	12	60
	Skarpety koloru czarnego do służbowego	szt.	7	3	12	28	84
	Podkoszulek koloru czarnego z krótkimi rękawami	szt.	3	3	90	90	270
	Podkoszulek koloru czarnego z długimi rękawami	szt.	3	3	90	90	270
	Kalesony termoaktywne	szt.	3	3	90	90	270
Suma wartości należności rocznej/ całkowitej – bielizna						310	954
2	Ryczałt na pranie umundurowania	-	1	X		355	

Uwagi:

- Komandor Straży Granicznej mianowany na stopień kontradmirała Straży Granicznej otrzymuje, w naturze lub równoważniku pieniężnym, z zaliczeniem okresu używalności od dnia mianowania, przedmioty umundurowania: mundur galowy, płaszcz sukienny, płaszcz letni, czapkę garnizonową, czapkę garnizonową letnią, czapkę futrzaną, szalik letni, rękawiczki letnie, sznur galowy oraz oznaki stopni do umundurowania wyjściowego.
- Funkcjonariusz kobieta:
 - może nosić jako składnik umundurowania spódnicę lub spodnie,

- 2) zamiast czapki garnizonowej nosi kapelusz,
- 3) zamiast półbutów galowych i botków zimowych koloru czarnego nosi odpowiednio: czółenka galowe damskie, obuwie zimowe – kozaki.
3. W skład kompletu munduru wyjściowego, munduru letniego, galowego – wchodzi kurtka i spodnie (spódnica).
4. W skład kompletu kurtki zimowej nieprzemakalnej koloru czarnego z emblematem „STRAŻ GRANICZNA POLISH BORDER GUARD” wchodzi podpinka.
5. W skład kompletu kurtki służbowej wchodzi podpinka. Podpinka ta może być noszona jako ubiór wierzchni.
6. W skład kompletu bielizny wchodzi: skarpety koloru czarnego/rajstopy koloru beżowego do umundurowania wyjściowego – 5 par/sztuk na 5 lat, skarpety koloru czarnego do umundurowania służbowego i polowego, łącznie: 7 par na 3 lata, termoaktywny podkoszulek koloru czarnego z długimi rękawami – 3 szt. na 3 lata, termoaktywny podkoszulek koloru czarnego z krótkimi rękawami – 3 szt. na 3 lata, termoaktywne kalessony – 3 szt. na 3 lata.
7. Do munduru galowego, munduru wyjściowego, munduru letniego przysługują oznaki stopni naszywane na rękawach, do płaszcza sukiennego, płaszcza letniego przysługują naramienniki z oznakami stopni.
8. * Oznakę Straży Granicznej zastępuje się haftowanym orłem. Na klapach płaszcza sukiennego i kurtek munduru galowego, munduru wyjściowego i munduru letniego umieszcza się orła haftowanego bajorkiem.
9. Funkcjonariuszowi zaopatrywanemu według niniejszej tabeli wydaje się jednorazowo poza systemem punktów pokrowiec na mundur i płaszcz, czapkę futrzaną (jeżeli wcześniej tych przedmiotów nie otrzymał).
10. Funkcjonariusz mianowany na stopień kontradmirała Straży Granicznej nie otrzymuje przedmiotów wyszczególnionych w zestawie, jeżeli przedmioty należne według powyższego zestawu zostały mu już wcześniej wydane (w związku z pełnieniem przez niego służby w Straży Granicznej).

WYKAZ PRZEDMIOTÓW UMUNDUROWANIA, O KTÓRE ZWIĘKSZA SIĘ NORMĘ NALEŻNOŚCI

L.p.	Opis przypadku	Wykaz przedmiotów mundurowania
1	Powołanie na stanowisko Komendanta, zastępcę komendanta oddziału (ośrodka szkolenia, ośrodka) Straży Granicznej	1) płaszcz sukieny z emblematem „STRAŻ GRANICZNA POLISH BORDER GUARD” z oznakami stopni haftowanymi bajorkiem oraz oznaką Straży Granicznej 2) płaszcz letni z emblematem „STRAŻ GRANICZNA POLISH BORDER GUARD” z oznakami stopni haftowanymi bajorkiem 3) szalik letni 4) rękawiczki letnie 5) pokrowiec na mundur i płaszcz 6) czapka futrzana
2	Powołanie na stanowisko Komendanta Głównego/zastępcy Komendanta Głównego Straży Granicznej	1) pokrowiec na mundur i płaszcz 2) czapka futrzana
3	Mianowanie na stopień generała brygady Straży Granicznej; generała dywizji Straży Granicznej	1) pokrowiec na mundur i płaszcz 2) czapka futrzana 3) uzupełnienie oznak stopni do umundurowania polowego i służbowego
4	Mianowanie na stopień kontradmirała Straży Granicznej	1) pokrowiec na mundur i płaszcz 2) czapka futrzana 3) uzupełnienie oznak stopni do umundurowania polowego i służbowego
5	Mianowanie, po raz pierwszy, na stopień w korpusie podoficerów	1) sznur galowy podoficera 2) taśma otokowa ze stopniem do czapki garnizonowej, kapelusza 3) uzupełnienie oznak stopni
6	Mianowanie, po raz pierwszy, na stopień w korpusie chorążych	1) sznur galowy chorążego 2) taśma otokowa ze stopniem do czapki garnizonowej/kapelusza 3) uzupełnienie oznak stopni
7	Mianowanie, po raz pierwszy, na stopień w korpusie oficerów	1) funkcjonariusze noszący umundurowanie typu Wojsk Lądowych i Sił Powietrznych – czapka garnizonowa, taśma otokową ze stopniem do czapki garnizonowej; kapelusza 2) sznur galowy oficera 3) uzupełnienie oznak stopni 4) funkcjonariusze noszący umundurowanie typu Marynarki Wojennej – daszek do czapki garnizonowej

8	Mianowanie na stopień majora Straży Granicznej	1) czapka garnizonowa 2) taśma otokowa ze stopniem do czapki garnizonowej
9	Mianowanie na stopień komandora podporucznika Straży Granicznej	uzupełnienie oznak stopni do czapki garnizonowej – w tym również daszek do czapki garnizonowej

ZESTAWY PRZEDMIOTÓW UMUNDUROWANIA FUNKCJONARIUSZY STRAŻY GRANICZNEJ

UMUNDUROWANIE SŁUŻBOWE funkcjonariuszy Straży Granicznej

Lp.	Nazwa przedmiotu	Okres letni			Okres zimowy		Uwagi
		Zestaw 1	Zestaw 2	Zestaw 3	Zestaw 1	Zestaw 2	
1	Koszula służbowa z długimi rękawami	x			x	x	
2	Koszula służbowa z krótkimi rękawami		x				
3	Koszulka służbowa polo			x			
4	Czapka służbowa (letnia)	x	x	x			
5	Czapka służbowa (zimowa, dziana)				x		
6	Spodnie służbowe	x	x	x	x	x	
7	Kurtka służbowa z podpinką z emblematem „STRAŻ GRANICZNA POLISH BORDER GUARD”				x		
8	Półbuty służbowe	x	x	x		x	
9	Trzewiki służbowe				x		
10	Oznaki stopni	x	x	x	x	x	
11	Pas główny koloru czarnego	x	x	x	x	x	
12	Bielizna: skarpety koloru czarnego, termoaktywny podkoszulek koloru czarnego z długimi rękawami, termoaktywny podkoszulek koloru czarnego z krótkimi rękawami, kalesony termoaktywne	x	x	x	x	x	Według potrzeb

UWAGI:

1. Koszule służbowe z długimi rękawami, koszule służbowe z krótkimi rękawami nosi się włożone do spodni. Koszulki polo mogą być wkładane do spodni lub wykładane na zewnątrz spodni.
2. Spodnie służbowych nie wkłada się do obuwia służbowego, nosi się je na zewnątrz obuwia.
3. W okresie letnim w razie potrzeby można nosić kurtkę służbową z podpinką z emblematem „STRAŻ GRANICZNA POLISH BORDER GUARD”. Kurtka może być noszona bez podpinkki.
4. Podpinkę od kurtki służbowej można nosić jako ubiór wierzchni.
5. Półbuty służbowe i trzewiki służbowe można nosić zamiennie, w zależności od potrzeb.
6. Czapkę służbową letnią i czapkę służbową zimową można nosić zamiennie, w zależności od potrzeb.
7. W pomieszczeniach służbowych, w okresie zimowym, można nosić koszulę służbową z krótkimi rękawami oraz koszulkę służbową polo.
8. W pomieszczeniach nie nosi się nakryć głowy.
9. W okresie zimowym zestaw 2 dotyczy służby w pomieszczeniach.

UMUNDUROWANIE WYJŚCIOWE I GALOWE
funkcjonariuszy służby stałej i przygotowawczej Straży Granicznej

Lp.	Nazwa przedmiotu	Okres letni					Okres zimowy				Uwagi
		Zestaw 1	Zestaw 2	Zestaw 3	Zestaw 4	Zestaw 5	Zestaw 1	Zestaw 2	Zestaw 3	Zestaw 4	
1	Czapka garnizonowa	x	x	x	x	x	X	X	X		Dla kobiet – kapelusze
2	Mundur wyjściowy ze spodniami lub spódnicą	X	x				X	X	X		
3	Spodnie/spódnica letnie			x	x	x				x	
4	Koszula koloru białego z długimi rękawami	X	x	x			X	x	X	x	
5	Sznur galowy		x					x			
6	Koszula koloru białego z krótkimi rękawami				X	x					
7	Krawat	X	x	x	X		X	X	X	X	
8	Półbuty galowe	X	x	x	X	x				x	Dla kobiet – czółenka
9	Botki zimowe koloru czarnego						X	X	X		Dla kobiet – kozaki
10	Pasek do spodni/spódnicy	X	x	x	X	X	X	X	X	X	
11	Kurtka wyjściowa Straży Granicznej koloru khaki						X	X	X		Dla funkcjonariuszy noszących umundurowanie typu Wojsk Lądowych
12	Kurtka zimowa nieprzemakalna koloru czarnego						X	X	X		Dla funkcjonariuszy noszących umundurowanie typu Sił Powietrznych i Marynarki Wojennej
13	Rękawiczki zimowe						X	X	X		
14	Szalik zimowy						X	X	X		
15	Oznaki stopni	x	x	x	x	x	x	x	x	x	
16	Skarpety koloru czarnego (rajstopy koloru beżowego /cielistego)	X	x	x	X		X	X	X	X	

UWAGI:

- Zestaw nr 2 w okresie letnim i zimowym dotyczą umundurowania galowego.
- Kurtkę munduru wyjściowego dopasowuje się tak, aby krawędź rękawa sięgała do nasady kciuka dłoni przy opuszczonej ręce; spodnie wyjściowe powinny sięgać krawędzią nogawek do górnej krawędzi obcasa obuwia; spódnica wyjściowa powinna sięgać dolną krawędzią nieco za kolana.
- Na terenie jednostki organizacyjnej – w okresie zimowym można występować bez kurtki wyjściowej Straży Granicznej koloru khaki/kurtki zimowej nieprzemakalnej koloru czarnego, szalika zimowego i rękawiczek zimowych.
- W okresie letnim, w razie potrzeby, zezwala się na noszenie kurtki wyjściowej Straży Granicznej koloru khaki/ kurtki zimowej nieprzemakalnej koloru czarnego bez podpinki.
- W pomieszczeniach nie nosi się nakryć głowy.
- W okresie zimowym w pomieszczeniach można nosić półbuty/czółenka.
- W okresie zimowym zestaw nr 4 dotyczy służby w pomieszczeniach.
- Komendant oddziału (ośrodka szkolenia, ośrodka) Straży Granicznej oraz jego zastępcy, w zależności od okoliczności, razem z przedmiotami określonymi w zestawie, noszą: w okresie letnim – płaszcz letni, szalik letni, rękawiczki letnie, w okresie zimowym – płaszcz sukienny.
- Sznury galowe nosi się na prawym ramieniu kurtek mundurów, przypinając je pod naramiennikiem, (w umundurowaniu typu Marynarki Wojennej przy pomocy zapinki) – przy wszyciu rękawa. Pętelkę sznura zapina się na pierwszym górnym guziku zapięcia munduru (pod spodem), a w umundurowaniu typu Marynarki Wojennej – pod klapą, na wysokości pierwszego rzędu guzików tak, aby zwisający na końcu warkocza metalowy wisiorek znajdował się na środku między rzędami guzików. Warkocz sznurów

galowych generała przeprowadza się następująco: dłuższy warkocz pod rękawem i zapina na pierwszy guzik, drugi warkocz ułożony na piersi zapina się na drugi od góry guzik munduru. Sznur galowy admirała zakłada się jak u generała, z tym że jego końcówki zapięte są w jednym miejscu (jak u oficera marynarki wojennej). Pętle sznurów galowych oficerskich i generała zakłada się pod prawy rękaw kurtki munduru.

10. Komendant Główny Straży Granicznej, zastępcy Komendanta Głównego Straży Granicznej w zależności od okoliczności, razem z przedmiotami określonymi w zestawie, noszą w okresie letnim – mundur letni ze spodniami/spódnicą, spodnie/spódnicę wyjściowe, płaszcz letni, szalik letni, rękawiczki letnie, czapkę garnizonową letnią/ kapelusz, w okresie zimowym – płaszcz sukienny, spodnie/spódnicę wyjściowe.

11. Funkcjonariusz w stopniu generała brygady lub generała dywizji, w zależności od okoliczności, razem z przedmiotami określonymi w zestawie, noszą w okresie letnim – mundur letni ze spodniami/spódnicą, spodnie/spódnicę wyjściowe, płaszcz letni, szalik letni, rękawiczki letnie, czapkę garnizonową letnią/ kapelusz, mundur galowy, mundur wyjściowy ze spodniami do butów generała – bryczesami, buty generała, w okresie zimowym – płaszcz sukienny, spodnie/spódnicę wyjściowe, mundur galowy, mundur wyjściowy ze spodniami do butów generała – bryczesami, buty generała.

12. Funkcjonariusz w stopniu kontradmirała w zależności od okoliczności, razem z przedmiotami określonymi w zestawie, noszą w okresie letnim – mundur letni ze spodniami/spódnicą, spodnie/spódnicę wyjściowe, płaszcz letni, szalik letni, rękawiczki letnie, rękawiczki dziane koloru białego, czapkę garnizonową letnią/kapelusz mundur galowy, mundur wyjściowy, w okresie zimowym – płaszcz sukienny, spodnie/spódnicę wyjściowe, mundur galowy, mundur wyjściowy.

UMUNDUROWANIE POLOWE

funkcjonariuszy służby stałej i przygotowawczej Straży Granicznej

Lp.	Nazwa przedmiotu	Okres letni		Okres zimowy			Uwagi
		Zestaw 1	Zestaw 2	Zestaw 1	Zestaw 2	Zestaw 3	
1	Bluza polowa	x		x	x	x	
2	Spodnie polowe	x	x	x	x	x	
3	Kurtka ubrania na złą pogodę			x	x	x	
4	Koszula polowa z krótkimi rękawami		x				
5	Czapka polowa	x	x	x	x	x ^(*)	
6	Szalik zimowy				x	x	Z norm umundurowania wyjściowego
7	Rękawiczki zimowe				x	x	Z norm umundurowania wyjściowego
8	Trzewiki polowe	x	x	x	x	x	
9	Pas główny koloru czarnego	x	x	x	x	x	Z norm umundurowania służbowego
10	Bielizna: skarpety koloru czarnego, termoaktywny podkoszulek koloru czarnego z długimi rękawami, termoaktywny podkoszulek koloru czarnego z krótkimi rękawami, kalessony termoaktywne	x	x	x	x	x	Według potrzeb
11	Oznaki stopni	x	x	x	x	x	
12	Inne elementy wyposażenia indywidualnego	x	x	x	x	x	W razie potrzeby

UWAGI:

1. W okresie letnim w razie potrzeby można nosić kurtkę ubrania na złą pogodę. Kurtka może być noszona bez podpinkki.
 2. Podpinkę od kurtki ubrania na złą pogodę można nosić jako ubiór wierzchni.
 3. Na terenie jednostki organizacyjnej – w okresie zimowym – można występować bez kurtki ubrania na złą pogodę.
 4. Spodnie polowe można nosić na zewnątrz lub wewnątrz obuwia.
 5. W czasie pełnienia służby dyżurnej na bluzie polowej i koszuli polowej z krótkimi rękawami (z wyjątkiem służby dyżurnej operacyjnej) nosi się plaketkę z napisem: „SŁUŻBA DYŻURNA”, przymocowaną do klapki prawej górnej kieszeni.
 6. Pas główny koloru czarnego w zestawieniu z kurtką ubrania na złą pogodę nosi się pod kurtką.
 7. Do umundurowania polowego można nosić zamiennie obuwie służbowe, według potrzeb.
- (*) – W Zestawie 3 okresu zimowego dopuszcza się noszenie do umundurowania polowego czapki służbowej (zimowej, dzianej).

WZÓR EMBLEMATU „STRAŻ GRANICZNA POLISH BORDER GUARD”



Emblemat „STRAŻ GRANICZNA POLISH BORDER GUARD”
do umundurowania wyjściowego, galowego

wykonany jest na suknie koloru zielonego metodą haftu komputerowego.

Napis „STRAŻ GRANICZNA POLISH BORDER GUARD” jest wykonany:

- a) w kolorze srebrnym – na emblematkach funkcjonariuszy noszących umundurowanie typu Wojsk Lądowych i Sił Powietrznych,
- b) w kolorze złotym – na emblematkach funkcjonariuszy noszących umundurowanie typu Marynarki Wojennej.



Emblemat „STRAŻ GRANICZNA POLISH BORDER GUARD”
do umundurowania służbowego i polowego

wykonany jest metodą haftu komputerowego na tkaninie:

- a) w kolorze oliwkowym, napis „STRAŻ GRANICZNA POLISH BORDER GUARD” w kolorze czarnym na emblematkach funkcjonariuszy noszących umundurowanie typu Wojsk Lądowych i Sił Powietrznych,
- b) w kolorze granatowym, napis „STRAŻ GRANICZNA POLISH BORDER GUARD” w kolorze złotym na emblematkach funkcjonariuszy noszących umundurowanie typu Marynarki Wojennej.

WZÓR OZNAKI STRAŻY GRANICZNEJ



**Wzór
emblematu imiennego funkcjonariusza Straży Granicznej**



A. KOWALSKI

Emblemat imienny do umundurowania wyjściowego, galowego ma kształt prostokąta o szerokości 15 mm i długości dostosowanej do długości literowej nazwiska. Napis składa się z pierwszej litery imienia, kropki oraz nazwiska funkcjonariusza. Wysokość liter wynosi 5 mm, grubość – 1 mm.



A.KOWALSKI

Emblemat imienny do umundurowania służbowego ma kształt prostokąta o szerokości 25 mm i długości dostosowanej do długości literowej nazwiska. Napis na emblemacie składa się z pierwszej litery imienia, kropki oraz nazwiska funkcjonariusza. Wysokość liter wynosi 8,5 mm.



A. KOWALSKI

Emblemat imienny do ubioru polowego ma kształt prostokąta o szerokości 25 mm i długości dostosowanej do liczby liter w nazwisku. Napis na emblemacie składa się z pierwszej litery imienia, kropki oraz nazwiska funkcjonariusza. Wysokość liter wynosi 8,5 mm, grubość – 1 mm.

UZASADNIENIE

Projektowane rozporządzenie zastąpi obowiązujące w przedmiotowym zakresie rozporządzenie Ministra Spraw Wewnętrznych i Administracji z dnia 31 marca 2011 r. w sprawie umundurowania funkcjonariuszy Straży Granicznej (Dz. U. Nr 70, poz. 375 oraz z 2013 r. poz. 1117).

Zmiana dotychczasowej regulacji wynika z potrzeby wdrożenia nowego systemu zaopatrywania funkcjonariuszy Straży Granicznej w przedmioty umundurowania. Głównym założeniem nowej koncepcji zaopatrywania funkcjonariuszy SG jest utworzenie centralnego magazynu, który będzie zaopatrywał funkcjonariuszy w umundurowanie w oparciu o system informatyczny (indywidualne składanie zapotrzebowań) i bezpośrednią dystrybucję umundurowania funkcjonariuszom. W związku z powyższym konieczna była zmiana dotychczasowych regulacji prawnych i przyjęcia jako nadrzędnej formy zaopatrzenia: wyposażenia w naturze oraz punktowego rozliczania należności mundurowych, który staje się częścią normy umundurowania.

Zmiany ujęte w projektowanej regulacji mają na celu również zwiększenie efektywności systemu zaopatrywania w przedmioty umundurowania (unifikacja norm należności) oraz poprawę standardu wyposażenia funkcjonariuszy. Projektowane przepisy rozporządzenia wprowadzają zmiany we wzorach, normach umundurowania i zasadach realizacji tych norm, dostosowując je do istniejących potrzeb służby.

Dotychczasowa regulacja zakłada zróżnicowanie norm umundurowania ze względu na rodzaj służby (służba stała i przygotowawcza) oraz miejsce jej pełnienia. W projekcie rozporządzenia odstąpiono od tego zróżnicowania norm i określono je w sposób jednolity dla wszystkich funkcjonariuszy formacji. Przepisy rozporządzenia odnoszą się do umundurowania tzw. zasadniczego, tj. należnego wszystkim funkcjonariuszom w związku ze służbą w Straży Granicznej. Funkcjonariusze Straży Granicznej, oprócz umundurowania, o którym mowa w rozporządzeniu mogą otrzymywać umundurowanie dodatkowe i specjalistyczne wskazane w wewnętrznych aktach prawnych. Projektowane normy umundurowania, czyli rodzaj, ilość należnych przedmiotów umundurowania i ich okres używalności, zostały skonstruowane w taki sposób, aby odpowiadały potrzebom wszystkich funkcjonariuszy. Zaproponowano nowy wzór umundurowania służbowego, znajdującego zastosowanie w codziennej służbie funkcjonariuszy. Mając na uwadze zasady noszenia umundurowania sprecyzowane w § 14–25, oraz nowe zasady przydziału umundurowania i możliwości korzystania ze wspólnego limitu punktowego przewidzianego dla poszczególnych

rodzajów umundurowania (§ 10 ust. 6), ustalono nowe jednolite dla wszystkich funkcjonariuszy ilości i okresy używalności przedmiotów umundurowania, składających się na poszczególne rodzaje umundurowania. I tak, okres używalności dla umundurowania:

- 1) wyjściowego, galowego będzie wynosił 5 lat,
- 2) służbowego będzie wynosił 3 lata,
- 3) polowego będzie wynosił 4 lata.

W skład umundurowania służbowego, o którym wspomniano powyżej wchodzi następujące przedmioty: koszule służbowe z długimi i krótkimi rękawami, koszulki polo, czapki służbowe: letnie i zimowe, spodnie służbowe, kurtka służbowa, obuwie służbowe. Celem wdrożenia ww. umundurowania jest poprawa standardu służby. Przewidziana w normach umundurowania ilość wymienionych przedmiotów, ich cechy jakościowe i konstrukcyjne mają poprawić komfort pełnienia służby funkcjonariuszy i zarazem pozytywnie wpłynąć na wizerunek Straży Granicznej.

W związku z wprowadzeniem nowych przedmiotów umundurowania zrezygnowano z niektórych dotychczasowych przedmiotów umundurowania, tj.: kompletu bluzy olimpijki ze spodniami (spódnicą), spodni (spódnicy) wyjściowych, swetra, czapki garnizonowej letniej (dla funkcjonariuszy noszących umundurowanie typu Sił Powietrznych – furażerki), koszul z długimi i krótkimi rękawami z naramiennikami w kolorze khaki, niebieskim i granatowym, półbutów letnich i czółenek letnich, czapek futrzanych – z wyjątkiem kierowników jednostek organizacyjnych SG, ich zastępców, Komendanta Głównego Straży Granicznej i jego zastępców, generałów i admirała, którym czapka futrzana będzie wydawana jednorazowo.

Projektowane rozporządzenie wprowadza także nowy wzór nadruku maskującego na umundurowaniu polowym.

Dotychczasowe przedmioty umundurowania stanowiące bieliznę częściowo zastąpiono nowymi, nowocześniejszymi (bielizna termoaktywna) i zdefiniowano je pod ogólną nazwą: „bielizna”.

Projekt rozporządzenia przewiduje także nowe nakrycie głowy dla funkcjonariuszy kobiet. W miejsce dotychczasowej czapki garnizonowej zaproponowano kapelusz.

W projekcie unifikuje się okresy używalności poszczególnych rodzajów umundurowania, rezygnując z podziału z uwagi na typ pełnionej służby i tym samym czyniąc obowiązujące w tym zakresie przepisy prostszymi i bardziej przejrzystymi. Do okresów używalności nie będą wliczane długoterminowe (przekraczające 30 dni) okresy faktycznego niewykonywania obowiązków służbowych, tj. okresy nieobecności z powodu urlopów wychowawczych lub bezpłatnych oraz zawieszenia w czynnościach służbowych.

Przedmioty umundurowania służbowego oraz przedmioty umundurowania polowego wykonane z tkaniny z nowym nadrukiem maskującym będą przedmiotami charakterystycznymi wyłącznie dla SG, dlatego też ustalono, że będą one wydawane w naturze. Przyjęcie takiej zasady przyczyni się także do zapewnienia racjonalności i celowości wykorzystania środków finansowych przeznaczonych na realizację projektowanych norm umundurowania.

Określono alternatywne możliwości realizacji kolejnej należności umundurowania wyjściowego, galowego – poprzez wypłatę równoważnika lub wydanie przedmiotu w naturze. W przypadku realizacji należności w naturze, funkcjonariusz otrzyma pomniejszoną wysokość równoważnika pieniężnego. Natomiast należność bielizny i ryczału na pranie umundurowania realizowana będzie w formie równoważnika pieniężnego.

Do rozliczania należności umundurowania przyjęto system punktowy. Dla każdego z rodzajów umundurowania ustalono punkty przeliczeniowe. Punkty zostały obliczone w oparciu o projektowane normy umundurowania i szacowane wartości poszczególnych składników umundurowania.

Po wejściu w życie projektowanej regulacji funkcjonariusze przyjmowani do służby w Straży Granicznej otrzymają całkowitą liczbę punktów przewidzianą dla danego pełnego kompletu umundurowania do wykorzystania w okresie używalności określonym dla przedmiotów umundurowania. W kolejnym roku zaopatrzeniowym otrzymają liczbę punktów odpowiadającą wartości rocznej należnych przedmiotów umundurowania.

Funkcjonariusze będący w służbie, z chwilą wejścia w życie nowego uregulowania, również otrzymają roczną liczbę punktów. Całkowitą ilość punktów mogą zgromadzić w okresie określonym jako okres używalności danego umundurowania, tj.: w okresie 3 lat w przypadku umundurowania służbowego, w okresie 4 lat w przypadku umundurowania polowego oraz 5 lat w przypadku umundurowania wyjściowego, galowego. W okresie przejściowym trwającym 4 lata będą mieli możliwość użytkowania dotychczasowych wzorów umundurowania i stopniowej wymiany, pobrania nowego umundurowania.

Punkty przeliczeniowe przyznawane będą corocznie w równych częściach. Niewykorzystane w danym roku zaopatrzeniowym punkty mogą zostać wykorzystane w kolejnych latach, nie później jednak niż w okresie:

- 1) 3 lat dla umundurowania służbowego,
- 2) 4 lat dla umundurowania polowego,
- 3) 5 lat dla umundurowania wyjściowego, galowego.

Funkcjonariusze będą mogli pobierać przedmioty umundurowania w ramach przysługujących im norm należności:

- 1) przedmioty umundurowania służbowego i polowego – w ramach łącznego limitu punktów dla umundurowania służbowego i polowego,
- 2) przedmioty umundurowania wyjściowego, galowego – w ramach łącznego limitu punktów dla umundurowania wyjściowego, galowego oraz bielizny i ryczałtu na pranie umundurowania.

Norma należności będzie pomniejszana o:

- 1) wartość punktów przeliczeniowych pobranego przedmiotu umundurowania,
- 2) 1/365 wartości punktów przeliczeniowych umundurowania za każdy dzień nieobecności funkcjonariusza w służbie z powodów urlopu wychowawczego lub bezpłatnego, o ile suma nieobecności przekroczy 30 dni kalendarzowych w ciągu roku, oraz zawieszenia funkcjonariusza w pełnieniu czynności służbowych.

W określonych przypadkach możliwe będzie również zwiększenie normy należności o przedmioty umundurowania określone w załączniku nr 8 projektowanego rozporządzenia.

Przewidziano również regulację, zgodnie z którą możliwe będzie przydzielenie nowego przedmiotu umundurowania w sytuacji niezawinionego, udokumentowanego zniszczenia umundurowania.

W przepisach przejściowych i końcowych wskazano czas i sposób realizacji niezyskanych dotąd należności przedmiotów umundurowania. Nadrzędnym sposobem realizacji tych świadczeń będzie wydanie przedmiotu umundurowania w naturze. Wypłata równowartości należnego przedmiotu będzie możliwa wyłącznie w przypadku braku tego przedmiotu w odpowiednim rozmiarze w magazynie. Odmowa pobrania przez funkcjonariusza przedmiotu umundurowania w naturze jednoznaczna będzie z uznaniem takiej należności za zrealizowaną.

Zakres przedmiotowy regulacji nie jest objęty prawem Unii Europejskiej.

Projekt rozporządzenia nie zawiera przepisów technicznych, zatem nie podlega procedurze notyfikacji określonej w przepisach rozporządzenia Rady Ministrów z dnia 23 grudnia 2002 r. w sprawie sposobu funkcjonowania krajowego systemu notyfikacji norm i aktów prawnych (Dz. U. Nr 239, poz. 2039 oraz z 2004 r. Nr 65, poz. 597).

<p>Nazwa projektu: rozporządzenie Ministra Spraw Wewnętrznych w sprawie umundurowania funkcjonariuszy Straży Granicznej.</p> <p>Ministerstwo wiodące i ministerstwa współpracujące Ministerstwo Spraw Wewnętrznych</p> <p>Osoba odpowiedzialna za projekt w randze Ministra, Sekretarza Stanu lub Podsekretarza Stanu Piotr Stachańczyk Sekretarz Stanu - Ministerstwo Spraw Wewnętrznych</p> <p>Kontakt do opiekuna merytorycznego projektu płk SG Mirosław Włodarczyk Dyrektor Biura Techniki i Zaopatrzenia Komendy Głównej Straży Granicznej tel. (0-22) 500-44-59 fax (0-22) 500-47-58 miroslaw.wlodarczyk@strazgraniczna.pl</p>	<p>Data sporządzenia: 24.03. 2015 r.</p> <p>Źródło: ustawa z dnia 12 października 1990r. o Straży Granicznej (Dz. U. 2014 r. poz. 1402 i 1822).</p> <p>Nr w wykazie prac:</p>
--	--

OCENA SKUTKÓW REGULACJI

1. Jaki problem jest rozwiązywany?

Projektowany akt prawny zastąpi rozporządzenie Ministra Spraw Wewnętrznych i Administracji z dnia 31 marca 2011 r. w sprawie umundurowania funkcjonariuszy Straży Granicznej (Dz. U. Nr 70, poz. 375 oraz z 2013 r. poz. 1117). Przepisy nowego rozporządzenia wprowadzają zmiany we wzorach, normach umundurowania i zasadach realizacji tych norm. Jako nadrzędną formę zaopatrzenia w przedmioty umundurowania przyjęto wyposażenie w naturze oraz zaproponowano rozszerzenie znaczenia normy umundurowania o jednostkowe, roczne i całkowite wartości punktowe. Zmiana dotychczasowej regulacji wynika z potrzeby wdrożenia nowego systemu zaopatrywania funkcjonariuszy Straży Granicznej w przedmioty umundurowania, który zagwarantowałby podniesienie standardu wyposażenia mundurowego funkcjonariuszy oraz racjonalizowanie wykorzystania umundurowania. W konsekwencji przyczyni się również do likwidacji zjawiska zaległych świadczeń wobec funkcjonariuszy.

2. Rekomendowane rozwiązanie, w tym planowane narzędzia interwencji, i oczekiwany efekt

Projektowane rozporządzenie zmienia dotychczasowe proporcje form zaopatrzenia w przedmioty umundurowania. Dotychczasową realizację świadczenia w postaci wypłaty równoważnika pieniężnego częściowo zamieniono na wydanie przedmiotu w naturze. Realizacja świadczenia poprzez wydanie umundurowania w naturze zagwarantuje celowość wykorzystania środków budżetowych. Przedmiotowa zmiana poprawi standard wyposażenia funkcjonariuszy oraz zlikwiduje zjawiska zaległych świadczeń wobec funkcjonariuszy. Zapewni również racjonalne wykorzystanie umundurowania.

3. Jak problem został rozwiązany w innych krajach, w szczególności krajach członkowskich OECD/UE?

Brak danych.

4. Podmioty, na które oddziałuje projekt

Grupa	Wielkość	Źródło danych	Oddziaływanie
Funkcjonariusze Straży Granicznej	Cała formacja, ok. 14 000	Własne	Uprawnienie do umundurowania Straży Granicznej

5. Informacje na temat zakresu, czasu trwania i podsumowanie wyników konsultacji

Projekt rozporządzenia zostanie zamieszczony w Biuletynie Informacji Publicznej na stronie podmiotowej Ministerstwa Spraw Wewnętrznych, stosownie do wymogów art. 5 ustawy z dnia 7 lipca 2005 r. o działalności lobbingsowej w procesie stanowienia prawa (Dz. U. Nr 169, poz. 1414, z późn. zm.) oraz zgodnie z § 52 ust. 1 uchwały nr 190 Rady Ministrów z dnia 29 października 2013 r. – Regulamin pracy Rady Ministrów (M.P. poz. 979) projekt zostanie

udostępniony również na stronie Rządowego Centrum Legislacji w zakładce Rządowy Proces Legislacyjny. Projekt przedmiotowego rozporządzenia zostanie skierowany do konsultacji z Niezależnym Samorządnym Związkiem Zawodowym Funkcjonariuszy Straży Granicznej.

6. Wpływ na sektor finansów publicznych												
(ceny stałe z ... r.)	Skutki w okresie 10 lat od wejścia w życie zmian [mln zł]											
	0	1	2	3	4	5	6	7	8	9	10	Łącznie (0–10)
Dochody ogółem												
budżet państwa												
JST												
pozostałe jednostki (oddzielnie)												
Wydatki ogółem												
budżet państwa												
JST												
pozostałe jednostki (oddzielnie)												
Saldo ogółem												
budżet państwa												
JST												
pozostałe jednostki (oddzielnie)												
Źródła finansowania												
Dodatkowe informacje, w tym wskazanie źródeł danych i przyjętych do obliczeń założeń	<p>Projektowane rozporządzenie nie wpłynie na sektor finansów publicznych, w tym budżet państwa i budżety jednostek samorządu terytorialnego, w rozumieniu art. 50 ustawy z dnia 27 sierpnia 2009 r. o finansach publicznych (Dz. U. z 2013 r. poz. 885, z późn. zm.). Niemniej jednak zmiana zasad realizacji należności umundurowania tzw. zasadniczego (podstawowego) oraz wprowadzenia nowych wzorów umundurowania służbowego powoduje konieczność zmian w systemie finansowania zaopatrzenia w umundurowanie.</p> <p>Z przedstawionego poniżej porównania obecnego i projektowanego systemu zaopatrzenia w umundurowanie obejmującego normy należności umundurowania i zasady ich realizacji wynika wprawdzie wzrost wydatków w wysokości 28 000 zł rocznie, ma on jednak charakter hipotetyczny i odnosi się do 100% realizacji należności rocznej dla wszystkich funkcjonariuszy formacji i pierwszego wyposażenia w umundurowanie funkcjonariuszy przyjmowanych do służby w SG. W praktyce nie wystąpi sytuacja 100% wyposażenia funkcjonariuszy całej formacji.</p> <ol style="list-style-type: none"> 1. W latach 2013–2014, średnia wysokość równoważnika pieniężnego w zamian za przedmioty umundurowania niewydane w naturze funkcjonariuszowi wynosiła 2 142,00 zł, tj.: <ol style="list-style-type: none"> 1) według stanu na dzień 01.04.2013 roku, w skali całej Straży Granicznej (14 002 funkcjonariuszy), kwota przeznaczona na ten cel wyniosła 30 022 830,17 zł,; 2) według stanu na dzień 01.04.2014 roku, w skali całej Straży Granicznej (14 007 funkcjonariuszy), kwota przeznaczona na ten cel wyniosła 29 974 488,11 zł. 2. Projektowana zmiana sposobu realizacji świadczenia z wypłaty w formie równoważnika pieniężnego na wydanie umundurowania w naturze stwarza konieczność corocznego zabezpieczenia stałych środków finansowych umożliwiających zakup przedmiotów umundurowania, w ilościach zaspokajających potrzeby funkcjonariuszy. Kalkulując zapotrzebowanie w oparciu o prognozowane normy w stosunku do 100% populacji formacji, przy jej liczebności 14 000 											

funkcjonariuszy, kształtuje się ono następująco:

- 1) szacunkowa wartość należności rocznej przedmiotów umundurowania służbowego i polowego, realizowanej w naturze:
 - 1099 (przyjęta wielkość punktowa umundurowania polowego i służbowego = wartości pieniężnej) x 14000 funkcjonariuszy = 15 386 000 zł.;
- 2) szacunkowa wartość należności rocznej przedmiotów umundurowania wyjściowego (realizacja w naturze lub w formie równoważnika pieniężnego) i bielizny (realizacja w formie równoważnika pieniężnego) oraz ryczałtu na pranie umundurowania (realizacja w formie równoważnika pieniężnego):
 - 384 – przyjęta wielkość punktowa umundurowania wyjściowego = wartości pieniężnej;
 - 310 zł – przyjęta wartość pieniężna bielizny;
 - 255 zł – przyjęta wartość pieniężna ryczałtu na pranie umundurowania;
 - (384 + 310 + 255) x 14 000 = 949 x 14 000 = 13 286 000 zł.

Razem, projektowana wartość całkowita, wynikająca z realizacji prawa funkcjonariusza Straży Granicznej będącego w służbie do bezpłatnego umundurowania, wynosi rocznie 28 672 000,00 zł.

3. Koszty 100% realizacji norm umundurowania funkcjonariuszy przyjmowanych do służby w Straży Granicznej, przy założeniu ich liczebności 800 osób rocznie:

- 1) wydanie umundurowania w naturze (tzw. I należność), łączna wartość należności całkowitej:

- dotychczasowa – 4 448,00 zł (całkowita wartość pieniężna umundurowania) x 800 osób = 3 558 400,00 zł;
- projektowana – 5 563,00 zł (całkowita wartość pieniężna umundurowania) x 800 osób = 4 450 400,00 zł;

- 2) projektowana wartość równoważnika pieniężnego za ryczałt na pranie umundurowania oraz za należność roczną bielizny:

565,00 zł x 800 osób = 452 000,00 zł.

4. Bilans

- wartość dotychczasowa 29 988 000,00 zł (2 142,00 zł x 14 000 osób – pkt. 1) + 3 558 400,00 zł (pkt. 3.1) = 33 546 400,00 zł;
- wartość projektowana 28 672 000,00 zł (pkt. 2) + 4 450 400,00 zł (pkt. 3.1) + 452 000,00 zł (pkt. 3.2) = 33 574 400,00 zł.

7. Wpływ na konkurencyjność gospodarki i przedsiębiorczość, w tym na funkcjonowanie przedsiębiorców oraz na rodzinę, obywateli i gospodarstwa domowe

Skutki

Czas w latach od wejścia w życie zmian		0	1	2	3	5	10	Łącznie (0–10)
W ujęciu pieniężnym (w mln zł, ceny stałe z ... r.)	duże przedsiębiorstwa							
	sektor mikro-, małych i średnich przedsiębiorstw							
	rodzina, obywatele oraz gospodarstwa domowe							
W ujęciu niepieniężnym	duże przedsiębiorstwa							
	sektor mikro-, małych i średnich przedsiębiorstw							
	rodzina, obywatele oraz gospodarstwa domowe							

Niemierzalne		
Dodatkowe informacje, w tym wskazanie źródeł danych i przyjętych do obliczeń założeń	Rozporządzenie nie będzie miało wpływu na konkurencyjność gospodarki i przedsiębiorczość, w tym na funkcjonowanie przedsiębiorców oraz na rodzinę, obywateli i gospodarstwa domowe.	
8. Zmiana obciążeń regulacyjnych (w tym obowiązków informacyjnych) wynikających z projektu		
Nie dotyczy		
Wprowadzane są obciążenia poza bezwzględnie wymaganymi przez UE (szczegóły w odwróconej tabeli zgodności).	<input type="checkbox"/> tak <input type="checkbox"/> nie <input type="checkbox"/> nie dotyczy	
<input type="checkbox"/> zmniejszenie liczby dokumentów <input type="checkbox"/> zmniejszenie liczby procedur <input type="checkbox"/> skrócenie czasu na załatwienie sprawy <input type="checkbox"/> inne:	<input type="checkbox"/> zwiększenie liczby dokumentów <input type="checkbox"/> zwiększenie liczby procedur <input type="checkbox"/> wydłużenie czasu na załatwienie sprawy <input type="checkbox"/> inne:	
Wprowadzane obciążenia są przystosowane do ich elektronizacji.	<input type="checkbox"/> tak <input type="checkbox"/> nie <input type="checkbox"/> nie dotyczy	
Komentarz: nie dotyczy.		
9. Wpływ na rynek pracy		
Rozporządzenie nie będzie miało wpływu na rynek pracy.		
10. Wpływ na pozostałe obszary		
<input type="checkbox"/> środowisko naturalne <input type="checkbox"/> sytuacja i rozwój regionalny <input type="checkbox"/> inne:	<input type="checkbox"/> demografia <input type="checkbox"/> mienie państwowe	<input type="checkbox"/> informatyzacja <input type="checkbox"/> zdrowie
Omówienie wpływu	Rozporządzenie nie będzie miało wpływu na obszary, o których mowa w pkt 10.	
11. Planowane wykonanie przepisów aktu prawnego		
Termin wejścia w życie regulacji określono na dzień 1 kwietnia 2016 r., niemniej jednak należy zaznaczyć, że wdrożenie nowych wzorów umundurowania będzie procesem wieloletnim, trwającym do dnia 31 marca 2020 r.		
12. W jaki sposób i kiedy nastąpi ewaluacja efektów projektu oraz jakie mierniki zostaną zastosowane?		
Proponowane w projekcie rozporządzenia rozwiązania wynikają z przepisów ustawy z dnia 12 października 1990 r. o Straży Granicznej. W związku z tym ewaluacja nie dotyczy przepisów rozporządzenia.		
13. Załączniki (istotne dokumenty źródłowe, badania, analizy itp.)		
Nie dotyczy.		

ROZPORZĄDZENIE
MINISTRA SPRAW WEWNĘTRZNYCH¹⁾

z dnia

**w sprawie wysokości i warunków przyznawania funkcjonariuszowi Straży Granicznej
równoważnika pieniężnego w zamian za umundurowanie**

Na podstawie art. 65a ust. 11 ustawy z dnia 12 października 1990 r. o Straży Granicznej (Dz. U. z 2014 r. poz. 1402 i 1822 oraz z 2015 r. poz. 529 i) zarządza się, co następuje:

§ 1. Rozporządzenie określa:

- 1) wysokość równoważnika pieniężnego za przedmioty umundurowania niewydane w naturze oraz na czyszczenie umundurowania oraz podstawę i sposób jego obliczania;
- 2) sposób obliczania kwoty pomniejszenia lub podwyższenia równoważnika pieniężnego;
- 3) określenie wartości pieniężnej punktu przeliczeniowego;
- 4) tryb i termin zwracania równoważnika pieniężnego oraz sposób obliczania kwoty należnej do zwrotu;
- 5) podmioty właściwe w sprawach wypłaty i zwrotu równoważnika pieniężnego.

§ 2. 1. Podstawę obliczania równoważnika pieniężnego stanowią normy umundurowania określone w odrębnych przepisach w sprawie umundurowania funkcjonariuszy Straży Granicznej oraz wartość pieniężna przedmiotów umundurowania, odpowiadająca wartości punktowej określonej w normach umundurowania.

2. Równoważnik pieniężny przysługuje za bieliznę, umundurowanie wyjściowe, galowe i ryczałt na czyszczenie umundurowania określone w przepisach w sprawie umundurowania funkcjonariuszy Straży Granicznej.

§ 3. 1. Wysokość równoważnika pieniężnego, stanowiącego należność roczną bielizny, umundurowania wyjściowego, galowego i ryczałtu na czyszczenie umundurowania, określa załącznik nr 1 do rozporządzenia.

2. Funkcjonariuszowi w stopniu generała brygady lub generała dywizji, zajmującemu stanowisko Komendanta Głównego Straży Granicznej albo zastępcy Komendanta Głównego

¹⁾ Minister Spraw Wewnętrznych kieruje działem administracji rządowej – sprawy wewnętrzne, na podstawie § 1 ust. 2 rozporządzenia Prezesa Rady Ministrów z dnia 22 września 2014 r. w sprawie szczegółowego zakresu działania Ministra Spraw Wewnętrznych (Dz. U. poz. 1265).

Straży Granicznej, wypłaca się równoważnik pieniężny w wysokości przewidzianej dla funkcjonariusza w stopniu generała brygady lub generała dywizji.

3. Wysokość równoważnika pieniężnego otrzymywanego przez funkcjonariusza, któremu w poprzednim roku zaopatrzeniowym wydano przedmioty umundurowania w naturze, stanowi kwotę będącą różnicą pomiędzy wysokością równoważnika określoną w załączniku nr 1 do rozporządzenia, a wartością pieniężną tych przedmiotów umundurowania obowiązującą w dniu ich wydania.

§ 4. 1. Funkcjonariuszowi mianowanemu lub przeniesionemu do służby w Straży Granicznej, w okresie od dnia 1 stycznia do 31 grudnia danego roku kalendarzowego, któremu wydaje się umundurowanie w naturze, równoważnik pieniężny w wysokości określonej w załączniku nr 1 do rozporządzenia przysługuje z dniem 1 kwietnia następnego roku kalendarzowego.

2. Funkcjonariuszowi, o którym mowa w ust. 1, w terminie nie dłuższym niż dwa miesiące od dnia mianowania lub przeniesienia, wypłaca się równoważnik pieniężny stanowiący należność roczną bielizny i ryczałtu na czyszczenie umundurowania, w wysokości określonej w załączniku nr 3 do rozporządzenia.

3. Równoważnik pieniężny, określony w załączniku nr 3 do rozporządzenia, podlega zwrotowi w przypadku zwolnienia ze służby przygotowawczej w Straży Granicznej funkcjonariusza, o którym mowa w ust. 1, w okresie 12 miesięcy od miesiąca mianowania lub przeniesienia. Funkcjonariusz zwraca część równoważnika pieniężnego, liczoną w pełnych miesiącach, w wysokości 1/12 za każdy miesiąc pozostawania poza służbą w Straży Granicznej. Przyjmuje się, że 1/12 wynosi 47,08 zł.

§ 5. 1. W przypadku nieobecności funkcjonariusza w służbie, z powodów i w wymiarze, o których mowa w art. 65 ust. 1e ustawy z dnia 12 października 1990 r. o Straży Granicznej, wysokość równoważnika pieniężnego określona w załączniku nr 1 do rozporządzenia ulega pomniejszeniu o 1/365 wartości równoważnika za każdy dzień tej nieobecności.

2. W przypadku wypłaty równoważnika pieniężnego przed wystąpieniem okoliczności, o których mowa w art. 65 ust. 1e ustawy z dnia 12 października 1990 r. o Straży Granicznej, odpowiednio pomniejsza się wysokość równoważnika pieniężnego wypłacanego w następnym roku zaopatrzeniowym.

3. W przypadku wystąpienia okoliczności wymienionych w art. 65 ust. 1e ustawy z dnia 12 października 1990 r. o Straży Granicznej i zwolnienia funkcjonariusza ze służby w Straży

Granicznej przed wypłatą, o której mowa w ust. 2, funkcjonariusz zobowiązany jest do zwrotu 1/365 wartości równoważnika pieniężnego za każdy dzień jego nieobecności w służbie, w terminie do dnia zwolnienia ze służby w Straży Granicznej.

§ 6. 1. Wysokość i kalkulację równoważnika pieniężnego, o którym mowa w art. 65 ust. 1g ustawy z dnia 12 października 1990 r. o Straży Granicznej, określa załącznik nr 2 do rozporządzenia.

2. Równoważnik pieniężny, o którym mowa w ust. 1, wypłaca się w terminie nie dłuższym niż dwa miesiące od dnia mianowania.

§ 7. Funkcjonariusz zwolniony ze służby w Straży Granicznej w okresie służby przygotowawczej, któremu wypłacono równoważnik pieniężny, o którym mowa w § 3 ust. 1, zwraca część równoważnika pieniężnego za okres od dnia zwolnienia ze służby do ostatniego dnia danego roku zaopatrzeniowego, w wysokości 1/365 za każdy dzień, w terminie do dnia zwolnienia ze służby w Straży Granicznej.

§ 8. 1. Podmiotami właściwymi w sprawach związanych z wypłatą równoważnika pieniężnego są kierownicy jednostek organizacyjnych Straży Granicznej – w stosunku do funkcjonariuszy pełniących służbę w jednostce organizacyjnej Straży Granicznej lub będących na jej zaopatrzeniu.

2. W sprawach zwrotu równoważnika pieniężnego, o których mowa w § 4 ust. 3, § 5 ust. 3 i § 7, decyzje wydają:

- 1) minister właściwy do spraw wewnętrznych – w stosunku do:
 - a) Komendanta Głównego Straży Granicznej,
 - b) zastępców Komendanta Głównego Straży Granicznej;
- 2) Komendant Główny Straży Granicznej – w stosunku do:
 - a) kierowników komórek organizacyjnych Komendy Głównej Straży Granicznej,
 - b) komendantów oddziałów, ośrodków szkolenia i ośrodków Straży Granicznej;
- 3) kierownicy jednostek organizacyjnych Straży Granicznej – w stosunku do:
 - a) podległych im funkcjonariuszy;
 - b) podległych im funkcjonariuszy, którzy zostali oddelegowani do pracy poza Strażą Graniczną.

§ 9. W przypadku wydania funkcjonariuszowi w naturze przedmiotów umundurowania, z wyjątkiem wydania pierwszorazowego w związku z mianowaniem, przeniesieniem do służby w Straży Granicznej, w roku zaopatrzeniowym poprzedzającym rok wejścia w życie

rozporządzenia, wysokość równoważnika otrzymywanego przez funkcjonariusza, stanowi kwotę będącą różnicą pomiędzy wysokością równoważnika określoną w załączniku nr 1 do rozporządzenia, a wartością pieniężną tych przedmiotów umundurowania obowiązującą w dniu ich wydania, a ustaloną w załączniku nr 1 rozporządzenia, o którym mowa w § 10 ust. 1.

§ 10. 1. Niezrealizowane należności wynikające z § 4 ust. 4 i ust. 5 oraz § 15 rozporządzenia Ministra Spraw Wewnętrznych i Administracji z dnia 31 marca 2011 r. w sprawie wysokości i warunków przyznawania funkcjonariuszowi Straży Granicznej równoważnika pieniężnego w zamian za umundurowanie (Dz. U. Nr 70, poz. 374, z 2013 r. poz. 1216 oraz z 2014 r. poz. 30), należy zrealizować do dnia 31 marca 2017 r.:

- 1) w naturze, po dopasowaniu rozmiarowym, w przypadku ich występowania na stanie magazynowym Straży Granicznej;
- 2) w formie wypłaty równoważnika, wyłącznie w przypadku braku zapasów magazynowych, stosując wartość pieniężną określoną w rozporządzeniu, o którym mowa w § 11 ust. 1.

2. W przypadku odmowy funkcjonariusza pobrania przedmiotu umundurowania, o którym mowa w ust. 1, w naturze, należność uważa się za zrealizowaną.

3. Odmowę, o której mowa w ust. 2, funkcjonariusz składa na piśmie, a jednostka zaopatrująca dokumentuje ją w prowadzonym przez siebie urzędzeniu ewidencyjnym.

§ 11. Rozporządzenie wchodzi w życie z dniem 1 kwietnia 2016 r.

MINISTER

SPRAW WEWNĘTRZNYCH

W porozumieniu:

MINISTER FINANSÓW

**Załączniki
do rozporządzenia
Ministra Spraw Wewnętrznych
z dnia ...**

Załącznik nr 1

**Wysokość równoważnika pieniężnego, stanowiącego należność roczną
bielizny, umundurowania wyjściowego, galowego
i ryczałtu na czyszczenie umundurowania**

Tabela 1. Funkcjonariusz Straży Granicznej, z wyjątkiem funkcjonariusza mianowanego lub przeniesionego do służby w Straży Granicznej, któremu wydaje się umundurowanie w naturze oraz funkcjonariusza w stopniu generała brygady, generała dywizji, kontradmirała, wiceadmirała Straży Granicznej, Komendanta Głównego Straży Granicznej, Zastępców Komendanta Głównego Straży Granicznej

(zł)

Bielizna	310
Umundurowanie wyjściowe, galowe	384
Ryczałt na czyszczenie umundurowania	255
Ogółem wartość równoważnika pieniężnego	949

Tabela 2. Funkcjonariusz w stopniu generała brygady, generała dywizji Straży Granicznej

(zł)

Bielizna	310
Umundurowanie wyjściowe, galowe	2 265
Ryczałt na czyszczenie umundurowania	355
Ogółem wartość równoważnika pieniężnego	2930

Tabela 3. Funkcjonariusz w stopniu kontradmirała, wiceadmirała Straży Granicznej

(zł)

Bielizna	310
Umundurowanie wyjściowe, galowe	2055
Ryczałt na czyszczenie umundurowania	355
Ogółem wartość równoważnika pieniężnego	2720

Tabela 4. Komendant Główny Straży Granicznej, Zastępcy Komendanta Głównego Straży Granicznej

(zł)

Bielizna	310
Umundurowanie wyjściowe	899
Ryczałt na czyszczenie umundurowania	355
Ogółem wartość równoważnika pieniężnego	1564

Wysokość i kalkulacja równoważnika pieniężnego przysługującego funkcjonariuszowi mianowanemu po raz pierwszy na wyższy stopień

Umundurowanie wyjściowe, galowe należne funkcjonariuszowi mianowanemu na stopień generała brygady Straży Granicznej					
Nazwa przedmiotu	J.m.	Należna ilość wg normy	Okres używalności wg normy	Wartość pieniężna w zł	Wartość należności całkowitej w zł
Mundur galowy z emblematem „STRAŻ GRANICZNA POLISH BORDER GUARD” z usługą szycia	kpl.	1	5	1350	1350
Oznaki stopni do munduru wyjściowego i galowego – haft bajorkiem	para	2	5	110	220
Mundur letni z emblematem „STRAŻ GRANICZNA POLISH BORDER GUARD” z usługą szycia	kpl.	1	5	1350	1350
Oznaki stopni do munduru letniego – haft bajorkiem	para	1	5	110	110
Czapka garnizonowa letnia/kapelusz	szt.	1	5	80	80
Taśma otokowa do czapki garnizonowej/ kapelusza z oznaką stopnia – haft bajorkiem	szt.	2	5	470	940
Mundur wyjściowy z emblematem „STRAŻ GRANICZNA POLISH BORDER GUARD” ze spodniami do butów generała – bryczesami z usługą szycia	kpl.	1	5	1700	1700
Oznaki stopni do munduru wyjściowego – haft bajorkiem	para	2	5	110	220
Spodnie do butów generała	szt.	1	5	900	900
Buty generała z prawidłami	para	1	8	1270	1270
Płaszcz sukieny z emblematem „STRAŻ GRANICZNA POLISH BORDER GUARD” z usługą szycia	szt.	1	7	994	994
Oznaki stopni do płaszcza sukienego – haft bajorkiem	para	1	7	110	110
Płaszcz letni z emblematem „STRAŻ GRANICZNA POLISH BORDER GUARD”	szt.	1	5	390	390
Oznaki stopni do płaszcza letniego – haft bajorkiem	para	1	5	110	110
Sznur galowy	szt.	1	5	160	160
Szalik letni	szt.	1	5	15	15

Rękawiczki letnie	para	1	5	50	50
Pas z koalicijką	kpl.	1	7	50	50
Szelki do spodni	szt.	1	5	30	30
Orzeł haftowany bajorkiem	para	5	5	70	350
Wysokość równoważnika pieniężnego					10399
Umundurowanie wyjściowe, galowe należne funkcjonariuszowi mianowanemu na kolejny stopień generała Straży Granicznej					
Czapka garnizonowa/kapelusz	szt. z t.	1	5	80	80
Czapka garnizonowa letnia/kapelusz	szt. z t.	1	5	80	80
Taśma otokowa do czapki garnizonowej/ kapelusza z oznaką stopnia – haft bajorkiem	szt.	2	5	470	940
Wysokość równoważnika pieniężnego					1 100
Umundurowanie wyjściowe, galowe należne funkcjonariuszowi mianowanemu na stopień kontradmirała, wiceadmirała Straży Granicznej					
Mundur galowy z emblematem „STRAŻ GRANICZNA POLISH BORDER GUARD” z usługą szycia	kpl.	1	5	1350	1350
Oznaki stopni do munduru wyjściowego i galowego	para	2	5	500	1000
Mundur letni z emblematem „STRAŻ GRANICZNA POLISH BORDER GUARD” z usługą szycia	kpl.	1	5	1350	1350
Oznaki stopni do munduru letniego	para	1	5	500	500
Czapka garnizonowa letnia/kapelusz	szt.	1	5	80	80
Oznaka stopnia do czapki garnizonowej/kapelusza	szt.	2	5	6	12
Mundur wyjściowy z emblematem „STRAŻ GRANICZNA POLISH BORDER GUARD” z usługą szycia	kpl.	1	5	1700	1700
Oznaki stopni do munduru wyjściowego	para	2	5	500	1000
Płaszcz sukieny z emblematem „STRAŻ GRANICZNA POLISH BORDER GUARD” z usługą szycia	szt.	1	7	994	994
Oznaki stopni do płaszcza sukienego	para	1	7	130	130
Płaszcz letni z emblematem „STRAŻ GRANICZNA POLISH BORDER GUARD”	szt.	1	5	390	390
Oznaki stopni do płaszcza letniego	kpl.	1	5	130	130
Sznur galowy	szt.	1	5	180	180
Szalik letni	szt.	1	5	15	15

Rękawiczki letnie	para	1	5	50	50
Rękawiczki dziane koloru białego	para	1	5	25	25
Orzeł haftowany bajorkiem	para	5	5	70	350
Wysokość równoważnika pieniężnego					9 756

Funkcjonariusze mianowani po raz pierwszy na stopnie wyszczególnione w tabeli, nie otrzymują przedmiotów wyszczególnionych w zestawie, jeżeli zostały im wcześniej wydane w związku z pełnieniem przez nich służby w Straży Granicznej. W takim przypadku wysokość równoważnika określoną w tabeli należy pomniejszyć o wskazaną dla danego przedmiotu umundurowania wartość pieniężną.

Wysokość równoważnika pieniężnego stanowiącego należność roczną białizny i ryczałtu na czyszczenie umundurowania

Funkcjonariusz Straży Granicznej mianowany lub przeniesiony do służby w Straży Granicznej, któremu wydaje się umundurowanie w naturze

(zł)

Bielizna	310
Ryczałt na czyszczenie umundurowania	255
Ogółem wartość równoważnika pieniężnego	565

UZASADNIENIE

Projektowane rozporządzenie zastąpi obowiązujące w przedmiotowym zakresie rozporządzenie Ministra Spraw Wewnętrznych i Administracji z dnia 31 marca 2011 r. w sprawie wysokości i warunków przyznawania funkcjonariuszowi Straży Granicznej równoważnika pieniężnego w zamian za umundurowanie (Dz. U. Nr 70, poz. 374, z 2013 r. poz. 1216 oraz z 2014 r. poz. 30). Zmiana dotychczasowej regulacji wynika z potrzeby dostosowania przepisów w zakresie równoważnika pieniężnego w zamian za umundurowanie do zmienianych równocześnie przepisów dotyczących umundurowania funkcjonariuszy Straży Granicznej.

Zmiany zaproponowane w niniejszym rozporządzeniu znacznie usprawniają proces przyznawania i wypłaty równoważnika pieniężnego w zamian za umundurowanie, czyniąc go bardziej przejrzystym i zrozumiałym.

Proponowana regulacja odzwierciedla zmiany zaproponowane w projekcie rozporządzenia Ministra Spraw Wewnętrznych w sprawie umundurowania funkcjonariuszy Straży Granicznej, wprowadza następujące zmiany w dotychczasowym stanie prawnym.

Równoważnik pieniężny w zamian za umundurowanie będzie wypłacany za przedmioty definiowane i określone w normach należności projektowanego jednocześnie rozporządzenia w sprawie umundurowania funkcjonariuszy Straży Granicznej, tj. komplet bielizny i czyszczenie umundurowania oraz przedmioty umundurowania wyjściowego, galowego.

Funkcjonariusze Straży Granicznej będą mieli możliwość wyboru formy realizacji należności umundurowania wyjściowego. W przypadku pobrania przedmiotu w naturze, wysokość równoważnika pieniężnego będzie pomniejszana o wartość pieniężną/jednostkową wartość punktową przedmiotu. Przedmioty umundurowania wyjściowego będzie można pobrać w naturze, korzystając z całej wartości równoważnika.

Wysokość równoważnika pieniężnego została określona w załączniku nr 1 do rozporządzenia. Ze względu na odrębność norm i wzorów umundurowania dla funkcjonariuszy w stopniu generała brygady, kontradmirała, generała dywizji lub wiceadmirała Straży Granicznej – określono kalkulację i wysokość równoważnika w przypadku mianowania funkcjonariusza na powyższe stopnie.

Przepisy przejściowe projektowanego rozporządzenia określają sposób postępowania w sprawach niezrealizowanych należności, wynikających z przepisów dotychczasowego rozporządzenia, które nakazano zrealizować do dnia 31 marca 2017 r.

Nadrzędną formą realizacji tych świadczeń jest wydanie przedmiotów w naturze, w przypadku braku takich możliwości – wypłata ich równowartości pieniężnej. W przypadku odmowy funkcjonariusza pobrania należnego przedmiotu umundurowania w naturze – należność taką należy uznać za zrealizowaną.

Na podstawie projektowanych przepisów w obecnym brzmieniu nie będzie już możliwości powstania jakichkolwiek zaległych świadczeń wobec funkcjonariuszy.

Projektowane rozporządzenie nie podlega notyfikacji w trybie przewidzianym w rozporządzeniu Rady Ministrów z dnia 23 grudnia 2002 r. w sprawie sposobu funkcjonowania krajowego systemu notyfikacji norm i aktów prawnych (Dz. U. Nr 239, poz. 2039, z późn. zm.).

Projektowane rozporządzenie nie wymaga przedłożenia właściwym instytucjom i organom Unii europejskiej lub Europejskiemu Bankowi Centralnemu w celu uzyskania opinii, dokonania konsultacji lub uzgodnienia, o których mowa w § 39 uchwały nr 190 Rady Ministrów z dnia 29 października 2013 r. – Regulamin pracy Rady Ministrów (M.P. poz. 979).

Projektowane rozporządzenie nie jest objęte prawem Unii Europejskiej.

<p>Nazwa projektu: rozporządzenie Ministra Spraw Wewnętrznych w sprawie wysokości i warunków przyznawania funkcjonariuszowi Straży Granicznej równoważnika pieniężnego w zamian za umundurowanie</p> <p>Ministerstwo wiodące i ministerstwa współpracujące Minister właściwy do spraw wewnętrznych – wiodący Minister właściwy do spraw finansów publicznych – współuczestniczący</p> <p>Osoba odpowiedzialna za projekt w randze Ministra, Sekretarza Stanu lub Podsekretarza Stanu Piotr Stachańczyk Sekretarz Stanu Ministerstwa Spraw Wewnętrznych</p> <p>Kontakt do opiekuna merytorycznego projektu płk SG Mirosław Włodarczyk Dyrektor Biura Techniki i Zaopatrzenia Komendy Głównej Straży Granicznej tel. (0-22) 500-44-59 fax (0-22) 500-47-58 miroslaw.wlodarczyk@strazgraniczna.pl</p>	<p>Data sporządzenia: 28.04. 2015 r.</p> <p>Źródło: ustawa z dnia 12 października 1990 r. o Straży Granicznej (Dz. U. z 2014 r. poz. 1402 i 1822 oraz z 2015 r. poz. 529 i).</p> <p>Nr w wykazie prac legislacyjnych Ministra Spraw Wewnętrznych:</p>
---	--

OCENA SKUTKÓW REGULACJI

1. Jaki problem jest rozwiązywany?

Projektowany akt prawny zastąpi rozporządzenie Ministra Spraw Wewnętrznych i Administracji z dnia 31 marca 2011 r. w sprawie wysokości i warunków przyznawania funkcjonariuszowi Straży Granicznej równoważnika pieniężnego w zamian za umundurowanie (Dz. U. Nr 70, poz. 374, z 2013 r. poz. 1216 oraz z 2014 r. poz. 30). Zmiana dotychczasowej regulacji wynika z potrzeby dostosowania przepisów w zakresie równoważnika pieniężnego w zamian za umundurowanie do zmienianych równocześnie przepisów dotyczących umundurowania funkcjonariuszy Straży Granicznej.

2. Rekomendowane rozwiązanie, w tym planowane narzędzia interwencji, i oczekiwany efekt

Zmiany zaproponowane w niniejszym rozporządzeniu usprawniają proces przyznawania i wypłaty równoważnika pieniężnego w zamian za umundurowanie.

3. Jak problem został rozwiązany w innych krajach, w szczególności krajach członkowskich OECD/UE?

Brak danych.

4. Podmioty, na które oddziałuje projekt

Grupa	Wielkość	Źródło danych	Oddziaływanie
Funkcjonariusze Straży Granicznej	Cała formacja, ok. 14 000	własne	uprawnienie do równoważnika pieniężnego w zamian za umundurowanie

5. Informacje na temat zakresu, czasu trwania i podsumowanie wyników konsultacji

Projekt rozporządzenia zostanie zamieszczony w Biuletynie Informacji Publicznej na stronie podmiotowej Ministerstwa Spraw Wewnętrznych, stosownie do wymogów art. 5 ustawy z dnia 7 lipca 2005 r. o działalności lobbingsowej w procesie stanowienia prawa (Dz. U. Nr 169, poz. 1414, z późn. zm.) oraz zgodnie z § 52 ust. 1 uchwały nr 190 Rady Ministrów z dnia 29 października 2013 r. – Regulamin pracy Rady Ministrów (M.P. poz. 979) projekt zostanie udostępniony również w Biuletynie Informacji Rządowego Centrum Legislacji.

(w mln zł, ceny stałe z ... r.)	średnich przedsiębiorstw							
	rodzina, obywatele oraz gospodarstwa domowe							
W ujęciu niepieniężnym	duże przedsiębiorstwa							
	sektor mikro-, małych i średnich przedsiębiorstw							
	rodzina, obywatele oraz gospodarstwa domowe							
Niemierzalne								
Dodatkowe informacje, w tym wskazanie źródeł danych i przyjętych do obliczeń założeń		Rozporządzenie nie będzie miało wpływu na konkurencyjność gospodarki i przedsiębiorczość, w tym na funkcjonowanie przedsiębiorców oraz na rodzinę, obywateli i gospodarstwa domowe.						
8. Zmiana obciążeń regulacyjnych (w tym obowiązków informacyjnych) wynikających z projektu								
nie dotyczy								
Wprowadzane są obciążenia poza bezwzględnie wymaganymi przez UE (szczegóły w odwróconej tabeli zgodności).				<input type="checkbox"/> tak <input type="checkbox"/> nie <input type="checkbox"/> nie dotyczy				
<input type="checkbox"/> zmniejszenie liczby dokumentów <input type="checkbox"/> zmniejszenie liczby procedur <input type="checkbox"/> skrócenie czasu na załatwienie sprawy <input type="checkbox"/> inne:				<input type="checkbox"/> zwiększenie liczby dokumentów <input type="checkbox"/> zwiększenie liczby procedur <input type="checkbox"/> wydłużenie czasu na załatwienie sprawy <input type="checkbox"/> inne:				
Wprowadzane obciążenia są przystosowane do ich elektronizacji.				<input type="checkbox"/> tak <input type="checkbox"/> nie <input type="checkbox"/> nie dotyczy				
Komentarz								
9. Wpływ na rynek pracy								
Rozporządzenie nie będzie miało wpływ na rynek pracy.								
10. Wpływ na pozostałe obszary								
<input type="checkbox"/> środowisko naturalne <input type="checkbox"/> sytuacja i rozwój regionalny <input type="checkbox"/> inne:			<input type="checkbox"/> demografia <input type="checkbox"/> mienie państwowe			<input type="checkbox"/> informatyzacja <input type="checkbox"/> zdrowie		
Omówienie wpływu		Rozporządzenie nie będzie miało wpływu na obszary, o których mowa w pkt 10.						
11. Planowane wykonanie przepisów aktu prawnego								
Z dniem wejścia w życie przepisów rozporządzenia.								
12. W jaki sposób i kiedy nastąpi ewaluacja efektów projektu oraz jakie mierniki zostaną zastosowane?								
Proponowane w projekcie rozporządzenia rozwiązania wynikają z przepisów ustawy z dnia 12 października 1990 r. o Straży Granicznej. W związku z tym ewaluacja nie dotyczy przepisów rozporządzenia.								
13. Załączniki (istotne dokumenty źródłowe, badania, analizy itp.)								
Nie dotyczy.								

ROZPORZĄDZENIE
MINISTRA SPRAW WEWNĘTRZNYCH¹⁾

z dnia

**w sprawie postępowania w sprawach oświadczeń o stanie majątkowym funkcjonariuszy
oraz pracowników Straży Granicznej**

Na podstawie art. 91a ust. 9 ustawy z dnia 12 października 1990 r. o Straży Granicznej (Dz. U. z 2014 r. poz. 1402 i 1822 oraz z 2015 r. poz. 529 i ...) zarządza się, co następuje:

§ 1. Rozporządzenie określa:

- 1) tryb postępowania w sprawach oświadczeń o stanie majątkowym funkcjonariuszy oraz pracowników Straży Granicznej, zwanych dalej „oświadczeniami”;
- 2) sposób analizy zgodności oświadczeń ze stanem faktycznym;
- 3) wzór oświadczenia;
- 4) tryb publikowania oświadczeń osób pełniących funkcje organów Straży Granicznej.

§ 2. 1. Funkcjonariusze Straży Granicznej są obowiązani złożyć oświadczenie:

- 1) w dniu nawiązania stosunku służbowego;
- 2) corocznie;
- 3) w terminie 14 dni od dnia otrzymania pisemnego żądania jego złożenia;
- 4) niezwłocznie po wystąpieniu przez funkcjonariusza Straży Granicznej z wnioskiem o rozwiązanie stosunku służbowego lub po otrzymaniu pisemnego powiadomienia o rozwiązaniu stosunku służbowego, nie później jednak niż na 7 dni przed dniem, w którym nastąpi rozwiązanie stosunku służbowego.

2. Pracownicy Straży Granicznej są obowiązani złożyć oświadczenie na żądanie Komendanta Głównego Straży Granicznej, właściwych komendantów oddziałów Straży Granicznej, ośrodków szkolenia Straży Granicznej lub ośrodków Straży Granicznej, w terminie 14 dni od dnia otrzymania pisemnego żądania jego złożenia.

¹⁾ Minister Spraw Wewnętrznych kieruje działem administracji rządowej – sprawy wewnętrzne, na podstawie § 1 ust. 2 rozporządzenia Prezesa Rady Ministrów z dnia 22 września 2014 r. w sprawie szczegółowego zakresu działania Ministra Spraw Wewnętrznych (Dz. U. poz. 1265)

§ 3. 1. Oświadczenie składają:

- 1) ministrowi właściwemu do spraw wewnętrznych:
 - a) Komendant Główny Straży Granicznej,
 - b) zastępcy Komendanta Głównego Straży Granicznej;
- 2) Komendantowi Głównemu Straży Granicznej:
 - a) komendanci oddziałów Straży Granicznej oraz ich zastępcy,
 - b) komendanci ośrodków szkolenia Straży Granicznej oraz ich zastępcy,
 - c) komendanci ośrodków Straży Granicznej oraz ich zastępcy,
 - d) funkcjonariusze w Komendzie Głównej Straży Granicznej,
 - e) funkcjonariusze oddelegowani do pełnienia służby poza Strażą Graniczną,
 - f) funkcjonariusze oddelegowani do pełnienia służby poza granicami państwa;
- 3) komendantom oddziałów Straży Granicznej, ośrodków szkolenia Straży Granicznej lub ośrodków Straży Granicznej – funkcjonariusze pełniący służbę w podległych im komórkach organizacyjnych.

2. W przypadkach innych niż określone w ust. 1 pkt 2 i 3 funkcjonariusze składają oświadczenia przełożonemu właściwemu według ostatniego miejsca pełnienia służby.

3. Funkcjonariusze oraz pracownicy Straży Granicznej tymczasowo aresztowani składają oświadczenia za pośrednictwem właściwej kancelarii zakładu karnego lub aresztu śledczego, na drukach przekazanych przez jednostkę organizacyjną Straży Granicznej lub komórkę organizacyjną Komendy Głównej Straży Granicznej, w której ostatnio pełnili służbę lub byli zatrudnieni.

§ 4. 1. Oświadczenie przekazuje się lub składa we właściwej kancelarii jednostki organizacyjnej Straży Granicznej, w której składający oświadczenie pełni służbę lub jest zatrudniony.

2. Oświadczenie składa się w zamkniętej kopercie, na której czytelnie umieszcza się następujące dane: imię i nazwisko składającego oświadczenie, imię ojca, rok urodzenia, nazwę komórki lub jednostki organizacyjnej Straży Granicznej, w której składający oświadczenie pełni służbę lub jest zatrudniony oraz napis „oświadczenie majątkowe”. Osoba przyjmująca oświadczenie oznacza je numerem, pod którym zostało ono zarejestrowane w odpowiednim urzędzeniu ewidencyjnym.

3. Kancelaria, o której mowa w ust. 1 lub osoba upoważniona do wykonywania czynności kancelaryjnych, niezwłocznie przekazuje oświadczenie majątkowe znajdujące się w zamkniętej kopercie osobie upoważnionej do przeprowadzania analizy oświadczeń.

§ 5. 1. Analiza oświadczenia obejmuje porównanie treści oświadczenia z treścią złożonych uprzednio oświadczeń oraz, w uzasadnionych przypadkach, z treścią informacji zawartych z teczkach akt osobowych.

2. Osoba dokonująca analizy oświadczenia potwierdza pisemnie jej przeprowadzenie na ostatniej stronie oświadczenia lub na oddzielnej karcie, którą załącza się do oświadczenia.

3. Po dokonaniu analizy oświadczenia są przechowywane w komórkach właściwych w sprawach ochrony informacji przy zachowaniu warunków ochrony przewidzianych dla informacji niejawnych o klauzuli tajności „zastrzeżone”.

§ 6. Wzór oświadczenia określa załącznik do rozporządzenia.

§ 7. 1. Organy właściwe w sprawach przyjmowania oświadczeń od osób pełniących funkcje organów Straży Granicznej publikują oświadczenia w Biuletynie Informacji Publicznej, w terminie 7 dni od dnia ich złożenia.

2. Oświadczenia publikuje się przez skopiowanie druku oświadczenia w sposób uniemożliwiający odczytanie danych, o których mowa w art. 91a ust. 8 ustawy z dnia 12 października 1990 r. o Straży Granicznej.

§ 8. Rozporządzenie wchodzi w życie po upływie 14 dni od dnia ogłoszenia.²⁾

MINISTER

SPRAW WEWNĘTRZNYCH

²⁾ Niniejsze rozporządzenie było poprzedzone rozporządzeniem Ministra Spraw Wewnętrznych i Administracji z dnia 11 marca 2008 r. w sprawie postępowania w sprawach oświadczeń o stanie majątkowym funkcjonariuszy oraz pracowników Straży Granicznej (Dz. U. Nr 51, poz. 297, z 2009 r. Nr 221, poz. 1748, z 2012 r. poz. 775 oraz z 2013 r. poz. 1710).

**Załącznik
do rozporządzenia
Ministra Spraw Wewnętrznych
z dnia ...**

WZÓR

POUCZENIE

1. Osoba składająca oświadczenie majątkowe wypełnia dwie jego integralne części: w części A oświadczenia zawarte są informacje dotyczące stanu majątkowego, w części B zaś informacje dotyczące daty i miejsca urodzenia, numeru PESEL, adresu zamieszkania składającego oświadczenie oraz miejsca położenia nieruchomości – niepodlegające publikacji w Biuletynie Informacji Publicznej w zakresie określonym w art. 91a ust. 8 ustawy z dnia 12 października 1990 r. o Straży Granicznej.
2. Osoba składająca oświadczenie majątkowe jest obowiązana do zgodnego z prawdą, starannego i zupełnego wypełnienia każdej z rubryk oświadczenia znajdujących się w poszczególnych jego częściach (oznaczonych lit. A i cyframi rzymskimi albo lit. B) oraz punktach i pozycjach tabel (oznaczonych cyframi arabskimi), kierując się treścią zamieszczonych objaśnień.
3. Jeżeli poszczególne części i punkty oświadczenia nie znajdują w konkretnym przypadku zastosowania, należy skreślić niewłaściwe sformułowanie w nich zawarte.
4. W przypadku wyczerpania miejsca przewidzianego w formularzu na podanie informacji w ramach poszczególnych części, punktów lub pozycji, do oświadczenia należy dołączyć arkusze formatu A4 zawierające: uzupełnienie wymaganych informacji w układzie i stopniu szczegółowości określonych we właściwych punktach oświadczenia, oznaczenie formularza oświadczenia, części, punktu i pozycji, do których odnoszą się te informacje, oraz datę i podpis składającego oświadczenie.

OŚWIADCZENIE O STANIE MAJĄTKOWYM

FUNKCJONARIUSZA/PRACOWNIKA STRAŻY GRANICZNEJ*

CZĘŚĆ A

Ja, niżej podpisany(a),

.....

(imię/imiona i nazwisko, nazwisko rodowe)

pełniący(a) służbę/zatrudniony(a)* w

.....

.....

(miejsce(a) pełnienia służby/zatrudnienia – nazwa i adres oraz stanowisko służbowe lub funkcja)

po zapoznaniu się z przepisami ustawy z dnia 12 października 1990 r. o Straży Granicznej (Dz. U. z 2014 r. poz. 1402 i 1822), składając oświadczenie o stanie majątkowym zgodnie z art. 91a tej ustawy¹⁾:

* Niewłaściwe skreślić.

¹⁾ We właściwy kwadrat wpisać znak X oraz uzupełnić odpowiednie dane.

w związku z nawiązaniem stosunku służbowego

(należy podać stanowisko lub funkcję oraz datę ich objęcia)

według stanu na dzień 31 grudnia roku poprzedniego, tj.

(należy podać rok, za który składane jest oświadczenie majątkowe)

w związku z rozwiązaniem stosunku służbowego

.....

(należy podać stanowisko lub funkcję oraz datę opuszczenia stanowiska lub zaprzestania pełnienia funkcji)

w związku z żądaniem Komendanta Głównego Straży Granicznej, właściwego komendanta oddziału Straży Granicznej, komendanta ośrodka szkolenia Straży Granicznej lub komendanta ośrodka Straży Granicznej

(należy podać dzień, na który składane jest oświadczenie)

podaję według stanu na określony powyżej dzień następujące informacje o składnikach majątku posiadanych na terytorium Rzeczypospolitej Polskiej oraz poza jej granicami.

I

1. Posiadam domy, mieszkania lub inne nieruchomości/nie posiadam domów, mieszkań lub innych nieruchomości*:

(nie dotyczy gospodarstwa rolnego – informacje w tym zakresie należy podać w pkt 2)

Poz.	Zakres informacji	Nieruchomość 1.	Nieruchomość 2.	Nieruchomość 3.
1	Opis nieruchomości (dom, mieszkanie, lokal użytkowy, plac, działka – rodzaj zabudowy, garaż, hala, magazyn, inne – wymienić)			
2	Powierzchnia nieruchomości w m ²			
3	Wskazanie, czy nieruchomość należy do majątku osobistego osoby składającej oświadczenie czy do majątku objętego małżeńską wspólnością majątkową			
4	Tytuł prawny do władania nieruchomością (własność, współwłasność: małżeńska lub z osobą trzecią – wielkość udziału, udział we wspólnocie gruntowej, spółdzielcze własnościowe prawo, inny tytuł – wymienić)			
5	Forma nabycia nieruchomości (kupno, spadek, darowizna, zamiana, zniesienie współwłasności, zasiedzenie, inna forma – wymienić)			

* Niewłaściwe skreślić

6	Wartość nieruchomości z ostatniego posiadanego dokumentu określającego tę wartość albo – w przypadku braku takiego dokumentu – data i cena nabycia z aktu notarialnego lub innego dokumentu stwierdzającego nabycie nieruchomości (należy podać rodzaj i datę wydania tych dokumentów). W przypadku braku wymienionych dokumentów podać opis nieruchomości i przybliżoną datę jej nabycia lub wybudowania.			
---	---	--	--	--

2. Posiadam gospodarstwo rolne/nie posiadam gospodarstwa rolnego*:

Poz.	Zakres informacji	Gospodarstwo rolne 1.	Gospodarstwo rolne 2.
1	Forma gospodarstwa rolnego, kierunek prowadzonej w gospodarstwie rolnym produkcji rolnej		
2	Powierzchnia gruntów rolnych gospodarstwa rolnego w ha		
3	Rodzaj zabudowy (dom, budynki gospodarcze, np. stajnia, stodoła, inne – wymienić)		
4	Powierzchnia wskazanych wyżej budynków w m ²		
5	Wskazanie, czy gospodarstwo należy do majątku osobistego osoby składającej oświadczenie czy do majątku objętego małżeńską wspólnością majątkową		
6	Tytuł prawny do władania gospodarstwem (własność, współwłasność: małżeńska lub z osobą trzecią – wielkość udziału, użytkowanie wieczyste, użytkowanie, dzierżawa, udział we wspólnocie gruntowej, inny tytuł – wymienić)		
7	Forma nabycia gospodarstwa (kupno, spadek, darowizna, zamiana, zniesienie współwłasności, zasiedzenie, inna forma – wymienić)		
8	Wartość gospodarstwa rolnego z ostatniego posiadanego dokumentu określającego tę wartość albo – w przypadku braku takiego dokumentu – data i cena nabycia z aktu notarialnego lub innego dokumentu stwierdzającego nabycie gospodarstwa (należy podać rodzaj i datę wydania tych dokumentów). W przypadku braku wymienionych dokumentów podać opis gospodarstwa i przybliżoną datę jego nabycia lub wybudowania.		

* Niewłaściwe skreślić

3. Posiadam zasoby pieniężne/nie posiadam zasobów pieniężnych*:

Poz.	Zakres informacji	Przynależność do majątku objętego małżeńską wspólnością majątkową	Przynależność do majątku osobistego składającego oświadczenie
1	Kwota środków pieniężnych zgromadzonych w walucie polskiej (suma środków zgromadzonych w gotówce oraz na rachunkach bieżących i lokatach prowadzonych przez banki, spółdzielcze kasy oszczędnościowo-kredytowe lub inne instytucje finansowe)		
2	Kwota środków pieniężnych zgromadzonych w walucie obcej (w rozbiciu na poszczególne waluty – suma środków zgromadzonych w gotówce oraz na rachunkach bieżących i lokatach prowadzonych przez banki lub inne instytucje finansowe)		
3	Papiery wartościowe (rodzaj, ilość, data i cena nabycia, a w przypadku papierów wartościowych w obrocie publicznym – wartość rynkowa na dzień złożenia oświadczenia)		

II

Posiadam mienie nabyte/nie posiadam mienia nabytego* od Skarbu Państwa, innej państwowej osoby prawnej, gminy lub związku międzygminnego, które podlegało zbyciu w drodze przetargu:

Poz.	Zakres informacji	Składnik mienia 1.	Składnik mienia 2.	Składnik mienia 3.
1	Rodzaj mienia			
2	Powierzchnia w ha lub m ² (w przypadku nabycia nieruchomości gruntowej, domu, mieszkania)			
3	Wskazanie, czy mienie zostało nabyte do majątku osobistego osoby składającej oświadczenie czy do majątku objętego małżeńską wspólnością majątkową			
4	Tytuł prawny do władania mieniem (własność, współwłasność małżeńska lub z osobą trzecią – wielkość udziału, użytkowanie wieczyste, użytkowanie, dzierżawa, inny tytuł – wymienić)			
5	Dane podmiotu, od którego mienie nabyto (nazwa i adres)			

* Niewłaściwe skreślić

6	Wartość nabytego mienia z ostatniego posiadanego dokumentu określającego tę wartość, a w przypadku braku takiego dokumentu – data i cena nabycia z aktu notarialnego lub innego dokumentu stwierdzającego nabycie mienia (należy podać rodzaj i datę wydania tych dokumentów)			
---	---	--	--	--

III

1. Jestem/nie jestem* członkiem zarządu, rady nadzorczej lub komisji rewizyjnej spółki prawa handlowego lub spółdzielni²⁾:

Poz.	Zakres informacji	Podmiot 1.	Podmiot 2.	Podmiot 3.
1	Nazwa i adres spółki, spółdzielni			
2	Pełnione funkcje lub zajmowane stanowiska (w tym członkostwo w zarządzie, radzie nadzorczej, komisji rewizyjnej)			
3	Data rozpoczęcia pełnienia funkcji lub zajmowania stanowisk			

2. Uczestniczę/nie uczestniczę* w spółkach cywilnych lub spółkach prawa handlowego:

Poz.	Zakres informacji	Spółka 1.	Spółka 2.	Spółka 3.
1	Nazwa i adres spółki			
2	Forma prawna uczestnictwa w spółce (wspólnik, partner, komandytariusz, komplementariusz, udziałowiec, akcjonariusz)			
3	Data rozpoczęcia uczestnictwa w spółce			

* Niewłaściwe skreślić.

²⁾ Nie dotyczy członkostwa w radach nadzorczych spółdzielni mieszkaniowych.

3. Posiadam udziały lub akcje/nie posiadam udziałów lub akcji* w spółkach prawa handlowego lub jestem/ nie jestem* wspólnikiem w osobowych spółkach handlowych:

Poz.	Zakres informacji	Spółka 1.	Spółka 2.	Spółka 3.
1	Nazwa i adres spółki			
2	Ilość i wartość nominalna wkładów lub udziałów			
3	Ilość i wartość nominalna akcji, a w przypadku akcji w obrocie publicznym – wartość rynkowa na dzień złożenia oświadczenia			
4	Data nabycia wkładów, udziałów lub akcji			

IV

Prowadzę/zawiesilem(am)* działalność gospodarczą na własny rachunek lub wspólnie z innymi osobami/nie prowadzę działalności gospodarczej na własny rachunek lub wspólnie z innymi osobami*, zarządzam/nie zarządzam* taką działalnością lub jestem/nie jestem* przedstawicielem czy też pełnomocnikiem w prowadzeniu takiej działalności³⁾:

Poz.	Zakres informacji	Podmiot 1.	Podmiot 2.	Podmiot 3.
1	Nazwa/firma prowadzonej lub zarządzanej działalności gospodarczej, lub której osoba składająca oświadczenie jest przedstawicielem lub pełnomocnikiem, oraz numer NIP, REGON lub KRS właściwy dla tej działalności			
2	Wskazanie, czy działalność gospodarcza jest przez osobę składającą oświadczenie prowadzona czy zarządzana, czy jest przedstawicielem lub pełnomocnikiem tej działalności			

V

Posiadam składniki rzeczowe/nie posiadam składników rzeczowych* mienia ruchomego o wartości jednostkowej powyżej 10 000 złotych:

Poz.	Zakres informacji	Składnik mienia 1.	Składnik mienia 2.	Składnik mienia 3.
1	Rodzaj mienia ruchomego (pojazdy mechaniczne, sprzęt rolniczy, jachty, łodzie, dzieła sztuki, biżuteria itp. – wymienić)			
2	Wskazanie, czy mienie należy do majątku osobistego osoby składającej oświadczenie czy do majątku objętego małżeńską wspólnością majątkową			

* Niewłaściwe skreślić.

³⁾ Nie dotyczy to działalności wytwórczej w rolnictwie w zakresie produkcji roślinnej i zwierzęcej, w formie i zakresie gospodarstwa rodzinnego.

3	Tytuł prawny do władania mieniem (własność, współwłasność małżeńska lub z osobą trzecią – wielkość udziału, użytkowanie, inny tytuł – wymienić)			
4	Wartość składnika mienia z ostatniego posiadanego dokumentu określającego jego wartość albo – w przypadku braku takiego dokumentu – data i cena nabycia składnika mienia z dokumentu stwierdzającego jego nabycie (należy podać rodzaj i datę wydania tych dokumentów). W przypadku braku wymienionych dokumentów podać opis składnika mienia i przybliżoną datę jego nabycia lub wytworzenia.			
5	Marka, model i rok produkcji – w przypadku pojazdów mechanicznych			

VI

1. Jestem/nie jestem* podmiotem zobowiązań pieniężnych⁴⁾ o wartości przekraczającej łącznie kwotę powyżej 10 000 złotych, w tym kredytów, pożyczek i wierzytelności:

Poz.	Zakres informacji	Zobowiązanie 1.	Zobowiązanie 2.	Zobowiązanie 3.
1	Rodzaj zobowiązania (kredyt, pożyczka, wierzytelność, inne zobowiązanie – wymienić)			
2	Dane podmiotu, wobec którego powstało zobowiązanie (nazwa banku, urzędu, instytucji, firmy, innego podmiotu wraz z adresem, a w przypadku zobowiązań wobec osób fizycznych należy wpisać: „zobowiązanie wobec osoby fizycznej”)			
3	Zdarzenie, w związku z którym powstało zobowiązanie			
4	Kwota zobowiązania oraz kwota pozostała do spłaty			
5	Termin spłaty zobowiązania (jeżeli jest określony w treści zobowiązania)			

* Niewłaściwe skreślić.

⁴⁾ W myśl art. 353 § 1 ustawy z dnia 23 kwietnia 1964 r. – Kodeks cywilny (Dz. U. Nr 16, poz. 93, z późn. zm.) podmiotami stosunku zobowiązania są dłużnik oraz wierzyciel. W związku z tym osoba składająca oświadczenie podaje w części A-VI pkt 1 oświadczenia informacje o zobowiązaniach w zakresie określonym w tabeli, wtedy gdy jest dłużnikiem albo wierzycielem w ramach poszczególnych stosunków zobowiązaniowych.

2. Jestem/nie jestem* podmiotem praw majątkowych niewymienionych w innych częściach oświadczenia:

Poz.	Zakres informacji	Prawo majątkowe 1.	Prawo majątkowe 2.	Prawo majątkowe 3.
1	Rodzaj prawa majątkowego (ograniczone prawa rzeczowe, prawa autorskie, prawa do wynalazku, patentu, inne prawo – wymienić)			
2	Dane podmiotu, wobec którego przysługuje prawo majątkowe (nazwa banku, urzędu, instytucji, firmy, innego podmiotu wraz z adresem, a w przypadku praw wobec osób fizycznych należy wpisać: „prawo majątkowe wobec osoby fizycznej”)			
3	Zdarzenie, w związku z którym powstało prawo majątkowe			
4	Wartość prawa majątkowego z ostatniego posiadanego dokumentu określającego jego wartość albo – w przypadku braku takiego dokumentu – data i cena nabycia prawa majątkowego z dokumentu stwierdzającego jego nabycie (należy podać rodzaj i datę wydania tych dokumentów). W przypadku braku wymienionych dokumentów podać opis prawa majątkowego i przybliżoną datę jego nabycia lub powstania.			

VII

Uzyskałem(am) w roku ubiegłym przychody/nie uzyskałem(am) w roku ubiegłym przychodów*:

Należy podać w poniższej tabeli:

- źródła uzyskanego przychodu zgodnie z podziałem formularza oświadczenia na części, w których został wymieniony stan prawny lub faktyczny związany z uzyskaniem przychodu, np.:
część A-I: przychód z najmu nieruchomości, przychód z dzierżawy, przychód z gospodarstwa rolnego (z uwzględnieniem rodzaju i wysokości dotacji/dopłat), odsetki z lokat bankowych, przychód z posiadanych papierów wartościowych,
część A-II: przychód z posiadanego mienia nabytego od Skarbu Państwa, innej państwowej osoby prawnej, gminy lub związku międzygminnego, które podlegało zbyciu w drodze przetargu,

* Niewłaściwe skreślić

część A-III: przychód z tytułu członkostwa w organach stanowiących osób prawnych, udziały w zysku podmiotów gospodarczych wymienionych w tej części,

część A-IV: przychód z prowadzonej lub zarządzanej działalności gospodarczej wymienionej w tej części,

część A-V: przychód z najmu składników mienia ruchomego wymienionych w tej części,

część A-VI: odsetki od udzielonych pożyczek wymienionych w tej części, przychód z praw autorskich,

inne: wynagrodzenie ze stosunku służbowego lub stosunku pracy, uposażenie, dieta, emerytura lub renta, przychód z umowy zlecenia lub umowy o dzieło, przychód z tytułu zbycia nieruchomości, składników mienia ruchomego lub papierów wartościowych, przychód z otrzymanej darowizny pieniężnej lub spadku, przychód z wygranej pieniężnej w grach hazardowych, inne niewymienione powyżej źródła przychodu – należy określić w tabeli;

- kwoty przychodów faktycznie uzyskane z poszczególnych źródeł;
- przynależność przychodu do majątku osobistego składającego oświadczenie albo do majątku objętego małżeńską wspólnością majątkową⁵⁾.

Część formularza	Określenie źródła przychodu	Kwota przychodu	Przynależność przychodu do majątku osobistego albo do majątku objętego małżeńską wspólnością majątkową	Uwagi
A-I				
A-II				
A-III				
A-IV				
A-V				
A-VI				
inne				

Zgodnie z art. 31 § 2 pkt 1 i 2 ustawy z dnia 25 lutego 1964 r. – Kodeks rodzinny i opiekuńczy (Dz. U. Nr 9, poz. 59, z późn. zm.) do majątku wspólnego należą pobrane wynagrodzenia za pracę i dochody z innej działalności zarobkowej każdego z małżonków oraz dochody z majątku wspólnego, jak również z majątku osobistego każdego z małżonków.

Do oświadczenia dołączam uzupełnienie/nie dołączam uzupełnienia* informacji, o którym mowa w pkt 4 pouczenia.

Powyższe oświadczenie składam świadomy (a), iż na podstawie art. 147b ustawy z dnia 12 października 1990 r. o Straży Granicznej (Dz. U. z 2014 r. poz. 1402 i 1822) za podanie nieprawdy w oświadczeniu majątkowym grozi kara pozbawienia wolności, ograniczenia wolności albo grzywny.

.....

(miejsowość i data złożenia oświadczenia)

.....

(podpis składającego oświadczenie)

Objaśnienia co do miejsca i terminu składania oświadczenia

- 1) Osoby przyjęte do w Straży Granicznej po wejściu w życie rozporządzenia składają oświadczenie w dniu nawiązania stosunku służbowego, we właściwej jednostce organizacyjnej Straży Granicznej.
- 2) Osoby, które w dniu wejścia w życie rozporządzenia pozostają w służbie w Straży Granicznej, składają oświadczenie niezwłocznie po wystąpieniu z wnioskiem o rozwiązanie stosunku służbowego albo po otrzymaniu pisemnego powiadomienia o rozwiązaniu stosunku służbowego, we właściwej jednostce organizacyjnej Straży Granicznej, nie później jednak niż na 7 dni przed dniem, w którym nastąpi rozwiązanie stosunku służbowego.
- 3) Osoby zobowiązane do złożenia oświadczenia majątkowego, składają oświadczenia corocznie do dnia 31 marca oraz na żądanie Komendanta Głównego Straży Granicznej, właściwych komendantów oddziałów, komendantów ośrodków Straży Granicznej lub ośrodków szkolenia Straży Granicznej, w terminie 14 dni od otrzymania pisemnego żądania jego złożenia, we właściwej jednostce organizacyjnej Straży Granicznej.
- 4) Funkcjonariusze Straży Granicznej, przebywający na długotrwałych szkoleniach, zwolnieniach lekarskich, urlopach macierzyńskich, urlopach na warunkach urlopu macierzyńskiego, dodatkowych urlopach macierzyńskich, dodatkowych urlopach na warunkach urlopu macierzyńskiego, urlopach ojcowskich, urlopach rodzicielskich, urlopach wychowawczych, bezpłatnych, oddelegowani do czasowego pełnienia służby oraz w innych niewymienionych powyżej sytuacjach, składają oświadczenia w miejscu ostatniego stałego pełnienia służby.

* Niewłaściwe skreślić.

CZEŚĆ B

(Informacje niepodlegające publikacji w Biuletynie Informacji Publicznej w zakresie określonym w art. 91a ust. 8 ustawy z dnia 12 października 1990 r. o Straży Granicznej)

Ja, niżej podpisany(a),

.....

(imię/imiona i nazwisko, nazwisko rodowe)

urodzony(a)

(data urodzenia)

(miejsce urodzenia)

PESEL

oświadczam, że:

1. zamieszkuję pod adresem:

.....

(dokładny adres zamieszkania – ulica, nr domu, nr lokalu, miejscowość, kod pocztowy)

2. domy, mieszkania, gospodarstwo rolne oraz inne nieruchomości wymienione w części A-I pkt 1 i 2 oraz części A-II położone są w:

Część i punkt formularza, w których opisano nieruchomości	Określenie nieruchomości	Adres miejsca położenia nieruchomości (ulica, nr domu, nr lokalu, miejscowość, kod pocztowy)

Powyższe oświadczenie składam świadomy(a), iż na podstawie art. 147b ustawy z dnia 12 października 1990 r. o Straży Granicznej (Dz. U. z 2014 r. poz. 1402 i 1822.) za podanie nieprawdy w oświadczeniu majątkowym grozi kara pozbawienia wolności, ograniczenia wolności albo grzywny.

.....
(miejscowość i data złożenia oświadczenia)

.....
(podpis składającego oświadczenie)

UZASADNIENIE

Projekt rozporządzenia Ministra Spraw Wewnętrznych w sprawie postępowania w sprawach oświadczeń majątkowych funkcjonariuszy oraz pracowników Straży Granicznej został opracowany zgodnie z poleceniem zawartym w dyspozycji art. 91a ust. 9 ustawy z dnia 12 października 1990 r. o Straży Granicznej (Dz. U. z 2014 r. poz. 1402 i 1822 oraz z 2015 r. poz. 529 i ...).

Obecnie obowiązuje rozporządzenie Ministra Spraw Wewnętrznych i Administracji z dnia 11 marca 2008 r. w sprawie postępowania w sprawach oświadczeń o stanie majątkowym funkcjonariuszy oraz pracowników Straży Granicznej (Dz. U. Nr 51, poz. 297, z 2009 r. Nr 221, poz. 1748, z 2012 r. poz. 775 oraz z 2013 r. poz. 1710), które na podstawie art. ... ustawy z dnia ... o zmianie ustawy o Straży Granicznej oraz niektórych innych ustaw zostało utrzymane w mocy do czasu wydania nowego aktu wykonawczego na podstawie upoważnienia wynikającego z art. 91a ustawy o Straży Granicznej.

Projekt zmiany art. 91a ustawy z dnia 12 października 1990 r. o Straży Granicznej (Dz. U. z 2014 r. poz. 1402 i 1822) został podyktowany koniecznością usystematyzowania przepisów, w zakresie podmiotów obowiązanych do złożenia oświadczenia majątkowego w Straży Granicznej, do zbliżonych regulacji, które obowiązują w pozostałych formacjach podległych MSW.

Przedmiotowy projekt zasadniczo nie odbiega od dotychczasowych regulacji w niniejszej materii, niemniej jednak wprowadza do regulacji nowe rozwiązania.

Zaproponowana zmiana redakcyjna art. 91a ust. 1 odnosi się do wprowadzenia obligatoryjnego obowiązku składania oświadczeń majątkowych tylko przez funkcjonariuszy Straży Granicznej. Projekt zakłada w art. 91a ust. 2 fakultatywny obowiązek składania oświadczeń majątkowych na żądanie organu, który będzie odnosić się tylko do pracowników Straży Granicznej.

Powyższe rozwiązanie podyktowane jest m.in. faktem, iż pracownicy zatrudnieni w Straży Granicznej zajmują z reguły stanowiska, które nie są realnie zagrożone zjawiskiem korupcji. Niemniej jednak w przypadku pojawienia się uzasadnionych wątpliwości, co do statusu majątkowego pracownika, ustawodawca zastrzegł sobie możliwość złożenia przez niego oświadczenia majątkowego. Powyższy obowiązek realizowany będzie na żądanie Komendanta Głównego Straży Granicznej, właściwych komendantów oddziałów Straży Granicznej, komendantów ośrodków szkolenia Straży Granicznej, a także komendantów ośrodków Straży Granicznej.

W przypadku konieczności złożenia corocznego oświadczenia majątkowego wynikającego z innego przepisu prawa, funkcjonariusze będą składać jedno oświadczenie majątkowe w trybie i na zasadach określonych przepisach odrębnych.

Wejście w życie zaproponowanej zmiany, niewątpliwie spowoduje realne oszczędności finansowe dla budżetu Straży Granicznej związane nie tylko z ograniczeniem wydatków na zakup materiałów papierowych do wykonywania wydruków wzorów oświadczeń majątkowych, czasu pracy osób zaangażowanych w ich wykonanie i analizę, ale również usprawni i ulepszy dalsze działania organizacyjne związane ze składaniem oświadczeń majątkowych, obiegiem ewidencyjnym, kancelaryjnym, ich analizą i późniejszym archiwizowaniem.

Rozporządzenie wejdzie w życie po upływie 14 dni od dnia ogłoszenia.

Przedmiot projektowanego rozporządzenia nie wymaga przedłożenia właściwym organom i instytucjom Unii Europejskiej, w tym Europejskiemu Bankowi Centralnemu w celu uzyskania opinii, dokonania powiadomienia, konsultacji albo uzgodnienia.

Projekt rozporządzenia nie podlega procedurze notyfikacji zgodnie z rozporządzeniem Rady Ministrów z dnia 23 grudnia 2002 r. w sprawie sposobu funkcjonowania krajowego systemu notyfikacji norm i aktów prawnych (Dz. U. Nr 239, poz. 2039 oraz z 2004 r. Nr 65, poz. 597).

<p>Nazwa projektu: rozporządzenie Ministra Spraw Wewnętrznych w sprawie postępowania w sprawach oświadczeń majątkowych funkcjonariuszy i pracowników Straży Granicznej.</p> <p>Ministerstwo wiodące i ministerstwa współpracujące Ministerstwo Spraw Wewnętrznych Osoba odpowiedzialna za projekt w randze Ministra, Sekretarza Stanu lub Podsekretarza Stanu Sekretarz Stanu Pan Piotr Stachańczyk</p> <p>Kontakt do opiekuna merytorycznego projektu Płk SG Marcin Własnowolski – Dyrektor Biura Prawnego Komendy Głównej Straży Granicznej Tel. 225004036 marcin.wlasnowolski@strazgraniczna.pl</p>	<p>Data sporządzenia: 02.03.2015 r.</p> <p>Źródło: art. 91a ust. 9 ustawy z dnia 12 października 1990 r. o Straży Granicznej (Dz. U. z 2014 r. poz. 1402 i 1822).</p> <p>Nr w wykazie prac:</p>
--	--

OCENA SKUTKÓW REGULACJI

1. Jaki problem jest rozwiązywany?

Projekt rozporządzenia został opracowany w związku ze zmianą art. 91a ust. 9 ustawy o Straży Granicznej, który przewiduje możliwość usystematyzowania przepisów, w zakresie podmiotów obowiązanych do złożenia oświadczenia majątkowego w Straży Granicznej, do zbliżonych regulacji, które obowiązują w pozostałych formacjach podległych MSW.

2. Rekomendowane rozwiązanie, w tym planowane narzędzia interwencji, i oczekiwany efekt

Przedmiotowa zmiana odnosi się do dyspozycji art. 91a ust. 9 ustawy o Straży Granicznej, który to przepis nakazuje wydanie aktu wykonawczego w postaci rozporządzenia Ministra Spraw Wewnętrznych w sprawie postępowania w sprawach oświadczeń majątkowych funkcjonariuszy i pracowników Straży Granicznej oraz załącznika do rozporządzenia w postaci wzoru oświadczenia majątkowego, który stanowi jego integralną część.

3. Jak problem został rozwiązany w innych krajach, w szczególności krajach członkowskich OECD/UE?

Problematyka oświadczeń, składanych przez urzędników publicznych jest międzynarodowym standardem zawartym, w Konwencji Narodów Zjednoczonych przeciwko korupcji przyjęta przez Zgromadzenie ONZ dnia 31.10.2003 r. i ratyfikowana przez Polskę w dniu 15 września 2006 r. (Dz. U. Nr 84, poz. 563).

Przegląd międzynarodowych rozwiązań wskazuje na dużą różnorodność uregulowań instytucjonalnych zastosowanych. w celu zbierania i analizy oświadczeń majątkowych urzędników publicznych.

Można wprowadzić podział na rozwiązania zakładające analizę stanu majątkowego w ramach procedur wewnętrznych instytucji publicznej oraz rozwiązania przewidujące główną rolę instytucji zewnętrznych, zcentralizowanych.

Procesem kontroli oświadczeń mogą zajmować się różnego rodzaju instytucje zewnętrzne w stosunku do miejsca zatrudnienia urzędnika:

- wyspecjalizowane instytucje przeciwdziałające korupcji, np. w Serbii, Słowenii,
- instytucje podatkowe, np. w Armenii i Kazachstanie,
- instytucje zarządzające służbą cywilną, np. w Gruzji,
- komórki Parlamentu wyspecjalizowane do badania oświadczeń majątkowych parlamentarzystów i urzędników państwowych wyższego szczebla, np. w Estonii,
- organa sądowe, np. w Danii, Portugalii,
- odpowiednik Najwyższej Izby Kontroli, np. w Bułgarii.

W wielu krajach praktykowane są rozwiązania mieszane, np. na Litwie i w Estonii przewidziane są różne instytucje właściwe dla zbierania i analizy oświadczeń majątkowych dla różnych kategorii urzędników państwowych.

4. Podmioty, na które oddziałuje projekt

Grupa	Wielkość	Źródło danych	Oddziaływanie
Przedmiotowa zmiana będzie oddziaływać na funkcjonariuszy (obligatoryjny obowiązek składania oświadczeń majątkowych) oraz na pracowników Straży Granicznej (fakultatywny obowiązek składania	Pracownicy SG ok. 3650 osób Funkcjonariusze SG ok. 15 450 osób		Wprowadzenie niniejszej regulacji nie spowoduje kosztów finansowych, przy jej wdrażaniu, natomiast spowoduje realne oszczędności finansowe dla budżetu Straży Granicznej związanych nie tylko z ograniczeniem wydatków na zakup

oświadczeń majątkowych).			materiałów papierowych do wykonywania wydruków wzorów oświadczeń majątkowych, czasu pracy osób zaangażowanych w ich wykonanie i analizę, ale również usprawni i ulepszy dalsze działania organizacyjne związane ze składaniem oświadczeń majątkowych, obiegiem ewidencyjnym, kancelaryjnym, ich analizą i późniejszym archiwizowaniem.
--------------------------	--	--	--

5. Informacje na temat zakresu, czasu trwania i podsumowanie wyników konsultacji

Projekt rozporządzenia zostanie zamieszczony w Biuletynie Informacji Publicznej na stronie podmiotowej Ministerstwa Spraw Wewnętrznych, stosownie do wymogów art. 5 ustawy z dnia 7 lipca 2005 r. o działalności lobbingsowej w procesie stanowienia prawa (Dz. U. Nr 169, poz. 1414, z późn. zm.)
 Projekt zostanie przedstawiony do opinii Niezależnego Samorządnego Związku Zawodowego Funkcjonariuszy Straży Granicznej oraz Związku Zawodowego Pracowników Cywilnych MSWiA.
 Projekt rozporządzenia zostanie także udostępniony na stronie Rządowego Centrum legislacji w zakładce Rządowy Proces Legislacyjny.

6. Wpływ na sektor finansów publicznych

(ceny stałe z ... r.)	Skutki w okresie 10 lat od wejścia w życie zmian [mln zł]												
	0	1	2	3	4	5	6	7	8	9	10	Łącznie (0-10)	
Dochody ogółem													
budżet państwa													
JST													
pozostałe jednostki (oddzielnie)													
Wydatki ogółem													
budżet państwa													
JST													
pozostałe jednostki (oddzielnie)													
Saldo ogółem													
budżet państwa													
JST													
pozostałe jednostki (oddzielnie)													
Źródła finansowania													
Dodatkowe informacje, w tym wskazanie źródeł danych i przyjętych do obliczeń założeń	Nie dotyczy.												

7. Wpływ na konkurencyjność gospodarki i przedsiębiorczość, w tym na funkcjonowanie przedsiębiorców oraz na rodzinę, obywateli i gospodarstwa domowe – nie dotyczy

		Skutki							
Czas w latach od wejścia w życie zmian		0	1	2	3	5	10	Łącznie (0-10)	
W ujęciu pieniężnym (w mln zł,	duże przedsiębiorstwa								
	sektor mikro-, małych i średnich przedsiębiorstw								

ceny stałe z ... r.)	rodzina, obywatele oraz gospodarstwa domowe							
W ujęciu niepieniężnym	duże przedsiębiorstwa							
	sektor mikro-, małych i średnich przedsiębiorstw							
	rodzina, obywatele oraz gospodarstwa domowe							
Niemierzalne								
Dodatkowe informacje, w tym wskazanie źródeł danych i przyjętych do obliczeń założeń	Nie dotyczy.							
8. Zmiana obciążeń regulacyjnych (w tym obowiązków informacyjnych) wynikających z projektu								
<input type="checkbox"/> nie dotyczy								
9. Wpływ na rynek pracy								
Rozporządzenie nie będzie miało wpływu na rynek pracy.								
10. Wpływ na pozostałe obszary								
Nie dotyczy.								
11. Planowane wykonanie przepisów aktu prawnego								
Rozporządzenie wejdzie w życie po upływie 14 dni od dnia ogłoszenia.								
12. W jaki sposób i kiedy nastąpi ewaluacja efektów projektu oraz jakie mierniki zostaną zastosowane?								
Nie dotyczy.								
13. Załączniki (istotne dokumenty źródłowe, badania, analizy itp.)								
Nie występują.								

ROZPORZĄDZENIE
MINISTRA SPRAW WEWNĘTRZNYCH¹⁾

z dnia

w sprawie wzorów tablic umieszczanych w pasie drogi granicznej oraz sposobu ich utrzymania przez właściwych miejscowo komendantów oddziałów Straży Granicznej

Na podstawie art. 9 ust. 7 ustawy z dnia 12 października 1990 r. o ochronie granicy państwowej (Dz. U. z 2009 r. Nr 12, poz. 67, z późn. zm.²⁾) zarządza się, co następuje:

§ 1. 1. Ustala się wzór tablicy umieszczanej w pasie drogi granicznej na granicy państwowej stanowiącej granicę wewnętrzną w rozumieniu przepisów rozporządzenia (WE) nr 562/2006 Parlamentu Europejskiego i Rady z dnia 15 marca 2006 r. ustanawiającego wspólnotowy kodeks zasad regulujących przepływ osób przez granice (kodeks graniczny Schengen) (Dz. Urz. UE L 105 z 13.04.2006, str. 1, z późn. zm.), z napisem „Granica państwa”, stanowiący załącznik nr 1 do rozporządzenia.

2. Ustala się wzór tablicy umieszczanej w pasie drogi granicznej na granicy państwowej stanowiącej granicę zewnętrzną w rozumieniu przepisów rozporządzenia (WE) nr 562/2006 Parlamentu Europejskiego i Rady z dnia 15 marca 2006 r. ustanawiającego wspólnotowy kodeks zasad regulujących przepływ osób przez granice (kodeks graniczny Schengen) (Dz. Urz. UE L 105 z 13.04.2006, str. 1), z napisem „Granica państwa przekraczanie zabronione”, stanowiący załącznik nr 2 do rozporządzenia.

3. Ustala się wzór tablicy umieszczanej w miejscach w pasie drogi granicznej, w których wprowadzony jest zakaz przebywania, z napisem „Pas drogi granicznej wejście zabronione”, stanowiący załącznik nr 3 do rozporządzenia.

§ 2. Utrzymywanie tablic, o których mowa w § 1, przez właściwych miejscowo komendantów oddziałów Straży Granicznej polega na ich ustawianiu w dobrze widocznych miejscach, wymianie w razie uszkodzenia lub zniszczenia oraz bieżącej konserwacji.

¹⁾ Minister Spraw Wewnętrznych kieruje działem administracji rządowej – sprawy wewnętrzne, na podstawie § 1 ust. 2 rozporządzenia Prezesa Rady Ministrów z dnia 22 września 2014 r. w sprawie szczegółowego zakresu działania Ministra Spraw Wewnętrznych (Dz. U. poz. 1265).

²⁾ Zmiany tekstu jednolitego ustawy zostały ogłoszone w Dz. U. z 2013 r. poz. 843, 1446 i 1543, z 2014 r. poz. 1310 i 1446 oraz z 2015 r. . . .

§ 3. Traci moc rozporządzenie Ministra Spraw Wewnętrznych i Administracji z dnia 29 sierpnia 2005 r. w sprawie wzorów tablic umieszczanych w pasie drogi granicznej oraz sposobu ich utrzymywania przez właściwych komendantów oddziałów Straży Granicznej.

§ 4. Rozporządzenie wchodzi w życie z dniem ogłoszenia.

MINISTER
SPRAW WEWNĘTRZNYCH

**Załączniki
do rozporządzenia
Ministra Spraw Wewnętrznych
z dnia ... (poz. ...)**

Załącznik nr 1

WZÓR TABLICY UMIESZCZANEJ W PASIE DROGI GRANICZNEJ NA GRANICY WEWNĘTRZNEJ



Tablica w kształcie prostokąta o wymiarach 500 x 650 mm, koloru żółtego, z czerwonym paskiem przy krawędzi o szerokości 30 mm i napisem koloru czarnego. Grubość liter – 10 mm, wysokość liter – 70 mm.

WZÓR TABLICZY UMIESZCZANEJ W PASIE DROGI GRANICZNEJ NA GRANICY ZEWNĘTRZNEJ



Tablica w kształcie prostokąta o wymiarach 500 x 650 mm koloru żółtego, z czerwonym paskiem przy krawędzi o szerokości 30 mm i napisem koloru czarnego. Litery wyrazu „GRANICA PAŃSTWA”: grubość – 10 mm, wysokość – 70 mm. Litery wyrazu „PRZEKRACZNIEM ZABRONIONE”: grubość – 7 mm, wysokość – 50 mm. Odstęp między wierszami – 60 mm.

WZÓR TABLICY UMIESZCZANEJ W MIEJSCACH W PASIE DROGI GRANICZNEJ,
W KTÓRYCH WPROWADZONY JEST ZAKAZ PRZEBYWANIA



Tablica w kształcie prostokąta o wymiarach 300 x 600 mm, koloru czerwonego, z białym paskiem o szerokości 6 mm w odległości 6 mm od krawędzi i napisem koloru białego. Grubość liter – 6 mm, wysokość liter – 60 mm, odstęp między wierszami – 40 mm.

UZASADNIENIE

Projektowana regulacja zastąpi rozporządzenie Ministra Spraw Wewnętrznych i Administracji z dnia 29 sierpnia 2005 r. w sprawie wzorów tablic umieszczanych w pasie drogi granicznej oraz sposobu ich utrzymywania przez właściwych komendantów oddziałów Straży Granicznej (Dz. U. z 2005 r. Nr 188 poz. 1579).

Projekt rozporządzenia stanowi wykonanie delegacji zawartej w art. 9 ust. 7 ustawy z dnia 12 października 1990 r. (Dz. U. z 2009 r. Nr 12, poz. 67, z późn. zm.), wprowadzonej projektem ustawy o zmianie ustawy o Straży Granicznej oraz niektórych innych ustaw (Dz. U. z 2015 r. poz. ...).

W projekcie ustalono wzór nowych tablic, które będą ustawiane na granicy wewnętrznej w rozumieniu przepisów rozporządzenia (WE) nr 562/2006 Parlamentu Europejskiego i Rady z dnia 15 marca 2006 r. ustanawiającego wspólnotowy kodeks zasad regulujących przepływ osób przez granice (kodeks graniczny Schengen), zwany dalej KGS.

W projektowanym akcie prawnym zostały określone wzory tablic umieszczanych w pasie drogi granicznej na granicy zewnętrznej w rozumieniu KGS i w miejscach pasa drogi granicznej, w których wprowadzony jest zakaz przebywania.

Ponadto uszczegółowiono, które podmioty są odpowiedzialne za utrzymywanie przedmiotowych tablic.

Wejście w życie projektowanego rozporządzenia nie spowoduje skutków finansowych dla budżetu Straży Granicznej.

Projekt rozporządzenia nie podlega procedurze notyfikacji w rozumieniu przepisów rozporządzenia Rady Ministrów z dnia 23 grudnia 2002 r. w sprawie sposobu funkcjonowania krajowego systemu notyfikacji norm i aktów prawnych (Dz. U. Nr 239, poz. 2039 oraz z 2004 r. Nr 65, poz. 597).

Proponowana regulacja nie jest objęta prawem Unii Europejskiej.

<p>Nazwa projektu: rozporządzenie Ministra Spraw Wewnętrznych w sprawie wzorów tablic umieszczanych w pasie drogi granicznej oraz sposobu ich utrzymywania przez właściwych miejscowo komendantów oddziałów Straży Granicznej.</p> <p>Ministerstwo wiodące i ministerstwa współpracujące Ministerstwo Spraw Wewnętrznych</p> <p>Osoba odpowiedzialna za projekt w randze Ministra, Sekretarza Stanu lub Podsekretarza Stanu Piotr Stachańczyk Sekretarz Stanu w Ministerstwie Spraw Wewnętrznych</p> <p>Kontakt do opiekuna merytorycznego projektu płk SG Marcin Własnowolski Dyrektor Biura Prawnego Komendy Głównej Straży Granicznej Tel. (22) 500-40-36 Fax. (22) 500-46-03</p>	<p>Data sporządzenia: 03.03.2015 r.</p> <p>Źródło: ustawa z dnia 12 października 1990 r. o ochronie granicy państwowej (Dz. U. z 2009 r. Nr 12, poz. 67, z późn. zm.).</p> <p>Nr w wykazie prac:</p>
--	---

OCENA SKUTKÓW REGULACJI

1. Jaki problem jest rozwiązywany?

Projektowaną regulację opracowano w związku z potrzebą wprowadzenia oznakowania pasa drogi granicznej na granicy wewnętrznej w rozumieniu przepisów kodeksu granicznego Schengen i tym samym dostosowania przepisów ww. rozporządzenia do ustawy o zmianie ustawy o Straży Granicznej oraz niektórych innych ustaw (Dz. U. poz. ...) wprowadzającej zmianę w ustawie z dnia 12 października 1990 r. o ochronie granicy państwowej (Dz. U. z 2009 r. Nr 12, poz. 67, z późn. zm.).

2. Rekomendowane rozwiązanie, w tym planowane narzędzia interwencji, i oczekiwany efekt

Projektowane rozporządzenie określa wzory tablic umieszczanych w pasie drogi granicznej na granicy zewnętrznej w rozumieniu kodeksu granicznego Schengen i w miejscach pasa drogi granicznej, gdzie wprowadzony jest zakaz przebywania oraz uwzględnia wzór nowych tablic, które zostaną umieszczone na granicy wewnętrznej w rozumieniu przepisów kodeksu granicznego Schengen. Ponadto w projekcie wskazano podmioty odpowiedzialne za utrzymywanie przedmiotowych tablic.

3. Jak problem został rozwiązany w innych krajach, w szczególności krajach członkowskich OECD/UE?

Nie zachodzi konieczność dokonania analizy porównawczej z rozwiązaniami przyjętymi w innych krajach OECD/UE, ponieważ projektowane rozporządzenie zostało przygotowane w oparciu o przepisy krajowe i nie jest objęte zakresem prawa UE.

4. Podmioty, na które oddziałuje projekt

Grupa	Wielkość	Źródło danych	Oddziaływanie
Właściwi miejscowo komendanci oddziałów Straży Granicznej.	5	Ustawa z dnia 12 października 1990 r. o ochronie granicy państwowej (Dz. U. z 2009 r. Nr 12, poz. 67, z późn. zm.).	Komendanci oddziałów Straży Granicznej są podmiotami zobowiązanymi do utrzymywania tablic umieszczanych w pasie drogi granicznej w celu należytego oznakowania przebiegu linii granicy państwowej.

5. Informacje na temat zakresu, czasu trwania i podsumowanie wyników konsultacji

Projekt rozporządzenia zostanie udostępniony w Biuletynie Informacji Publicznej na stronie Ministerstwa Spraw Wewnętrznych zgodnie z przepisami ustawy z dnia 7 lipca 2005 r. o działalności lobbingsowej w procesie stanowienia prawa (Dz. U. Nr 169, poz. 1414, z późn. zm.) oraz na stronie Rządowego Centrum Legislacji w zakładce Rządowy Proces Legislacyjny.

6. Wpływ na sektor finansów publicznych												
(ceny stałe z ... r.)	Skutki w okresie 10 lat od wejścia w życie zmian [mln zł]											
	0	1	2	3	4	5	6	7	8	9	10	Łącznie (0-10)
Dochody ogółem	0	0	0	0	0	0	0	0	0	0	0	0
budżet państwa	0	0	0	0	0	0	0	0	0	0	0	0
JST	0	0	0	0	0	0	0	0	0	0	0	0
pozostałe jednostki (oddzielnie)	0	0	0	0	0	0	0	0	0	0	0	0
Wydatki ogółem	0	0	0	0	0	0	0	0	0	0	0	0
budżet państwa	0	0	0	0	0	0	0	0	0	0	0	0
JST	0	0	0	0	0	0	0	0	0	0	0	0
pozostałe jednostki (oddzielnie)	0	0	0	0	0	0	0	0	0	0	0	0
Saldo ogółem	0	0	0	0	0	0	0	0	0	0	0	0
budżet państwa	0	0	0	0	0	0	0	0	0	0	0	0
JST	0	0	0	0	0	0	0	0	0	0	0	0
pozostałe jednostki (oddzielnie)	0	0	0	0	0	0	0	0	0	0	0	0
Źródła finansowania												
Dodatkowe informacje, w tym wskazanie źródeł danych i przyjętych do obliczeń założeń												
7. Wpływ na konkurencyjność gospodarki i przedsiębiorczość, w tym na funkcjonowanie przedsiębiorców oraz na rodzinę, obywateli i gospodarstwa domowe – nie dotyczy												
Skutki												
Czas w latach od wejścia w życie zmian		0	1	2	3	5	10	Łącznie (0-10)				
W ujęciu pieniężnym (w mln zł, ceny stałe z ... r.)	duże przedsiębiorstwa											
	sektor mikro-, małych i średnich przedsiębiorstw											
	rodzina, obywatele oraz gospodarstwa domowe											
W ujęciu niepieniężnym	duże przedsiębiorstwa											
	sektor mikro-, małych i średnich przedsiębiorstw											
	rodzina, obywatele oraz gospodarstwa domowe											
Niemierzalne												

Dodatkowe informacje, w tym wskazanie źródeł danych i przyjętych do obliczeń założeń	Projekt nie ma wpływu na konkurencyjność gospodarki i przedsiębiorczość, w tym na funkcjonowanie przedsiębiorców oraz na rodzinę, obywateli i gospodarstwa domowe.	
8. Zmiana obciążeń regulacyjnych (w tym obowiązków informacyjnych) wynikających z projektu – nie dotyczy		
<input checked="" type="checkbox"/> nie dotyczy		
Wprowadzane są obciążenia poza bezwzględnie wymaganymi przez UE (szczegóły w odwróconej tabeli zgodności).	<input type="checkbox"/> tak <input type="checkbox"/> nie <input type="checkbox"/> nie dotyczy	
<input type="checkbox"/> zmniejszenie liczby dokumentów <input type="checkbox"/> zmniejszenie liczby procedur <input type="checkbox"/> skrócenie czasu na załatwienie sprawy <input type="checkbox"/> inne:	<input type="checkbox"/> zwiększenie liczby dokumentów <input type="checkbox"/> zwiększenie liczby procedur <input type="checkbox"/> wydłużenie czasu na załatwienie sprawy <input type="checkbox"/> inne:	
Wprowadzane obciążenia są przystosowane do ich elektronizacji.	<input type="checkbox"/> tak <input type="checkbox"/> nie <input checked="" type="checkbox"/> nie dotyczy	
Komentarz		
9. Wpływ na rynek pracy		
Projektowana regulacja nie wpływa na rynek pracy.		
10. Wpływ na pozostałe obszary		
<input type="checkbox"/> środowisko naturalne <input type="checkbox"/> sytuacja i rozwój regionalny <input type="checkbox"/> inne:	<input type="checkbox"/> demografia <input type="checkbox"/> mienie państwowe	<input type="checkbox"/> informatyzacja <input type="checkbox"/> zdrowie
Omówienie wpływu	Projekt nie ma wpływu na pozostałe obszary.	
11. Planowane wykonanie przepisów aktu prawnego		
Rozporządzenie wejdzie w życie z dniem ogłoszenia.		
12. W jaki sposób i kiedy nastąpi ewaluacja efektów projektu oraz jakie mierniki zostaną zastosowane?		
Z uwagi na zakres projektowanego rozporządzenia brak jest konieczności ewaluacji efektów zaproponowanych rozwiązań.		
13. Załączniki (istotne dokumenty źródłowe, badania, analizy itp.)		
Nie dotyczy.		