

ROZPORZĄDZENIE

MINISTRA SPRAW WEWNĘTRZNYCH I ADMINISTRACJI¹⁾

z dnia <data wydania aktu> r.

w sprawie umundurowania funkcjonariuszy Służby Ochrony Państwa

Na podstawie art. 132 ust. 5 ustawy z dnia 8 grudnia 2017 r. o Służbie Ochrony Państwa (Dz. U. z 2018 r. poz. 138, 650 i 730) zarządza się, co następuje:

Rozdział I

Przepisy ogólne

§ 1. Rozporządzenie określa:

- 1) rodzaje, wzory, normy należności umundurowania oraz sposób noszenia;
- 2) normy ubioru typu cywilnego;
- 3) rodzaje, wzory oznak oraz sposób ich noszenia;
- 4) sposób realizacji norm należności oraz przypadki i sposób ich pomniejszania lub powiększania;
- 5) rodzaje umundurowania lub przedmioty umundurowania wydane w naturze lub formie równoważnika pieniężnego;
- 6) sposób ustalania i obliczania równowartości wydanego umundurowania, które podlega zwrotowi;
- 7) warunki noszenia umundurowania przez funkcjonariuszy zwolnionych ze służby;
- 8) okres używalności przedmiotów umundurowania podlegających zwrotowi w przypadku zwolnienia ze służby;

– funkcjonariuszy Służby Ochrony Państwa, zwanych dalej „funkcjonariuszami”.

¹⁾ Minister Spraw Wewnętrznych i Administracji kieruje działem administracji rządowej – sprawy wewnętrzne, na podstawie § 1 ust. 2 pkt 2 rozporządzenia Prezesa Rady Ministrów z dnia 10 stycznia 2018 r. w sprawie szczegółowego zakresu działania Ministra Spraw Wewnętrznych i Administracji (Dz. U. poz. 97 i 225).

Rozdział 2

Rodzaje, wzory, normy należności umundurowania i normy ubrania typu cywilnego

§ 2. Umundurowanie funkcjonariuszy składa się z następujących rodzajów ubiorów:

- 1) galowego;
- 2) wyjściowego;
- 3) służbowo-polowego;
- 4) reprezentacyjnego;
- 5) specjalnego.

§ 3. 1. Przedmiotami umundurowania należącymi do ubioru galowego są w szczególności:

- 1) beret;
- 2) czapka futrzana;
- 3) mundur – kurtka munduru wyjściowego lub letniego ze spodniami lub spódnicą;
- 4) koszula koloru białego z długimi rękawami;
- 5) sznur galowy;
- 6) płaszcz sukienny;
- 7) płaszcz letni;
- 8) obuwie koloru czarnego;
- 9) oznaki.

2. Wzory ubioru galowego są określone w załączniku nr 1 do rozporządzenia.

§ 4. 1. Przedmiotami umundurowania należącymi do ubioru wyjściowego są w szczególności:

- 1) beret;
- 2) czapka futrzana;
- 3) mundur – kurtka munduru wyjściowego lub letniego ze spodniami lub spódnicą;
- 4) koszula koloru białego z długimi rękawami;
- 5) koszula koloru białego z krótkimi rękawami i naramiennikami;
- 6) kurtka wyjściowa nieprzemakalna z podpinką;
- 7) kurtka ochronna z membraną paroprzepuszczalną;
- 8) obuwie koloru czarnego;
- 9) oznaki.

2. Wzory ubioru wyjściowego są określone w załączniku nr 2 do rozporządzenia.

§ 5. 1. Przedmiotami umundurowania należącymi do ubioru służbowo-polowego są w szczególności:

- 1) czapka polowa;
- 2) czapka zimowa;
- 3) mundur polowy letni lub zimowy (bluza i spodnie);
- 4) koszulobluzka polowa;
- 5) kurtka ubrania ochronnego;
- 6) spodnie ubrania ochronnego;
- 7) pas;
- 8) obuwiu koloru czarnego letnie lub zimowe;
- 9) oznaki.

2. Wzory ubioru służbowo-polowego są określone w załączniku nr 3 do rozporządzenia.

§ 6. 1. Przedmiotami umundurowania należącymi do ubioru reprezentacyjnego są w szczególności:

- 1) beret;
- 2) czapka futrzana;
- 3) mundur reprezentacyjny (kurtka i spodnie wkładane do butów);
- 4) koszula koloru białego z długimi rękawami;
- 5) sznur galowy;
- 6) płaszcz sukienny;
- 7) pas skórzany koloru czarnego z koalicijką lub bez;
- 8) obuwiu koloru czarnego;
- 9) oznaki.

2. Wzory ubioru reprezentacyjnego są określone w załączniku nr 4 do rozporządzenia.

§ 7. 1. Przedmiotami umundurowania należącymi do ubioru specjalnego są w szczególności:

- 1) ubiór funkcjonariusza wykonującego zadania ochronne z zakresu zabezpieczenia pirotechniczno-radiologicznego, biochemicznego i sanitarnego:
 - a) czapka pirotechnika,
 - b) czapka zimowa pirotechnika,
 - c) kombinezon pirotechnika z tkaniny trudnopalnej,
 - d) kurtka ochronna pirotechnika,

- e) pas pirotechnika,
 - f) obuwiu koloru czarnego,
 - g) oznaki:
- 2) ubiór funkcjonariusza wykonującego zadania ochronne poza granicami kraju:
- a) czapka,
 - b) czapka zimowa,
 - c) kominiarka z tkaniny trudnopalnej,
 - d) kombinezon 2-częściowy (z możliwością nadruku kamuflażowego),
 - e) kombinezon z tkaniny trudnopalnej,
 - f) kurtka ochronna,
 - g) spodnie ochronne,
 - h) obuwiu,
 - i) oznaki:
- 3) ubiór funkcjonariusza wykonującego zadania ochronne w grupach ochronnych, grupach wsparcia oraz jako instruktor szkolenia:
- a) czapka,
 - b) czapka zimowa,
 - c) kominiarka,
 - d) kombinezon ćwiczebny 2-częściowy,
 - e) kurtka ochronna,
 - f) spodnie ochronne,
 - g) obuwiu,
 - h) oznaki:
- 4) ubiór funkcjonariusza obsługującego warsztaty remontowe i magazyny:
- a) czapka robocza,
 - b) czapka robocza zimowa,
 - c) bluza kombinezonu roboczego,
 - d) spodnie kombinezonu roboczego,
 - e) kurtka zimowa robocza z podpinką,
 - f) obuwiu robocze.

2. Wzory ubioru specjalnego są określone w załączniku nr 5 do rozporządzenia.

§ 8. 1. Nakryciami głowy z wizerunkiem orła są:

- 1) beret:

- 2) czapka polowa;
- 3) czapka futrzana;
- 4) czapka zimowa;
- 5) czapka pirotechnika.

2. Wzory nakryć głowy z wizerunkiem orła są określone w załączniku nr 6 do rozporządzenia.

§ 9. 1. Funkcjonariusze kobiety otrzymują obuwie koloru czarnego – czółenka i kozaki, noszone do ubioru galowego i wyjściowego.

2. Wzory obuwia są określone w załączniku nr 7 do rozporządzenia.

§ 10. Funkcjonariusze kobiety mogą nosić jako element umundurowania zarówno spodnie, jak i spódnice.

§ 11. 1. Funkcjonariusze otrzymują przedmioty umundurowania oraz ubiór typu cywilnego zgodnie z normami zawartymi w zestawach.

2. Normy umundurowania oraz ubiory typu cywilnego są określone w załączniku nr 8 do rozporządzenia.

§ 12. Uprawnienie do otrzymania umundurowania oraz ubioru typu cywilnego powstaje z dniem mianowania funkcjonariusza do służby i wygasa z dniem zwolnienia go ze służby.

§ 13. 1. Przedmioty umundurowania wydaje się stosownie do okresów używalności.

2. Normę należności umundurowania pomniejsza się w przypadku:

- 1) nieobecności funkcjonariusza w służbie z powodu urlopu wychowawczego lub bezpłatnego, o ile suma dni nieobecności przekroczy 30 dni kalendarzowych w ciągu roku zaopatrzeniowego;
- 2) zawieszenia funkcjonariusza w czynnościach służbowych.

3. Pomniejszenie następuje poprzez przedłużenie okresu używalności przedmiotów umundurowania o czas trwania urlopu lub zawieszenia, liczony w pełnych miesiącach od miesiąca następującego po miesiącu, w którym zaistniał jeden z wyżej wymienionych przypadków.

4. Normę należności umundurowania powiększa się w przypadku:

- 1) mianowania na stanowisko Komendanta Służby Ochrony Państwa, Zastępcy Komendanta Służby Ochrony Państwa;
- 2) mianowania na stopień generała brygady lub generała dywizji Służby Ochrony Państwa.

5. Wykaz przedmiotów umundurowania, o które powiększa się normę umundurowania w przypadkach, o których mowa w ust. 4, stanowi zestaw norm należności nr 2 określony w załączniku nr 8 do rozporządzenia.

§ 14. 1. Funkcjonariuszowi, któremu ze względu na budowę ciała nie można dopasować gotowego umundurowania określonego w normach, przysługuje zwrot kosztów:

- 1) tkaniny, dodatków krawieckich i uszycia umundurowania;
- 2) poprawek krawieckich.

2. Koszty, o których mowa w ust. 1, są zwracane po przedstawieniu przez funkcjonariusza dowodu zapłaty za wykonaną usługę i nabyte tkaniny oraz dodatki krawieckie.

§ 15. 1. Funkcjonariusz mianowany do służby w Służbie Ochrony Państwa otrzymuje przysługujące mu umundurowanie i ryczałt na czyszczenie chemiczne umundurowania w wysokości ustalonej dla funkcjonariuszy na dany rok zaopatrzeniowy.

2. Funkcjonariusz otrzymuje umundurowanie oraz ubiory typu cywilnego wyszczególnione w zestawach nr 2, 3, 4, 5, 6, 7 i 8 na czas wykonywania czynności służbowych i ma obowiązek ich zwrócenia w przypadku:

- 1) przeniesienia na inne stanowisko służbowe, na którym przedmioty takie nie przysługują,
- 2) zmiany należności umundurowania,
- 3) zwolnienia z pełnienia służby w Służbie Ochrony Państwa.

– pod warunkiem że okres używalności przedmiotów nie upłynął.

3. Nowe przedmioty umundurowania funkcjonariusz otrzymuje:

- 1) po upływie okresu używalności poszczególnych przedmiotów;
- 2) w przypadku gdy przedmiot traci wartość użytkową w stopniu uniemożliwiającym wykorzystanie go zgodnie z przeznaczeniem lub w przypadku utraty przedmiotu;
- 3) z dniem nabycia uprawnienia do innego zestawu umundurowania.

4. Jeżeli utrata wartości użytkowej przedmiotu w stopniu uniemożliwiającym wykorzystanie go zgodnie z przeznaczeniem lub utrata przedmiotu nastąpiły:

- 1) z przyczyn niezależnych od funkcjonariusza w związku z pełnieniem służby, nowy przedmiot wydaje się bezpłatnie;
- 2) z winy funkcjonariusza, nowy przedmiot wydaje się po uiszczeniu należności za zniszczony lub utracony przedmiot.

5. Równowartość przedmiotów umundurowania jest ustalana jednostkowo dla każdego przedmiotu umundurowania na podstawie przypisanego mu okresu używalności, jego wartości

ewidencyjnej i okresu użytkowania przez funkcjonariusza i wyliczana, z dokładnością do dwóch miejsc po przecinku, w następujący sposób:

$$R=(O-U) \times W:O$$

gdzie:

R – oznacza równowartość danego przedmiotu umundurowania,

O – oznacza okres używalności danego przedmiotu umundurowania w miesiącach,

U – oznacza okres użytkowania danego przedmiotu umundurowania przez funkcjonariusza w miesiącach.

W – oznacza wartość ewidencyjną danego przedmiotu umundurowania.

6. W przypadku śmierci funkcjonariusza noszone przez niego umundurowanie oraz ubiory typu cywilnego spisuje się z ewidencji.

§ 16. 1. Pierwsze wydanie przedmiotów umundurowania określonego w zestawie nr 1 norm należności, określonych w załączniku nr 8 do rozporządzenia następuje w naturze, a w następnym roku zaopatrzeniowym funkcjonariusz otrzymuje za nie równoważnik pieniężny.

2. W przypadku braku danego przedmiotu wydawanego jako pierwsze wydanie a wchodzącego w skład zestawu nr 1 norm należności można wypłacić równoważnik pieniężny.

3. Wydanie przedmiotów umundurowania określonych w zestawach nr 2-9 następuje w naturze.

4. Realizacja należności ubrania typu cywilnego określonego w zestawie nr 10 norm należności następuje w formie kwoty na zakup ubrania typu cywilnego.

§ 17. 1. Rok zaopatrzeniowy trwa od dnia 1 kwietnia do 31 marca kolejnego roku kalendarzowego.

2. Okres używalności przedmiotów zaopatrzenia mundurowego wydanych funkcjonariuszowi z dniem mianowania do służby w Służbie Ochrony Państwa skraca się lub wydłuża odpowiednio do dnia 1 kwietnia roku zaopatrzeniowego, w którym powstaje uprawnienie do otrzymania następnego przedmiotu.

Rozdział 3

Sposób noszenia umundurowania

§ 18. Poszczególne przedmioty umundurowania nosi się:

- 1) beret z oznakami stopni – lekko przechylony na prawe ucho w taki sposób, aby znak orła znajdował się na środku czoła ponad linią brwi; prawą krawędź beretu opuszcza się w dół nieco ku tyłowi tak, aby opadała na ucho lekko przychyłoną w kierunku prawego ucha;
- 2) czapkę polową, czapkę zimową i czapkę pirotechnika z wizerunkiem orła i bez oznak stopni – nałożoną symetrycznie na głowę, tak aby dolna krawędź czapki znajdowała się na wysokości około 30 mm nad linią brwi;
- 3) czapkę i czapkę roboczą bez wizerunku orła i oznak stopni – nałożoną symetrycznie na głowę, tak aby dolna krawędź czapki znajdowała się na wysokości około 30 mm nad linią brwi;
- 4) czapkę futrzaną – nałożoną symetrycznie na głowę, tak aby dolna krawędź czapki znajdowała się na wysokości około 30 mm nad linią brwi; przy dokuczliwym wietrze lub silnym mrozie można nosić czapkę futrzaną z opuszczonymi klapami zawiązanymi pod brodą albo z klapami związanymi z tyłu głowy;
- 5) koszulę koloru białego z krótkimi rękawami i naramiennikami – ze spodniami lub spódnicą, w zależności od potrzeb – z krawatem;
- 6) koszulę koloru białego z długimi rękawami – pod kurtką munduru wyjściowego i letniego, z krawatem;
- 7) kurtkę munduru wyjściowego lub letniego dopasowuje się tak, aby przy opuszczonej ręce krawędź rękawa sięgała nasady kciuka;
- 8) kurtkę munduru reprezentacyjnego dopasowuje się tak, aby przy opuszczonej ręce krawędź rękawa sięgała nasady kciuka;
- 9) spodnie munduru wyjściowego i letniego powinny z tyłu sięgać krawędzią nogawek do górnej krawędzi obcasa;
- 10) spodnie munduru reprezentacyjnego schowane w buty oficerskie;
- 11) płaszcz sukienny w składzie ubioru galowego i reprezentacyjnego nosi się tak, aby odległość od podłoża do dolnej krawędzi płaszcza wynosiła (w zależności od wzrostu) 420-520 mm; rękawy płaszcza powinny być na tyle długie, żeby zakrywały rękawy kurtki, jednak przy opuszczonej ręce nie powinny sięgać dalej niż do nasady kciuka;

- 12) płaszcz letni w składzie ubioru galowego (Komendant Służby Ochrony Państwa, jego Zastępcy i Dyrektorzy Zarządów) nosi się tak, aby odległość od podłoża do dolnej krawędzi płaszcza wynosiła (w zależności od wzrostu) 420-520 mm; rękawy płaszcza powinny być na tyle długie, żeby zakrywały rękawy kurtki, jednak przy opuszczonej ręce nie powinny sięgać dalej niż do nasady kciuka;
- 13) kurtkę wyjściową nieprzemakalną w składzie ubioru wyjściowego; w zależności od warunków atmosferycznych można nosić kurtkę z podpinką albo bez podpinki, można też zakładać na głowę kaptur;
- 14) kurtkę ochronną z membraną paroprzepuszczalną w składzie ubioru galowego i wyjściowego; w zależności od warunków atmosferycznych można zakładać na głowę kaptur; Komendant Służby Ochrony Państwa może zezwolić na wkładanie kurtki do ubioru cywilnego podczas wykonywania przez funkcjonariuszy zadań służbowych – bez oznak;
- 15) sznur galowy, występujący w czterech wzorach: generała, oficera, chorążego, podoficera-szeregowego, nosi się na prawym ramieniu, przypięty pod naramiennikiem – przy wszyciu rękawa; pętelkę sznura zapina się na pierwszym górnym guziku zapięcia munduru (pod spodem); dłuższy warkocz sznura galowego generała przeprowadza się pod rękawem i zapina na pierwszy guzik, drugi warkocz ułożony na piersi zapina się na drugi od góry guzik munduru; pętle sznurów galowych generała i oficerskich zakłada się pod prawy rękaw kurtki munduru;
- 16) pasek skórzany koloru czarnego do spodni wraz z koszulą koloru białego z krótkimi rękawami i naramiennikami;
- 17) pas do ubioru służbowo-polowego i specjalnego;
- 18) szalik zimowy do płaszcza zimowego i kurtki wyjściowej nieprzemakalnej w zależności od panujących warunków atmosferycznych;
- 19) bluzę polową zimową (albo letnią) dopasowuje się tak, aby krawędź rękawa sięgała nasady dłoni; w zależności od warunków atmosferycznych i temperatury otoczenia bluzę polową można nosić zapiętą pod szyją lub z podwiniętymi rękawami;
- 20) spodnie polowe zimowe (albo letnie) powinny układać się luźno, nogawki można chować do cholewek butów;
- 21) koszulobluzę polową – nosi się ze spodniami polowymi i pasem, dopuszcza się też noszenie koszulobluzy polowej pod bluzą polową;

- 22) kurtkę ubrania ochronnego w składzie ubioru służbowo-połowego: w zależności od warunków atmosferycznych można nosić kurtkę z ocieplaczem albo bez ocieplacza, można także zakładać na głowę kaptur;
- 23) spodnie ubrania ochronnego w składzie ubioru służbowo-połowego: w zależności od warunków atmosferycznych można nosić spodnie z ocieplaczem albo bez ocieplacza;
- 24) ocieplacz pod ubranie ochronne w składzie ubioru służbowo-połowego - samodzielnie bez kurtki i spodni ubrania ochronnego, z oznakami;
- 25) szalokominiarkę jako:
 - a) szalik pod kurtkę ubrania ochronnego,
 - b) ocieplenie pod helm – wyciąga się wówczas jeden jej koniec do połowy długości, a następnie nakłada na głowę, naciągając na kark i szyję, tak aby część twarzy i oczy były odsłonięte,
 - c) golf;
- 26) ubranie specjalne (przysługujące funkcjonariuszom obsługującym warsztaty remontowe i magazyny) – bez pasa, nogawki spodni opuszcza się na cholewki trzewików;
- 27) wizerunek orła:
 - a) na berecie,
 - b) na czapce futrzanej,
 - c) na czapce polowej,
 - d) na czapce zimowej,
 - e) na czapce pirotechnika;
- 28) wizerunek orła – na kołnierzu kurtek mundurowych i płaszczy generałów;
- 29) guziki z wizerunkiem orła – na kurtkach munduru wyjściowego i letniego, reprezentacyjnego, płaszczu sukienym i letnim;

§ 19. Ubiór galowy nosi się podczas:

- 1) uroczystości związanych z uczczeniem świąt państwowych oraz Święta Służby Ochrony Państwa;
- 2) uroczystości wręczenia sztandarów, orderów i odznaczeń, mianowania na stopień, ślubowania oraz promocji funkcjonariuszy;
- 3) uroczystości przy Grobie Nieznanego Żołnierza i innych miejscach pamięci narodowej;
- 4) uroczystych spotkań służbowych;
- 5) innych uroczystości, wystąpień indywidualnych, z wyjątkiem wystąpień, w przypadku których przewidziany jest ubiór wyjściowy.

§ 20. Ubiór wyjściowy nosi się podczas:

- 1) wykonywania obowiązków służbowych wymagających wystąpień w ubiorze wyjściowym;
- 2) oficjalnych spotkań i uroczystych wystąpień, jeżeli nie ma konieczności występowania w ubiorze galowym;
- 3) innych uroczystości na polecenie Komendanta Służby Ochrony Państwa.

§ 21. Ubiór służbowo-polowy nosi się podczas wykonywania obowiązków służbowych, chyba że charakter obowiązków wymaga występowania w innych ubiorach.

§ 22. 1. Ubiór reprezentacyjny noszony jest przez funkcjonariuszy wykonujących zadania reprezentacyjne na posterunkach honorowych, w asystach honorowych, w poczcie sztandarowym i flagowym.

2. Dopuszcza się noszenie umundurowania służbowo-polowego jako reprezentacyjnego.

§ 23. Ubiór specjalny nosi się w czasie wykonywania obowiązków służbowych wymagających specjalistycznego wyposażenia ochronnego.

§ 24. 1. Przedmioty umundurowania wchodzące w skład ubiorów funkcjonariusze noszą, z uwzględnieniem okresu letniego trwającego od 1 maja do 31 października i okresu zimowego trwającego od dnia 1 listopada do dnia 30 kwietnia.

2. Dopuszcza się noszenie przedmiotów umundurowania stosownie do warunków atmosferycznych, niezależnie od okresów wymienionych w ust. 1.

3. Decyzje w sprawie noszenia przedmiotów umundurowania stosownie do warunków atmosferycznych podejmuje Komendant Służby Ochrony Państwa.

4. Zestawy ubiorów są określone w załączniku nr 9 do rozporządzenia.

§ 25. Funkcjonariusz oprócz umundurowania może nosić:

- 1) okulary przeciwsłoneczne podczas wystąpień indywidualnych;
- 2) oznaki żałoby w formie taśmy w kolorze czarnym o szerokości 10 mm, umieszczone na szpicy lewej klapy kurtki munduru, bluzy polowej oraz płaszcza sukienego i letniego;
- 3) teczkę lub aktówkę koloru czarnego;
- 4) do ubioru galowego ordery i odznaczenia lub ich baretki, a do ubioru wyjściowego – baretki orderów i odznaczeń.

§ 26. Funkcjonariuszom zabrania się:

- 1) noszenia przedmiotów umundurowania niezgodnie z przeznaczeniem;

- 2) noszenia części umundurowania w połączeniu z przedmiotami ubioru cywilnego, w tym z wyeksponowaną biżuterią, za wyjątkiem przypadku określonego w § 18 pkt 14;
- 3) noszenia przedmiotów umundurowania innych niż przewidziane w zestawie danego ubioru;
- 4) noszenia ubiorów specjalnych poza miejscem wykonywania zadań służbowych;
- 5) dokonywania samodzielnych przeróbek lub poprawek przedmiotów umundurowania, które je zniekształcają.

§ 27. Funkcjonariusz zwolniony ze służby, z wyłączeniem funkcjonariusza zwolnionego na podstawie art. 107 ust. 1 pkt 4-6 i ust. 2 pkt 2 ustawy z dnia 8 grudnia 2017 r. o Służbie Ochrony Państwa, nosi posiadane umundurowanie w sposób niegodzący w jego powagę i zgodnie z przepisami niniejszego rozporządzenia w dniach świąt państwowych i Święta Służby Ochrony Państwa oraz w przypadkach:

- 1) uczestniczenia w uroczystościach organizowanych przez komórki organizacyjne urzędu obsługującego ministra właściwego do spraw wewnętrznych oraz jednostki organizacyjne podległe temu ministrowi lub przez niego nadzorowane;
- 2) uczestniczenia w uroczystościach organizowanych przez organy państwowe, organizacje kombatanckie lub stowarzyszenia dla uczczenia rocznic związanych z walką o suwerenność i niepodległość ojczyzny;
- 3) wygłaszania przez niego prelekcji dotyczących historii lub obronności państwa w instytucjach, szkołach, zakładach pracy lub organizacjach społecznych;
- 4) spotkań autorskich związanych z własną twórczością nawiązującą do historii i obronności państwa;
- 5) uroczystościach osobistych i rodzinnych.

Rozdział 4

Rodzaje i wzory oznak oraz sposób ich noszenia

§ 28. Funkcjonariusze noszą na umundurowaniu oznaki:

- 1) stopni;
- 2) Służby Ochrony Państwa;
- 3) przynależności państwowej;
- 4) rozpoznawcze Służby Ochrony Państwa;
- 5) identyfikacyjne.

§ 29. 1. Oznaki stopni nosi się na:

- 1) beretach;
- 2) pozostałych ubiorach:
 - a) na naramiennikach kurtek mundurów wyjściowych i letnich, płaszczy sukiennych, kurtek wyjściowych nieprzemakalnych, kurtek ochronnych z membraną paroprzepuszczalną, koszul koloru białego z krótkimi rękawami z naramiennikami i koszulobluz polowych – w formie pochewek na naramienniki,
 - b) na wysokości lewej piersi bluz polowych, kurtek ubrania ochronnego, kurtek wchodzących w skład ubioru specjalnego, kombinezonów ćwiczebnych 2-częściowych i kombinezonów 1-częściowych.

2. Sposób rozmieszczenia oznak stopni na pochewkach na naramienniki i podkładkach jest określony w załączniku nr 10 do rozporządzenia.

§ 30. 1. Oznakę Służby Ochrony Państwa nosi się na:

- 1) kołnierzach kurtek mundurów wyjściowych;
- 2) kołnierzach płaszczy sukiennych.

2. Wzór oznaki Służby Ochrony Państwa jest określony w załączniku nr 11 do rozporządzenia.

§ 31. 1. Oznaki przynależności państwowej nosi się:

- 1) w postaci naszywki z godłem Rzeczypospolitej Polskiej – noszą je funkcjonariusze na lewym rękawie munduru wyjściowego i letniego oraz płaszcza sukiennego; oznakę o wymiarach 55 mm (podstawa) x 66 mm (wysokość), odpowiadających proporcji 5:6, 100 mm poniżej wszycia kuli rękawa;
- 2) w postaci naszywki z flagą Rzeczypospolitej Polskiej – noszą je funkcjonariusze na obu rękawach bluz polowych, koszulobluz polowych, kurtek ubrania ochronnego, kurtek wchodzących w skład ubioru specjalnego, kombinezonów ćwiczebnych 2-częściowych, kombinezonów 1-częściowych i ocieplaczy pod kurtkę ubrania ochronnego, 30 mm poniżej wszycia kuli rękawa.

2. Wzory oznak przynależności państwowej są określone w załączniku nr 12 do rozporządzenia.

§ 32. 1. Oznaki rozpoznawcze Służby Ochrony Państwa nosi się na:

- 1) prawym rękawie kurtek munduru wyjściowego i letniego, płaszczy sukiennech, swetrów oraz koszul koloru białego z krótkimi rękawami z naramiennikami, 100 mm poniżej wszycia kuli rękawa;
- 2) lewym rękawie bluz polowych, kurtek ubrania ochronnego, kurtek wchodzących w skład ubioru specjalnego, kombinezonów ćwiczebnych 2-częściowych, kombinezonów 1-częściowych i ocieplaczy pod kurtki ubrań ochronnych, 100 mm poniżej wszycia kuli rękawa.

2. Wzory oznak rozpoznawczych Służby Ochrony Państwa są określone w załączniku nr 13 do rozporządzenia.

§ 33. 1. Oznaki identyfikacyjne z nazwiskiem nosi się do wszystkich ubiorów bezpośrednio nad klapą prawej górnej kieszeni.

2. Wzór oznaki identyfikacyjnej jest określony w załączniku nr 14 do rozporządzenia.

Rozdział 5

Przepisy przejściowe i końcowe

§ 34. Rozporządzenie wchodzi w życie z dniem następującym po dniu ogłoszenia.²⁾

**MINISTER SPRAW
WEWNĘTRZNYCH
I ADMINISTRACJI**

Za zgodność pod względem
prawnym, legislacyjnym
i redakcyjnym

ZASTĘPCA DYREKTORA
Departamentu Prawnego MSWiA

Anna Słowronińska - Koltra

²⁾ Niniejsze rozporządzenie było poprzedzone rozporządzeniem Ministra Spraw Wewnętrznych i Administracji z dnia 7 kwietnia 2010 r. w sprawie umundurowania funkcjonariuszy Biura Ochrony Rządu (Dz. U. poz. 806 i z 2017 r. poz. 2125), które traci moc z dniem wejścia w życie niniejszego rozporządzenia zgodnie z art. 389 ust. 1 ustawy z dnia 8 grudnia 2017 r. o Służbie Ochrony Państwa (Dz. U. z 2018 r. poz. 138, 650 i 730).

Załączniki do rozporządzenia Ministra
Spraw Wewnętrznych i Administracji
z dnia 2018 r. (poz.)

Załącznik nr 1

WZORY UBIORU GALOWEGO



a) Ubiór galowy funkcjonariusza z beretem.



b) Ubiór galowy funkcjonariusza z czapka futrzana w płaszczu sukiennym.

WZORY UBIORU WYJŚCIOWEGO



a) Ubiór wyjściowy funkcjonariusza z beretem.



b) Ubiór wyjściowy funkcjonariusza z czapką futrzaną w kurcie wyjściowej nieprzemakalnej z podpinką.



c) Ubiór wyjściowy funkcjonariusza z beretem i kurtką ochronną z membraną paroprzepuszczalną.

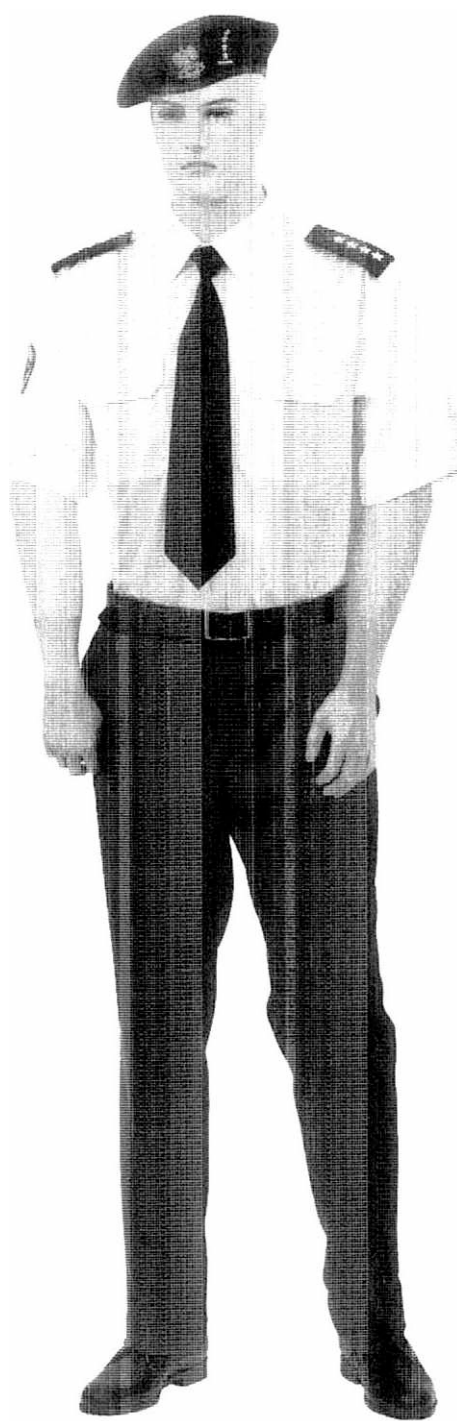

- d) Ubiór wyjściowy funkcjonariusza z koszulą koloru białego z krótkimi rękawami i naramiennikami oraz krawatem.

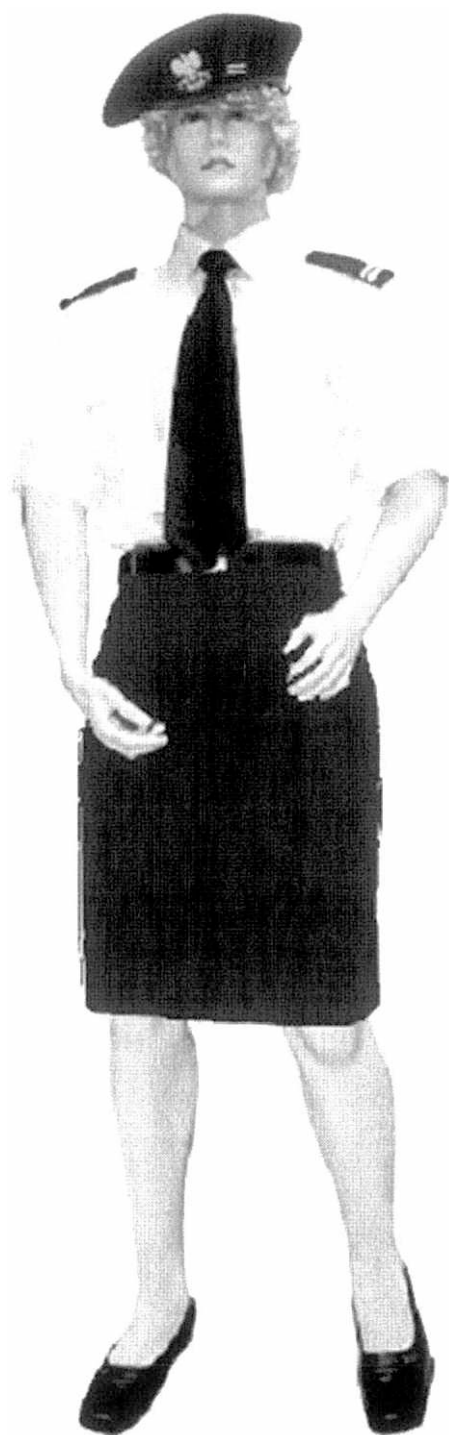

- e) Ubiór wyjściowy funkcjonariusza z koszulą koloru białego z krótkimi rękawami i naramiennikami oraz krawatem.

WZORY UBIORU SŁUŻBOWO-POLOWEGO



a) Ubiór służbowo-polowy funkcjonariusza.



b) Ubiór służbowo-polowy funkcjonariusza z koszulobluzą polową.



e) Ubiór służbowo-polowy funkcjonariusza z czapką polową i kurtką ubrania ochronnego.



d) Ubiór służbowo-polowy funkcjonariusza z czapką zimową, kurtką ubrania ochronnego i rękawicami zimowymi.



c) Ubiór służbowo-polowy funkcjonariusza z czapką zimową, ocieplaczem pod kurtkę i ocieplaczem pod spodnie ubrania ochronnego.



- f) Ubiór służbowo-polowy funkcjonariusza z czapką zimową i ocieplaczem pod kurtkę ubrania ochronnego.

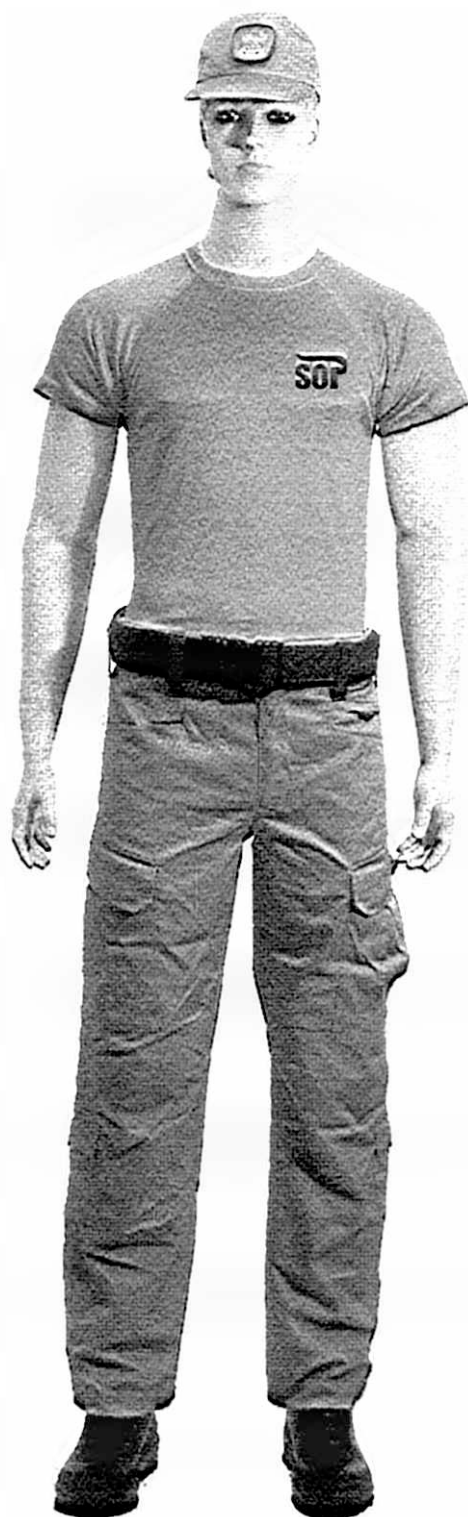

- g) Ubiór służbowo-polowy funkcjonariusza z czapką polową, koszulką z krótkimi rękawami i spodniami polowymi.

WZORY UBIORU REPREZENTACYJNEGO



a) Ubiór reprezentacyjny funkcjonariusza.



b) Ubiór reprezentacyjny funkcjonariusza w płaszczu sukiennym.

WZORY UBIORU SPECJALNEGO



- a) Ubiór funkcjonariusza wykonującego zadania ochronne z zakresu zabezpieczenia pirotechniczno-radiologicznego, biochemicznego i sanitarnego w okresie letnim.



- b) Ubiór funkcjonariusza wykonującego zadania ochronne z zakresu zabezpieczenia pirotechniczno-radiologicznego, biochemicznego i sanitarnego w okresie zimowym.



- c) Ubiór funkcjonariusza wykonującego zadania ochronne poza granicami kraju z kombinezonem i kominiarką z tkaniny trudnopalnej.



- d) Ubiór funkcjonariusza wykonującego zadania ochronne poza granicami kraju w kombinezonie z tkaniny trudnopalnej, kurtką ochronną i czapką zimową.



- e) Ubiór funkcjonariusza wykonującego zadania ochronne w grupach ochronnych oraz grupach wsparcia w kombinezonie ćwiczebnym 2-częściowym z kominiarką.

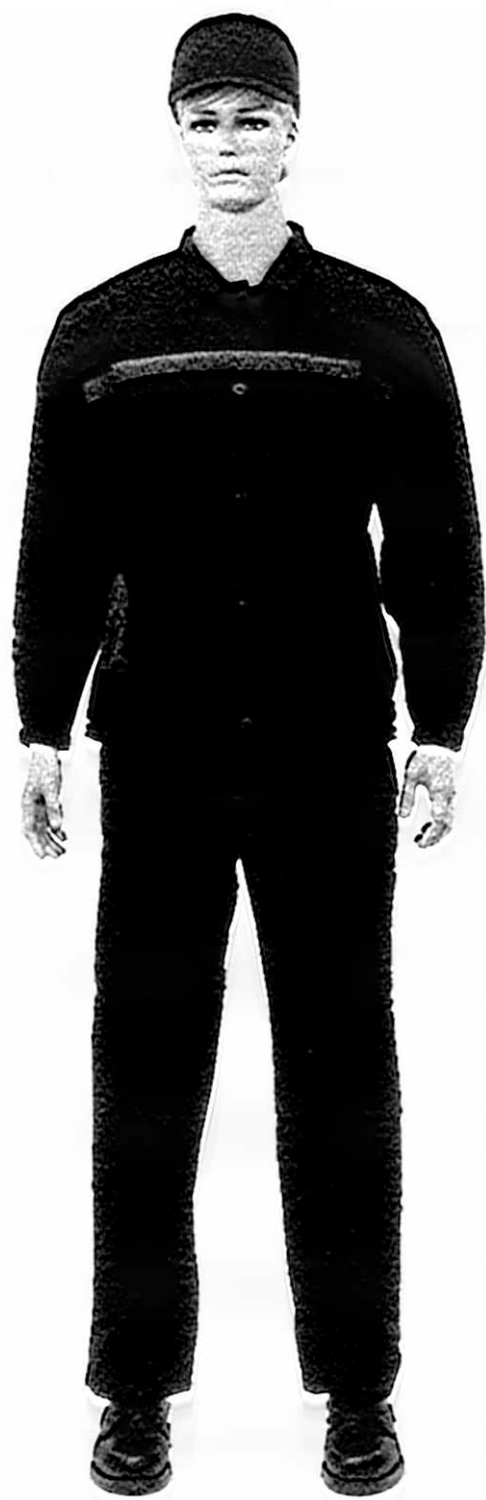

f) Ubiór funkcjonariusza obsługującego warsztaty remontowe i magazyny.

WZORY NAKRYĆ GŁOWY Z WIZERUNKAMI ORŁA



1) Beret



2) Czapka polowa

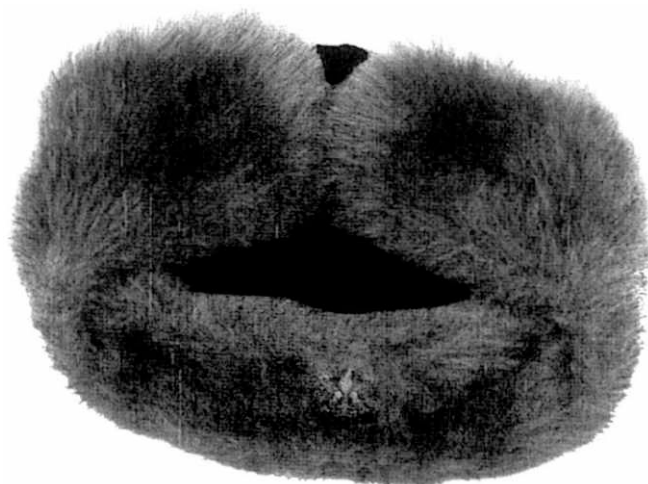

3) Czapka futrzana



4) Czapka pirotechnika



5) Czapka zimowa

WZORY OBUWIA DLA FUNKCJONARIUSZY Kobiet



czótenka damskie



kozaki damskie

NORMY UMUNDUROWANIA I UBIORU TYPU CYWILNEGO**Zestaw nr 1****Normy umundurowania galowego i wyjściowego dla funkcjonariuszy w służbie stałej i przygotowawczej**

	Kolumna
1. Funkcjonariusz w służbie stałej i przygotowawczej:	
1) w stopniu generała brygady lub wyższym;	4-5
2) oficer starszy;	6-7
3) oficer młodszy;	8-9
4) chorąży;	10-11
5) podoficer i szeregowy.	12-13
2. Funkcjonariusz w służbie stałej i przygotowawczej mianowany (awansowany) na kolejne stopnie:	
1) generał na kolejny stopień;	14-15
2) pułkownik na stopień generała brygady;	16-17
3) kapitan na stopień majora;	18-19
4) chorąży na stopień podporucznika;	20-21
5) podoficer i szeregowy na stopień podporucznika;	22-23
6) podoficer i szeregowy na stopień w korpusie chorążych.	24-25

1	2	3	4	5	6	7	8	9	10	11	12	13	14	15	16	17	18	19	20	21	22	23	24	25
17	Koszula koloru białego z krótkimi rękawami z naramiennikami	szt.	2	3	2	3	2	3	2	3	2	3	-	-	-	-	-	-	-	-	-	-	-	-
18	Skarpetki letnie koloru czarnego	para	3	1	3	1	3	1	3	1	3	1	-	-	-	-	-	-	-	-	-	-	-	-
19	Skarpetki zimowe koloru czarnego	para	2	2	2	2	2	2	2	2	2	2	-	-	-	-	-	-	-	-	-	-	-	-
20	Spinki do mankietów	para	2	2	2	2	2	2	2	2	2	2	-	-	-	-	-	-	-	-	-	-	-	-
21	Półbuty funkcjonariusza	para	2	2	2	2	2	2	2	2	2	2	-	-	-	-	-	-	-	-	-	-	-	-
22	Trzewiki zimowe funkcjonariusza	para	1	2	1	2	1	2	1	2	1	2	-	-	-	-	-	-	-	-	-	-	-	-
23	Oznaki	kpl.	X	X	X	X	X	X	X	X	X	X	X	X	X	X	X	X	X	X	X	X	X	X
24	Kalesony	szt.	3	3	3	3	3	3	3	3	3	3	-	-	-	-	-	-	-	-	-	-	-	-
25	Koszulka sportowa	szt.	2	2	2	2	2	2	2	2	2	2	-	-	-	-	-	-	-	-	-	-	-	-
26	Koszulka z długimi rękawami	szt.	2	2	2	2	2	2	2	2	2	2	-	-	-	-	-	-	-	-	-	-	-	-
27	Ręcznik frotté	szt.	2	2	2	2	2	2	2	2	2	2	-	-	-	-	-	-	-	-	-	-	-	-
28	Skarpetki sportowe	para	2	1	2	1	2	1	2	1	2	1	-	-	-	-	-	-	-	-	-	-	-	-
29	Spodenki sportowe	szt.	2	2	2	2	2	2	2	2	2	2	-	-	-	-	-	-	-	-	-	-	-	-
30	Obuwie sportowe	para	1	2	1	2	1	2	1	2	1	2	-	-	-	-	-	-	-	-	-	-	-	-
31	Pasek skórzany koloru czarnego	szt.	1	4	1	4	1	4	1	4	1	4	-	-	-	-	-	-	-	-	-	-	-	-
32	Sznur galowy generała	szt.	1	7	-	-	-	-	-	-	-	-	-	-	1	7	-	-	-	-	-	-	-	-
33	Sznur galowy oficera	szt.	-	-	1	7	1	7	-	-	-	-	-	-	-	1	7	1	7	1	7	1	7	-
34	Sznur galowy chorążego	szt.	-	-	-	-	-	-	1	7	-	-	-	-	-	-	-	-	-	-	-	-	1	7
35	Sznur galowy podoficera i szeregowego	szt.	-	-	-	-	-	-	-	-	1	7	-	-	-	-	-	-	-	-	-	-	-	-
36	Spinka do krawata	szt.	1	1	1	1	1	1	1	1	1	1	-	-	-	-	-	-	-	-	-	-	-	-
1	2	3	4	5	6	7	8	9	10	11	12	13	14	15	16	17	18	19	20	21	22	23	24	25

37	Torba podróżna	szt.		X		X		X		X		X	-	-	-	-	-	-	-	-	-	-	-
38	Walizka-neseser	szt.		X		X		X		X		X	-	-	-	-	-	-	-	-	-	-	-
39	Oznaka identyfikacyjna	szt.		X		X		X		X		X											

Uwagi:

1. Funkcjonariusz w służbie stałej i przygotowawczej - kobieta otrzymuje przedmioty określone w niniejszym zestawie. W zamian za przedmioty wydawane funkcjonariuszom mężczyznom funkcjonariuszom - kobietom wydaje się: spódnicę (lub spodnie damskie) do mundurów, czółenka damskie zamiast półbutów, kozaki damskie zamiast trzewików zimowych, rajstopy letnie zamiast skarpet letnich koloru czarnego, rajstopy zimowe zamiast skarpet zimowych koloru czarnego. Ponadto funkcjonariuszom kobietom wydaje się: biustonosz 2 szt. na 1 rok, figi damskie 2 szt. na 1 rok.
2. Funkcjonariuszowi w służbie stałej i przygotowawczej przysługuje ryczałt na czyszczenie chemiczne, który obejmuje jedno czyszczenie na rok: munduru wyjściowego, munduru letniego, płaszcza sukiennego, kurtki wyjściowej nieprzemakalnej z podpinką oraz kurtki ochronnej z membraną paroprzepuszczalną.
3. Okres używalności oznaki jest równy okresowi używalności przedmiotu, na którym jest noszona.
4. Kolumny 4-5, 6-7, 8-9, 10-11, 12-13, 14-15, 16-17, 18-19, 20-21, 22-23, 24-25 tworzą podzestawy.
5. Przedmioty wyszczególnione w zestawie przechodzą na własność z chwilą wydania.
6. Za przedmioty zaznaczone w kolumnie nr 14-15, 16-17, 18-19, 20-21, 22-23, 24-25 oraz oznaki stopni wypłaca się równoważnik pieniężny.

Zestaw nr 3

Ubiór wyjściowy generała Służby Ochrony Państwa

Lp.	Nazwa przedmiotu	Zestaw ubioru		Uwagi
		w zimie	w lecie	
1	2	3	4	5
1	Beret wyjściowy z oznakami stopni	X	X	W okresie zimowym można nosić czapkę futrzaną
2	Mundur wyjściowy generała	X	-	
3	Mundur letni generała	-	X	
4	Kurtka wyjściowa nieprzemakalna z podpinką	X	-	Z szalikiem
5	Koszula koloru białego z długimi rękawami	X	X	
6	Spinki do mankietów	X	X	
7	Krawat funkcjonariusza	X	X	
8	Spinka do krawata	X	X	
9	Półbuty funkcjonariusza	-	X	
10	Trzewiki zimowe funkcjonariusza	X	-	W okresie zimowym można nosić półbuty funkcjonariusza
11	Pasek skórzany koloru czarnego	X	X	
12	Oznaki	X	X	

Uwagi:

1. W czasie złych warunków atmosferycznych można nosić rękawiczki koloru czarnego.
2. W czasie złych warunków atmosferycznych można nosić kurtkę ochronną z membraną paroprzepuszczalną.
3. W okresie letnim można nosić koszulę z krótkimi rękawami z naramiennikami z krawatem.

Zestaw nr 4

Ubiór wyjściowy funkcjonariusza Służby Ochrony Państwa

Lp.	Nazwa przedmiotu	Zestaw ubioru		Uwagi
		w zimie	w lecie	
1	2	3	4	5
1	Beret wyjściowy z oznakami stopni	X	X	W okresie zimowym można nosić czapkę futrzaną
2	Mundur wyjściowy funkcjonariusza	X	-	
3	Mundur letni funkcjonariusza	-	X	
4	Kurtka wyjściowa nieprzemakalna			
5	Koszula koloru białego z długimi rękawami	X	X	
6	Spinki do mankietów	X	X	
7	Krawat funkcjonariusza	X	X	
8	Spinka do krawata	X	X	
9	Półbuty funkcjonariusza	-	X	
10	Trzewiki zimowe funkcjonariusza	X	-	W okresie zimowym można nosić półbuty funkcjonariusza
11	Pasek skórzany koloru czarnego	X	X	
12	Oznaki	X	X	

Uwagi:

1. W czasie złych warunków atmosferycznych można nosić rękawiczki koloru czarnego.
2. W okresie podczas złych warunków atmosferycznych można nosić kurtkę ochronną z membraną paroprzepuszczalną.
3. W okresie letnim można nosić koszulę z krótkimi rękawami z naramiennikami z krawatem.

Uwagi:

1. W pomieszczeniach zamkniętych nie nosi się rękawiczek.
2. W okresie letnim podczas odpadów atmosferycznych funkcjonariusze wyznaczeni na stanowisko Komendanta, Zastępcę Komendanta i Dyrektora Zarządu Służby Ochrony Państwa mogą nosić płaszcz letni, a pozostali funkcjonariusze kurtkę ochronną z membraną paroprzepuszczalną.

Zestaw nr 2

Ubiór galowy funkcjonariusza Służby Ochrony Państwa

Lp.	Nazwa przedmiotu	Zestaw ubioru		Uwagi
		w zimie	w lecie	
1	2	3	4	5
1	Beret wyjściowy z oznakami stopni	X	X	W okresie zimowym można nosić czapkę futrzaną
2	Mundur wyjściowy funkcjonariusza	X	-	
3	Mundur letni funkcjonariusza	-	X	
4	Plaszcz sukienny	X	-	Z szalikiem
5	Koszula koloru białego z długimi rękawami	X	X	
6	Spinki do mankietów	X	X	
7	Krawat funkcjonariusza	X	X	
8	Spinka do krawata	X	X	
9	Rękawiczki koloru czarnego	X	X	
10	Półbuty funkcjonariusza	-	X	
11	Trzewiki zimowe funkcjonariusza	X	-	W okresie zimowym można nosić półbuty funkcjonariusza
12	Pasek skórzany koloru czarnego	X	X	
13	Sznur galowy	X	X	
14	Oznaki	X	X	

1	2	3	4	5
14	Oznaki	X	X	

Uwagi:

1. W pomieszczeniach zamkniętych nie nosi się rękawiczek.
2. W okresie letnim podczas opadów atmosferycznych można nosić płaszcz letni.

ZESTAWY UBIORÓW

Zestaw nr 1

Ubiór galowy generała Służby Ochrony Państwa

Lp.	Nazwa przedmiotu	Zestaw ubioru		Uwagi
		w zimie	w lecie	
1	2	3	4	5
1	Beret wyjściowy z oznakami stopni	X	X	W okresie zimowym można nosić czapkę futrzaną
2	Mundur wyjściowy generała	X	-	
3	Mundur letni generała	-	X	
4	Plaszcz sukienny	X	-	Z szalikiem
5	Koszula koloru białego z długimi rękawami	X	X	
6	Spinki do mankietów	X	X	
7	Krawat funkcjonariusza	X	X	
8	Spinka do krawata	X	X	
9	Rękawiczki koloru czarnego	X	X	
10	Półbuty funkcjonariusza	-	X	
11	Trzewiki zimowe funkcjonariusza	X	-	W okresie zimowym można nosić półbuty funkcjonariusza
12	Pasek skórzany koloru czarnego	X	X	
13	Sznur galowy generała	X	X	

1	2	3	4	5	6	7
8	Szalik	szt.	1	3	1	3
9	Skarpetki	para	2	1	2	1
10	Pasek do spodni	szt.	1	6	1	6
11	Walizka podróżna	szt.	-	-	1	6
12	Pokrowiec na garnitur/płaszcz	szt.	-		1	3

Uwagi:

1. Kolumny 4-5 i 6-7 tworzą podzestawy.
2. Funkcjonariuszom kobietom przysługują przedmioty typu damskiego.
3. Realizacja norm należności następuje w formie kwoty na zakup ubrania typu cywilnego.
4. Należności wyszczególnione w kolumnie 6-7 stanowią należność dodatkową dla funkcjonariuszy wykonujących zadania na pokładach statków powietrznych, które realizuje się w kwoty na zakup ubrania typu cywilnego.

Zestaw nr 10

Normy ubiorów typu cywilnego dla funkcjonariuszy służby stałej i przygotowawczej

Kolumna

1) funkcjonariusze Służby Ochrony Państwa:

4-5

2) należność dodatkowa dla funkcjonariuszy wykonujący zadania służbowe na pokładzie statków powietrznych.

6-7

Lp.	Nazwa przedmiotu	Jm.	Liczba	Okres używalności	Liczba	Okres używalności
1	2	3	4	5	6	7
1	Garnitur (marynarka i spodnie)	kpl.	1	1	1	1
2	Plaszcz zimowy lub kurtka	szt.	1	4	1	4
3	Plaszcz letni lub kurtka	szt.	1	4	1	4
4	Buty zimowe	para	1	2	1	2
5	Półbuty	para	1	1	1	1
6	Koszula	szt.	2	2	2	2
7	Krawat	szt.	2	2	2	2

Zestaw nr 9

Normy ubiorów typu cywilnego dla grup ochronnych

Lp.	Nazwa przedmiotu	Jm.	Liczba	Okres używalności
1	2	3	4	5
1	Parasol przeciwdeszczowy	szt.	2	1

Uwaga:

1. Przedmiot wyszczególniony w zestawie przysługuje na grupę ochronną i powinien zostać zwrócony po upływie okresu używalności.

Zestaw nr 8

Normy umundurowania specjalnego dla funkcjonariuszy służby stałej i przygotowawczej obsługujących warsztaty remontowe i magazyny

Lp.	Nazwa przedmiotu	Jm.	Liczba	Okres używalności
1	2	3	4	5
1	Czapka robocza	szt.	1	1
2	Czapka zimowa robocza	szt.	1	2
3	Błuza kombinezonu roboczego	szt.	2	2
4	Spodnie kombinezonu roboczego	szt.	2	2
5	Kurtka zimowa robocza z podpinką	kpl.	1	3
6	Rękawice robocze	para	2	2
7	Trzewiki robocze	para	1	1

Uwaga :

1. Przedmioty wyszczególnione w zestawie przechodzą na własność z chwilą wydania.

- b) koszulka z krótkim rękawem z napisem w ilości 2 szt. na 1 rok.
- c) spodenki sportowe w ilości 2 szt. na 1 rok.

1	2	3	4	5
30	Buty specjalne letnie	para	1	2
31	Buty specjalne zimowe	para	1	2
32	Obuwie sportowe	para	1	2
33	Nakolanniki	para	1	2
34	Pas taktyczny	szt.	1	4
35	Zasobnik na wyposażenie	szt.	1	3
36	Torba transportowa	szt.	1	3
37	Gogle taktyczne	szt.	1	4
38	Okulary taktyczne przeciwsłoneczne	szt.	1	2
39	Ubranie sportowe	kpl.	1	2
40	Oznaki	kpl.	X	X

Uwagi:

1. Niniejszy zestaw stanowi należność dodatkową dla funkcjonariuszy grup ochronnych, grup wsparcia i instruktorów szkolenia. W zależności od specyfiki wykonywanych zadań funkcjonariusze mogą być zaopatrywani we wszystkie przedmioty lub niektóre z wyszczególnionych w zestawie.
2. Przedmioty wyszczególnione w lp. 9, 22, 23, 24, 25, 27, 28, 32, 39, 40 przechodzą na własność z chwilą wydania, a pozostałe powinny zostać zwrócone.
3. Okres używalności oznaki równy jest okresowi używalności przedmiotu, na którym jest noszona.
4. Dodatkowo instruktorom szkolenia można wydać przedmioty w następujących ilościach i okresie używalności:
 - a) bluza polarowa z napisem w ilości 1 szt. na 2 lata.

1	2	3	4	5
11	Kurtka puchowa	szt.	1	3
12	Kominiarka	szt.	1	1
13	Kominiarka z tkaniny trudnopalnej	szt.	1	1
14	Kurtka ochronna	szt.	1	3
15	Spodnie ochronne	szt.	1	3
16	Ocieplacz pod kurtkę ochronną	szt.	1	3
17	Ocieplacz pod spodnie ochronne	szt.	1	3
18	Rękawice do zjazdów na linie	para	2	2
19	Rękawice ćwiczebne	para	2	2
20	Rękawice skórzane z membraną paraprzepuszczalną	para	1	2
21	Rękawice z tkaniny trudnopalnej	para	1	1
22	Spodenki specjalne letnie	szt.	3	1
23	Kalesony specjalne zimowe	szt.	3	1
24	Koszulka specjalna letnia	szt.	3	1
25	Koszulka specjalna zimowa	szt.	3	1
26	Śpiwór	kpl.	1	4
27	Skarpetki specjalne letnie	para	3	1
28	Skarpetki specjalne zimowe	para	3	1
29	Buty specjalne na miękkiej podeszwie	para	1	2

Zestaw nr 7

Normy umundurowania specjalnego dla funkcjonariuszy służby stałej i przygotowawczej wykonujących zadania ochronne w grupach ochronnych, grupach wsparcia, instruktorzy szkolenia

Lp.	Nazwa przedmiotu	Jm.	Liczba	Okres używalności
1	2	3	4	5
1	Czapka	szt.	1	1
2	Czapka zimowa	szt.	1	2
3	Kask ochronny	szt.	1	4
4	Kombinezon z tkaniny trudnopalnej	szt.	1	1
5	Kombinezon ćwiczebny 2-częściowy	szt.	1	1
6	Bluza specjalna	szt.	1	1
7	Spodnie bojówki specjalne	szt.	1	1
8	Bluza specjalna pod kamizelkę	szt.	1	2
9	Koszulka polo	szt.	1	1
10	Kurtka specjalna	szt.	1	3

1	2	3	4	5
11	Koszulka zimowa specjalna	szt.	2	2
12	Koszulka letnia specjalna	szt.	2	2
13	Kalesony zimowe specjalne	szt.	2	2
14	Spodenki letnie specjalne	szt.	2	2
15	Oznaki	kpl.	X	X

Uwagi:

1. Przedmioty wyszczególnione w lp. 11, 12, 13, 14 i 15 przechodzą na własność z chwilą wydania, a pozostałe przedmioty powinny zostać zwrócone.
2. Okres używalności oznaki równy jest okresowi używalności przedmiotu, na którym jest noszona.

Zestaw nr 6

Normy umundurowania specjalnego dla funkcjonariuszy w służbie stałej i przygotowawczej wykonujących zadania ochronne z zakresu zabezpieczenia pirotechniczno-radiologicznego, biochemicznego i sanitarnego

Lp.	Nazwa przedmiotu	Jm.	Liczba	Okres używalności
1	2	3	4	5
1	Czapka pirotechnika	szt.	1	1
2	Czapka zimowa pirotechnika	szt.	1	3
3	Kombinezon pirotechnika z tkaniny trudnopalnej	kpl.	2	2
4	Kurtka ochronna pirotechnika	szt.	1	3
5	Podpinka pod kurtkę ochronną pirotechnika	szt.	1	3
6	Rękawice z tkaniny trudnopalnej	para	1	2
7	Kominiarka pirotechnika z tkaniny trudnopalnej	szt.	1	3
8	Kamizelka taktyczna pirotechnika	szt.	1	3
9	Pas pirotechnika z systemem szybkiej ewakuacji	szt.	1	3
10	Trzewiki pirotechnika na miękkiej podeszwie	para	1	2

26	Pas taktyczny	szt.	1	2	1	2	1	2	1	2	1	2
27	Torba transportowa	szt.	1	3	1	3	1	3	1	3	1	3
28	Śpiwór	kpl.	1	3	1	3	1	3	1	3	1	3
29	Nakolanniki taktyczne	para	1	2	1	2	1	2	1	2	1	2
30	Nalokietniki taktyczne	para	1	2	1	2	1	2	1	2	1	2
31	Okulary taktyczne przeciwśloneczne	szt.	1	1	1	1	1	1	1	1	1	1
32	Gogle taktyczne	szt.	1	2	1	2	1	2	1	2	1	2
33	Oznaki	kpl.	X	X	X	X	X	X	X	X	X	X

Uwagi:

1. Przedmioty wyszczególnione w lp. 16, 19, 20, 21, 22, 23, 24, 25 i 33 przechodzą na własność z chwilą wydania, a pozostałe przedmioty powinny zostać zwrócone.
2. Okres używalności oznaki równy jest okresowi używalności przedmiotu, na którym jest noszona.
3. Kolumny 4-5, 6-7, 8-9, 10-11 i 12-13 tworzą podzestawy.
4. W przypadku wykonywania zadań ochronnych w wielu strefach klimatycznych przysługują należności z więcej niż jednego podzestawu, stosownie do potrzeb.
5. W zależności od specyfiki wykonywanych zadań funkcjonariusze mogą być zaopatrywani we wszystkie przedmioty lub niektóre z wyszczególnionych w zestawie.
6. Niezależnie od należności objętych zestawem funkcjonariusze mogą zabierać inne przedmioty z przysługujących im norm umundurowania.

1	2	3	4	5	6	7	8	9	10	11	12	13
5	Bluza kombinezonu 2-częściowego zimowa	szt.	2	1	2	1	2	1	2	1	2	1
6	Spodnie kombinezonu 2-częściowego zimowe	szt.	2	1	2	1	2	1	2	1	2	1
7	Bluza kombinezonu 2-częściowego letnia	szt.	2	1	2	1	2	1	2	1	2	1
8	Spodnie kombinezonu 2-częściowego letnie	szt.	2	1	2	1	2	1	2	1	2	1
9	Kurtka ochronna	szt.	1	2	1	2	1	2	1	2	1	2
10	Spodnie ochronne	szt.	1	2	1	2	1	2	1	2	1	2
11	Ocieplacz kurtki ochronnej	szt.	1	2	1	2	1	2	1	2	1	2
12	Ocieplacz spodni ochronnych	szt.	1	2	1	2	1	2	1	2	1	2
13	Kombinezon z tkaniny trudnopalnej	szt.	1	1	1	1	1	1	1	1	1	1
14	Trzewiki	para	1	1	1	1	1	1	1	1	1	1
15	Obuwie specjalne	para	1	1	1	1	1	1	1	1	1	1
16	Obuwie sportowe	para	1	1	1	1	1	1	1	1	1	1
17	Rękawice z tkaniny trudnopalnej	para	1	1	1	1	1	1	1	1	1	1
18	Rękawice taktyczne	para	1	1	1	1	1	1	1	1	1	1
19	Koszulka zimowa specjalna	szt.	2	1	2	1	2	1	3	1	3	1
20	Koszulka letnia specjalna	szt.	2	1	3	1	3	1	2	1	2	1
21	Kalesony zimowe specjalne	szt.	2	1	2	1	2	1	3	1	3	1
22	Spodenki letnie specjalne	szt.	2	1	3	1	3	1	2	1	2	1
23	Skarpetki letnie specjalne	para	3	1	3	1	3	1	2	1	2	1
24	Skarpetki zimowe specjalne	para	3	1	2	1	2	1	3	1	3	1
25	Bielizna trudnopalna	kpl.	2	1	2	1	2	1	2	1	2	1
1	2	3	4	5	6	7	8	9	10	11	12	13

Zestaw nr 5

Normy umundurowania specjalnego dla funkcjonariuszy służby stałej i przygotowawczej na okres wykonywania zadań ochronnych poza granicami kraju

Kolumna

1. Funkcjonariusz w służbie stałej i przygotowawczej wykonujący zadania ochronne w strefie:

- | | |
|------------------------------------|-------|
| 1) umiarkowanej: | 4-5 |
| 2) zwrotnikowej i podzwrotnikowej: | 6-7 |
| 3) tropikalnej: | 8-9 |
| 4) górskiej: | 10-11 |
| 5) zimnej. | 12-13 |

Lp.	Nazwa przedmiotu	Jm.	Liczba	Okres używalności	Liczba	Okres używalności	Liczba	Okres używalności	Liczba	Okres używalności	Liczba	Okres używalności
1	2	3	4	5	6	7	8	9	10	11	12	13
1	Czapka	szt.	1	1	1	1	1	1	1	1	1	1
2	Kapelusz	szt.	1	1	1	1	1	1	1	1	1	1
3	Kominiarka z tkaniny trudnopalnej	szt.	1	2	1	2	2	2	1	2	1	2
4	Czapka zimowa	szt.	-	-	-	-	-	-	1	2	1	2

Uwagi:

1. Przedmioty wyszczególnione w lp. 11, 12 i 13 przechodzą na własność z chwilą wydania, a pozostałe po upływie okresu używalności.
2. Okres używalności oznaki równy jest okresowi używalności przedmiotu, na którym jest noszona.
3. Funkcjonariuszom mianowanym na stopień generała brygady Służby Ochrony Państwa przyznaje się dodatkowo przedmioty objęte niniejszym zestawem.

Zestaw nr 4

Normy umundurowania reprezentacyjnego

Lp.	Nazwa przedmiotu	Jm.	Liczba	Okres używalności
1	2	3	4	5
1	Beret wyjściowy	szt.	1	2
2	Czapka futrzana funkcjonariusza	szt.	1	3
3	Mundur reprezentacyjny (kurtka i spodnie do butów)	kpl.	1	3
4	Płaszcz sukienny	szt.	1	4
5	Buty oficcerskie lub trzewiki z gwoździami	para	1	1
6	Pas skórzany koloru czarnego z koalicijką lub bez	szt.	1	3
7	Sznur galowy	szt.	1	3
8	Rękawiczki letnie koloru czarnego	para	1	2
9	Rękawiczki zimowe koloru czarnego	para	1	2
10	Szalik zimowy	szt.	1	2
11	Koszula koloru białego z długimi rękawami	szt.	2	1
12	Krawat funkcjonariusza	szt.	1	1
13	Oznaki	kpl.	X	X

1	2	3	4	5	6	7
10	Ocieplacz pod spodnie ubrania ochronnego	szt.	1	2	1	3
11	Szalokominiarka	szt.	1	3	1	4
12	Rękawice zimowe	para	1	2	1	3
13	Rękawice taktyczne	para	1	2	1	3
14	Skarpety letnie koloru czarnego	para	2	1	2	2
15	Skarpety zimowe koloru czarnego	para	2	1	2	2
16	Koszulobluza polowa	szt.	1	1	1	2
17	Koszulka z krótkim rękawem	szt.	2	1	2	1
18	Trzewiki letnie	para	1	1	1	2
19	Trzewiki zimowe	para	1	2	1	3
20	Półbuty służbowe	para	1	3	1	3
21	Pas	szt.	1	3	1	4
22	Kamizelka odblaskowa	szt.	1	3	-	-
23	Oznaki	kpl.	x	x	x	x

Uwagi:

1. Przedmioty wyszczególnione w lp. 14, 15, 17, 20 i 23 przechodzą na własność z chwilą wydania, a pozostałe przedmioty przechodzą na własność po upływie okresu używalności.
2. Okres używalności oznaki równy jest okresowi używalności przedmiotu, na którym jest noszona.
3. Kolumny 4-5 i 6-7 tworzą podzestawy.
4. Przedmiot wyszczególniony w lp. 19 wydaje się wyłącznie funkcjonariuszom w przypadku konieczności posiadania przedmiotowego przedmiotu umundurowania.

Zestaw nr 3

Normy umundurowania służbowo-polowego dla funkcjonariuszy w służbie stałej i przygotowawczej

Kolumna

1. Funkcjonariusz w służbie stałej i przygotowawczej:

1) funkcjonariusz wykonujący codzienne czynności służbowe w umundurowaniu służbowo-polowym:

4-5

2) pozostali funkcjonariusze.

6-7

Lp.	Nazwa przedmiotu	Jm.	Liczba	Okres używalności	Liczba	Okres używalności
1	2	3	4	5	6	7
1	Bluza polowa letnia funkcjonariusza	szt.	1	1	1	2
2	Bluza polowa zimowa funkcjonariusza	szt.	1	1	1	2
3	Spodnie polowe letnie funkcjonariusza	szt.	1	1	1	2
4	Spodnie polowe zimowe funkcjonariusza	szt.	1	1	1	2
5	Czapka polowa funkcjonariusza	szt.	1	1	1	2
6	Czapka zimowa	szt.	1	3	1	3
7	Kurtka ubrania ochronnego	szt.	1	2	1	3
8	Ocieplacz pod kurtkę ubrania ochronnego	szt.	1	2	1	3
9	Spodnie ubrania ochronnego	szt.	1	2	1	3

Zestaw nr 2

Normy przedmiotów umundurowania, o które powiększa się normę należności umundurowania

Kolumna

1. Funkcjonariusz:

- 1) mianowany na stanowisko Komendanta, Zastępcy Komendanta, Dyrektora Zarządu Służby Ochrony Państwa: 4-5
- 2) mianowany na stopień generała brygady SOP lub generała dywizji SOP. 6-7

Lp.	Nazwa przedmiotu	Jm.	Liczba	Okres używalności	Liczba	Okres używalności
1	2	3	4	5	6	7
1	Płaszcz sukienny z oznakami	szt.	1	4	-	-
2	Płaszcz letni	szt.	1	4	-	-
3	Pokrowiec na mundur	szt.	1	4	1	4
4	Pokrowiec na płaszcze	szt.	1	4	1	4

Uwagi:

1. Przedmioty wyszczególnione lp. 1-4 przechodzą na własność z chwilą wydania.
2. Kolumny 4-5 i 6-7 tworzą podzestawy.

Zestaw nr 5

Ubiór służbowo-polowy funkcjonariusza Służby Ochrony Państwa

Lp.	Nazwa przedmiotu	Zestaw ubioru				Uwagi
		w zimie		w lecie		
1	2	3	4	5	6	7
1	Czapka polowa funkcjonariusza	X	X	X	X	W okresie zimowym można nosić czapkę zimową
2	Bluza polowa letnia funkcjonariusza	-	-	X	-	
3	Spodnie polowe letnie funkcjonariusza	-	-	X	X	
4	Koszulobluza polowa	-	-	-	X	
5	Bluza polowa zimowa funkcjonariusza	X	-	-	-	
6	Spodnie polowe zimowe funkcjonariusza	X	X	-	-	
7	Trzewiki letnie	-	-	X	X	Można nosi półbuty służbowe
8	Trzewiki zimowe	X	X	-	-	Można nosić półbuty służbowe
9	Kurtka ubrania ochronnego	X	X	-	-	W okresie letnim można nosić kurtkę ubrania ochronnego
10	Ocieplacz pod kurtkę ubrania ochronnego	X	X	-	-	
11	Skarpetki letnie koloru czarnego	-	-	X	X	
12	Skarpetki zimowe koloru czarnego	X	X	-	-	
13	Szalokominiarka	X	X	-	-	
14	Rękawice zimowe	X	X	-	-	
15	Rękawice taktyczne	-	-	X	X	
16	Pas	X	X	X	X	

1	2	3	4	5	6	7
17	Oznaki	X	X	X	X	

Uwagi:

1. W okresie zimowym można nosić spodnie ubrania ochronnego z ocieplaczem.
2. W okresie letnim, podczas złych warunków atmosferycznych można nosić ubranie ochronne.
3. W czasie wykonywania czynności służbowych dopuszcza się noszenie bluzy i spodnie ocieplacza pod ubranie ochronne samodzielnie.
4. Dopuszcza się noszenie koszulki z krótkim rękawem samodzielnie ze spodniami połowymi.

Zestaw nr 6

Ubiór reprezentacyjny funkcjonariusza Służby Ochrony Państwa

Lp.	Nazwa przedmiotu	Zestaw ubioru		Uwagi
		w zimie	w lecie	
1	2	3	4	5
1	Beret wyjściowy z oznakami stopni	X	X	W okresie zimowym można nosić czapkę futrzaną
2	Mundur reprezentacyjny	X	X	
3	Koszula koloru białego z długimi rękawami	X	X	
4	Krawat funkcjonariusza	X	X	
5	Plaszcz sukienny	X	-	
6	Buty oficerskie lub trzewiki z gwoździami	X	X	
7	Pas skórzany koloru czarnego z koalicijką	X	X	
8	Sznur galowy	X	-	
9	Rękawiczki letnie koloru czarnego	-	X	
10	Rękawiczki zimowe koloru czarnego	X	-	
11	Szalik zimowy	X	-	
12	Oznaki	X	X	

Zestaw nr 7

Ubiór specjalny funkcjonariusza Służby Ochrony Państwa wykonującego zadania ochronne poza granicami kraju

Lp.	Nazwa przedmiotu	Zestaw ubioru	Uwagi
		W zależności od panujących warunków atmosferycznych i specyfiki wykonywanego zadania	
1	2	3	4
1	Czapka	X	
2	Kapelusz	X	
3	Kominiarka z tkaniny trudnopalnej	X	
4	Czapka zimowa	X	
5	Kombinezon 2-częściowy letni	X	
6	Kombinezon 2-częściowy zimowy	X	
7	Kurtka ochronna	X	
8	Spodnie ochronne	X	
9	Ocieplacz kurtki ochronnej	X	
10	Ocieplacz spodni ochronnych	X	
11	Kombinezon z tkaniny trudnopalnej	X	
12	Trzewiki	X	
13	Obuwie specjalne	X	
14	Obuwie sportowe	X	
15	Bielizna	X	
16	Rękawice z tkaniny trudnopalnej	X	

1	2	3	4
17	Rękawice taktyczne	X	
18	Pas taktyczny	X	
19	Nakolanniki	X	
20	Nałokietniki	X	
21	Okulary taktyczne przeciwsłoneczne	X	
22	Gogle taktyczne	X	
23	Oznaki	X	

Uwaga:

1. Funkcjonariusze podczas wykonywania zadań służbowych poza granicami kraju mogą nosić umundurowanie wyszczególnione w innych zestawach.

Zestaw nr 8

Ubiór specjalny funkcjonariusza Służby Ochrony Państwa wykonującego zadania ochronne z zakresu zabezpieczenia pirotechniczno-radiologicznego, biochemiczno-sanitarnego

Lp.	Nazwa przedmiotu	Zestaw ubioru		Uwagi
		w zimie	w lecie	
1	2	3	4	5
1	Czapka pirotechnika	-	X	W zależności od wykonywanego zadania zamiast czapki pirotechnika może być noszona kominiarka z tkaniny trudnopalnej
2	Czapka zimowa pirotechnika	X	-	W zależności od wykonywanego zadania zamiast czapki pirotechnika może być noszona kominiarka z tkaniny trudnopalnej
3	Kombinezon pirotechnika z tkaniny trudnopalnej	X	X	
4	Kurtka ochronna pirotechnika z podpinką	X	-	W okresie letnim, podczas złych warunków atmosferycznych może być noszona kurtka ochronna pirotechnika bez podpinkii
5	Pas pirotechnika	X	X	
6	Trzewiki pirotechnika na miękkiej podeszwie	X	X	
7	Oznaki	X	X	

Zestaw nr 9

Ubiór specjalny funkcjonariusza Służby Ochrony Państwa wykonującego zadania ochronne w grupach ochronnych oraz grupach wsparcia

Lp.	Nazwa przedmiotu	Zestaw ubioru	Uwagi
		W zależności od panujących warunków atmosferycznych i specyfiki wykonywanego zadania	
1	2	3	4
1	Czapka	X	
2	Czapka zimowa	X	
3	Kask ochronny	X	
4	Kombinezon z tkaniny trudnopalnej	X	
5	Kombinezon ćwiczebny	X	
6	Kombinezon wodoodporny do pływania	X	
7	Kominiarka	X	
8	Kominiarka z tkaniny trudnopalnej	X	
9	Kurtka ochronna	X	
10	Spodnie ochronne	X	
11	Ocieplacz pod ubranie ochronne	X	
12	Rękawice	X	
13	Bielizna	X	
14	Obuwie	X	
15	Oporządzenie	X	
16	Oznaki	X	

Zestaw nr 10

Ubiór specjalny funkcjonariusza Służby Ochrony Państwa obsługującego warsztaty remontowe i magazyny

Lp.	Nazwa przedmiotu	Zestaw ubioru		Uwagi
		w zimie	w lecie	
1	2	3	4	5
1	Czapka robocza	-	X	
2	Czapka zimowa robocza	X	-	
3	Błuza kombinezonu roboczego	X	X	
4	Spodnie kombinezonu roboczego	X	X	
5	Kurtka zimowa z podpinką robocza	X	-	W okresie letnim, podczas złych warunków atmosferycznych można nosić kurtkę bez podpinki
6	Trzewiki robocze	X	X	
7	Rękawice robocze	X	X	

Uwaga:

1. Na ubiorach nie nosi się oznak.

**SPOSÓB ROZMIESZCZENIA OZNAK STOPNI NA POCHEWKACH NA
NARAMIENNIKI I PODKŁADKACH**

1) sposób rozmieszczenia oznak stopni na pochewkach na naramienniki:



a) szeregowy SOP

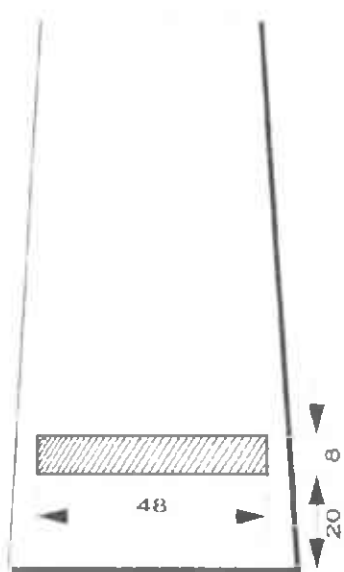

b) starszy szeregowy SOP

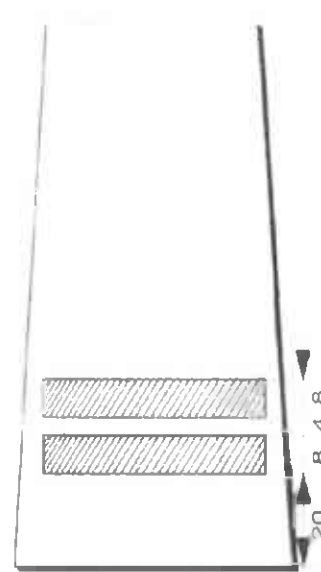

c) kapral SOP

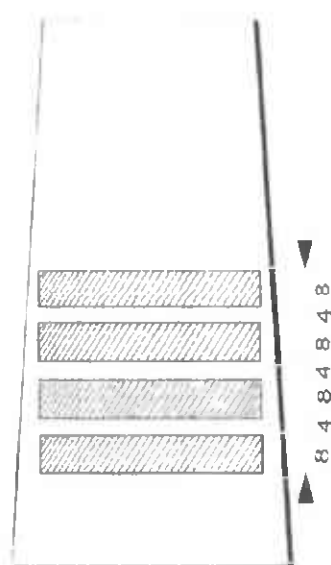

d) plutonowy SOP

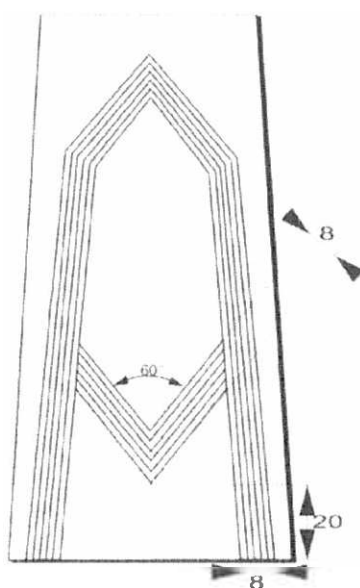

e) sierżant SOP

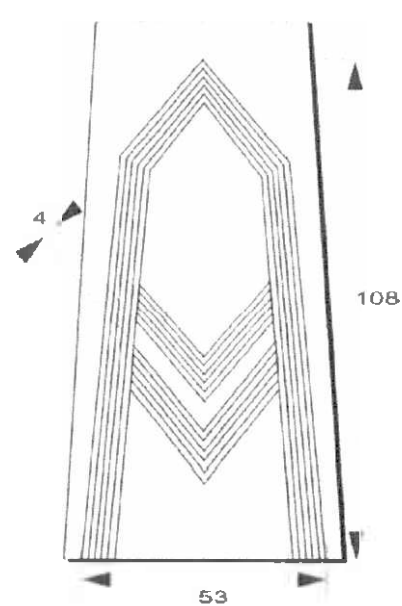

f) starszy sierżant SOP

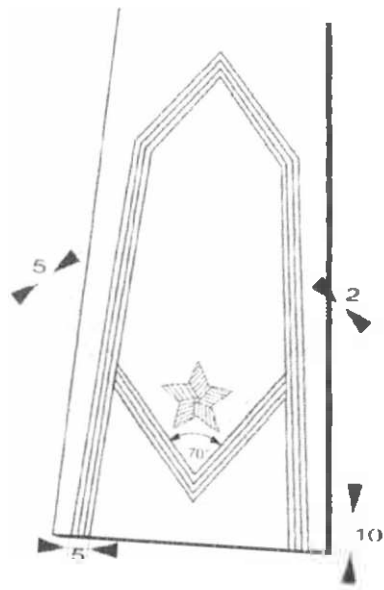

g) młodszy chorąży SOP

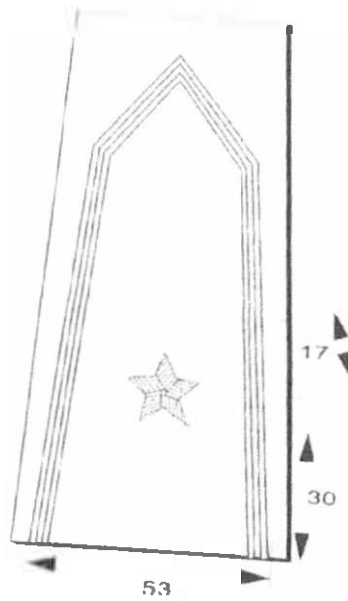

h) chorąży SOP

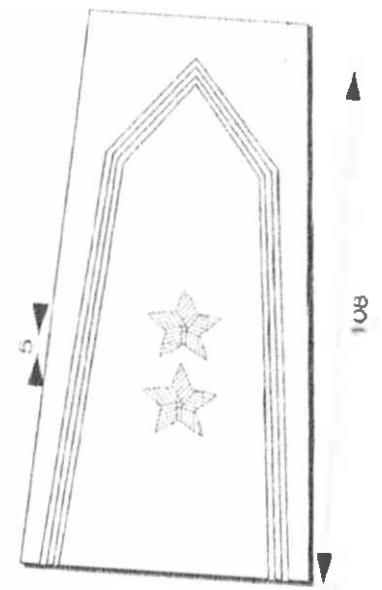

i) starszy chorąży SOP

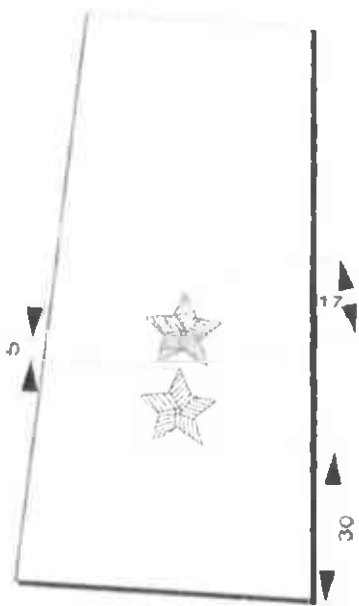

j) podporucznik SOP

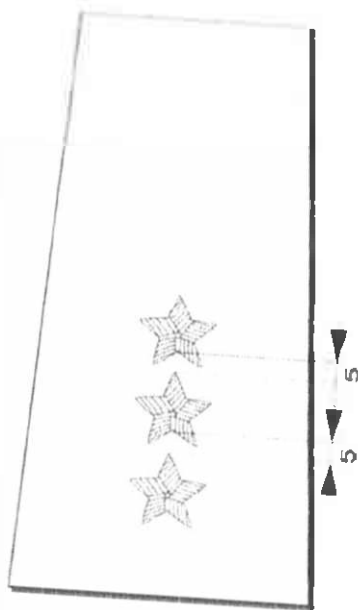

k) porucznik SOP

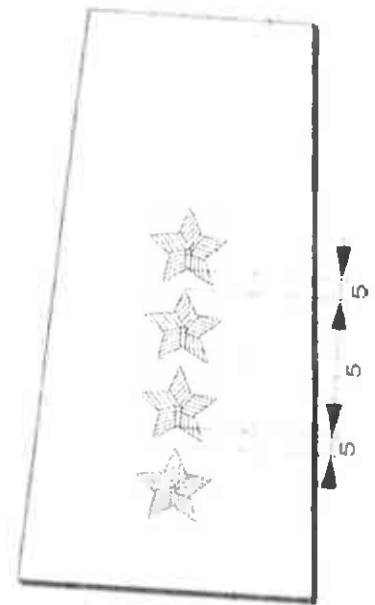

l) kapitan SOP

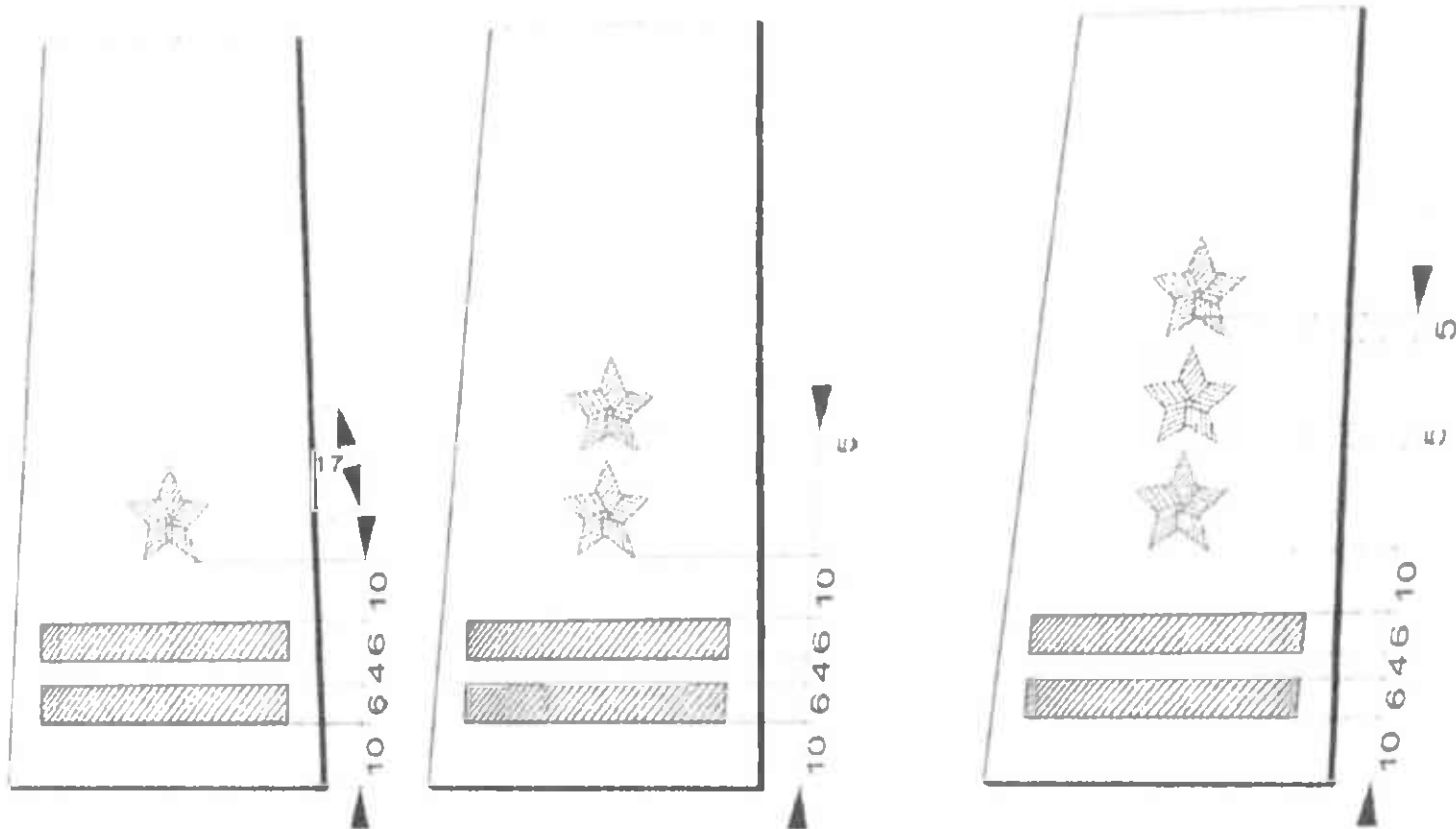

l) major SOP

m) podpułkownik SOP

n) pułkownik SOP

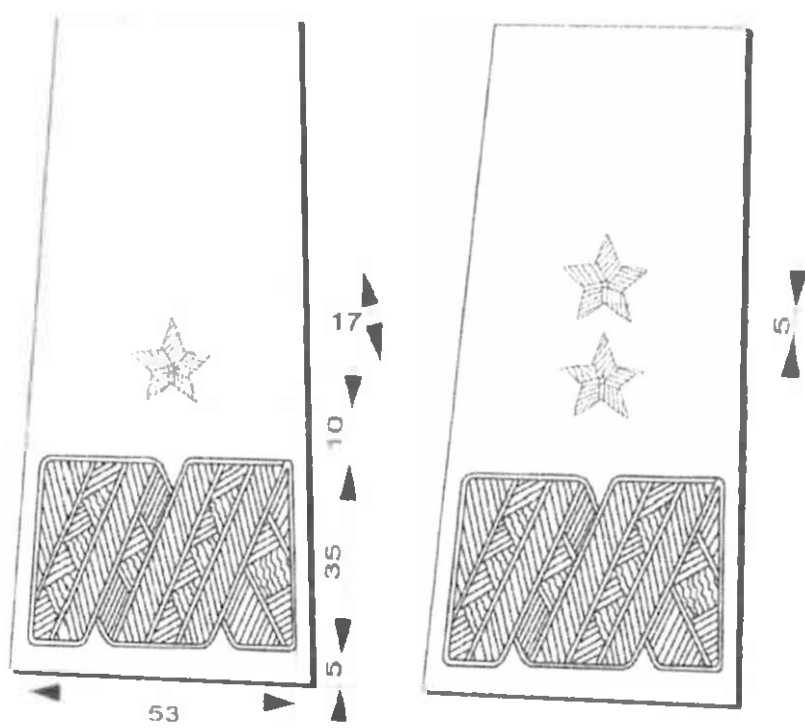

o) general brygady SOP

p) general dywizji SOP

2) sposób rozmieszczenia oznak stopni na podkladkach na mundury i kurtki:



aa) szeregowy SOP

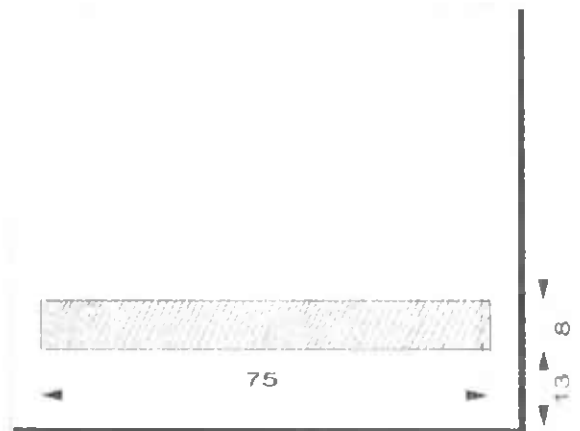

b) starszy szeregowy SOP

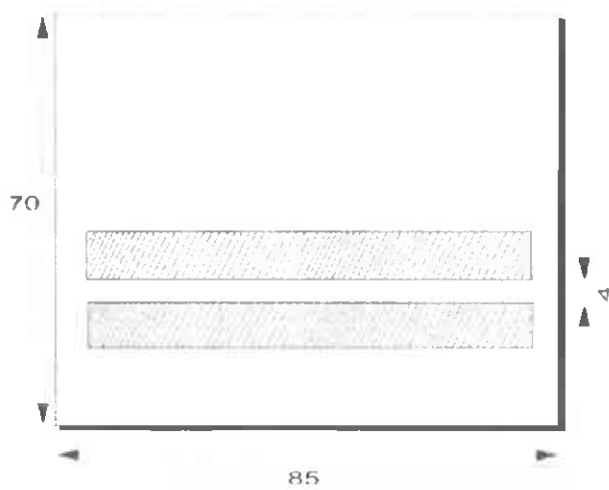

c) kapral SOP

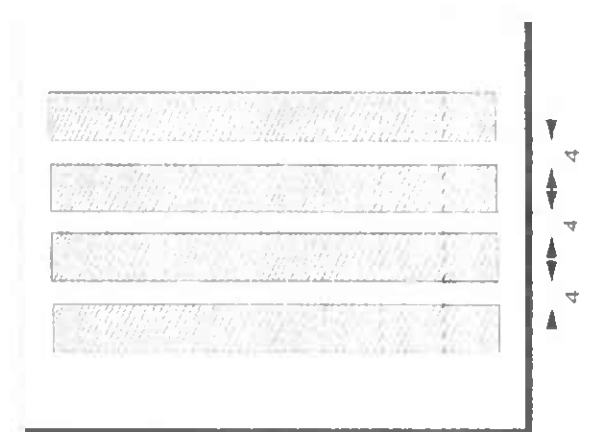

d) plutonowy SOP

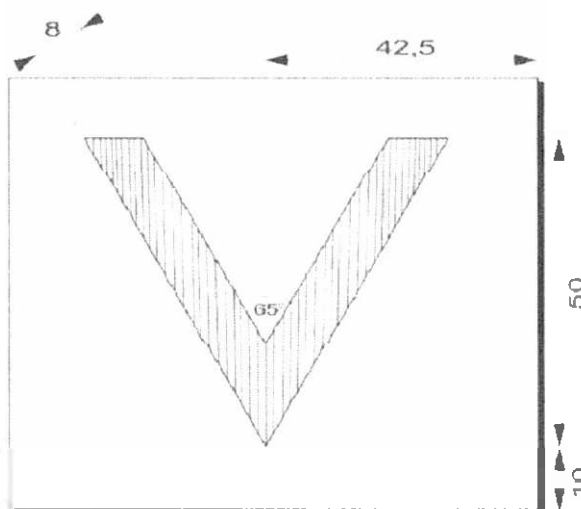

e) sierżant SOP

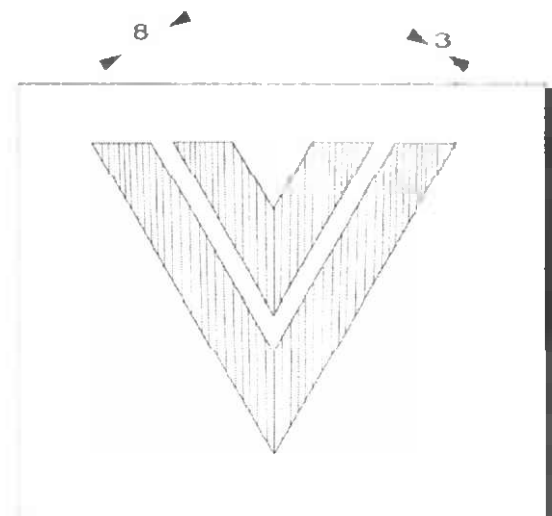

f) starszy sierżant SOP

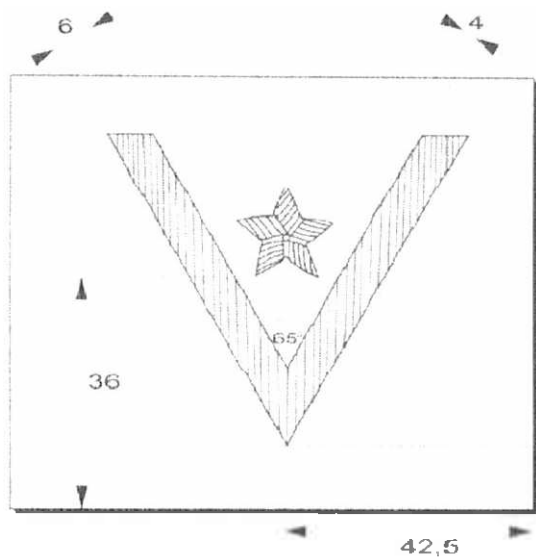

g) młodszy chorąży SOP

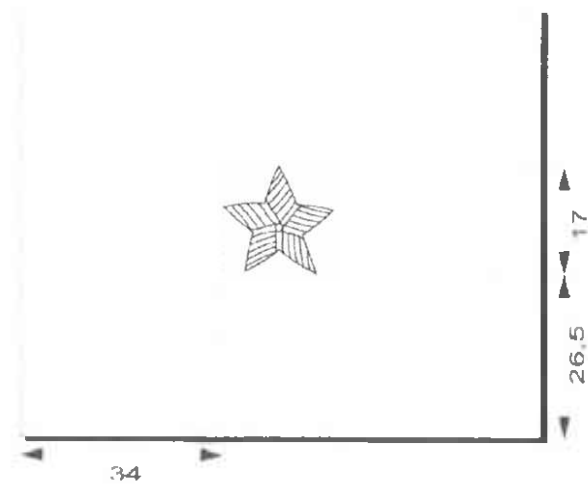

h) chorąży SOP

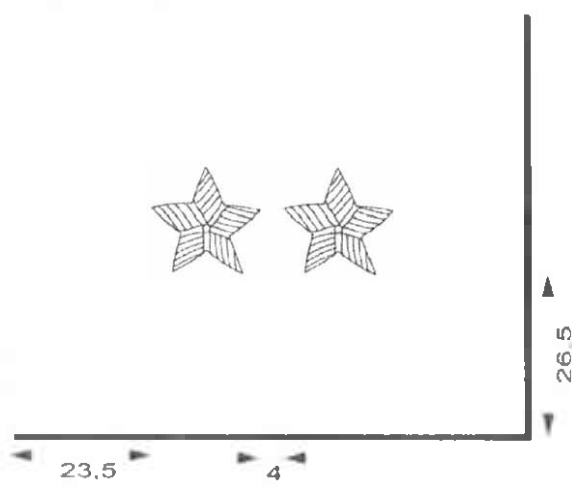

i) starszy chorąży SOP

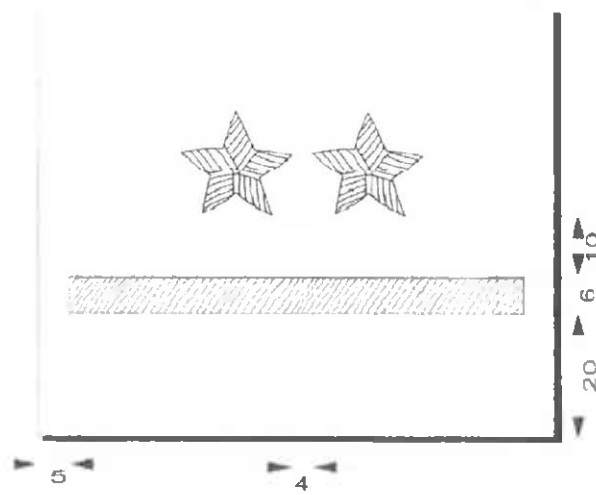

j) podporucznik SOP

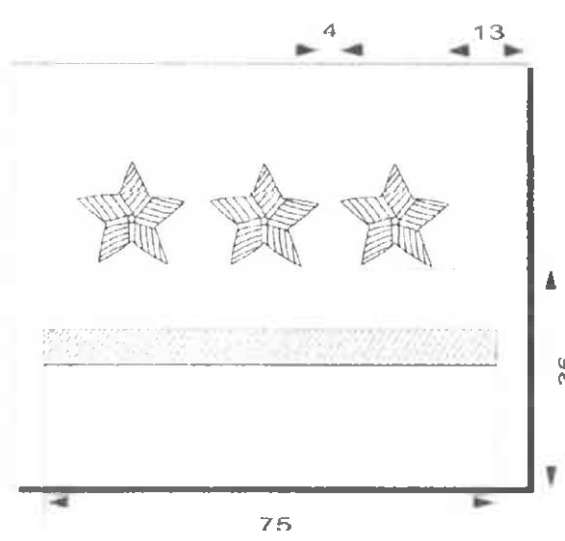

k) porucznik SOP

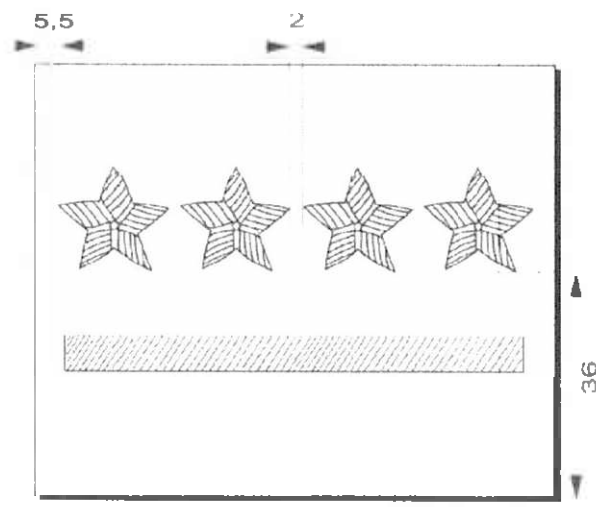

l) kapitan SOP

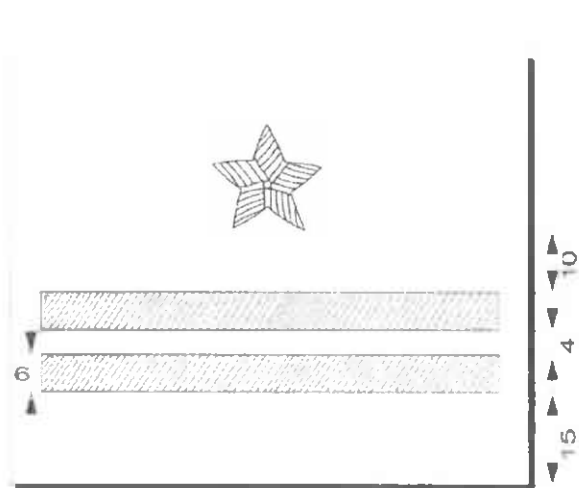

d) major SOP

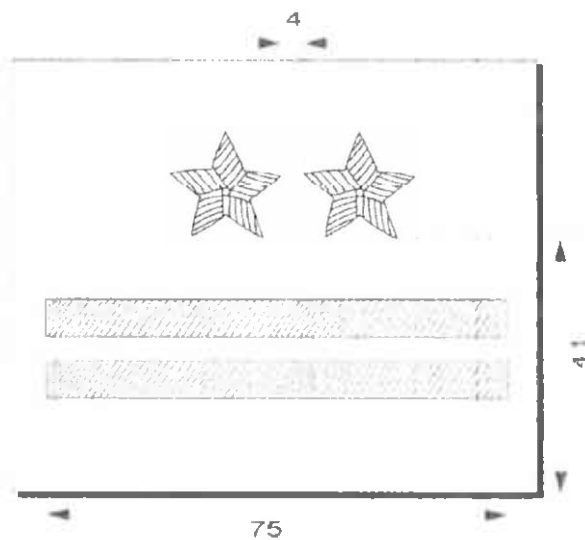

m) podpułkownik SOP

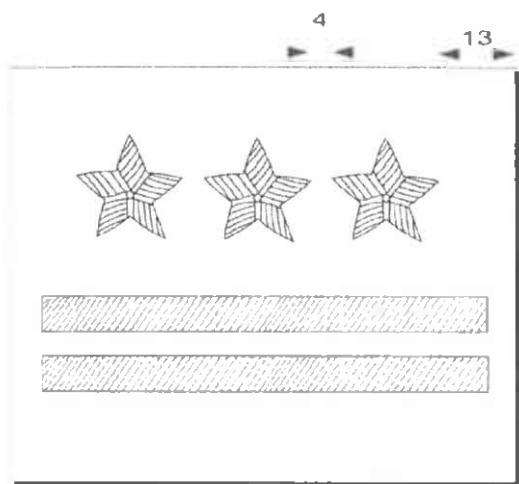

n) pułkownik SOP

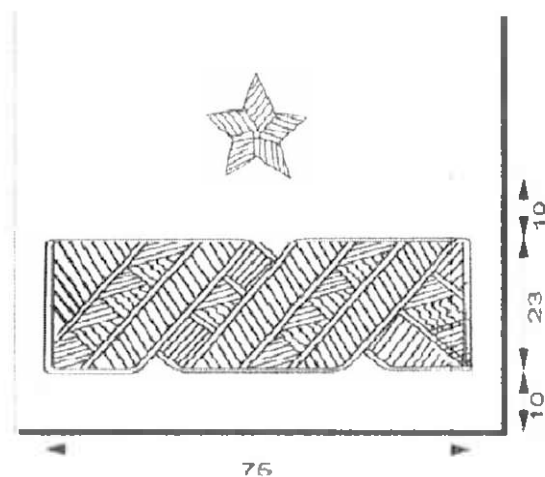

o) general brygady SOP

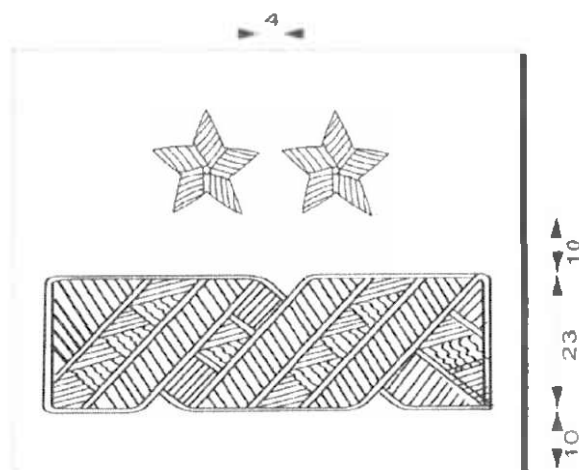

p) general dywizji SOP

3) sposób rozmieszczenia oznak stopni na podkładkach na beretach:

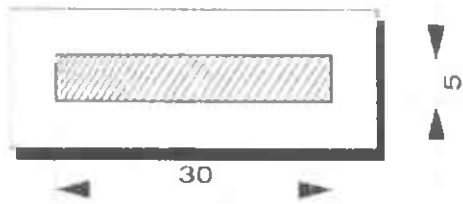

a) starszy szeregowy SOP

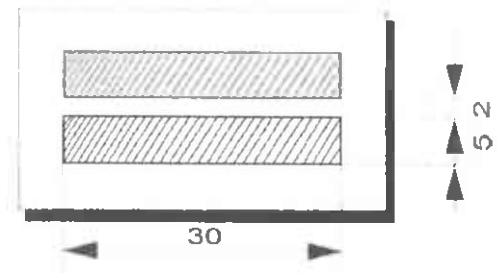

b) kapral SOP

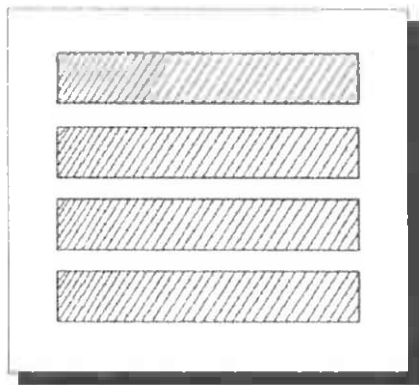

c) plutonowy SOP

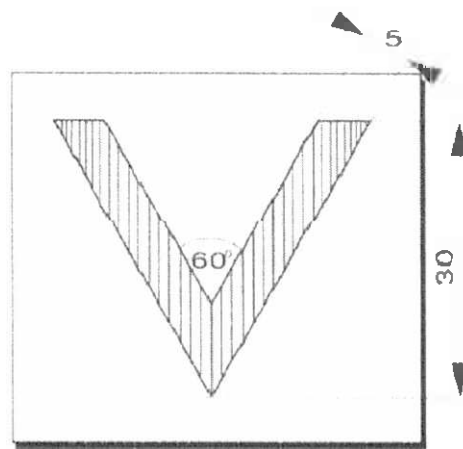

d) sierżant SOP

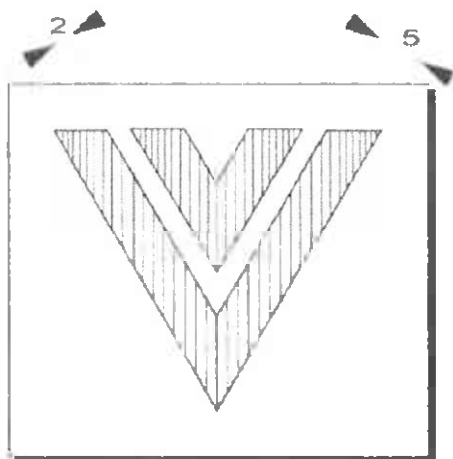

e) starszy sierżant SOP

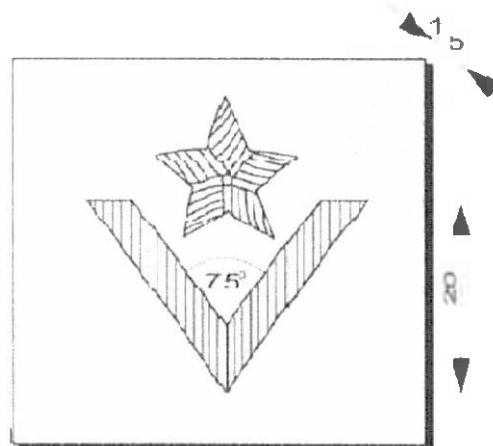

f) młodszy chorąży SOP

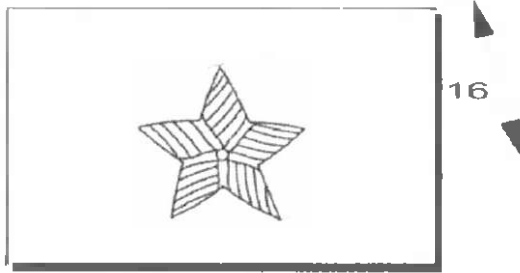

g) chorąży SOP

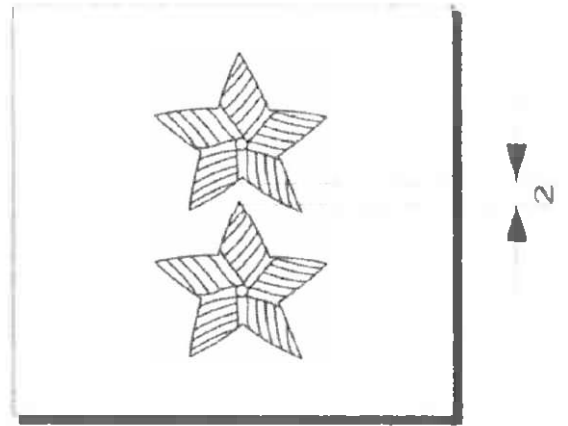

h) starszy chorąży SOP

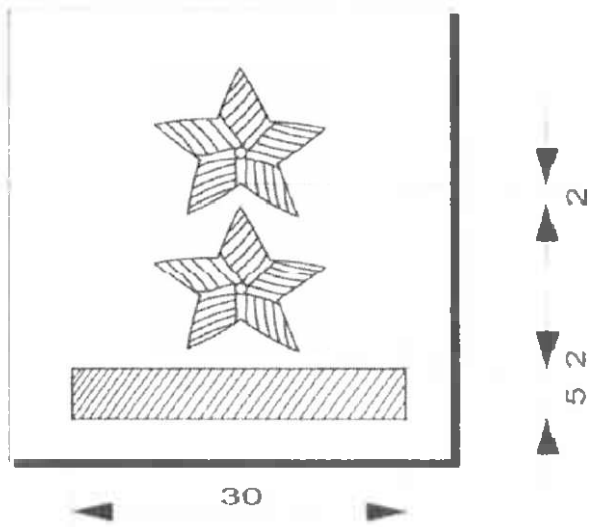

i) podporucznik SOP

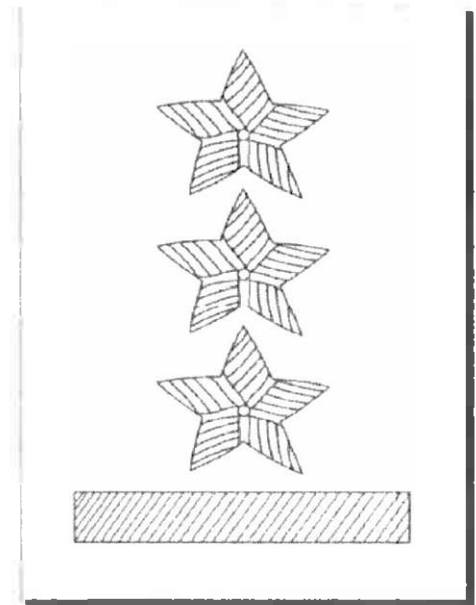

j) porucznik SOP

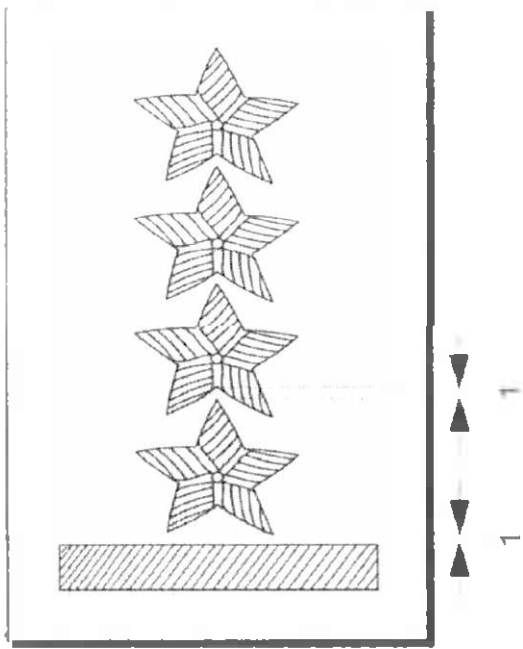

k) kapitan SOP

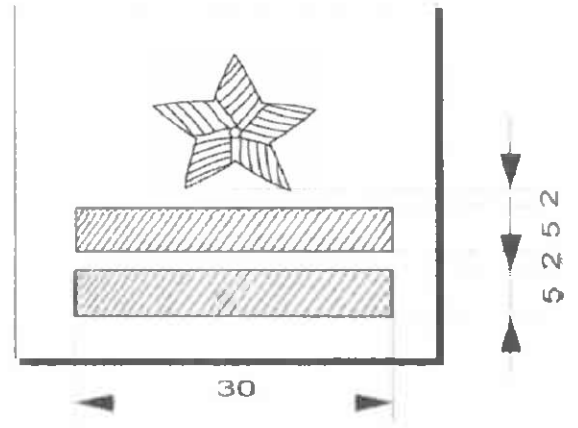

l) major SOP

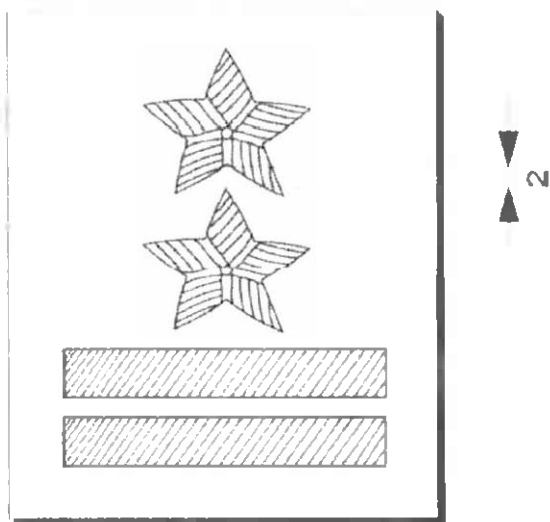

ł) podpulkownik SOP

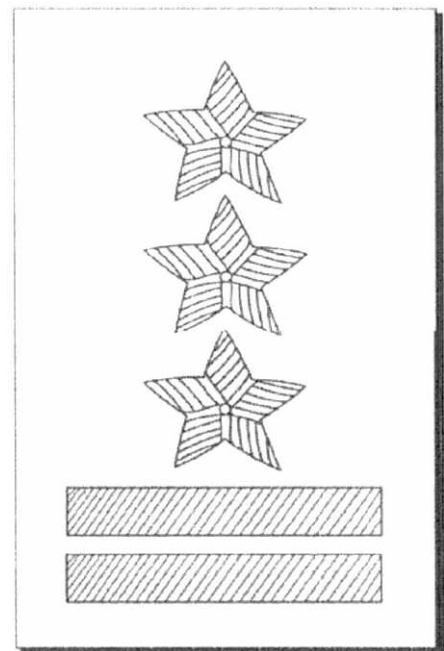

m) pulkownik SOP

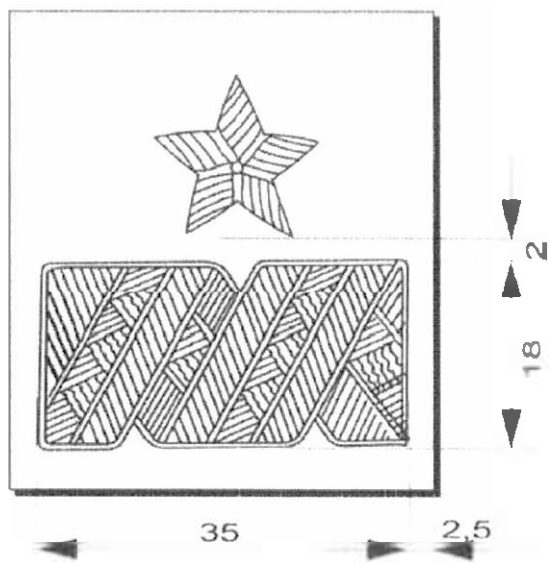

n) general brygady SOP

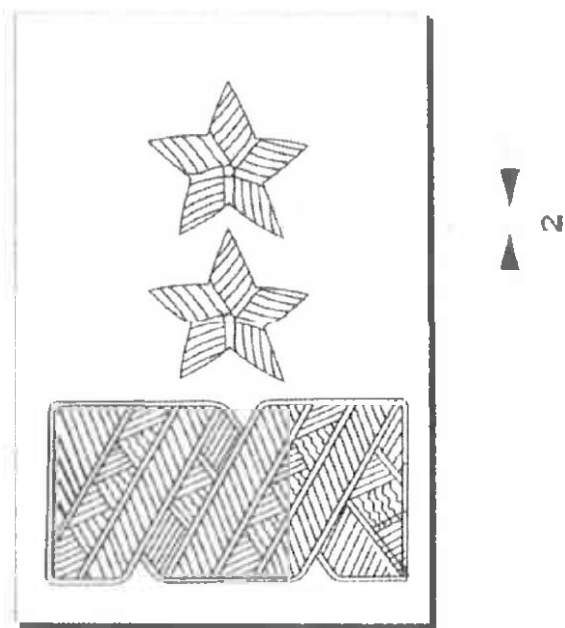

o) general dywizji SOP

WZÓR OZNAKI SŁUŻBY OCHRONY PAŃSTWA



WZORY OZNAK PRZYNALEŻNOŚCI PAŃSTWOWEJ

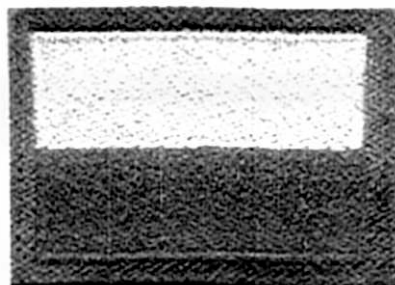

- 1) oznaka przynależności państwowej w postaci naszywki z flagą Rzeczypospolitej Polskiej

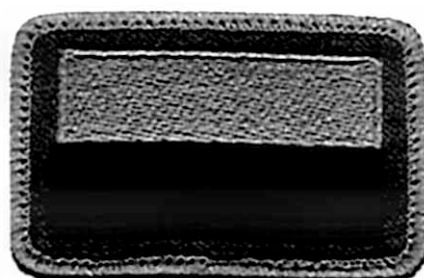

- 2) oznaka przynależności państwowej w postaci naszywki z flagą Rzeczypospolitej Polskiej w kolorach kamuflażowych



- 3) oznaka przynależności państwowej w postaci naszywki z godłem Rzeczypospolitej Polskiej

WZORY OZNAK ROZPOZNAWCZYCH SŁUŻBY OCHRONY PAŃSTWA



a) oznaka rozpoznawcza SOP w kolorach kamuflażowych



b) oznaka rozpoznawcza SOP

WZÓR OZNAKI IDENTYFIKACYJNEJ



R. KOZŁOWSKI

- a) długość – 80 mm.
- b) szerokość – 13 mm.
- c) wysokość liter – 5 mm.
- d) obwódka i litery w kolorze srebrnym.
- e) tło w kolorze granatowym.

UZASADNIENIE

Projektowane rozporządzenie stanowi wykonanie upoważnienia ustawowego, określonego w art. 132 ust. 5 ustawy z dnia 8 grudnia 2017 r. o Służbie Ochrony Państwa.

Przepis upoważniający zobowiązuje ministra właściwego do spraw wewnętrznych do określenia:

- 1) rodzajów, wzorów, norm należności umundurowania oraz sposobu jego noszenia;
- 2) norm ubioru typu cywilnego;
- 3) rodzajów, wzorów oznak oraz sposobu ich noszenia;
- 4) sposobu realizacji norm należności oraz przypadków i sposobu ich pomniejszania lub powiększania;
- 5) rodzajów umundurowania lub przedmiotów umundurowania wydanego w naturze lub formie równoważnika pieniężnego;
- 6) sposobu ustalania i obliczania równowartości wydanego umundurowania, które podlega zwrotowi;
- 7) warunków noszenia umundurowania przez funkcjonariuszy zwolnionych ze służby;
- 8) okresu używalności przedmiotów umundurowania podlegających zwrotowi w przypadku zwolnienia ze służby.

W projektowanym rozporządzeniu określono rodzaje, wzory i normy należności umundurowania dla funkcjonariuszy Służby Ochrony Państwa, w tym normy ubioru typu cywilnego. Określono sposób jego noszenia wraz z oznakami. Wskazano, które przedmioty umundurowania przysługują w naturze, a za które wypłaca się równoważnik pieniężny. Ustalono przypadki pomniejszania i powiększania norm należności oraz sposób obliczania równowartości wydawanego umundurowania.

Rozporządzenie wchodzi w życie z dniem następującym po dniu ogłoszenia. W związku z powołaniem z dniem 1 lutego 2018 r. Służby Ochrony Państwa w miejsce Biura Ochrony Rządu zasadnym jest, aby przedmiotowy akt prawny dotyczący umundurowania nowej formacji został wydany niezwłocznie. Względy te mają charakter decydujący dla przyjęcia krótszego niż czternastodniowy terminu *vacatio legis*, zgodnie z art. 4 ust. 2 ustawy z dnia 20 lipca 2000 r. o ogłaszaniu aktów normatywnych i niektórych innych aktów prawnych (Dz. U. z 2017 r. poz. 1523), który wskazuje, iż w uzasadnionych przypadkach akty normatywne mogą wchodzić w życie w terminie krótszym niż czternaście dni.

Projektowane rozporządzenie nie jest objęte zakresem prawa Unii Europejskiej oraz nie zawiera norm technicznych w rozumieniu przepisów rozporządzenia Rady Ministrów z dnia 23 grudnia 2002 r. w sprawie sposobu funkcjonowania krajowego systemu notyfikacji norm i aktów prawnych (Dz. U. poz. 2039, z późn. zm.) i w związku z powyższym nie podlega procedurze notyfikacji.

Zgodnie z art. 5 ustawy z dnia 7 lipca 2005 r. o działalności lobbingsowej w procesie stanowienia prawa (Dz. U. z 2017 r. poz. 248) projekt rozporządzenia został udostępniony w Biuletynie Informacji Publicznej na stronie podmiotowej Ministerstwa Spraw Wewnętrznych i Administracji. Ponadto, stosownie do postanowień § 52 uchwały Rady Ministrów z dnia 29 października 2013 r. – *Regulamin pracy Rady Ministrów* (M.P. z 2016 r. poz. 1006, z późn. zm.), projekt rozporządzenia został zamieszczony w Biuletynie Informacji Publicznej na stronie podmiotowej Rządowego Centrum Legislacji w serwisie Rządowy Proces Legislacyjny. Został

także przekazany, zgodnie z § 32 ust. 2 ww. uchwały, do koordynatora oceny skutków regulacji w Kancelarii Prezesa Rady Ministrów, z prośbą o zaopiniowanie w tym zakresie.

<p>Nazwa projektu Rozporządzenie Ministra Spraw Wewnętrznych i Administracji w sprawie umundurowania funkcjonariuszy Służby Ochrony Państwa</p> <p>Ministerstwo wiodące i ministerstwa współpracujące Ministerstwo Spraw Wewnętrznych i Administracji</p> <p>Osoba odpowiedzialna za projekt w randze Ministra, Sekretarza Stanu lub Podsekretarza Stanu Pan Jarosław Zieliński – Sekretarz Stanu w Ministerstwie Spraw Wewnętrznych i Administracji</p> <p>Kontakt do opiekuna merytorycznego projektu Pan Mariusz Cichomski, Dyrektor Departamentu Porządku Publicznego MSWiA Tel. 22 601 40 70 e-mail: dpp.koordinacja@mswia.gov.pl</p>	<p>Data sporządzenia 23.04.2018 r.</p> <p>Źródło: art. 132 ust. 5 ustawy z dnia 8 grudnia 2017 r. o Służbie Ochrony Państwa (Dz. U. z 2018 r. poz. 138, z późn. zm.)</p> <p>Nr w wykazie prac 326</p>
--	--

OCENA SKUTKÓW REGULACJI

1. Jaki problem jest rozwiązywany?

Projektowane rozporządzenie stanowi wykonanie upoważnienia ustawowego, określonego w art. 132 ust. 5 ustawy z dnia 8 grudnia 2017 r. o Służbie Ochrony Państwa.

Przepis upoważniający zobowiązuje ministra właściwego do spraw wewnętrznych do określenia:

- 1) rodzajów, wzorów, norm należności umundurowania oraz sposobu jego noszenia;
- 2) norm ubioru typu cywilnego;
- 3) rodzajów, wzorów oznak oraz sposobu ich noszenia;
- 4) sposobu realizacji norm należności oraz przypadków i sposobu ich pomniejszania lub powiększania;
- 5) rodzajów umundurowania lub przedmiotów umundurowania wydanego w naturze lub formie równoważnika pieniężnego;
- 6) sposobu ustalania i obliczania równowartości wydanego umundurowania, które podlega zwrotowi;
- 7) warunków noszenia umundurowania przez funkcjonariuszy zwolnionych ze służby;
- 8) okresu używalności przedmiotów umundurowania podlegających zwrotowi w przypadku zwolnienia ze służby.

2. Rekomendowane rozwiązanie, w tym planowane narzędzia interwencji, i oczekiwany efekt

W projektowanym rozporządzeniu określono rodzaje, wzory i normy należności umundurowania dla funkcjonariuszy Służby Ochrony Państwa, w tym normy ubioru typu cywilnego. Określono sposób jego noszenia wraz z oznakami. Wskazano, które przedmioty umundurowania przysługują w naturze, a za które wypłaca się równoważnik pieniężny. Ustalono przypadki pomniejszania i powiększania norm należności oraz sposób obliczania równowartości wydawanego umundurowania.

3. Jak problem został rozwiązany w innych krajach, w szczególności krajach członkowskich OECD/UE?

Z uwagi na zakres podmiotowy projektu brak jest konieczności dokonywania analizy porównawczej z rozwiązaniami przyjętymi w innych krajach.

4. Podmioty, na które oddziałuje projekt

Grupa	Wielkość	Źródło danych	Oddziaływanie
Funkcjonariusze Służby Ochrony Państwa	3 000	Docelowy średnioroczny poziom zatrudnienia	Uprawnienia do norm umundurowania i ubrania

		funkcjonariuszy w Służbie Ochrony Państwa	typu cywilnego funkcjonariuszy Służby Ochrony Państwa.
--	--	--	--

5. Informacje na temat zakresu, czasu trwania i podsumowanie wyników konsultacji

Projekt rozporządzenia został zamieszczony w Biuletynie Informacji Publicznej na stronie podmiotowej Ministerstwa Spraw Wewnętrznych i Administracji, stosownie do wymogów art. 5 ustawy z dnia 7 lipca 2005 r. o działalności lobbingowej w procesie stanowienia prawa (Dz. U. z 2017 r. poz. 248) oraz zgodnie z § 52 ust. 1 uchwały Rady Ministrów z dnia 29 października 2013 r. – Regulamin prac Rady Ministrów (M.P. poz. z 2016 r. poz. 1006, z późn. zm.) projekt został opublikowany na stronie Rządowego Centrum Legislacji w zakładce Rządowy Proces Legislacyjny.

6. Wpływ na sektor finansów publicznych

(ceny stałe z r.)	Skutki w okresie 10 lat od wejścia w życie zmian [mln zł]												
	0	1	2	3	4	5	6	7	8	9	10	Łącznie (0-10)	
Dochody ogółem													
budżet państwa													
JST													
pozostałe jednostki (oddzielnie)													
Wydatki ogółem													
budżet państwa													
JST													
pozostałe jednostki (oddzielnie)													
Saldo ogółem													
budżet państwa													
JST													
pozostałe jednostki (oddzielnie)													
Zródła finansowania	Część 42-Sprawy wewnętrzne w ramach środków przewidzianych na funkcjonowanie Służby Ochrony Państwa, bez konieczności wyasygnowania dodatkowych środków ponad limit dysponenta.												
Dodatkowe informacje, w tym wskazanie źródeł danych i przyjętych do obliczeń założeń	Wyliczenia kosztów wejścia w życie projektowanego rozporządzenia zostały uwzględnione w OSR do ustawy o Służbie Ochrony Państwa w kosztach logistycznych.												

7. Wpływ na konkurencyjność gospodarki i przedsiębiorczość, w tym funkcjonowanie przedsiębiorców oraz na rodzinę, obywateli i gospodarstwa domowe

		Skutki							
Czas w latach od wejścia w życie zmian		0	1	2	3	5	10	Łącznie (0-10)	
W ujęciu pieniężnym	duże przedsiębiorstwa								

(w mln zł. ceny stałe z r.)	sektor mikro-, małych i średnich przedsiębiorstw							
	rodzina, obywatele oraz gospodarstwa domowe							
W ujęciu niepieniężny m	duże przedsiębiorstwa							
	sektor mikro-, małych i średnich przedsiębiorstw							
	rodzina, obywatele oraz gospodarstwa domowe							
Niemierzalne								
Dodatkowe informacje, w tym wskazanie źródeł danych i przyjętych do obliczeń założeń	Rozporządzenie nie będzie miało wpływu na konkurencyjność gospodarki i przedsiębiorczości, w tym na funkcjonowanie przedsiębiorców oraz na rodzinę, obywateli i gospodarstwa domowe.							
8. Zmiana obciążeń regulacyjnych (w tym obowiązków informacyjnych) wynikających z projektu								
X Nie dotyczy								
Wprowadzane są obciążenia poza bezwzględnie wymaganymi przez UE (szczegóły w odwróconej tabeli zgodności).				<input type="checkbox"/> tak <input type="checkbox"/> nie X nie dotyczy				
<input type="checkbox"/> zmniejszenie liczby dokumentów <input type="checkbox"/> zmniejszenie liczby procedur <input type="checkbox"/> skrócenie czasu na załatwienie sprawy <input type="checkbox"/> inne:				<input type="checkbox"/> zwiększenie liczby dokumentów <input type="checkbox"/> zwiększenie liczby procedur <input type="checkbox"/> wydłużenie czasu na załatwienie sprawy <input type="checkbox"/> inne:				
Wprowadzane obciążenia są przystosowane do ich elektronizacji.				<input type="checkbox"/> tak <input type="checkbox"/> nie X nie dotyczy				
Komentarz: Nie dotyczy								
9. Wpływ na rynek pracy								
Rozporządzenie nie będzie miało wpływu na rynek pracy.								
10. Wpływ na pozostałe obszary								
<input type="checkbox"/> środowisko naturalne <input type="checkbox"/> sytuacja i rozwój regionalny <input type="checkbox"/> inne:			<input type="checkbox"/> demografia <input type="checkbox"/> mienie państwowe			<input type="checkbox"/> informatyzacja <input type="checkbox"/> zdrowie		
Omówienie wpływu		Rozporządzenie nie będzie miało wpływu na obszary, o których mowa w pkt. 10.						
11. Planowane wykonanie przepisów aktu prawnego								

Projektowane rozporządzenie wejdzie w życie z dniem następującym po dniu ogłoszenia.

12. W jaki sposób i kiedy nastąpi ewaluacja efektów projektu oraz jakie mierniki zostaną zastosowane?

Z uwagi na charakter projektu, ewaluacja efektów nie będzie prowadzona.

13. Załączniki (istotne dokumenty źródłowe, badania, analizy itp.)

Nie dotyczy.