

ROZPORZĄDZENIE
MINISTRA FINANSÓW¹⁾

z dnia 2018 r.

**zmieniające rozporządzenie w sprawie oznaczania wyrobów akcyzowych
znakami akcyzy**

Na podstawie art. 122 ust. 1, art. 123 ust. 4, art. 125 ust. 6, art. 126 ust. 6, art. 129, art. 131 ust. 10, art. 132 ust. 5, art. 137, art. 138 ust. 5 ustawy z dnia 6 grudnia 2008 r. o podatku akcyzowym (Dz. U. z 2017 r. poz. 43, 60, 937 i 2216 oraz z 2018 r. poz. 137 i 317) zarządza się, co następuje:

§ 1. W rozporządzeniu Ministra Finansów z dnia 23 grudnia 2015 r. w sprawie oznaczania wyrobów akcyzowych znakami akcyzy (Dz. U. poz. 2283, z 2016 r. poz. 1747 oraz z 2017 r. poz. 364) wprowadza się następujące zmiany:

- 1) załączniki nr 1–4 do rozporządzenia otrzymują brzmienie określone odpowiednio w załącznikach nr 1–4 do niniejszego rozporządzenia;
- 2) w załączniku nr 9 do rozporządzenia w tabeli 1 lp. 1 otrzymuje brzmienie:

1	32x16	12,40	14,47
---	-------	-------	-------

- 3) w załączniku nr 10 do rozporządzenia w tabeli 1 lp.1 otrzymuje brzmienie:

2	32x16	15,13	17,03
---	-------	-------	-------

§ 2. 1. Znaki akcyzy w postaci:

- 1) banderol podatkowych określonych w poz. I–III oraz V–VII załącznika nr 1 do rozporządzenia zmienianego w § 1, w brzmieniu nadanym niniejszym rozporządzeniem,
- 2) banderol legalizacyjnych określonych w poz. I–III załącznika nr 2 do rozporządzenia zmienianego w § 1, w brzmieniu nadanym niniejszym rozporządzeniem

¹⁾ Minister Finansów kieruje działem administracji rządowej – finanse publiczne, na podstawie § 1 ust. 2 pkt 2 rozporządzenia Prezesa Rady Ministrów z dnia 10 stycznia 2018 r. w sprawie szczegółowego zakresu działania Ministra Finansów (Dz. U. poz. 92).

– stosuje się od dnia 1 stycznia 2019 r.

2. Do banderol podatkowych i legalizacyjnych, o których mowa w ust. 1, stosuje się kryteria jakościowe znaków akcyzy określone w załączniku nr 3 do rozporządzenia zmienianego w § 1, w brzmieniu nadanym niniejszym rozporządzeniem

3. Na opakowania jednostkowe wyrobów akcyzowych nanosi się banderole podatkowe i legalizacyjne, o których mowa w ust. 1, w sposób przedstawiony w załączniku nr 4 do rozporządzenia zmienianego w § 1, w brzmieniu nadanym niniejszym rozporządzeniem.

4. Kwoty na pokrycie kosztów wytworzenia banderol podatkowych, o których mowa w ust. 1 oraz koszty wytworzenia banderol legalizacyjnych, o których mowa w ust. 1, wpłaca się w wysokości określonej odpowiednio w załączniku nr 9 i 10 do rozporządzenia zmienianego w § 1, w brzmieniu nadanym niniejszym rozporządzeniem.

§ 3. Do dnia 31 grudnia 2018 r.:

- 1) na opakowania jednostkowe wyrobów akcyzowych nanosi się:
 - a) banderole podatkowe określone w poz. I–III oraz V–VII załącznika nr 1 do rozporządzenia zmienianego w § 1, w brzmieniu dotychczasowym, a w przypadku importu i nabycia wewnątrzwspólnotowego sprowadza na terytorium kraju wyroby akcyzowe w opakowaniach jednostkowych z naniesionymi banderolami podatkowymi określonymi w poz. I–III oraz V–VII załącznika nr 1 do rozporządzenia zmienianego w § 1, w brzmieniu dotychczasowym,
 - b) banderole legalizacyjne określone w poz. I–III załącznika nr 2 do rozporządzenia zmienianego w § 1, w brzmieniu dotychczasowym,
 - c) banderole podatkowe i legalizacyjne spełniające kryteria jakościowe znaków akcyzy określone w załączniku nr 3 do rozporządzenia zmienianego w § 1, w brzmieniu dotychczasowym,
 - d) banderole podatkowe i legalizacyjne w sposób przedstawiony w załączniku nr 4 do rozporządzenia zmienianego w § 1, w brzmieniu dotychczasowym;
- 2) kwoty na pokrycie kosztów wytworzenia banderol podatkowych oraz koszty wytworzenia banderol legalizacyjnych wpłaca się w wysokości określonej odpowiednio w załączniku nr 9 i 10 do rozporządzenia zmienianego w § 1, w brzmieniu dotychczasowym.

§ 4. Rozporządzenie wchodzi w życie po upływie 14 dni od dnia ogłoszenia.

MINISTER FINANSÓW

ZA ZGODNOŚĆ POD WZGLĘDEM PRAWNYM,
LEGISLACYJNYM I REDAKCYJNYM

Renata Łućko

Zastępca Dyrektora

Departamentu Prawnego w Ministerstwie Finansów

/- podpisano kwalifikowanym podpisem elektronicznym/

Uzasadnienie

Nowelizacja rozporządzenia Ministra Finansów z dnia 23 grudnia 2015 r. w sprawie oznaczania wyrobów akcyzowych znakami akcyzy (Dz.U. poz. 2283, z późn.zm.) obejmuje:

- 1) wprowadzenie nowych wzorów znaków akcyzy na opakowania jednostkowe importowanych, nabywanych wewnątrzspółnotowo i wyprodukowanych na terytorium kraju wyrobów tytoniowych i suszu tytoniowego oraz określenie sposobu nanoszenia znaków akcyzy na twarde opakowania jednostkowe papierosów;
- 2) wprowadzenie nowych wzorów znaków akcyzy na opakowania jednostkowe importowanych, nabywanych wewnątrzspółnotowo i wyprodukowanych na terytorium kraju wyrobów spirytusowych.

Ad. 1.

Projekt rozporządzenia zmieniającego rozporządzenie Ministra Finansów z dnia 23 grudnia 2015 r. w sprawie oznaczania wyrobów akcyzowych znakami akcyzy zakłada **wprowadzenie nowych, zmniejszonych wzorów znaków akcyzy w postaci banderol podatkowych i legalizacyjnych na wyroby tytoniowe i susz tytoniowy oraz określenie sposobu nanoszenia tych znaków akcyzy na twarde opakowania jednostkowe papierosów.**

Zmiany te związane są z koniecznością dostosowania regulacji dotyczących znaków akcyzy do przepisów Dyrektywy Parlamentu Europejskiego i Rady 2014/40/UE z dnia 3 kwietnia 2014 r. *w sprawie zbliżenia przepisów ustawowych, wykonawczych i administracyjnych państw członkowskich w sprawie produkcji, prezentowania i sprzedaży wyrobów tytoniowych i powiązanych wyrobów oraz uchylającej dyrektywę 2001/37/WE (Dz. Urz. UE L 127 z 29.04.2014)* oraz przepisów ustawy z dnia 9 listopada 1995 r. o ochronie zdrowia przed następstwami używania tytoniu i wyrobów tytoniowych (Dz. U. z 2017 r. poz. 957, z późn. zm.). Zgodnie z tymi przepisami, po 20 maja 2019 r. upływa okres przejściowy, w którym znaki akcyzy można umieszczać przy górnej krawędzi opakowania jednostkowego wykonanego z kartonu.

W związku z powyższym istnieje konieczność zmiany wymiarów znaków akcyzy w postaci banderol podatkowych i legalizacyjnych (z 45x22 mm na 32x16 mm) oraz sposobu ich nanoszenia na opakowania jednostkowe papierosów.

Konsekwencją wprowadzenia nowych wzorów znaków akcyzy w postaci banderol podatkowych i legalizacyjnych na wyroby tytoniowe i susz tytoniowy są odpowiednie zmiany w załącznikach nr 1, 2, 3, 4, 9 i 10 do rozporządzenia.

W załącznikach nr 1 i 2 określono nowe wzory banderol podatkowych i legalizacyjnych na opakowania jednostkowe importowanych, nabywanych wewnątrzspółnotowo i wyprodukowanych na terytorium kraju wyrobów tytoniowych i suszu tytoniowego. W załączniku nr 3 określono nowe kryteria jakościowe znaków akcyzy na wyroby tytoniowe i susz tytoniowy.

W załączniku nr 9 określono wysokość kwot wpłacanych na pokrycie kosztów wytworzenia banderol podatkowych dla nowego wzoru znaków akcyzy na wyroby tytoniowe i susz tytoniowy o wymiarze 32x12 mm, natomiast w załączniku nr 10 określono wysokość kosztów wytworzenia banderol legalizacyjnych dla ww. nowego wzoru banderol.

Projekt zakłada również wskazanie nowego sposobu oznaczania znakami akcyzy twardech opakowań jednostkowych papierosów (załącznik nr 4):

- u góry, na bocznej ścianie opakowania, pionowo do jego wysokości, w kształcie litery „I” – dla opakowań papierosów typu King Size,
- u góry, na bocznej ścianie opakowania, pionowo do jego wysokości, w kształcie położonej litery „U” – dla opakowań papierosów typu slim/super slim.

Nowe wzory znaków akcyzy na wyroby tytoniowe i susz tytoniowy, określone w przedmiotowym projekcie, będą mogły być stosowane od 1 stycznia 2019 r.

Projekt zakłada wejście w życie zmienianych regulacji po upływie 14 dni od dnia ogłoszenia rozporządzenia. Niemniej jednak ich stosowanie jest przewidziane od 1 stycznia 2019 r.

Intencją takiego rozwiązania było umożliwienie:

- wydania przed dniem 1 stycznia 2019 r. znaków akcyzy z nadrukowanym rokiem wytworzenia 2019,
- nanoszenia ww. znaków akcyzy na opakowania jednostkowe wyrobów tytoniowych przed dniem 1 stycznia 2019 r.,

z tym, że wyprowadzenie tak oznaczonych wyrobów tytoniowych ze składu podatkowego poza procedurą zawieszenia poboru akcyzy, import lub nabycie wewnątrzspółnotowe nie może nastąpić przed dniem 1 stycznia 2019 r.

W przypadku nanoszenia ww. znaków akcyzy na opakowania jednostkowe wyrobów tytoniowych przed dniem 1 stycznia 2019 r., z nadrukowanym rokiem wytworzenia 2019 stosuje kryteria jakościowe znaków akcyzy, określone w załączniku nr 3 do rozporządzenia, o którym mowa w § 1, w brzmieniu nadanym niniejszym rozporządzeniem oraz sposób nanoszenia określony w załączniku 4 do rozporządzenia, o którym mowa w § 1, w brzmieniu nadanym niniejszym rozporządzeniem. Kwoty na pokrycie kosztów wytworzenia banderol podatkowych oraz koszty wytworzenia banderol legalizacyjnych wpłaca się w wysokości określonej odpowiednio w załączniku nr 9 i 10 do rozporządzenia zmienianego w § 1, w brzmieniu nadanym niniejszym rozporządzeniem.

Konsekwencją powyższego jest wprowadzenie regulacji przejściowej dotyczącej roku 2018. Projekt rozporządzenia zakłada, że znaki akcyzy na wyroby tytoniowe i susz tytoniowy z nadrukowanym na nich rokiem wytworzenia 2018 mogą być w przypadku produkcji krajowej nanoszone na opakowania jednostkowe wyrobów tytoniowych, a w przypadku importu i nabycia wewnątrzspółnotowego sprowadzone na terytorium kraju, do końca roku

kalendarzowego odpowiadającego rokowi wytworzenia znaków akcyzy nadrukowanemu na tych znakach, czyli do dnia 31 grudnia 2018 r.

Na opakowania jednostkowe ww. wyrobów akcyzowych nanosi się banderole podatkowe i legalizacyjne spełniające kryteria jakościowe znaków akcyzy określone w załączniku nr 3 do rozporządzenia zmienianego w § 1, w brzmieniu dotychczasowym oraz banderole podatkowe i legalizacyjne w sposób przedstawiony w załączniku nr 4 do rozporządzenia zmienianego w § 1, w brzmieniu dotychczasowym. Natomiast kwoty na pokrycie kosztów wytworzenia banderol podatkowych oraz koszty wytworzenia banderol legalizacyjnych wpłaca się w wysokości określonej odpowiednio w załączniku nr 9 i 10 do rozporządzenia zmienianego w § 1, w brzmieniu dotychczasowym.

Znaki akcyzy naniesione na opakowania jednostkowe wyrobów tytoniowych z rokiem wytworzenia 2018 r. zachowują ważność a wyroby akcyzowe tak oznaczone mogą być w sprzedaży do ostatniego dnia lutego 2019 r., zgodnie z art. 136 ust. 6 ustawy z dnia 6 grudnia 2008 r. o podatku akcyzowym.

Pozostałe regulacje będące konsekwencją wprowadzenia nowych wzorów znaków akcyzy na wyroby tytoniowe i susz tytoniowy dotyczące zarówno obecnych jak i nowych wzorów znaków akcyzy na te wyroby będą stosowane w analogicznych sposób.

Ad. 2.

Projekt rozporządzenia zakłada również **wprowadzenie z dniem 1 stycznia 2019 r. zmodyfikowanych wzorów znaków akcyzy na wyroby spirytusowe, które będą zawierały kod 2D**. W 2015 r. wprowadzono kod 2D na banderolach na wyroby tytoniowe i susz tytoniowy. Jest to zatem kontynuacja procesu.

Kod ten zawierał będzie numer banderoli, zakodowaną informację na temat serii i zakodowany rok wytworzenia banderoli. Wprowadzenie kodu 2D umożliwi łatwiejszą, sprawniejszą weryfikację przez konsumentów legalności produktu oraz autentyczności umieszczonej na nim banderoli, bowiem po zeskanowaniu kodu osoba sprawdzająca otrzyma komplet informacji na temat weryfikowanej banderoli. Jest to zatem nowoczesne rozwiązanie, przyspieszające i poprawiające efektywność sprawdzania autentyczności banderoli. Dlatego też bez wątpienia wartością dodaną kodu 2D jest możliwość automatycznego, a tym samym prostszego dostępu do informacji o sprawdzanej banderoli.

Dodatkowo, kod 2D podniesie stopień zabezpieczenia banderol przed ich fałszowaniem, nie generując dodatkowych kosztów po stronie podmiotów stosujących znaki akcyzy. Należy również wskazać, że nie ulegnie zmianie wysokość kosztów wytworzenia znaków akcyzy zawierających kod 2D.

Konsekwencją wprowadzenia nowych wzorów znaków akcyzy na wyroby spirytusowe są odpowiednie zmiany w załącznikach nr 1, 2 i 3 do rozporządzenia.

W załącznikach nr 1 i 2 określono nowe wzory znaków akcyzy w banderol podatkowych i legalizacyjnych nanoszonych na wyroby spirytusowe a w załączniku nr 3 określono kryteria jakościowe nowych wzorów znaków akcyzy na wyroby spirytusowe.

Projekt rozporządzenia zakłada ponadto, że obecnie obowiązujące wzory znaków akcyzy na wyroby spirytusowe w przypadku produkcji krajowej będą mogły być nanoszone na opakowania jednostkowe tych wyrobów a w przypadku importu i nabycia wewnątrzwspólnotowego sprowadzone na terytorium kraju do dnia 31 grudnia 2018 r.

Natomiast znaki akcyzy naniesione na opakowania jednostkowe wyrobów spirytusowych przed wprowadzeniem nowego wzoru znaków akcyzy zachowują ważność przez okres 12 miesięcy licząc od dnia 1 stycznia 2019 r., zgodnie z art. 134 ust. 2 ustawy z dnia 6 grudnia 2008 r. o podatku akcyzowym.

Pozostałe regulacje będące konsekwencją wprowadzenia nowych wzorów znaków akcyzy na wyroby spirytusowe dotyczące zarówno obecnych jak i nowych wzorów znaków akcyzy na te wyroby będą stosowane w analogiczny sposób.

W przedmiotowym projekcie rozporządzenia nie zostały zamieszczone nowe wzory znaków akcyzy oraz ich opisy, o których mowa w załącznikach 1 i 2, ponieważ na obecnym etapie prac legislacyjnych są one niejawne (dotyczy poz. I-III oraz V-VII załącznika nr 1 oraz poz. I-III załącznika nr 2 do rozporządzenia).

Projekt rozporządzenia zakłada, że rozporządzenie wejdzie w życie w terminie 14 dni od dnia ogłoszenia. Dzięki temu, podmioty zobowiązane do oznaczania znakami akcyzy ww. wyrobów akcyzowych będą miały czas na dostosowanie swoich możliwości technicznych do nowych wymiarów banderol i zmiany miejsca na opakowaniu, gdzie będzie nanoszona banderola.

Projekt rozporządzenia jest zgodny z prawem Unii Europejskiej.

Projekt rozporządzenia nie podlega przedstawieniu właściwym organom i instytucjom Unii Europejskiej, w tym Europejskiemu Bankowi Centralnemu.

Projekt rozporządzenia nie ma wpływu na działalność mikroprzedsiębiorców, małych i średnich przedsiębiorców.

Projekt rozporządzenia nie zawiera norm technicznych w rozumieniu przepisów rozporządzenia Rady Ministrów z dnia 23 grudnia 2002 r. w *sprawie sposobu funkcjonowania krajowego systemu notyfikacji norm i aktów prawnych* (Dz. U. poz. 2039, z późn. zm.), w związku z czym nie podlega notyfikacji.

Zgodnie z art. 5 ustawy z dnia 7 lipca 2005 r. o *działalności lobbingsowej w procesie stanowienia prawa* (Dz. U. z 2017 r. poz. 248) w związku z §52 ust. 1 uchwały nr 190 Rady Ministrów z dnia 29 października 2013 r. *Regulamin pracy Rady Ministrów* (M.P. z 2016 r. poz. 1006, z późn. zm.), projekt rozporządzenia z chwilą przekazania go do uzgodnień z członkami Rady Ministrów oraz konsultacji publicznych zostanie udostępniony w Biuletynie Informacji Publicznej na stronie podmiotowej Rządowego Centrum Legislacji, w serwisie Rządowy Proces Legislacji.

Załącznik nr 1

**WZORY BANDEROL PODATKOWYCH NA OPAKOWANIA JEDNOSTKOWE
IMPORTOWANYCH, NABYWANYCH WEWNĄTRZWSPÓLNOTOWO I
WYPRODUKOWANYCH NA TERYTORIUM KRAJU WYROBÓW TYTONIOWYCH
(PAPIEROSÓW, TYTONIU), SPIRYTUSOWYCH, WINIARSKICH
ORAZ SUSZU TYTONIOWEGO**

**I. Wzory banderol podatkowych na opakowania jednostkowe importowanych,
nabywanych wewnątrzspółnotowo wyrobów tytoniowych (papierosów)**

Rys.

**II. Wzory banderol podatkowych na opakowania jednostkowe importowanych,
nabywanych wewnątrzspółnotowo wyrobów tytoniowych (tytoniu) oraz suszu
tytoniowego**

1. Zawartość wyrobu w opakowaniu do 200 g włącznie

Rys. 1

2. Zawartość wyrobu w opakowaniu powyżej 200 g

Rys. 2

**III. Wzory banderol podatkowych na opakowania jednostkowe importowanych,
nabywanych wewnątrzspółnotowo wyrobów spirytusowych**

1. Opakowania o pojemności do 0,2 l włącznie

Rys. 1

2. Opakowania o pojemności powyżej 0,2 l

Rys. 2

**IV. Wzory banderol podatkowych na opakowania jednostkowe importowanych,
nabywanych wewnątrzspółnotowo wyrobów winiarskich**

1. Opakowania o pojemności do 0,5 l włącznie



Rys. 1

2. Opakowania o pojemności powyżej 0,5 l



Rys. 2

V. Wzory banderol podatkowych na opakowania jednostkowe wyprodukowanych na terytorium kraju wyrobów tytoniowych (papierosów)

Rys.

VI. Wzory banderol podatkowych na opakowania jednostkowe wyprodukowanych na terytorium kraju wyrobów tytoniowych (tytoniu) oraz suszu tytoniowego

1. Zawartość wyrobu w opakowaniu do 200 g włącznie

Rys. 1

2. Zawartość wyrobu w opakowaniu powyżej 200 g

Rys. 2

VII. Wzory banderol podatkowych na opakowania jednostkowe wyprodukowanych na terytorium kraju wyrobów spirytusowych

1. Opakowania o pojemności do 0,2 l włącznie

Rys. 1

2. Opakowania o pojemności powyżej 0,2 l

Rys. 2

VIII. Wzory banderol podatkowych na opakowania jednostkowe wyprodukowanych na terytorium kraju wyrobów winiarskich

1. Opakowania o pojemności do 0,5 l włącznie



Rys. 1

2. Opakowania o pojemności powyżej 0,5 l



Rys. 2

IX. Wzór banderoli podatkowej samoprzylepnej na opakowania jednostkowe (puszki) importowanych, nabywanych wewnątrzspółnotowo wyrobów spirytusowych



Rys.

X. Wzór banderoli podatkowej samoprzylepnej na opakowania jednostkowe (puszki) importowanych, nabywanych wewnątrzspółnotowo wyrobów winiarskich



Rys.

XI. Wzór banderoli podatkowej samoprzylepnej na opakowania jednostkowe (puszki) wyprodukowanych na terytorium kraju wyrobów spirytusowych



Rys.

XII. Wzór banderoli podatkowej samoprzylepnej na opakowania jednostkowe (puszki) wyprodukowanych na terytorium kraju wyrobów winiarskich



Rys.

Objaśnienia:

1. Banderole podatkowe według wzorów określonych w poz. I – XII stosują odpowiednio podmioty prowadzące składy podatkowe, importerzy, przedstawiciele podatkowi, podmioty dokonujące

nabycia wewnątrzspółnotowego wyrobów akcyzowych podlegających obowiązkowi oznaczania, podmioty dokonujące produkcji wyrobów akcyzowych, o których mowa w art. 47 ust. 1 pkt 1, 2, 4 i 5 ustawy, podmioty, o których mowa w art. 116 ust 1 pkt 7 ustawy oraz właściciele wyrobów akcyzowych, o których mowa w art. 13 ust. 3 ustawy.

2. Banderole podatkowe według wzorów określonych w poz. I – VIII stosuje się także do oznaczania innych opakowań jednostkowych wyrobów akcyzowych niż wymienione w załączniku nr 4 do rozporządzenia.
3. Banderole podatkowe według wzorów określonych w poz. III, IV, VII i VIII można zastosować do oznaczania wyrobów spirytusowych i winiarskich w opakowaniach jednostkowych (puszkach), importowanych, nabywanych wewnątrzspółnotowo i wyprodukowanych na terytorium kraju zamiast banderol, których wzory zostały określone odpowiednio w poz. IX – XII.

OPIS WZORÓW BANDEROL PODATKOWYCH NA OPAKOWANIA JEDNOSTKOWE
 IMPORTOWANYCH, NABYWANYCH WEWNĄTRZWSPÓLNOTOWO I
 WYPRODUKOWANYCH NA TERYTORIUM KRAJU WYROBÓW TYTONIOWYCH
 (PAPIEROSÓW, TYTONIU), SPIRYTUSOWYCH, WINIARSKICH
 ORAZ SUSZU TYTONIOWEGO^{1), 3)}

Pozycja	Rysunek	Cechy graficzne	Wymiary w mm	
			długość	szerokość
1	2	3	4	5
I	Rys.		32	16
II	Rys. 1 i 2		32	16
III.1	Rys. 1		50	12
III.2	Rys. 2		90	16
IV.1	Rys. 1	Banderola jest zadrukowana jednostronnie i ma wykonane techniką offsetową dwukolorowe tło: szare (na marginesach) i beżowe (w centralnej części banderoli, nieobejmujące marginesów), napisy koloru czarnego umieszczone w czterech równoległych wierszach wzdłuż prawego marginesu banderoli: „MINISTERSTWO FINANSÓW RP ZNAK AKCYZY PODAT.-IMP.” oraz napisy w trzech równoległych wierszach biegnące wzdłuż lewego marginesu banderoli, określające pojemność opakowania jednostkowego, serię oraz rok wytworzenia banderoli, dodatkowo równoległe do prawego marginesu banderoli oznaczenie serii, a po lewej stronie banderoli - numeru ewidencyjnego ²⁾ . Banderola ma także dwie rozety koloru fioletowego: jedną w kształcie orła z liśćmi i gronami winorośli umieszczoną w centralnej części banderoli oraz drugą, znajdującą się po prawej stronie banderoli, powtarzający się mikrotekst negatywowo-pozytywowy „RZECZPOSPOLITA POLSKA MINISTERSTWO FINANSÓW” wokół orła, włókna zabezpieczające widoczne w kolorze bordowym, granatowym i zielonym	110	14
IV.2	Rys. 2	Banderola jest zadrukowana jednostronnie i ma wykonane techniką offsetową dwukolorowe tło: szare (na marginesach) i beżowe (w centralnej części banderoli, nieobejmujące marginesów), napisy koloru czarnego umieszczone w czterech równoległych wierszach wzdłuż prawego marginesu banderoli: „MINISTERSTWO FINANSÓW RP ZNAK AKCYZY PODAT.-IMP.” oraz napisy w trzech równoległych wierszach, biegnące wzdłuż	160	16

		lewego marginesu banderoli, określające pojemność opakowania jednostkowego, serię oraz rok wytworzenia banderoli, dodatkowo po prawej stronie banderoli oznaczenie serii, a po lewej stronie banderoli - numeru ewidencyjnego ²⁾ . Banderola ma także trzy rozety koloru fioletowego: jedną w kształcie orła z liśćmi i gronami winorośli umieszczoną w centralnej części banderoli, drugą znajdującą się po prawej stronie banderoli i trzecią po lewej stronie banderoli, powtarzający się mikrotekst negatywowo-pozytywowy „RZECZPOSPOLITA POLSKA MINISTERSTWO FINANSÓW” wokół orła i mikrotekst negatywowo-pozytywowy „POLSKA MF” na rozecie przy lewym marginesie banderoli, włókna zabezpieczające widoczne w kolorze bordowym, granatowym i zielonym		
V	Rys.		32	16
VI	Rys. 1 i 2		32	16
VII.1	Rys. 1		50	12
VII.2	Rys. 2		90	16
VIII.1	Rys. 1	Banderola jest zadrukowana jednostronnie i ma wykonane techniką offsetową dwukolorowe tło: szare (na marginesach) i beżowe (w centralnej części banderoli, nieobejmujące marginesów), napisy koloru czarnego umieszczone w czterech równoległych wierszach wzdłuż prawego marginesu banderoli: „MINISTERSTWO FINANSÓW RP ZNAK AKCYZY PODAT.-KRAJ.” oraz napisy w trzech równoległych wierszach, biegnące wzdłuż lewego marginesu banderoli, określające pojemność opakowania jednostkowego, serię oraz rok wytworzenia banderoli, dodatkowo równoległe do prawego marginesu banderoli oznaczenie serii, a po lewej stronie banderoli - numeru ewidencyjnego ²⁾ . Banderola ma także dwie rozety koloru fioletowego: jedną w kształcie orła z liśćmi i gronami winorośli umieszczoną w centralnej części banderoli oraz drugą znajdującą się po prawej stronie banderoli, powtarzający się mikrotekst negatywowo-pozytywowy „RZECZPOSPOLITA POLSKA MINISTERSTWO FINANSÓW” wokół orła, włókna zabezpieczające widoczne w kolorze bordowym, granatowym i zielonym	110	14
VIII.2	Rys. 2	Banderola jest zadrukowana jednostronnie i ma wykonane techniką offsetową dwukolorowe tło: szare (na marginesach) i beżowe (w centralnej części banderoli, nieobejmujące marginesów), napisy	160	16

		<p>koloru czarnego umieszczone w czterech równoległych wierszach wzdłuż prawego marginesu banderoli: „MINISTERSTWO FINANSÓW RP ZNAK AKCYZY PODAT.-KRAJ.” oraz napisy w trzech równoległych wierszach, biegnące wzdłuż lewego marginesu banderoli, określające pojemność opakowania jednostkowego, serię oraz rok wytworzenia banderoli, dodatkowo po prawej stronie banderoli oznaczenie serii, a po lewej stronie banderoli- numeru ewidencyjnego²⁾. Banderola ma także trzy rozety koloru fioletowego: jedną w kształcie orła z liśćmi i gronami winorośli umieszczoną w centralnej części banderoli, drugą znajdującą się po prawej stronie banderoli i trzecią po lewej stronie banderoli, powtarzający się mikrotekst negatywowo-pozytywowy „RZECZPOSPOLITA POLSKA MINISTERSTWO FINANSÓW” wokół orła i mikrotekst negatywowo-pozytywowy „POLSKA MF” na rozecie przy lewym marginesie banderoli, włókna zabezpieczające widoczne w kolorze bordowym, granatowym i zielonym</p>		
IX	Rys.	<p>Banderola jest zadrukowana jednostronnie i ma wykonane techniką offsetową beżowe jednokolorowe tło, napisy koloru czarnego umieszczone w pięciu równoległych wierszach wzdłuż prawego marginesu banderoli: „MINISTERSTWO FINANSÓW RP do 0,5 l wł. 2014 ZNAK AKCYZY PODAT.-IMP.” („2014” stanowi przykład określenia roku wytworzenia banderoli), po prawej stronie banderol nad napisami stylizowane litery „RP”, po lewej stronie banderoli element graficzny w kształcie kłosa zmieniający kolor zależnie od kąta padania światła a obok niego oznaczenie serii „IS/BP/P”, w dolnej części banderoli pośrodku oznaczenie numeru ewidencyjnego²⁾, pośrodku banderoli kod 2D na białym polu, wokół białego pola powtarzający się mikrotekst „MINISTERSTWO FINANSÓW RP”, nacięcia wzdłuż prawego i lewego marginesu okalającego kod 2D równoległe do dłuższej krawędzi kodu 2D do wysokości około 3/4 długości kodu a następnie ukośnie w kierunku elementu graficznego po lewej stronie banderoli oraz ukośnie w kierunku stylizowanych liter „RP” po prawej stronie banderoli, włókna zabezpieczające widoczne w kolorze bordowym, granatowym i zielonym</p>	45	21
X	Rys.	<p>Banderola jest zadrukowana jednostronnie i ma wykonane techniką offsetową beżowe jednokolorowe tło, napisy koloru czarnego umieszczone w pięciu równoległych wierszach wzdłuż prawego marginesu banderoli: „MINISTERSTWO FINANSÓW RP 2014 do 0,5 l</p>	45	21

		wł. ZNAK AKCYZY PODAT.-IMP.” („2014” stanowi przykład określenia roku wytworzenia banderoli), po prawej stronie banderol nad napisami stylizowane litery „RP”, po lewej stronie banderoli element graficzny w kształcie grona winorośli zmieniający kolor zależnie od kąta padania światła, a obok niego oznaczenie serii „IW/BP/P”, w dolnej części banderoli pośrodku oznaczenie numeru ewidencyjnego ²⁾ , pośrodku banderoli kod 2D na białym polu, wokół białego pola powtarzający się mikrotekst „MINISTERSTWO FINANSÓW RP”, nacięcia wzdłuż prawego i lewego marginesu okalającego kod 2D równoległe do dłuższej krawędzi kodu 2D do wysokości około 3/4 długości kodu a następnie ukośnie w kierunku elementu graficznego po lewej stronie banderoli oraz ukośnie w kierunku stylizowanych liter „RP” po prawej stronie banderoli, włókna zabezpieczające widoczne w kolorze bordowym, granatowym i zielonym		
XI	Rys.	Banderola jest zadrukowana jednostronnie i ma wykonane techniką offsetową beżowe jednokolorowe tło, napisy koloru czarnego umieszczone w pięciu równoległych wierszach wzdłuż prawego marginesu banderoli: „MINISTERSTWO FINANSÓW RP do 0,5 l wł. 2014 ZNAK AKCYZY PODAT.-KRAJ” („2014” stanowi przykład określenia roku wytworzenia banderoli), po prawej stronie banderol nad napisami stylizowane litery „RP”, po lewej stronie banderoli element graficzny w kształcie kłosa zmieniający kolor zależnie od kąta padania światła, a obok niego oznaczenie serii „KS/BP/P”, w dolnej części banderoli pośrodku oznaczenie numeru ewidencyjnego ²⁾ , pośrodku banderoli kod 2D na białym polu, wokół białego pola powtarzający się mikrotekst „MINISTERSTWO FINANSÓW RP”, nacięcia wzdłuż prawego i lewego marginesu okalającego kod 2D równoległe do dłuższej krawędzi kodu 2D do wysokości około 3/4 długości kodu a następnie ukośnie w kierunku elementu graficznego po lewej stronie banderoli oraz ukośnie w kierunku stylizowanych liter „RP” po prawej stronie banderoli, włókna zabezpieczające widoczne w kolorze bordowym, granatowym i zielonym	45	21
XII	Rys.	Banderola jest zadrukowana jednostronnie i ma wykonane techniką offsetową beżowe jednokolorowe tło, napisy koloru czarnego umieszczone w pięciu równoległych wierszach wzdłuż prawego marginesu banderoli: „MINISTERSTWO FINANSÓW RP 2014 do 0,5 l wł. ZNAK AKCYZY PODAT.-KRAJ” („2014” stanowi przykład określenia roku wytworzenia banderoli), po prawej stronie banderol nad napisami	45	21

		<p>stylizowane litery „RP”, po lewej stronie banderoli element graficzny w kształcie grona winorośli zmieniający kolor zależnie od kąta padania światła, a obok niego oznaczenie serii „KW/BP/P”, w dolnej części banderoli pośrodku oznaczenie numeru ewidencyjnego²⁾, pośrodku banderoli kod 2D na białym polu, wokół białego pola powtarzający się mikrotekst „MINISTERSTWO FINANSÓW RP”, nacięcia wzdłuż prawego i lewego marginesu okalającego kod 2D równoległe do dłuższej krawędzi kodu 2D do wysokości około 3/4 długości kodu a następnie ukośnie w kierunku elementu graficznego po lewej stronie banderoli oraz ukośnie w kierunku stylizowanych liter „RP” po prawej stronie banderoli, włókna zabezpieczające widoczne w kolorze bordowym, granatowym i zielonym</p>		
--	--	---	--	--

Objaśnienia:

- ¹⁾ Wzory są przedstawione w skali 1:1 i zawierają przykładowy rok wytworzenia banderoli.
- ²⁾ Banderola każdego poszczególnego rodzaju ma w ramach roku kalendarzowego kolejny numer ewidencyjny przedstawiony przykładowo w postaci wyzerowanej. Cyfry numeru ewidencyjnego mają wysokość: na banderolach o wymiarach 32 x 16 mm oraz 90 x 16 mm – 1,3 mm, na banderolach o wymiarach 50 x 12 mm - 1,2 mm, na pozostałych banderolach – 1,9 mm. Cyfry określające rok wytworzenia banderol mają tę samą wysokość co cyfry numeru ewidencyjnego.
- ³⁾ Zmiany innych właściwości wzorów banderol papierowych niż właściwości określone w tym załączniku oraz zmiany roku wytworzenia i numerów ewidencyjnych banderol nie stanowią zmiany wzorów banderol.
- ⁴⁾ Dopuszcza się możliwość perforacji w procesie oznaczania banderol umieszczonych na opakowaniach jednostkowych wyrobów tytoniowych w taki sposób, aby nacięcie powierzchni banderoli ułatwiało trwałe i widoczne jej uszkodzenie przy próbie otwarcia opakowania jednostkowego.

WZORY BANDEROL LEGALIZACYJNYCH NA OPAKOWANIA JEDNOSTKOWE IMPORTOWANYCH, NABYWANYCH WEWNĄTRZ WSPÓLNOTOWO I WYPRODUKOWANYCH NA TERYTORIUM KRAJU WYROBÓW TYTONIOWYCH (PAPIEROSÓW, TYTONIU), SPIRYTUSOWYCH, WINIARSKICH ORAZ SUSZU TYTONIOWEGO

I. Wzory banderol legalizacyjnych na opakowania jednostkowe wyrobów tytoniowych (papierosów)

Rys.

II. Wzory banderol legalizacyjnych na opakowania jednostkowe wyrobów tytoniowych (tytoniu) oraz suszu tytoniowego

1. Zawartość wyrobu w opakowaniu do 200 g włącznie

Rys. 1

2. Zawartość wyrobu w opakowaniu powyżej 200 g

Rys. 2

III. Wzory banderol legalizacyjnych na opakowania jednostkowe wyrobów spirytusowych

1. Opakowania o pojemności do 0,2 l włącznie

Rys. 1

2. Opakowania o pojemności powyżej 0,2 l

Rys. 2

IV. Wzory banderol legalizacyjnych na opakowania jednostkowe wyrobów winiarskich

1. Opakowania o pojemności do 0,5 l włącznie



Rys. 1

2. Opakowania o pojemności powyżej 0,5 l



Rys. 2

V. Wzór banderoli legalizacyjnej samoprzylepnej na opakowania jednostkowe (puszki) wyrobów spirytusowych



Rys.

VI. Wzór banderoli legalizacyjnej samoprzylepnej na opakowania jednostkowe (puszki) wyrobów winiarskich



Rys.

Objaśnienia:

1. Banderole legalizacyjne według wzorów określonych w poz. I–VI stosują podmioty posiadające wyroby nieoznaczone, oznaczone nieprawidłowo lub nieodpowiednimi znakami akcyzy, w szczególności znakami uszkodzonymi, które to wyroby występują poza procedurą zawieszenia poboru akcyzy.
2. Banderole legalizacyjne według wzorów określonych w poz. III i IV stosują podmioty, które przelewają wyroby spirytusowe lub winiarskie, od których zapłacono akcyzę, z opakowań jednostkowych oznaczonych banderolami w inne opakowania jednostkowe.
3. Banderole legalizacyjne według wzorów określonych w poz. I–IV stosuje się także do oznaczania innych opakowań jednostkowych wyrobów akcyzowych niż wymienione w załączniku nr 4 do rozporządzenia.
4. Banderole legalizacyjne według wzorów określonych w poz. III i IV można zastosować do oznaczania wyrobów spirytusowych i winiarskich w opakowaniach jednostkowych (puszkach), importowanych, nabywanych wewnątrzspółnotowo i wyprodukowanych na terytorium kraju zamiast banderol, których wzory zostały określone odpowiednio w poz. V i VI.

OPIS WZORÓW BANDEROL LEGALIZACYJNYCH NA OPAKOWANIA
JEDNOSTKOWE IMPORTOWANYCH, NABYWANYCH
WEWNĄTRZSPÓLNOTOWO I WYPRODUKOWANYCH NA TERYTORIUM KRAJU
WYROBÓW TYTONIOWYCH (PAPIEROSÓW, TYTONIU), SPIRYTUSOWYCH,
WINIARSKICH ORAZ SUSZU TYTONIOWEGO^{1), 3)}

Pozycja	Rysunek	Cechy graficzne	Wymiary w mm	
			długość	szerokość
1	2	3	4	5
I	Rys.		32	16
II	Rys. 1 i 2		32	16
III.1	Rys. 1		50	12
III.2	Rys. 2		90	16
IV.1	Rys. 1	Banderola jest zadrukowana jednostronnie i ma wykonane techniką offsetową dwukolorowe tło: szare (na marginesach) i zielone (w centralnej części banderoli, nieobejmujące marginesów), napisy koloru czarnego umieszczone w czterech równoległych wierszach wzdłuż prawego marginesu banderoli: „MINISTERSTWO FINANSÓW RP ZNAK AKCYZY LEGALIZACJA” oraz napisy w trzech równoległych wierszach, biegnące wzdłuż lewego marginesu banderoli, określające pojemność opakowania jednostkowego, serię oraz rok wytworzenia banderoli, dodatkowo równoległe do prawego marginesu banderoli oznaczenie serii, a po lewej stronie banderoli - numeru ewidencyjnego ²⁾ . Banderola ma także dwie rozety koloru fioletowego: jedną w kształcie orła z liśćmi i gronami winorośli umieszczoną w centralnej części banderoli oraz drugą znajdującą się po prawej stronie banderoli, powtarzający się mikrotekst negatywowo-pozytywowy „RZECZPOSPOLITA POLSKA MINISTERSTWO FINANSÓW” wokół orła, włókna zabezpieczające widoczne w kolorze bordowym, granatowym i zielonym	110	14
IV.2	Rys. 2	Banderola jest zadrukowana jednostronnie i ma wykonane techniką offsetową dwukolorowe tło: szare (na marginesach) i zielone (w centralnej części banderoli, nieobejmujące marginesów), napisy koloru czarnego umieszczone w czterech równoległych wierszach wzdłuż prawego marginesu banderoli: „MINISTERSTWO FINANSÓW RP ZNAK AKCYZY LEGALIZACJA” oraz napisy w trzech równoległych wierszach, biegnące wzdłuż lewego marginesu banderoli, określające pojemność opakowania jednostkowego, serię oraz rok	160	16

		wytworzenia banderoli, dodatkowo po prawej stronie banderoli oznaczenie serii, a po lewej stronie banderoli - numeru ewidencyjnego ²⁾ . Banderola ma także trzy rozety koloru fioletowego: jedną w kształcie orła z liśćmi i gronami winorośli umieszczoną w centralnej części banderoli, drugą znajdującą się po prawej stronie banderoli i trzecią po lewej stronie banderoli, powtarzający się mikrotekst negatywowo-pozytywowy „RZECZPOSPOLITA POLSKA MINISTERSTWO FINANSÓW” wokół orła i mikrotekst negatywowo-pozytywowy „POLSKA MF” na rozecie przy lewym marginesie banderoli, włókna zabezpieczające widoczne w kolorze bordowym, granatowym i zielonym		
V	Rys.	Banderola jest zadrukowana jednostronnie i ma wykonane techniką offsetową zielone jednokolorowe tło, napisy koloru czarnego umieszczone w pięciu równoległych wierszach wzdłuż prawego marginesu banderoli: „MINISTERSTWO FINANSÓW RP do 0,5 l wł. 2014 ZNAK AKCYZY LEGALIZACJA” („2014” stanowi przykład określenia roku wytworzenia banderoli), po prawej stronie banderol nad napisami stylizowane litery „RP”, po lewej stronie banderoli element graficzny w kształcie kłosa zmieniający kolor zależnie od kąta padania światła, a obok niego oznaczenie serii „S/BL/P”, w dolnej części banderoli pośrodku oznaczenie numeru ewidencyjnego ²⁾ , pośrodku banderoli kod 2D na białym polu, wokół białego pola powtarzający się mikrotekst „MINISTERSTWO FINANSÓW RP”, nacięcia wzdłuż prawego i lewego marginesu okalającego kod 2D równoległe do dłuższej krawędzi kodu 2D do wysokości około 3/4 długości kodu a następnie ukośnie w kierunku elementu graficznego po lewej stronie banderoli oraz ukośnie w kierunku stylizowanych liter „RP” po prawej stronie banderoli, włókna zabezpieczające widoczne w kolorze bordowym, granatowym i zielonym	45	21
VI	Rys.	Banderola jest zadrukowana jednostronnie i ma wykonane techniką offsetową beżowe jednokolorowe tło, napisy koloru czarnego umieszczone w pięciu równoległych wierszach wzdłuż prawego marginesu banderoli: „MINISTERSTWO FINANSÓW RP 2014 do 0,5 l wł. ZNAK AKCYZY LEGALIZACJA” („2014” stanowi przykład określenia roku wytworzenia banderoli), po prawej stronie banderol nad napisami stylizowane litery „RP”, po lewej stronie banderoli element graficzny w kształcie grona winorośli zmieniający kolor zależnie od kąta padania światła, a obok niego oznaczenie serii „W/BL/P”, w dolnej	45	21

		<p>części banderoli pośrodku oznaczenie numeru ewidencyjnego²⁾, pośrodku banderoli kod 2D na białym polu, wokół białego pola powtarzający się mikrotekst „MINISTERSTWO FINANSÓW RP”, nacięcia wzdłuż prawego i lewego marginesu okalającego kod 2D równoległe do dłuższej krawędzi kodu 2D do wysokości około 3/4 długości kodu a następnie ukośnie w kierunku elementu graficznego po lewej stronie banderoli oraz ukośnie w kierunku stylizowanych liter „RP” po prawej stronie banderoli, włókna zabezpieczające widoczne w kolorze bordowym, granatowym i zielonym</p>		
--	--	---	--	--

Objaśnienia:

- ¹⁾ Wzory są przedstawione w skali 1:1 i zawierają przykładowy rok wytworzenia banderoli.
- ²⁾ Banderola każdego poszczególnego rodzaju ma w ramach roku kalendarzowego kolejny numer ewidencyjny przedstawiony przykładowo w postaci wyzerowanej. Cyfry numeru ewidencyjnego mają wysokość: na banderolach o wymiarach 32 x 16 mm oraz 90 x 16 mm – 1,3 mm, na banderolach o wymiarach 50 x 12 mm – 1,2 mm, na pozostałych banderolach – 1,9 mm. Cyfry określające rok wytworzenia banderol mają tę samą wysokość co cyfry numeru ewidencyjnego.
- ³⁾ Zmiany innych właściwości wzorów banderol papierowych niż właściwości określone w tym załączniku oraz zmiany roku wytworzenia i numerów ewidencyjnych banderol nie stanowią zmiany wzorów banderol.
- ⁴⁾ Dopuszcza się możliwość perforacji w procesie oznaczania banderol umieszczonych na opakowaniach jednostkowych wyrobów tytoniowych w taki sposób, aby nacięcie powierzchni banderoli ułatwiało trwałe i widoczne jej uszkodzenie przy próbie otwarcia opakowania jednostkowego.

SPOSOBY NANOSZENIA BANDEROL NA OPAKOWANIA JEDNOSTKOWE
WYROBÓW AKCYZOWYCH

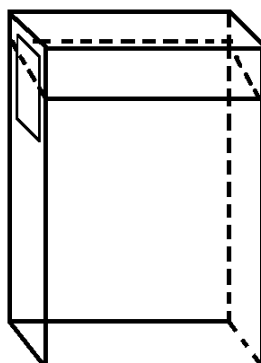

Rys. 1a

Rysunek 1a przedstawia sposób umocowania odpowiednim klejem banderoli:

- podatkowej o wymiarach 32 x 16 mm bezpośrednio na twardym opakowaniu jednostkowym papierosów (pod celofanem), u góry, na bocznej ścianie opakowania, pionowo do wysokości opakowania, w kształcie litery „I”,
- legalizacyjnej o wymiarach 32 x 16 mm na twardym opakowaniu jednostkowym papierosów, u góry, na bocznej ścianie opakowania, pionowo do wysokości opakowania, w kształcie litery „I”,

dla opakowań typu King size.

Banderola legalizacyjna nanoszona jest na istniejący stan opakowania jednostkowego.

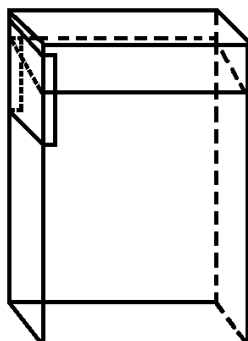

Rys. 1b

Rysunek 1b przedstawia sposób umocowania odpowiednim klejem banderoli:

- podatkowej o wymiarach 32 x 16 mm bezpośrednio na twardym opakowaniu jednostkowym papierosów (pod celofanem), u góry, na bocznej ścianie opakowania, pionowo do wysokości opakowania, w kształcie położonej litery „U”,
- legalizacyjnej o wymiarach 32 x 16 mm na twardym opakowaniu jednostkowym papierosów, u góry, na bocznej ścianie opakowania, pionowo do wysokości opakowania, w kształcie położonej litery „U”,

dla opakowań typu slim/super slim.

Banderola legalizacyjna nanoszona jest na istniejący stan opakowania jednostkowego.

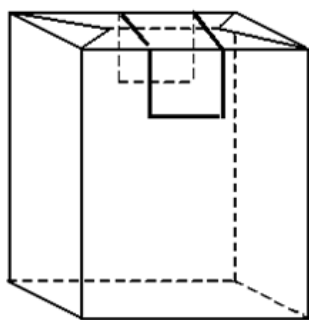

Rys. 2a

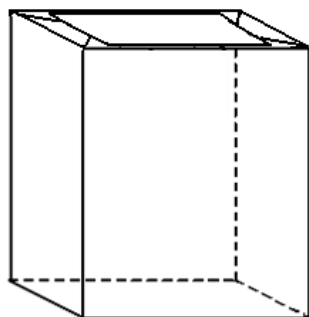

Rys. 2b

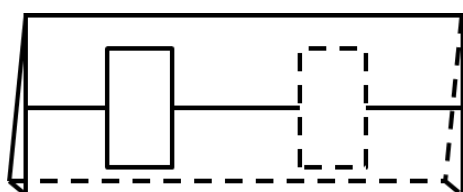

Rys. 3a

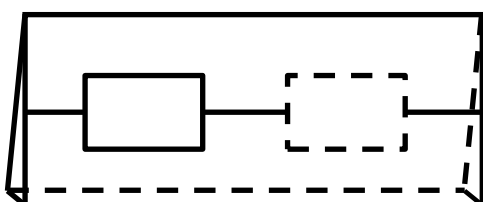

Rys. 3b

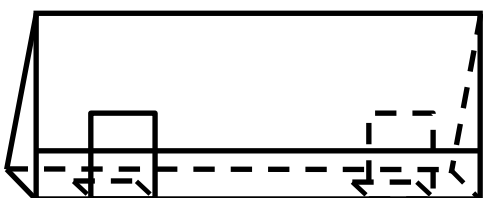

Rys. 3c

Rysunki 2a i 2b przedstawiają sposoby umocowania odpowiednim klejem banderoli:

- podatkowej o wymiarach 32 x 16 mm bezpośrednio na miękkim opakowaniu jednostkowym papierosów (pod celofanem, o ile występuje) od góry opakowania, w kształcie odwróconej litery „U” (rys. 2a) lub na górnej powierzchni opakowania, równoległe do jej krawędzi, w sposób wyśrodkowany (rys. 2b);
- legalizacyjnej o wymiarach 32 x 16 mm na miękkim opakowaniu jednostkowym od góry opakowania, w kształcie odwróconej litery „U” (rys. 2a) lub na górnej powierzchni opakowania, równoległe do jej krawędzi, w sposób wyśrodkowany (rys. 2b); banderola legalizacyjna nanoszona jest na istniejący stan opakowania jednostkowego.

Rysunki 3a-3c przedstawiają sposoby umocowania odpowiednim klejem banderoli podatkowej i legalizacyjnej, o wymiarach 32 x 16 mm, bezpośrednio na opakowaniu jednostkowym.

Banderola powinna być nałożona w kształcie litery „I”, pionowo na zamknięciu opakowania, równoległe do krótszego boku opakowania po jego prawej lub lewej stronie (rys. 3a) lub poziomo na zamknięciu opakowania, prostopadle do krótszego boku opakowania po jego prawej lub lewej stronie (rys. 3b) lub w kształcie litery „L” na zamknięciu opakowania równoległe do jego krawędzi po jego prawej lub lewej stronie (rys. 3c).

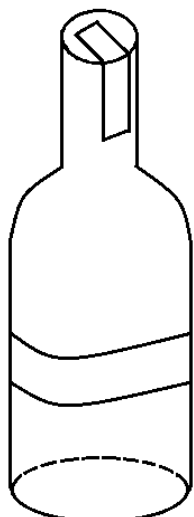

Rys. 4

Rysunek 4 przedstawia sposób umocowania odpowiednim klejem banderoli podatkowej i legalizacyjnej, o wymiarach 50 x 12 mm, bezpośrednio na opakowaniu jednostkowym (butelce) wyrobu spirytusowego o pojemności (zawartości) do 0,2 l włącznie oraz banderoli podatkowej i legalizacyjnej, o wymiarach 90 x 16 mm, bezpośrednio na opakowaniu jednostkowym (butelce) wyrobu spirytusowego o pojemności (zawartości) powyżej 0,2 l (od góry na zamknięciu i szyjce opakowania, w kształcie odwróconej litery „L”), z tym że napis „MINISTERSTWO FINANSÓW RP ZNAK AKCYZY PODAT.-KRAJ.” (odpowiednio do rodzaju banderoli) zawarty na marginesie banderoli znajduje się na zamknięciu opakowania.

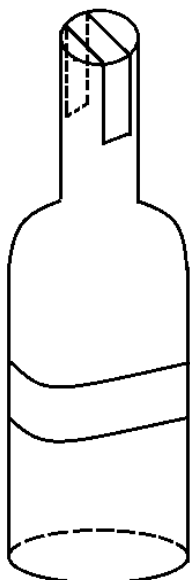

Rys. 5

Rysunek 5 przedstawia sposób umocowania odpowiednim klejem banderoli podatkowej i legalizacyjnej, o wymiarach 110 x 14 mm, bezpośrednio na opakowaniu jednostkowym (butelce) wyrobu winiarskiego o pojemności (zawartości) do 0,5 l włącznie oraz banderoli podatkowej i legalizacyjnej, o wymiarach 160 x 16 mm, bezpośrednio na opakowaniu jednostkowym (butelce) wyrobu winiarskiego o pojemności (zawartości) powyżej 0,5 l (od góry na zamknięciu i szyjce opakowania, w kształcie odwróconej litery „U”).

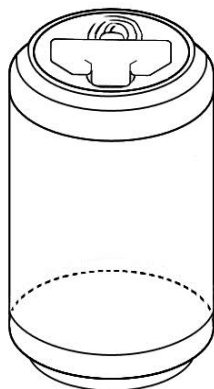

Rys. 6

Rysunek 6 przedstawia sposób umocowania samoprzylepnej banderoli na puszkę. Banderola samoprzylepna podatkowa i legalizacyjna o wymiarach 45 x 21 mm umieszczana jest bezpośrednio na wieczku puszki w taki sposób, że krawędź krótszej części znajduje się na początku kluczyka służącego do otwarcia opakowania, a dłuższa część przecina perforację wieczka.

**KRYTERIA JAKOŚCIOWE BANDEROL PODATKOWYCH I LEGALIZACYJNYCH
NA OPAKOWANIA JEDNOSTKOWE IMPORTOWANYCH, NABYWANYCH
WEWNĄTRZSPÓLNOTOWO I WYPRODUKOWANYCH NA TERYTORIUM KRAJU
WYROBÓW TYTONIOWYCH (PAPIEROSÓW, TYTONIU), SPIRYTUSOWYCH I
WINIARSKICH ORAZ SUSZU TYTONIOWEGO**

Banderole na opakowania jednostkowe importowanych, nabywanych wewnątrzspółnotowo i wyprodukowanych na terytorium kraju wyrobów tytoniowych (papierosów, tytoniu), spirytusowych, winiarskich, suszu tytoniowego oraz odpowiednio banderole próbne powinny spełniać następujące kryteria jakościowe, tj. powinny być:

- 1) pokrojone według ustalonych wymiarów z dokładnością $\pm 0,2$ mm, z dopuszczalnym odchyleniem od prostopadłości, które nie może być większe niż 0,6 mm;
- 2) niezmiennie pod względem właściwości kolorystycznych, przez co najmniej 12 miesięcy od daty wytworzenia banderol przy temperaturze przechowywania $22\pm 2^{\circ}\text{C}$ i wilgotności względnej $50\pm 5\%$;
- 3) wydrukowane z dopuszczalnym odchyleniem elementów offsetowych, wkłesłodrukowych lub innych, wynoszącym nie więcej niż 1,5 mm w stosunku do tych elementów na banderolach wzorcowych, pod warunkiem niezachodzenia na siebie tych elementów;
- 4) element w postaci złotych liter „MF”, nadrukowany na awersie banderol na wyroby spirytusowe o wymiarach $90\text{ mm} \times 16\text{ mm}$ i $50\text{ mm} \times 12\text{ mm}$, może być częściowo lub całkowicie widoczny na rewersie banderol jako penetracja farby w masę papieru lub odcisk farby;
- 5) z numeracją, która nie może występować na innych elementach graficznych niż tło, z wyjątkiem banderol na opakowania jednostkowe wyrobów winiarskich o pojemności do 0,5 l i banderol na opakowania jednostkowe wyrobów tytoniowych (papierosów, tytoniu) oraz suszu tytoniowego, gdzie częściowo może zachodzić na element drukowany farbą termochromową oraz na tło giloszowe.

Kryteria jakościowe arkuszy banderol są następujące:

- 1) arkusze banderol na opakowania jednostkowe wyrobów tytoniowych (papierosy, tytoń) oraz suszu tytoniowego:
 - a) dla wzoru o wymiarze $45\text{ mm} \times 22\text{ mm}$ – format $510\text{ mm} \times 700\text{ mm}$ (z tolerancją $\pm 1,5$ mm), 315 sztuk banderol na każdym arkuszu (15 rzędów po 21 sztuk banderol w każdym rzędzie);
 - b) dla wzoru o wymiarze $32\text{ mm} \times 16\text{ mm}$ – format $480\text{ mm} \times 700\text{ mm}$ (z tolerancją $\pm 1,5$ mm), 405 sztuk banderol na każdym arkuszu (15 rzędów po 27 sztuk banderol w każdym rzędzie);
- 2) arkusze banderol na opakowania jednostkowe wyrobów spirytusowych o pojemności do 0,2 l: format $410\text{ mm} \times 450\text{ mm}$ (z tolerancją $\pm 2,0$ mm), 240 sztuk banderol na każdym arkuszu (8 rzędów po 30 sztuk w każdym rzędzie);
- 3) arkusze banderol na opakowania jednostkowe wyrobów spirytusowych o pojemności powyżej 0,2 l: format $510\text{ mm} \times 680\text{ mm}$ (z tolerancją $\pm 2,0$ mm), 203 sztuk banderol na każdym arkuszu (7 rzędów po 29 sztuk w każdym rzędzie);

- 4) arkusze banderol na opakowania jednostkowe wyrobów winiarskich o pojemności do 0,5 l: format 480 mm × 700 mm (z tolerancją +/- 1,5 mm), 180 sztuk banderol na każdym arkuszu (6 rzędów po 30 sztuk w każdym rzędzie);
- 5) arkusze banderol na opakowania jednostkowe wyrobów winiarskich o pojemności powyżej 0,5 l: format 480 mm × 680 mm (z tolerancją +/- 1,5 mm), 100 sztuk banderol na każdym arkuszu (4 rzędy po 25 sztuk w każdym rzędzie).

Parametry banderol umieszczonych na arkuszach są zgodne z kryteriami jakościowymi określonymi w stosunku do banderol pokrojonych.

Nie są dopuszczalne inne odstępstwa od ustalonych powyżej.