

ROZPORZĄDZENIE
MINISTRA INFRASTRUKTURY¹⁾

z dnia2018 r.

**w sprawie profesjonalnej rejestracji pojazdów, stosowanych oznaczeń oraz opłat
związanych z profesjonalną rejestracją pojazdów**

Na podstawie art. 80zc ust.1 pkt 1-7 ustawy z dnia 20 czerwca 1997 r. - Prawo o ruchu drogowym (Dz. U. z 2017 r. poz. 1260, z późn. zm.²⁾) zarządza się, co następuje:

Rozdział 1

Przepisy ogólne

§1. 1. Przepisy rozporządzenia określają:

- 1) czynności organu w sprawach związanych z profesjonalną rejestracją pojazdów;
- 2) wzór wniosku o wydanie decyzji o profesjonalnej rejestracji pojazdów i wzór decyzji o profesjonalnej rejestracji pojazdów oraz wzory:
 - a) oświadczeń, o których mowa w art. 80t ust. 3 pkt 3 ustawy,
 - b) wniosku o wydanie dodatkowych albo nowych blankietów profesjonalnych dowodów rejestracyjnych lub nowych profesjonalnych tablic (tablicy) rejestracyjnych,
 - c) dokumentu zwrotu blankietów profesjonalnych dowodów rejestracyjnych, profesjonalnych dowodów rejestracyjnych oraz profesjonalnych tablic (tablicy) rejestracyjnych;
- 3) wzór i opis blankietu profesjonalnego dowodu rejestracyjnego;
- 4) zakres wypełniania blankietu profesjonalnego dowodu rejestracyjnego przez organ rejestrujący i przez podmiot uprawniony;

¹⁾ Minister Infrastruktury kieruje działem administracji rządowej – transport, na podstawie § 1 ust. 2 pkt 3 rozporządzenia Prezesa Rady Ministrów z dnia 11 stycznia 2018 r. w sprawie szczegółowego zakresu działania Ministra Infrastruktury (Dz. U. poz. 101 i 176).

²⁾ Zmiany tekstu jednolitego wymienionej ustawy zostały ogłoszone w Dz. U. z 2017 r. poz. 1926 oraz z 2018 r. poz. 79, 106, 138, 317, 650, 957 i 1099.

- 5) wzór i opis profesjonalnych tablic rejestracyjnych, warunki techniczne jakie muszą spełniać te tablice oraz zakres i sposób ich badania;
- 6) warunki i sposób dystrybucji blankietów profesjonalnych dowodów rejestracyjnych;
- 7) wysokość opłat za wydanie:
 - a) decyzji o profesjonalnej rejestracji pojazdów,
 - b) blankietu profesjonalnego dowodu rejestracyjnego,
 - c) profesjonalnych tablic rejestracyjnych, w tym:
 - kompletu profesjonalnych tablic samochodowych,
 - profesjonalnej tablicy motocyklowej,
 - profesjonalnej tablicy motorowerowej,
 - d) znaku legalizacyjnego.

2. Ilekroć w rozporządzeniu jest mowa o:

- 1) ustawie - rozumie się przez to ustawę z dnia 20 czerwca 1997 r. - Prawo o ruchu drogowym;
- 2) rozporządzeniu o rejestracji pojazdów - rozumie się przez to rozporządzenie Ministra Infrastruktury z dnia 11 grudnia 2017 r. w sprawie rejestracji i oznaczania pojazdów oraz wymagań dla tablic rejestracyjnych (Dz. U. z 2017 r. poz. 2355);
- 3) organie rejestrującym - rozumie się przez to odpowiednio starostę;
- 4) podmiocie uprawnionym - rozumie się przez to podmiot, o którym mowa w art. 80s ust. 2 ustawy;
- 5) producencie blankietów - rozumie się przez to producenta blankietu profesjonalnego dowodu rejestracyjnego.

Rozdział 2

Czynności organu w sprawach związanych z profesjonalną rejestracją pojazdów oraz wzory dokumentów, o których mowa w § 1 ust.1 pkt 2

§ 2. 1. Organ rejestrujący przyjmuje wniosek o profesjonalną rejestrację pojazdu z załączonymi dokumentami, o których mowa w art. 80t ust. 3 ustawy.

2. Wzór wniosku o profesjonalną rejestrację pojazdów jest określony w załączniku nr 1 do rozporządzenia.

3. Wzór oświadczeń, o których mowa w art. 80t ust. 3 pkt 3 ustawy, jest określony w załączniku nr 2 do rozporządzenia.

4. Jeżeli do wniosku załączone są wszystkie wymagane dokumenty, organ rejestrujący wydaje decyzję o profesjonalnej rejestracji pojazdów, a w załączniku do tej decyzji określa wydane podmiotowi uprawnionemu blankiety profesjonalnych dowodów rejestracyjnych, profesjonalne tablice rejestracyjne i znaki legalizacyjne do legalizacji tych tablic. Jeden egzemplarz decyzji organ rejestrujący wydaje podmiotowi uprawnionemu a jeden egzemplarz pozostaje w organie rejestrującym, w aktach podmiotu uprawnionego, o których mowa w § 5.

5. Wzór decyzji o profesjonalnej rejestracji pojazdów jest określony w załączniku nr 3 do rozporządzenia.

§ 3. 1 W przypadku gdy w okresie ważności decyzji o profesjonalnej rejestracji pojazdów podmiot uprawniony wnioskuje o wydanie:

1) dodatkowych blankietów profesjonalnych dowodów rejestracyjnych w związku z wykorzystaniem blankietów wydanych do decyzji o profesjonalnej rejestracji pojazdów;

2) nowych blankietów profesjonalnych dowodów rejestracyjnych w związku z utratą lub zniszczeniem blankietów wydanych do decyzji o profesjonalnej rejestracji pojazdów;

3) nowych zalegalizowanych profesjonalnych tablic (tablicy) rejestracyjnych w związku z utratą lub zniszczeniem profesjonalnych tablic rejestracyjnych wydanych do decyzji o profesjonalnej rejestracji pojazdów

- organ rejestrujący wydaje dodatkowy załącznik do decyzji o profesjonalnej rejestracji pojazdów. Przepis art. 80z stosuje się odpowiednio.

2. Wzór wniosku o wydanie dodatkowych blankietów profesjonalnych dowodów rejestracyjnych lub nowych zalegalizowanych profesjonalnych tablic (tablicy) rejestracyjnych jest określony w załączniku nr 4 do rozporządzenia.

3. Wzór dodatkowego załącznika „B” do decyzji o profesjonalnej rejestracji pojazdów jest określony w załączniku nr 5 do rozporządzenia.

4. W przypadku, o którym mowa w ust. 1 pkt 3, organ rejestrujący wydaje nowe zalegalizowane profesjonalne tablice (tablicę) rejestracyjnych z zachowaniem dotychczasowego numeru rejestracyjnego dla danej decyzji o profesjonalnej rejestracji pojazdów.

§ 4. Jeżeli w okresie ważności decyzji o profesjonalnej rejestracji pojazdów podmiot uprawniony zawiadamia organ rejestrujący o zmianie stanu faktycznego wymagającego

wydania nowej decyzji o profesjonalnej rejestracji pojazdów i wydania nowych blankietów profesjonalnego dowodu rejestracyjnego albo zalegalizowanych profesjonalnych tablic rejestracyjnych, przepis art. 80t ust. 3 stosuje się odpowiednio.

§ 5. 1. Organ rejestrujący prowadzi akta (teczkę) podmiotu uprawnionego, w których zamieszcza wszystkie dokumenty związane z prowadzonym postępowaniem w sprawie profesjonalnej rejestracji pojazdów.

2. Organ rejestrujący przechowuje akta, o których mowa w ust. 1, przez okres 5 lat od dnia wygaśnięcia decyzji o profesjonalnej rejestracji pojazdów.

§ 6. Organ rejestrujący prowadzi profesjonalną rejestrację pojazdów w systemie teleinformatycznym rejestracji, o którym mowa w przepisach wydanych na podstawie art. 76 ust. 1 pkt 3 ustawy.

§ 7. 1. Dokumenty związane z profesjonalną rejestracją pojazdów, profesjonalne tablice rejestracyjne i znaki legalizacyjne organ rejestrujący powinien przechowywać w odpowiednio zabezpieczonych pomieszczeniach.

2. Podmiot uprawniony zwraca zgodnie z ustawą do organu rejestrującego blankiety profesjonalnych dowodów rejestracyjnych lub zalegalizowane profesjonalne tablice (tablicę) rejestracyjnych dołączając je do wypełnionego przez ten podmiot: „Dokumentu zwrotu blankietów profesjonalnych dowodów rejestracyjnych lub zalegalizowanych profesjonalnych tablic (tablicy) rejestracyjnych”.

3. Wzór „Dokumentu zwrotu blankietów profesjonalnych dowodów rejestracyjnych, profesjonalnych dowodów rejestracyjnych lub zalegalizowanych profesjonalnych tablic (tablicy) rejestracyjnych” jest określony w załączniku nr 6 do rozporządzenia.

4. Zwrócone przez podmiot uprawniony blankiety profesjonalnych dowodów rejestracyjnych lub zalegalizowane profesjonalne tablice (tablica) rejestracyjne organ rejestrujący przechowuje odrębnie w pomieszczeniach, o których mowa w ust. 1, przez okres 1 roku od dnia ich zwrotu.

Rozdział 3

Wzór i opis blankietu profesjonalnego dowodu rejestracyjnego oraz zakres wypełniania blankietu profesjonalnego dowodu rejestracyjnego przez organ rejestrujący i przez podmiot uprawniony

§ 8. 1. Wzór i opis blankietu profesjonalnego dowodu rejestracyjnego jest określony w załączniku nr 7 do rozporządzenia.

§ 9. 1. Stronę nr 1 blankietu profesjonalnego dowodu rejestracyjnego wypełnia organ rejestrujący wydając blankiety profesjonalnych dowodów rejestracyjnych do decyzji o profesjonalnej rejestracji pojazdów.

2. W przypadku gdy podmiot uprawniony wnioskuje o wydanie więcej niż jednego kompletu zalegalizowanych profesjonalnych tablic (tablicy) rejestracyjnych lub więcej niż jednej profesjonalnej tablicy rejestracyjnej motocyklowej lub motorowerowej organ rejestrujący wypełnia odpowiednio w blankiecie profesjonalnego dowodu rejestracyjnego rubrykę przy kodzie „A” proporcjonalnie do ilości wydawanych blankietów dla każdego z kompletów profesjonalnych tablic rejestracyjnych lub pojedynczych profesjonalnych tablic profesjonalnych o określonych profesjonalnych numerach rejestracyjnych.

§ 10. 1. W celu wykonania danym pojazdem jazdy testowej, o której mowa w art. 80s ust. 4 ustawy, podmiot uprawniony wypełnia stronę nr 2 profesjonalnego dowodu rejestracyjnego.

2. W rubrykach, których wypełnienie nie dotyczy danego pojazdu, wpisuje się znaki : „- -”.

§ 11. W przypadku gdy podmiot uprawniony zawiadomił zgodnie z art. 80y ust. 3 ustawy o zmianie danych podmiotu uprawnionego i zwrócił niewykorzystane blankiety profesjonalnych dowodów rejestracyjnych, organ rejestrujący może dokonać dwukrotnie zmiany danych podmiotu uprawnionego w rubryce „C” niewykorzystanego profesjonalnego dowodu rejestracyjnego w pkt 2 i 3 tej rubryki, pozostawiając niezmienny numer rejestracyjny profesjonalnych tablic (tablicy) rejestracyjnych.

Rozdział 4

Wzór i opis profesjonalnych tablic rejestracyjnych, warunki techniczne jakie muszą spełniać te tablice oraz zakres i sposób ich badania

§ 12. Profesjonalne tablice rejestracyjne ze względu na wielkość dzielą się na:

- 1) samochodowe (jednorzędowe i dwurzędowe) - do oznaczania wszystkich rodzajów pojazdów podlegających profesjonalnej rejestracji zgodnie z ustawą, z wyjątkiem motocykli, ciągników rolniczych i motorowerów;
- 2) motocyklowe (dwurzędowe) – do oznaczania motocykli, ciągników rolniczych oraz pojazdów samochodowych innych (kategorii L6e i L7e);
- 3) motorowerowe (dwurzędowe) – do oznaczania motorowerów.

§ 13. 1. Numer rejestracyjny profesjonalnych tablic (tablicy) rejestracyjnych zwany dalej „profesjonalnym numerem rejestracyjnym” stanowią litery i cyfry (cyfra) umieszczone na tablicy.

2. Na profesjonalnej tablicy rejestracyjnej jest wytłoczony profesjonalny numer rejestracyjny barwy zielonej na białym tle, składający się z wyróżnika województwa, wyróżnika powiatu i wyróżnika przydzielonego dla pojazdów w decyzji o profesjonalnej rejestracji pojazdów, zawierającego jako trzeci znak z kolei stałą literę P, będącą literowym wyróżnikiem tablicy przeznaczonej do profesjonalnej rejestracji pojazdów.

§ 14. 1. W skrajnej lewej części profesjonalnej tablicy rejestracyjnej umieszcza się dodatkowo, na niebieskim tle, symbol Unii Europejskiej składający się z 12 pięcioramiennych gwiazdek barwy żółtej, ułożonych na obwodzie okręgu, oraz znak z literami „PL” barwy białej - zgodny z wymaganiami określonymi w rozporządzeniu o rejestracji.

2. Na profesjonalnych tablicach rejestracyjnych w miejscu do tego przeznaczonym organ rejestrujący zamieszcza znak legalizacyjny (nalepkę legalizacyjną) zgodny z przepisami wydanymi na podstawie art. 75c pkt 2 ustawy.

3. Na profesjonalnych tablicach rejestracyjnych nie mogą być umieszczane inne oznaczenia niż te, o których mowa w ust. 1 i 2 oraz w § 15 ust. 1 i 2.

§ 15. 1. Profesjonalne numery rejestracyjne są tworzone ze zbioru następujących 25 liter: A, B, C, D, E, F, G, H, I, J, K, L, M, N, O, P, R, S, T, U, V, W, X, Y i Z oraz cyfr od 0 do 9.

2. Poszczególne litery i cyfry profesjonalnego numeru rejestracyjnego pełnią następujące funkcje: pierwsza litera stanowi wyróżnik województwa, dwie cyfry w przedziale od 01 do 99 stanowią wyróżnik powiatu, następnych pięć znaków stanowi wyróżnik przydzielony dla pojazdów w decyzji o profesjonalnej rejestracji pojazdów, tworzony kolejno:

1) z dwóch cyfr w przedziale od 00 do 99, litery P i dwóch cyfr w przedziale od 01 do 99, a po wyczerpaniu kombinacji tych cyfr

2) z dwóch cyfr w przedziale od 00 do 99, litery P, cyfry w przedziale od 0 do 9 i litery, z wyłączeniem liter B, D, I, O i Z.

3. Profesjonalny numer(y) rejestracyjny(e) nadaje organ rejestrujący.

4. Wyróżniki województw i wyróżniki powiatów dla profesjonalnych tablic (tablicy) rejestracyjnych jest określony w załączniku nr 8 do rozporządzenia.

§ 16. Wzory profesjonalnych tablic rejestracyjnych są określone w załączniku nr 9 do rozporządzenia.

§ 17. Profesjonalne tablice rejestracyjne samochodowe wykonuje się w kompletach, natomiast profesjonalne tablice rejestracyjne motocyklowe i motorowerowe oraz do oznaczania przyczep – jako tablice pojedyncze. Profesjonalne tablice rejestracyjne samochodowe dla ciągników rolniczych mogą być wykonane jako tablice pojedyncze. Profesjonalne tablice rejestracyjne motocyklowe i motorowerowe mogą być wykonane w kompletach do oznaczania odpowiednio:

- 1) motocykli trójkołowych kategorii L5e oraz motorowerów trójkołowych kategorii L2e;
- 2) czterokołowców kategorii L7e oraz czterokołowców lekkich kategorii L6e.

§ 18. Profesjonalne tablice rejestracyjne umieszcza się na pojeździe tak jak tablice rejestracyjne zgodnie z przepisami rozporządzenia o rejestracji.

§ 19. Płyta oraz materiał odblaskowy profesjonalnych tablic (tablicy) rejestracyjnych powinny być zgodne odpowiednio z wymaganiami określonymi w pkt 2.1 i 2.15 załącznika nr 8 do rozporządzenia o rejestracji.

§ 20. Wymiary i kształt profesjonalnych tablic rejestracyjnych, ich powierzchni czołowych, obrzeży i znaków powinny być odpowiednio zgodne z wymaganiami określonymi w pkt 2.2, 2.3, 2.5, 2.7-2.16 załącznika nr 13 do rozporządzenia o rejestracji pojazdów, z zastrzeżeniem, że rozmieszczenie znaków na profesjonalnych tablicach

rejestracyjnych powinny być zgodne z rysunkami 1-4 określonymi w załączniku nr 9 do rozporządzenia.

§ 21. Właściwości fotometryczne i kolorymetryczne profesjonalnych tablic rejestracyjnych powinny być odpowiednio zgodne z wymaganiami określonymi w pkt 2.17, 2.18 i 2.20 załącznika nr 13 do rozporządzenia o rejestracji oraz wymaganiami dla barw w warunkach dziennych określonymi w ust. 2.

2. Wymagania dla barw w warunkach dziennych. Barwa zielona powierzchni znaków, przy oświetleniu wzorcowym źródłem światła D65 pod kątem 45° do normalnej do powierzchni i obserwacji wzdłuż normalnej (geometria 45/0), powinny mieścić się w polach barwowych normalnego układu trójchromatycznego CIE, określonych dla danej barwy przez punkty narożne o współrzędnych trójchromatycznych podanych w tabelicy 1 i odpowiadać podanemu w tabelicy 1 współczynnikowi luminancji.

Tablica 1 - Barwa w warunkach dziennych

Barwa		Współrzędne trójchromatyczne punktów narożnych				Współczynnik luminancji
		1	2	3	4	β
Zielona	x	0,150	0,150	0,200	0,200	$\geq 0,08$
	y	0,450	0,500	0,560	0,450	

§ 22. Odporność profesjonalnych tablic rejestracyjnych na czynniki występujące podczas ich użytkowania powinna być zgodna odpowiednio z wymaganiami określonymi w pkt 2.21-2.30 załącznika nr 13 do rozporządzenia o rejestracji.

§ 23. Zakres i sposób badań profesjonalnych tablic rejestracyjnych powinien być zgodny odpowiednio z wymaganiami rozdziału 3 załącznika nr 13 do rozporządzenia o rejestracji pojazdów, za wyjątkiem badań opisanych w punkcie 4.7 tego rozporządzenia.

Sprawdzenie barwy powierzchni nieodblaskowych znaków powinno się przeprowadzić dla próbek o powierzchni co najmniej 100 cm², specjalnie przygotowanych przez producenta tablic, dla barwy zielonej, tylko dla warunków dziennych. Pomiar współrzędnych

tróchromatycznych powinno się wykonać metodą obiektywną, kolorymetrem lub spektrofotometrem, dla wzorcowego źródła światła oraz geometrii pomiaru zgodnych z § 21 dla warunków dziennych. Pomiar współczynnika luminancji należy wykonać dla wzorcowego źródła światła D65 i geometrii pomiaru 45/0, przy użyciu białej płytki wzorcowej. W przypadku braku sztucznego źródła światła D65 można posłużyć się metodą spektrofotometryczną, wyznaczając składową tróchromatyczną Y barwy.

Rozdział 5

Warunki dystrybucji blankietów profesjonalnych dowodów rejestracyjnych.

§ 24. 1. Dystrybucja blankietów profesjonalnych dowodów rejestracyjnych odbywa się na podstawie zamówienia złożonego przez organ rejestrujący u producenta blankietów.

2. Producent blankietów może zapewnić zamawianie blankietów profesjonalnych dowodów rejestracyjnych przez organ rejestrujący w systemie teleinformatycznym rejestracji, o którym mowa w przepisach wydanych na podstawie art. 76 ust. 1 pkt 3 ustawy.

3. Producent blankietów realizuje zamówienie na blankiety profesjonalnych dowodów rejestracyjnych - w terminie ustalonym z organem rejestrującym nie później jednak niż w terminie 3 tygodni od dnia jego złożenia.

§ 25. Producent blankietów:

- 1) przyjmuje i realizuje zamówienia w terminie, o którym mowa § 24 ust. 3;
- 2) uzgadnia z organem rejestrującym termin i sposób odbioru zamówienia;
- 3) rejestruje przyjęte i zrealizowane zamówienia;
- 4) przechowuje przez okres 10 lat dokumenty potwierdzające odbiór blankietów;
- 5) rozpatruje reklamacje zgłoszone przez organ rejestrujący.

§ 26. Wyprodukowane blankiety profesjonalnych dowodów rejestracyjnych producent blankietów a następnie organ rejestrujący zabezpiecza przed dostępem osób nieuprawnionych.

§ 27. 1. Blankiety profesjonalnych dowodów rejestracyjnych dostarczane są przez producenta blankietów do organu rejestrującego albo ich odbiór odbywa się w siedzibie

producenta blankietów. Dostarczanie albo odbiór blankietów odbywa się za potwierdzeniem odbioru.

2. Każda odebrana przez organ rejestrujący partia zamówionych blankietów profesjonalnych dowodów rejestracyjnych jest przedmiotem odrębnego rozliczenia z producentem blankietów.

3. W przypadku stwierdzenia przez organ rejestrujący braków lub wad w blankietach profesjonalnych dowodów rejestracyjnych producent blankietów niezwłocznie dostarcza właściwe blankiety.

4. Blankiety niespersonalizowanych profesjonalnych dowodów rejestracyjnych są drukami ścisłego zarachowania.

Rozdział 6

Wysokość opłat za wydanie decyzji o profesjonalnej rejestracji pojazdów, blankietu profesjonalnego dowodu rejestracyjnego oraz zalegalizowanych profesjonalnych tablic rejestracyjnych samochodowych.

§ 28. 1. Organ rejestrujący pobiera opłatę za wydanie:

- 1) decyzji o profesjonalnej rejestracji pojazdów - 100,00 zł;
- 2) blankietu profesjonalnego dowodu rejestracyjnego - 10,00 zł.

§ 29. 1. Organ rejestrujący pobiera opłatę za wydanie tablic rejestracyjnych:

- 1) profesjonalnych tablic samochodowych - 80, 00 zł;
- 2) profesjonalnej tablicy motocyklowej - 40, 00 zł;
- 3) profesjonalnej tablicy motorowerowej - 30, 00 zł.

2. Za wydanie jednej z profesjonalnych tablic rejestracyjnych, o których mowa w ust. 1 pkt 1, organ rejestrujący pobiera odpowiednio opłatę w wysokości 50 % opłaty określonej w tym przepisie.

3. Za wydanie dwóch tablic rejestracyjnych dla pojazdu, o którym mowa w § 35 ust. 2 rozporządzenia o rejestracji pojazdów organ rejestrujący odpowiednio pobiera dwukrotność opłaty określonej w ust. 1 pkt 2 albo 3.

§ 30. 1. Za wydanie kompletu znaków legalizacyjnych (nalepek legalizacyjnych) na profesjonalne tablice rejestracyjne organ rejestrujący pobiera opłatę w wysokości - 15, 00 zł.

2. Za wydanie jednego znaku legalizacyjnego (nalepki legalizacyjnej) na profesjonalne tablice rejestracyjne organ rejestrujący pobiera opłatę w wysokości 50% opłaty określonej w ust. 1.

§ 31. Rozporządzenie wchodzi w życie z dniem 11 lipca 2019 r.

MINISTER INFRASTRUKTURY

Za zgodność pod względem prawnym,
legislacyjnym i redakcyjnym

ZASTĘPCA DYREKTORA
Departamentu Prawnego

Tomasz Behrendt

PODSEKRETARZ STANU

Marek Chodkiewicz

UZASADNIENIE

Projekt rozporządzenia Ministra Infrastruktury w sprawie profesjonalnej rejestracji pojazdów, stosowanych oznaczeń oraz opłat związanych z profesjonalną rejestracją pojazdów stanowi realizację delegacji określonej w art. 80zc ustawy - Prawo o ruchu drogowym zmienionej ustawą z dnia 24 listopada 2017 o zmianie ustawy - Prawo o ruchu drogowym oraz niektórych innych ustaw (Dz. U. z 2018 r. poz. 79).

Ww. ustawa wprowadziła zasady dla funkcjonowania nowej formy czasowego użytkowania pojazdów zwanej profesjonalną rejestracją pojazdów, która umożliwi wykonywanie jazd testowych przez producentów, dystrybutorów, jednostki uprawnione i badawcze, bez konieczności rejestracji każdego pojazdu odrębnie w urzędzie.

Aby system profesjonalnej rejestracji pojazdów mógł zadziałać na podstawie kompletnego prawa, ustawa określiła w art. 80zc delegację dla ministra właściwego do spraw transportu, który w drodze niniejszego rozporządzenia określi:

- 1) czynności starosty w sprawach związanych z profesjonalną rejestracją pojazdów;
- 2) wzór wniosku o wydanie decyzji o profesjonalnej rejestracji pojazdów i wzór decyzji o profesjonalnej rejestracji pojazdów oraz wzory innych dokumentów związanych z profesjonalną rejestracją pojazdów, w szczególności wzór:
 - a) oświadczeń, o których mowa w art. 80t ust. 3 pkt 3 ustawy,
 - b) wniosku o wydanie dodatkowych albo nowych blankietów profesjonalnych dowodów rejestracyjnych lub nowych profesjonalnych tablic (tablicy) rejestracyjnych,
 - c) dokumentu zwrotu blankietów profesjonalnych dowodów rejestracyjnych, profesjonalnych dowodów rejestracyjnych oraz profesjonalnych tablic (tablicy) rejestracyjnych;
- 3) wzór i opis blankietu profesjonalnego dowodu rejestracyjnego;
- 4) zakres wypełniania blankietu profesjonalnego dowodu rejestracyjnego przez organ rejestrujący i przez podmiot uprawniony;
- 5) wzór i opis profesjonalnych tablic rejestracyjnych, warunki techniczne jakie muszą spełniać te tablice oraz zakres i sposób ich badania;
- 6) warunki i sposób dystrybucji blankietów profesjonalnych dowodów rejestracyjnych;
- 7) wysokość opłaty za wydanie:
 - a) decyzji o profesjonalnej rejestracji pojazdów,

- b) blankietu profesjonalnego dowodu rejestracyjnego,
- c) profesjonalnych tablic rejestracyjnych, w tym:
 - kompletu profesjonalnych tablic samochodowych,
 - profesjonalnej tablicy motocyklowej,
 - profesjonalnej tablicy motorowerowej,
- d) znaku legalizacyjnego.

Jest to nowy zakres regulacji w naszym prawie, którego skutki zostały ocenione w toku prac nad ustawą z dnia 24 listopada 2017 r. o zmianie ustawy - Prawo o ruchu drogowym oraz niektórych innych ustaw.

Konsolidując delegacje art. 80zc ust. 1 pkt 1-7 w jednym niniejszym projekcie rozporządzenia projektodawca ma na celu ułatwienie stosowania przedmiotowych przepisów wykonawczych zarówno przez podmioty uprawnione jak i organy rejestrujące właściwe dla profesjonalnej rejestracji pojazdów.

Konstrukcja przepisów projektowanego rozporządzenia jest niejako jednolitym „podręcznikiem” postępowania dla podmiotu uprawnionego zawierającym m.in. gotowe wzory dokumentów, aby podmiot uprawniony nie musiał zastanawiać się w jakiej formie ma wykonać obowiązek wynikający z ustawy, w tym wzór:

- wzór wniosku o wydanie decyzji o profesjonalnej rejestracji pojazdów (załącznik nr 1 do rozporządzenia),
- oświadczeń, o których mowa w art. 80t ust. 3 pkt 3 ustawy (załącznik nr 2 do rozporządzenia),
- wniosku o wydanie dodatkowych albo nowych blankietów profesjonalnych dowodów rejestracyjnych lub nowych profesjonalnych tablic (tablicy) rejestracyjnych (załącznik nr 4 do rozporządzenia),
- dokumentu zwrotu blankietów profesjonalnych dowodów rejestracyjnych, profesjonalnych dowodów rejestracyjnych lub zalegalizowanych profesjonalnych tablic (tablicy) rejestracyjnych (załącznik nr 6 do rozporządzenia).

Równocześnie w projekcie rozporządzenia zapewniono dla organu rejestrującego gotowy wzór:

- decyzji o profesjonalnej rejestracji pojazdów wraz z załącznikiem "A" do decyzji (załącznik nr 3 do rozporządzenia)

- załącznika "B" do decyzji o profesjonalnej rejestracji pojazdów w przypadku złożenia przez podmiot uprawniony wniosku, o którym mowa w art. 80u ust. 4 i art. 80za ustawy, o wydanie dodatkowych albo nowych blankietów profesjonalnych dowodów rejestracyjnych lub zalegalizowanych profesjonalnych tablic (tablicy) rejestracyjnych (załącznik nr 5 do rozporządzenia).

W projekcie rozporządzenia stosownie do delegacji art. 80zc ustawy zaproponowano również następujące przepisy określające:

W rozdziale 2 czynności organu w sprawach związanych z profesjonalną rejestracją pojazdów, w tym czynności związane z wydaniem decyzji o profesjonalnej rejestracji pojazdów i blankietów profesjonalnych dowodów rejestracyjnych oraz profesjonalnych tablic rejestracyjnych oraz ich zwrotu, a także zapisy dotyczące przechowywania przez organ rejestrujący dokumentacji związanej z profesjonalną rejestracją pojazdów. W rozdziale tym określono również wzory dokumentów, o których mowa w § 1 ust.1 pkt 2 projektowanego rozporządzenia.

W rozdziale 3 wzór i opis profesjonalnego dowodu rejestracyjnego oraz zakres wypełniania blankietu profesjonalnego dowodu rejestracyjnego przez organ rejestrujący i przez podmiot uprawniony.

W rozdziale 4 wzór i opis profesjonalnych tablic rejestracyjnych, warunki techniczne jakie muszą spełniać te tablice oraz zakres i sposób ich badania.

W projekcie zaproponowano stosowanie przy profesjonalnej rejestracji pojazdów tablic rejestracyjnych, na których będzie wytłoczony profesjonalny numer rejestracyjny barwy zielonej na białym tle, składający się z wyróżnika województwa, wyróżnika powiatu i wyróżnika przydzielonego dla pojazdów w decyzji o profesjonalnej rejestracji pojazdów, zawierającego jako trzeci znak z kolei stałą literę P, będącą literowym wyróżnikiem tablicy przeznaczonej do profesjonalnej rejestracji pojazdów. Odpowiednio dla takich tablic określono odrębne wyróżniki województw i powiatów w załączniku nr 8 do projektowanego rozporządzenia oraz wzory tych tablic w załączniku nr 9 do projektowanego rozporządzenia.

Zapewni to konieczne wyróżnienie w ruchu drogowym pojazdów poruszających się w ramach profesjonalnej rejestracji pojazdów. Jednocześnie tablice te będą podlegać w ogólnych aspektach tym samym warunkom technicznym (m.in. wymiary i kształty tablic

oraz umieszczane na nich znaki, właściwości fotometryczne) oraz zakresowi i sposobowi badań, co pozostałe produkowane obecnie tablice rejestracyjne - czyli warunkom określonym odpowiednio w załączniku nr 13 do rozporządzenia Ministra Infrastruktury z dnia 11 grudnia 2017 r. w sprawie rejestracji i oznaczania pojazdów oraz wymagań dla tablic rejestracyjnych (Dz. U. z 2017 r. poz. 2355 i Dz. U. z 2018 r. poz. 893). Zastosowanie tych wymagań zapewni profesjonalnym tablicom rejestracyjnym odpowiednią trwałość, widoczność i zabezpieczenie przed podrobieniem, w ramach stosowanego obecnie i sprawdzonego systemu ich produkcji i badań.

Ponadto w efekcie przyjętych rozwiązań funkcjonujący na rynku producenci tablic rejestracyjnych, będą mieli ułatwioną i szybką możliwość spełnienia wymagań na potrzeby certyfikacji profesjonalnych tablic rejestracyjnych i co za tym idzie ich produkcji.

W rozdziale 5 warunki dystrybucji blankietów profesjonalnych dowodów rejestracyjnych.

Określając warunki dystrybucji blankietów profesjonalnych dowodów rejestracyjnych uwzględniono odpowiednio rozwiązania z rozporządzenia Ministra Infrastruktury i Budownictwa z dnia 11 października 2017 r. w sprawie warunków dystrybucji blankietów dowodów rejestracyjnych i pozwoleń czasowych oraz nalepek kontrolnych (Dz. U. poz. 2014), stosowane obecnie przy dystrybucji pozwoleń czasowych.

W rozdziale 6 wysokość opłaty za wydanie decyzji o profesjonalnej rejestracji pojazdów, blankietu profesjonalnego dowodu rejestracyjnego oraz zalegalizowanych profesjonalnych tablic rejestracyjnych.

Określając w tym rozdziale wysokości opłat kierowano się wytycznymi art. 80zc ust. 2 ustawy - Prawo o ruchu drogowym oraz wysokościami opłat określonymi w art. 80t ust. 6 ustawy - Prawo o ruchu drogowym.

Wobec konieczności określenia w przedmiotowym projekcie realnej wysokości opłaty za wydanie profesjonalnego dowodu rejestracyjnego przyjęto założenie oparcia wysokości tej opłaty uwzględniając obecną opłatę za wydanie podobnego dokumentu jakim jest dokument pozwolenia czasowego wydawanego na wniosek właściciela pojazdu, dla którego od lat sprawdzone są:

- 1) koszty produkcji/dystrybucji i stosowanych zabezpieczeń (20 % wysokości opłaty),

2) koszty czynności administracyjnych starosty związane z ich wydaniem, na które składają się:

- koszty zamawiania (20 % wysokości opłaty),
- koszty przechowywania (20 % wysokości opłaty),
- koszty przygotowania do wydania, w szczególności wydania decyzji i wprowadzenia danych do dokumentu i systemu teleinformatycznego (40% wysokości opłaty).

Biorąc pod uwagę, że:

- opłata za wydanie pozwolenia czasowego na wniosek właściciela pojazdu, z którego wcześniej korzystały podmioty uprawnione wobec braku przepisów o profesjonalnej rejestracji pojazdów - wynosi 13, 50 zł,
- koszty produkcji i zastosowanego poziomu zabezpieczenia profesjonalnego dowodu rejestracyjnego, koszty czynności administracyjnych w zakresie jego zamawiania i przechowywania będą zbliżone do tych związanych z produkcją i czynnościami w tym zakresie dla pozwolenia czasowego,
- koszty przygotowania do wydania blankietu profesjonalnego dowodu rejestracyjnego do wydania będą niższe dla starosty w zakresie wprowadzenia danych do dokumentu wobec tego że dane pojazdu w tym blankiecie wprowadza podmiot uprawniony, a do każdego blankietu profesjonalnego dowodu rejestracyjnego nie jest wydawana odrębna decyzja o profesjonalnej rejestracji pojazdów,

przyjęto założenie, że opłata za wydanie jednego blankietu profesjonalnego dowodu rejestracyjnego będzie niższa o 25 % w porównaniu z opłatą za wydanie jednego pozwolenia czasowego na wniosek właściciela pojazdu.

W związku z powyższym w projekcie rozporządzenia zaproponowano opłatę za wydanie profesjonalnego dowodu rejestracyjnego w wysokości 10,00 zł (w zaokrągleniu do 1,00 zł). Ocenia się też, że tak zaproponowana wysokość opłaty za wydanie profesjonalnego dowodu rejestracyjnego będzie również odzwierciedleniem pozytywnego efektu wprowadzanych regulacji dla systemu profesjonalnej rejestracji pojazdów, jakim między innymi powinno być zgodnie z wytycznymi ustawowymi do wydania tego rozporządzenia, minimalizowanie obciążeń administracyjnych dla podmiotów uprawnionych.

Opłata ta będzie waloryzowana stosownie do przepisu art. 80 zd ustawy.

Określając wysokości opłat za wydanie profesjonalnych tablic rejestracyjnych przyjęto wysokości tych opłat określone w art. 80t ust. 6 pkt 3 ustawy - Prawo o ruchu drogowym. Opłaty te będą więc tej samej wysokości jak obecnie obowiązujące opłaty za wydanie tablic rejestracyjnych (samochodowych, motocyklowej, motorowerowej), co jest zasadne z uwagi na tożsame wymagania produkcyjne (wymiarowe i technologiczne) dla zwyczajnych tablic rejestracyjnych i profesjonalnych tablic rejestracyjnych, procedurę ich zamawiania oraz koszty z tym związane.

Odpowiednio więc opłata za wydanie przez organ rejestrujący profesjonalnych tablic samochodowych wyniesie – 80 zł, profesjonalnej tablicy motocyklowej - 40 zł; a profesjonalnej tablicy motorowerowej - 30 zł.

Opłaty te również będą waloryzowane stosownie do przepisu art. 80 zd ustawy. Jednocześnie w projekcie zaproponowano opłaty za wydanie decyzji o profesjonalnej rejestracji pojazdów w wysokości 100 zł, nie przekraczając opłaty określonej w art. 80t ust. 6 pkt 1 ustawy - Prawo o ruchu drogowym.

Termin wejścia w życie projektowanego rozporządzenia został określony w taki sposób, aby był zgodny z przepisami określonymi w ww. ustawie z dnia 24 listopada 2017 r. o zmianie ustawy – Prawo o ruchu drogowym oraz niektórych innych ustaw oraz prowadzonym równoległe projekcie rozporządzenia w sprawie warunków produkcji i sposobu dystrybucji profesjonalnych tablic rejestracyjnych i znaków legalizacyjnych oraz trybu legalizacji profesjonalnych tablic rejestracyjnych (nr 228 w wykazie prac legislacyjnych MI). W związku z powyższym określono, że projektowane rozporządzenie wejdzie w życie z dniem 11 lipca 2019 r. Zasadne jest jednak wydanie i opublikowanie tego rozporządzenia odpowiednio wcześniej, aby zapewnić czas na certyfikację profesjonalnych tablic rejestracyjnych i przygotowanie rozwiązań w systemie teleinformatycznym obsługującym zadania starostów.

Przewiduje się, że projekt rozporządzenia, w szczególności, że określa warunki techniczne jakie muszą spełniać zalegalizowane profesjonalne tablice rejestracyjne oraz zakres i sposób ich badania będzie podlegać notyfikacji Komisji Europejskiej zgodnie z przepisami rozporządzenia Rady Ministrów z dnia 23 grudnia 2002 r. w sprawie sposobu funkcjonowania krajowego systemu notyfikacji norm i aktów prawnych (Dz. U. poz. 2039, z późn. zm.).

Projekt rozporządzenia nie podlega przedstawieniu właściwym instytucjom i organom Unii Europejskiej w myśl uchwały nr 190 Rady Ministrów z dnia 29 października 2013 r. – Regulamin pracy Rady Ministrów (M.P. z 2016 r. poz. 1006, z późn. zm.).

Stosownie do art. 5 ustawy z dnia 7 lipca 2005 r. o działalności lobbingsowej w procesie stanowienia prawa (Dz. U. z 2017 r. poz. 248) oraz zgodnie z § 52 ust. 1 uchwały nr 190 Rady Ministrów z dnia 29 października 2013 r. - Regulamin pracy Rady Ministrów projekt rozporządzenia zostanie udostępniony w Biuletynie Informacji Publicznej na stronie podmiotowej Rządowego Centrum Legislacji w serwisie Rządowy Proces Legislacyjny z dniem skierowania projektu do uzgodnień i konsultacji publicznych.

Projekt rozporządzenia jest zgodny z prawem Unii Europejskiej.

<p>Nazwa projektu Projekt rozporządzenia Ministra Infrastruktury w sprawie profesjonalnej rejestracji pojazdów, stosowanych oznaczeń oraz opłat związanych z profesjonalną rejestracją pojazdów</p> <p>Ministerstwo wiodące i ministerstwa współpracujące Ministerstwo Infrastruktury</p> <p>Osoba odpowiedzialna za projekt w randze Ministra, Sekretarza Stanu lub Podsekretarza Stanu Marek Chodkiewicz, Podsekretarz Stanu</p> <p>Kontakt do opiekuna merytorycznego projektu Łukasz.Mucha, Główny Specjalista Wydział Warunków Rejestracji Pojazdów w Departamencie Transportu Drogowego, tel. 226301244, e-mail: Lukasz.Mucha@mi.gov.pl.</p>	<p>Data sporządzenia 05 lipca 2018 r.</p> <p>Źródło: Delegacja ustawowa - art. 80zc ustawy z dnia ustawy z dnia 20 czerwca 1997 r. – Prawo o ruchu drogowym (Dz. U. z 2017 r. poz. 1260, z późn. zm.)</p> <p>Nr w wykazie prac:</p>
--	--

OCENA SKUTKÓW REGULACJI

1. Jaki problem jest rozwiązywany?

Rozporządzenie Ministra Infrastruktury w sprawie profesjonalnej rejestracji pojazdów, stosowanych oznaczeń oraz opłat związanych z profesjonalną rejestracją pojazdów realizuje delegację dla ministra właściwego do spraw transportu wynikającą z przepisu art. 80zc ust.1 pkt 1-7 ustawy - Prawo o ruchu drogowym zmienionej ustawą z dnia 24 listopada 2017 r. o zmianie ustawy - Prawo o ruchu drogowym oraz niektórych innych ustaw (Dz. U. poz. 79).

Rozporządzenie jest podstawowym aktem wykonawczym dla określenia całokształtu warunków zapewniających funkcjonowanie systemu profesjonalnej rejestracji pojazdów. Rozporządzenie określi rozwiązania prawne stanowiące rozszerzenie ogólnych, ustawowych zasad funkcjonowania nowej formy czasowego użytkowania pojazdów zwanej profesjonalną rejestracją pojazdów, która umożliwi wykonywanie jazd testowych przez producentów, dystrybutorów, jednostki uprawnione i badawcze, bez konieczności rejestracji każdego pojazdu odrębnie w urzędzie.

2. Rekomendowane rozwiązanie, w tym planowane narzędzia interwencji, i oczekiwany efekt

Projekt rozporządzenia, uwzględniając treść delegacji, określi:

- 1) czynności starosty w sprawach związanych z profesjonalną rejestracją pojazdów;
- 2) wzór wniosku o wydanie decyzji o profesjonalnej rejestracji pojazdów i wzór decyzji o profesjonalnej rejestracji pojazdów oraz wzorów innych dokumentów związanych z profesjonalną rejestracją pojazdów;
- 3) wzór i opis blankietu profesjonalnego dowodu rejestracyjnego;
- 4) zakres wypełniania blankietu profesjonalnego dowodu rejestracyjnego przez organ rejestrujący i przez podmiot uprawniony;
- 5) wzór i opisu profesjonalnych tablic rejestracyjnych, warunków technicznych jakie muszą spełniać te tablice oraz zakresu i sposobu ich badania;
- 6) warunki i sposób dystrybucji blankietów profesjonalnych dowodów rejestracyjnych;
- 7) wysokość opłaty za wydanie dokumentów i oznaczeń związanych z profesjonalną rejestracją pojazdów.

Zakłada się, że przepisy rozporządzenia, łącznie z rozwiązaniami ustawowymi, będą stanowiły pakiet szczegółowych wytycznych prawnych do stosowania przez podmioty uprawnione jak i organy rejestrujące właściwe dla profesjonalnej rejestracji pojazdów, zapewniając ich jednolite i przejrzyste działanie w tym zakresie.

3. Jak problem został rozwiązany w innych krajach, w szczególności krajach członkowskich OECD/UE?

Formy czasowej rejestracji pojazdów pod różnymi nazwami (np. rejestracja komercyjna, rejestracja handlowa) dla przedsiębiorców świadczących usługi związane z obrotem pojazdami (testy, naprawy) i jednostek badawczych, odpowiadające zaproponowanej profesjonalnej rejestracji pojazdów, funkcjonują w większości państw członkowskich, pomimo braku obecnie prawodawstwa europejskiego w tym zakresie. Rozwiązania

stosowane w tym zakresie przez niektóre inne państwa europejskie zostały szczegółowo przedstawione w OSR do projektu ustawy z dnia 24 listopada 2017 r. o zmianie ustawy - Prawo o ruchu drogowym oraz niektórych innych ustaw (Dz. U. poz. 79).

4. Podmioty, na które oddziałuje projekt

Grupa	Wielkość	Źródło danych	Oddziaływanie
Organy administracji publicznej - starostowie	398		Stosowanie przepisów rozporządzenia w procesach związanych z wydawaniem decyzji o uprawnieniu do profesjonalnej rejestracji pojazdów
Przedsiębiorcy zajmujący się dystrybucją	ok. 20000	Opracowanie Polskiego Związku Przemysłu Motoryzacyjnego (Październik 2013)	Usprawnienie dystrybucji pojazdów
Jednostki uprawnione/jednostki badawcze		Obwieszczenie Ministra Infrastruktury i Rozwoju z dnia 16 sierpnia 2017 r.	Usprawnienie przeprowadzania badań pojazdów
Producenci branży motoryzacyjnej		Opracowania Polskiego Związku Przemysłu Motoryzacyjnego (Październik 2013)	Usprawnienie przeprowadzania testowania pojazdów
Producent dowodów rejestracyjnych	1	Komunikat Ministra Infrastruktury z dnia 18 sierpnia 2008 r. w sprawie wyboru producenta blankietów dokumentów komunikacyjnych (Dz. Urz. MI z 2008 r., Nr 11, poz.64)	Zapewnienie produkcji blankietów profesjonalnych dowodów rejestracyjnych
Producenci tablic rejestracyjnych	31	Na podstawie danych jednostki certyfikującej – Instytut Transportu Samochodowego	Zapewnienie produkcji profesjonalnych tablic rejestracyjnych na zamówienie organów rejestrujących pojazdy.

5. Informacje na temat zakresu, czasu trwania i podsumowanie wyników konsultacji

Projekt zostanie przesłany do konsultacji środowisk reprezentujących:

- przedstawicieli branży motoryzacyjnej, tj.: Polski Związek Przemysłu Motoryzacyjnego
 - producentów tablic rejestracyjnych, tj.: Ogólnopolskie Stowarzyszenie Producentów Tablic Rejestracyjnych,
 - przedstawicieli organów samorządowych dokonujących rejestracji pojazdów, tj.: Związek Powiatów Polskich, Unii Metropolii Polskich, Związek Miast Polskich, Ogólnopolskie Stowarzyszenie Szefów Wydziałów Komunikacji,
 - organów właściwych prowadzących rejestr przedsiębiorców produkujących tablice rejestracyjne, tj.: Związek Województw Rzeczypospolitej Polskiej
- Czas trwania konsultacji – 14 dni.

Projekt rozporządzenia zostanie udostępniony w Biuletynie Informacji Publicznej na stronie internetowej Rządowego Centrum Legislacji.

Projekt będzie przedmiotem opiniowania przez Komisję Wspólną Rządu i Samorządu Terytorialnego stosownie do ustawy z dnia 6 maja 2005 r. o Komisji Wspólnej Rządu i Samorządu Terytorialnego oraz o przedstawicielach Rzeczypospolitej Polskiej w Komitecie Regionów Unii Europejskiej.

Projekt zostanie również skonsultowany z producentem blankietów profesjonalnych dowodów rejestracyjnych czyli PWPW S.A.

6. Wpływ na sektor finansów publicznych

(ceny stałe z r.)	Skutki w okresie 10 lat od wejścia w życie zmian [mln zł]											
	0	1	2	3	4	5	6	7	8	9	10	Łącznie (0-10)
Dochody ogółem												
budżet państwa												
JST												
pozostałe jednostki (oddzielnie)												
Wydatki ogółem												
budżet państwa												
pozostałe jednostki (oddzielnie)												
Saldo ogółem												
budżet państwa												
JST												
pozostałe jednostki (oddzielnie)												

Źródła finansowania	
Dodatkowe informacje, w tym wskazanie źródeł danych i przyjętych do obliczeń założeń	Wpływ na sektor finansów publicznych wprowadzenia do prawa polskiego nowej formy czasowej rejestracji pojazdów nazwanej profesjonalną rejestracją pojazdów został kompleksowo i szczegółowo uzgodniony i przedstawiony w OSR do projektu ustawy z dnia 24 listopada 2017 r. o zmianie ustawy - Prawo o ruchu drogowym oraz niektórych innych ustaw (Dz. U. poz. 79).

7. Wpływ na konkurencyjność gospodarki i przedsiębiorczość, w tym funkcjonowanie przedsiębiorców oraz na rodzinę, obywateli i gospodarstwa domowe, sytuację ekonomiczną i społeczną rodziny a także osób niepełnosprawnych oraz osób starszych

		Skutki							
Czas w latach od wejścia w życie zmian		0	1	2	3	5	10	Łącznie (0-10)	
W ujęciu pieniężnym (w mln zł, ceny stałe z r.)	duże przedsiębiorstwa								
	sektor mikro-, małych i średnich przedsiębiorstw								
	rodzina, obywatele oraz gospodarstwa domowe (dodaj/usuń)								
W ujęciu niepieniężnym	duże przedsiębiorstwa								
	sektor mikro-, małych i średnich przedsiębiorstw								
	rodzina, obywatele oraz gospodarstwa domowe (dodaj/usuń)								
Niemierzalne	(dodaj/usuń)								
	(dodaj/usuń)								

Dodatkowe informacje, w tym wskazanie źródeł danych i przyjętych do obliczeń założeń	Wpływ na konkurencyjność gospodarki oraz na przedsiębiorczość wprowadzenia do prawa polskiego nowej formy czasowej rejestracji pojazdów nazwanej profesjonalną rejestracją pojazdów został kompleksowo i szczegółowo uzgodniony i przedstawiony w OSR do projektu ustawy z dnia 24 listopada 2017 r. o zmianie ustawy - Prawo o ruchu drogowym oraz niektórych innych ustaw (Dz. U. poz. 79).
--	---

8. Zmiana obciążeń regulacyjnych (w tym obowiązków informacyjnych) wynikających z projektu

nie dotyczy

Wprowadzane są obciążenia poza bezwzględnie wymaganymi przez UE (szczegóły w odwróconej tabeli zgodności).	<input type="checkbox"/> tak <input type="checkbox"/> nie <input checked="" type="checkbox"/> nie dotyczy
<input type="checkbox"/> zmniejszenie liczby dokumentów <input type="checkbox"/> zmniejszenie liczby procedur <input type="checkbox"/> skrócenie czasu na załatwienie sprawy <input type="checkbox"/> inne:	<input type="checkbox"/> zwiększenie liczby dokumentów <input type="checkbox"/> zwiększenie liczby procedur <input type="checkbox"/> wydłużenie czasu na załatwienie sprawy <input type="checkbox"/> inne:
Wprowadzane obciążenia są przystosowane do ich elektronizacji.	<input type="checkbox"/> tak <input type="checkbox"/> nie <input checked="" type="checkbox"/> nie dotyczy

9. Wpływ na rynek pracy

Nie przewiduje się wpływu projektowanego rozporządzenia na rynek pracy.

10. Wpływ na pozostałe obszary

<input type="checkbox"/> środowisko naturalne <input type="checkbox"/> sytuacja i rozwój regionalny <input type="checkbox"/> inne:	<input type="checkbox"/> demografia <input type="checkbox"/> mienie państwowe	<input type="checkbox"/> informatyzacja <input type="checkbox"/> zdrowie
--	--	---

Omówienie wpływu	Nie przewiduje się wpływu projektowanego rozporządzenia na ww. obszary.
------------------	---

11. Planowane wykonanie przepisów aktu prawnego

Planuje się wejście w życie i wykonanie przepisów rozporządzenia wraz z dniem wejścia w życie ustawy z dnia 24 listopada 2017 r. o zmianie ustawy - Prawo o ruchu drogowym oraz niektórych innych ustaw (Dz. U. poz. 79), tj. tj. z dniem 11 lipca 2019 r.

12. W jaki sposób i kiedy nastąpi ewaluacja efektów projektu oraz jakie mierniki zostaną zastosowane?

Nie przewiduje się przeprowadzenia ewaluacji efektów samego projektu rozporządzenia. Ewaluacja efektów wprowadzenia do prawa polskiego profesjonalnej rejestracji pojazdów nastąpi w ramach ewaluacji przepisów ustawy z dnia 24 listopada 2017 r. o zmianie ustawy - Prawo o ruchu drogowym oraz niektórych innych ustaw (Dz. U. poz. 79).

13. Załączniki (istotne dokumenty źródłowe, badania, analizy itp.)

--

WZÓR WNIOSKU O PROFESJONALNĄ REJESTRACJĘ POJAZDÓW
(format A4)

WNIOSEK O PROFESJONALNĄ REJESTRACJĘ POJAZDÓW

.....
(miejsowość, data)

.....
(nazwa wnioskodawcy)

.....
(adres siedziby lub oddziału)

.....
(nazwa organu rejestrującego)

.....
(miejsowość)

Na podstawie art. 80 t ust. 2 ustawy z dnia 20 czerwca 1997 r. - Prawo o ruchu drogowym (Dz. U. z 2017 r. poz. 1260, z późn. zm.) wnoszę o profesjonalną rejestrację pojazdów - w celu wykonywania jazd testowych pojazdami.

Do wniosku załączam następujące dokumenty:

1. Kopię aktualnego odpisu z rejestru przedsiębiorców/kopię zaświadczenia o dokonaniu wpisu do ewidencji działalności gospodarczej/oświadczenie, że podmiot jest wpisany do Centralnej Ewidencji i Informacji o Działalności Gospodarczej/oświadczenie o wpisie do rejestru przedsiębiorców Krajowego Rejestru Sądowego/pobrane samodzielnie wydruk komputerowy aktualnych informacji o podmiocie wpisanym do Krajowego Rejestru Sądowego w przypadku przedsiębiorcy posiadającego siedzibę lub oddział na terytorium RP zajmującego się dystrybucją, produkcją lub badaniem pojazdów/kopię dokumentu potwierdzającego uprawnienia jednostki do przeprowadzania odpowiednich badań pojazdu, przedmiotu wyposażenia i części *);
2. Oświadczenia, o których mowa w art. 80 t ust. 3 pkt 3 ustawy;
3. Kopię dowodu wniesienia opłaty za wydanie decyzji o profesjonalnej rejestracji oraz opłaty i opłaty ewidencyjnej za wydanie blankietów profesjonalnego dowodu rejestracyjnego i zalegalizowanych profesjonalnych tablic rejestracyjnych.

Na podstawie art. 80u ust. 1 i 2 ww. ustawy wnoszę o wydanie:

- 1) sztuk blankietów profesjonalnych dowodów rejestracyjnych.
- 2) sztuk kompletów zalegalizowanych profesjonalnych tablic rejestracyjnych samochodowych.
- 3).....sztuk zalegalizowanych profesjonalnych tablic rejestracyjnych motocyklowych.
- 4)..... sztuk zalegalizowanych profesjonalnych tablic rejestracyjnych motorowerowych.

Wnoszę na podstawie art. 80v ust. 3 ww. ustawy o ujęcie w nowej decyzji o profesjonalnej rejestracji pojazdów niewykorzystanych blankietów profesjonalnych dowodów rejestracyjnych oraz zalegalizowanych profesjonalnych tablic(tablicy) rejestracyjnych **).

Wnoszę o ponowne wydanie na podstawie art. 80y ust. 2 ww. ustawy zwróconych niewykorzystanych blankietów profesjonalnych dowodów rejestracyjnych oraz profesjonalnych tablic (tablicy) rejestracyjnych ***)

*) należy zaznaczyć odpowiednio załączany dokument

**) wypełnia się w przypadku, o którym mowa w art. 80v ust. 3 ustawy

***) wypełnia się w przypadku, o którym mowa w art. 80y ust. 2 ustawy

.....
(podpis wnioskodawcy)

**WZÓR OŚWIADCZEŃ,
o których mowa w art. 80t ust. 3 pkt 3 ustawy
(format A4)**

OŚWIADCZENIE

Ja, niżej podpisany/a

.....
zamieszkały/a

.....
legitymujący/a się dowodem osobistym seria i nr:
wydanym przez

.....
świadomy/a odpowiedzialności karnej wynikającej z art. 233 § 1 Kodeksu karnego za składanie
fałszywych oświadczeń oświadczam, że:

- nie byłem/am prawomocnie skazany/a za przestępstwo przeciwko mieniu, przestępstwo przeciwko
obrotowi gospodarczemu lub przestępstwo przeciwko wiarygodności dokumentów,

- każdy z pojazdów, którymi będą wykonywane jazdy testowe, będzie spełniał warunki określone
w art. 66 ustawy, odpowiednie dla tego pojazdu,

- z wykorzystaniem profesjonalnego dowodu rejestracyjnego będą używane
w ruchu drogowym tylko pojazdy niezarejestrowane wcześniej na terytorium Rzeczypospolitej
Polskiej lub za granicą, dla których podmiot uprawniony będzie posiadał udokumentowane prawo
do dysponowania nimi, w celu wykonywania wyłącznie jazd testowych w ramach prowadzonej
przez ten podmiot działalności,

- blankiety profesjonalnego dowodu rejestracyjnego będą wypełniane wyłącznie przez osoby,
o których mowa w art. 80w ustawy.

.....
(miejsowość, data)

.....
(podpis)

Załącznik nr 3

WZÓR DECYZJI O PROFESJONALNEJ REJESTRACJI POJAZDÓW
(format A4)

A*

.....
(pieczęć lub wydruk
organu rejestrującego)

.....
(miejsowość, data)

DECYZJA O PROFESJONALNEJ REJESTRACJI POJAZDÓW

Na podstawie art. 80t ust. 2 ustawy z dnia 20 czerwca 1997 r. – Prawo o ruchu drogowym (Dz. U. z 2017 r., poz. 1260, z późn. zm.) oraz art. 104 ustawy z dnia 14 czerwca 1960 r. - Kodeks postępowania administracyjnego (Dz.U. z 2017 r. poz. 1257, z późn. zm.), po rozpatrzeniu wniosku

(dane wnioskodawcy)

z dnia wyrażam zgodę/ nie wyrażam zgody** na profesjonalną rejestrację pojazdów.

Uzasadnienie:

Pouczenie o przysługującym stronie prawie do wniesienia odwołania od decyzji:

.....
.....
w terminie czternastu dni od dnia doręczenia decyzji stronie.

.....
(data, podpis osoby upoważnionej)

.....
(imię i nazwisko, stanowisko osoby upoważnionej)

* Wypełnia organ rejestrujący.

** niepotrzebne skreślić

***) opatrzenie pieczęcią stosuje się wyłącznie do dokumentu wystawionego w postaci papierowej.

B*

Potwierdzam odbiór decyzji o profesjonalnej rejestracji pojazdów oraz blankietów profesjonalnych dowodów rejestracyjnych i zalegalizowanych profesjonalnych tablic (tablicy) rejestracyjnych zgodnie z załącznikiem do niniejszej decyzji.

.....
(data i czytelny podpis wnioskodawcy)

* Wypełnia wnioskodawca.

**ZAŁĄCZNIK „A” DO DECYZJI O PROFESJONALNEJ
REJESTRACJI POJAZDÓW**
(format A4)

.....
(pieczęć lub wydruk
organu rejestrującego)

.....
(miejsowość, data)

**ZAŁĄCZNIK DO DECYZJI
O PROFESJONALNEJ REJESTRACJI POJAZDÓW**

**Do decyzji nr..... z dnia.....
o profesjonalnej rejestracji pojazdów wydano podmiotowi uprawnionemu:**

.....
(nazwa, siedziba lub oddział podmiotu uprawnionego)

1) blankiety profesjonalnych dowodów rejestracyjnych w ilości sztuk.

Seria i nr wydanych blankietów profesjonalnych dowodów rejestracyjnych:

od..... do.....

od..... do.....

od..... do..... *)

2) zalegalizowane profesjonalne tablice rejestracyjne:

- komplet/y o numerach rejestracyjnych,
- sztuka/i o numerach rejestracyjnych,
- sztuka/i o numerach rejestracyjnych*)

3) znaki legalizacyjne o serii i nr:

.....,
.....,
.....*)

.....**)
(data, podpis osoby upoważnionej)

.....
(imię i nazwisko, stanowisko osoby upoważnionej)

* Wypełnia organ rejestrujący odpowiednio do ilości wydanych blankietów profesjonalnych dowodów rejestracyjnych i zalegalizowanych profesjonalnych tablic rejestracyjnych.

**)opatrzenie pieczęcią stosuje się wyłącznie do dokumentu wystawionego w postaci papierowej.

**WZÓR WNIOSKU O WYDANIE DODATKOWYCH BLANKIETÓW
PROFESJONALNYCH DOWODÓW REJESTRACYJNYCH
LUB NOWYCH ZALEGALIZOWANYCH PROFESJONALNYCH TABLIC (TABLICY)
REJESTRACYJNYCH
(format A4)**

WNIOSEK

	(miejsowość, data)
(wnioskodawca)	
(adres siedziby lub oddziału)	(nazwa organu rejestrującego)
	(miejsowość)

Na podstawie art. 80u ust. 4/ art. 80 za^{*)} ustawy z dnia 20 czerwca 1997 r. - Prawo o ruchu drogowym (Dz. U. z 2017 r. poz. 1260, z późn. zm.) w związku z wydaną decyzją o profesjonalnej rejestracji pojazdów przez

nr z dnia wnoszę o wydanie:

- 1) dodatkowych blankietów profesjonalnych dowodów rejestracyjnych w ilości sztuk. w związku z wykorzystaniem wszystkich blankietów wydanych do ww. decyzji^{*)};
- 2) dodatkowych blankietów profesjonalnych dowodów rejestracyjnych w ilości sztuk. w związku z utratą/zniszczeniem^{*)} blankietów wydanych do ww. decyzji^{*)};
- 3) nowych zalegalizowanych profesjonalnych tablic (tablicy) rejestracyjnych w związku z utratą/zniszczeniem^{*)} tablic wydanych do ww. decyzji^{*)}.

Do wniosku załączam:

1. Wykorzystane blankiety profesjonalnych dowodów rejestracyjnych wraz z wypełnionym dokumentem zgodnie z załącznikiem nr 6 do rozporządzenia:^{**)}
2. Kopię dowodu wniesienia opłaty oraz opłaty ewidencyjnej za wydanie dodatkowych blankietów profesjonalnego dowodu rejestracyjnego lub nowych zalegalizowanych profesjonalnych tablic rejestracyjnych^{*)}.

Oświadczam pod rygorem odpowiedzialności karnej za składanie fałszywych oświadczeń, że doszło do utraty/zniszczenia^{*)}:

- blankietów profesjonalnych dowodów rejestracyjnych w ilości sztuk, seria i nr

(od-do):

.....^{**)}

- zalegalizowanych profesjonalnych tablic (tablicy) rejestracyjnych o numerze rejestracyjnym i numerze znaku legalizacyjnego

.....^{**)}

^{*)} niepotrzebne skreślić

^{**)} niepotrzebne skreślić i wypełnić odpowiednio do wniosku określonego w pkt 1-3

.....
(podpis wnioskodawcy)

**WZÓR ZAŁĄCZNIKA „B” DO DECYZJI
O PROFESJONALNEJ REJESTRACJI POJAZDÓW**
w przypadku złożenia wniosku, o którym mowa w art. 80u ust. 4 i art. 80za ustawy
(format A4)

.....
(pieczęć lub wydruk
organu rejestrującego)

.....
(miejsowość, data)

**ZAŁĄCZNIK DO DECYZJI
O PROFESJONALNEJ REJESTRACJI POJAZDÓW**
nr..... z dnia.....

W związku ze złożonym przez podmiot uprawniony:

.....
(nazwa podmiotu oraz siedziba lub oddział)

- wnioskiem o wydanie dodatkowych blankietów profesjonalnych dowodów rejestracyjnych zgodnie z art. 80u ust. 4 ustawy z dnia 20 czerwca 1997 r. – Prawo o ruchu drogowym (Dz. U. z 2017 r. poz. 1260, z późn.zm.)^{*)}

- oświadczeniem zgodnie z art. 80z i wnioskiem, o którym mowa w art. 80za ustawy z dnia 20 czerwca 1997 r. – Prawo o ruchu drogowym (Dz. U. z 2017 r. poz. 128, z późn.zm.) o utracie/zniszczeniu^{*)}:

blankietów profesjonalnych dowodów rejestracyjnych seria i numer^{*)} :

.....
zalegalizowanych profesjonalnych tablic rejestracyjnych o numerze rejestracyjnym^{*)} :

.....
do Decyzji nr..... z dnia..... o profesjonalnej rejestracji pojazdów wydano dodatkowo:

1) blankiety profesjonalnych dowodów rejestracyjnych seria i nr:

od..... do.....
od..... do.....
od..... do.....^{**)}

2) zalegalizowane profesjonalne tablic rejestracyjne:

..... komplet/y o numerach rejestracyjnych
..... sztuka/i o numerach rejestracyjnych
..... sztuka/i o numerach rejestracyjnych^{**)}

3) znaki legalizacyjne o serii i nr:

.....,
.....,
.....^{**)}

.....^{***)}
(data, podpis osoby upoważnionej)

.....
(imię i nazwisko, stanowisko osoby upoważnionej)

^{*)} niepotrzebne skreślić

^{**)} wypełnia organ rejestrujący odpowiednio do ilości wydanych blankietów profesjonalnych dowodów rejestracyjnych i zalegalizowanych profesjonalnych tablic rejestracyjnych.

^{***)} opatrzenie pieczęcią stosuje się wyłącznie do dokumentu wystawionego w postaci papierowej.

**Wzór i opis blankietu profesjonalnego dowodu rejestracyjnego oraz zakres wypełniania
blankietu profesjonalnego dowodu rejestracyjnego przez organ rejestrujący i przez
podmiot uprawniony**

(wymiary 73 x 105 mm)

Strona nr 1 (wypełniana przez organ rejestrujący)

RZECZPOSPOLITA POLSKA
PROFESJONALNY DOWÓD REJESTRACYJNY
PROFESSIONAL REGISTRATION CERTIFICATE
CERTIFICAT D'IMMATRICULATION PROFESSIONNEL

ORGAN WYDAJĄCY
REGISTRATION AUTHORITY
AUTORITÉ D'ÉMISSION

A

C.1

C.2

C.3

Rubryka C pkt 2 i 3 jest wypełniana przez organ rejestrujący, jeżeli nastąpiła zmiana danych podmiotu uprawnionego, o której podmiot ten zawiadomił starostę.

SERIA PC/AAC 0000000

Strona nr 2 (wypełniana przez podmiot uprawniony)

Formularz do wypełnienia, składający się z następujących pól:

- Pole D: pojedyncze pole z literą D.
- Pole E: pojedyncze pole z literą E.
- Pole F: podzielone na trzy części: F.1, F.2, F.3.
- Pole G: podzielone na dwie części: G, L.
- Pole P: podzielone na dwie części: P.1, P.2.
- Pole S: podzielone na trzy części: P.3, S.1, S.2.
- Pole H: pojedyncze pole z literą H.
- Pole I: podzielone na dwa części: I i pole z instrukcją: "Podpis i pieczęć osoby wypełniającej 2 stronę blankietu".

Dane przy kodach: **G, L, P.1, P.2, P.3** podmiot uprawniony wypełnia, jeśli pojazdem będzie wykonywana jazda poza terytorium Rzeczypospolitej Polskiej

Oznaczenia kodów zastosowanych we wzorze blankietu profesjonalnego dowodu rejestracyjnego w części (strona nr 1) wypełnianej przez organ rejestrujący

A- Profesjonalny numer rejestracyjny

C - dane dotyczące posiadacza profesjonalnego dowodu rejestracyjnego (podmiotu uprawnionego)

C.1.1 - nazwa podmiotu uprawnionego

C.1.2 - numer PESEL lub REGON

C.1.3 - adres siedziby/oddziału podmiotu uprawnionego

Oznaczenia kodów zastosowanych we wzorze blankietu profesjonalnego dowodu rejestracyjnego w części (strona nr 2) wypełnianej przez podmiot uprawniony

D dane dotyczące pojazdu obejmują wydruk następujących kodów i danych:

D.1 marka pojazdu,

D.2 typ pojazdu, jeśli występuje:

D.3 model pojazdu,

E numer identyfikacyjny pojazdu (numer VIN albo numer nadwozia, podwozia lub ramy),

F.1 maksymalna masa całkowita pojazdu, wyłączając motocykle i motorowery (w kg),

F.2 dopuszczalna masa całkowita pojazdu (w kg),

F.3 dopuszczalna masa całkowita zespołu pojazdów (w kg),

G masa własna pojazdu; w przypadku pojazdu ciągnącego innego niż kategoria M₁ masa własna pojazdu obejmuje urządzenie sprzęgające (w kg),

H okres ważności profesjonalnego dowodu rejestracyjnego,

I data wypełnienia profesjonalnego dowodu rejestracyjnego,

L liczba osi,

P.1 pojemność silnika (w cm³),

P.2 maksymalna moc netto silnika (w kW),

P.3 rodzaj paliwa,

S.1 liczba miejsc siedzących, włączając siedzenie kierowcy,

S.2 liczba miejsc stojących, jeżeli występuje.

**WYRÓŻNIKI WOJEWÓDZTW I POWIATÓW
DLA PROFESJONALNYCH TABLIC REJESTRACYJNYCH POJAZDÓW**

Lp	Województwo	Powiat	Wyróżnik na profesjonalne tablice rejestracyjne	
			Wyróżnik województwa	Wyróżnik powiatu
1	2	3	4	5
1	DOLNOŚLĄSKIE		D	
		Jelenia Góra	D	01
		Legnica	D	02
		Wałbrzych	D	03
		Wrocław	D	04
		Bolesławiecki	D	05
		Dzierżoniowski	D	06
		Głogowski	D	07
		Górowski	D	08
		Jaworski	D	09
		Jeleniogórski	D	10
		Kamiennogórski	D	11
		Kłodzki	D	12
		Legnicki	D	13
		Lubański	D	14
		Lubiński	D	15
		Lwówecki	D	16
		Milicki	D	17
		Oleśnicki	D	18
		Oławski	D	19
		Polkowicki	D	20
		Strzeliński	D	21
		Średzki	D	22
		Świdnicki	D	23
		Trzebnicki	D	24
		Wałbrzyski	D	25
		Wołowski	D	26
		Wrocławski	D	27
		Ząbkowicki	D	28
		Zgorzelecki	D	29
		Złotoryjski	D	30
2	KUJAWSKO-POMORSKIE		C	
		Bydgoszcz	C	01
		Grudziądz	C	02
		Toruń	C	03
		Włocławek	C	04
		Aleksandrowski	C	05
		Brodnicki	C	06
		Bydgoski	C	07
		Chełmiński	C	08
		Golubsko-dobrzyński	C	09
		Grudziądzki	C	10
		Inowrocławski	C	11
		Lipnowski	C	12
		Mogileński	C	13
		Nakielski	C	14
		Radziejowski	C	15
		Rypiński	C	16
		Sępoleński	C	17

		Świecki	C	18
		Toruński	C	19
		Tucholski	C	20
		Wąbrzeski	C	21
		Włocławski	C	22
		Żniński	C	23
3	LUBELSKIE		L	
		Biała Podlaska	L	01
		Chełm	L	02
		Lublin	L	03
		Zamość	L	04
		Bialski	L	05
		Biłgorajski	L	06
		Chełmski	L	07
		Hrubieszowski	L	08
		Janowski	L	09
		Krasnostawski	L	10
		Kraśnicki	L	11
		Lubartowski	L	12
		Lubelski	L	13
		Łęczyński	L	14
		Łukowski	L	15
		Opolski	L	16
		Parczewski	L	17
		Puławski	L	18
		Radzyński	L	19
		Rycki	L	20
		Świdnicki	L	21
		Tomaszowski	L	22
		Włodawski	L	23
		Zamojski	L	24
4	LUBUSKIE		F	
		Gorzów Wielkopolski	F	01
		Zielona Góra	F	02
		Gorzowski	F	03
		Krośnieński	F	04
		Międzyrzeczki	F	05
		Nowosolski	F	06
		Słubicki	F	07
		Strzelecko-drezdenecki	F	08
		Sulęciński	F	09
		Świebodziński	F	10
		Wschowski	F	11
		Zielonogórski	F	12
		Żagański	F	13
		Żarski	F	14
5	LÓDZKIE		E	
		Łódź	E	01
		Piotrków Trybunalski	E	02
		Skierniewice	E	03
		Brzeziński	E	04
		Bełchatowski	E	05
		Kutnowski	E	06
		Łaski	E	07
		Łęczycki	E	08
		Łowicki	E	09
		Łódzki wschodni	E	10
		Opoczyński	E	11
		Pabianicki	E	12
		Pajęczański	E	13
		Piotrkowski	E	14

		Poddębicki	E	15
		Radomszczański	E	16
		Rawski	E	17
		Sieradzki	E	18
		Skierniewicki	E	19
		Tomaszowski	E	20
		Wieluński	E	21
		Wieruszowski	E	22
		Zduńskowolski	E	23
		Zgierski	E	24
6	MAŁOPOLSKIE		K	
		Kraków	K	01
		Nowy Sącz	K	02
		Tarnów	K	03
		Bocheński	K	04
		Brzeski	K	05
		Chrzanowski	K	06
		Dąbrowski	K	07
		Gorlicki	K	08
		Krakowski	K	09
		Limanowski	K	10
		Miechowski	K	11
		Myślenicki	K	12
		Nowosądecki	K	13
		Nowotarski	K	14
		Olkuski	K	15
		Oświęcimski	K	16
		Proszowicki	K	17
		Suski	K	18
		Tarnowski	K	19
		Tatrzański	K	20
		Wadowicki	K	21
		Wielicki	K	22
7	MAZOWIECKIE		W	
		Ostrołęka	W	01
		Płock	W	02
		Radom	W	03
		Siedlce	W	04
		Białobrzegi	W	05
		Ciechanowski	W	06
		Garwoliński	W	07
		Gostyniński	W	08
		Grodziski	W	09
		Grójecki	W	10
		Kozienicki	W	11
		Legionowski	W	12
		Lipski	W	13
		Łosicki	W	14
		Makowski	W	15
		Miński	W	16
		Mławski	W	17
		Nowodworski	W	18
		Ostrołęcki	W	19
		Ostrowski	W	20
		Otwocki	W	21
		Piaseczyński	W	22
		Płocki	W	23
		Płoński	W	24
		Pruszkowski	W	25
			W	26
			W	27

		Przasnyski	W	28
		Przysuski	W	29
		Pułtowski	W	30
		Radomski	W	31
		Siedlecki	W	32
		Sierpecki	W	33
		Sochaczewski	W	34
		Sokołowski	W	35
		Szydłowiecki	W	36
		M. St. Warszawa	W	37-54
		Warszawski zachodni	W	55
		Węgrowski	W	56
		Wołomiński	W	57
			W	58
		Wyszowski	W	59
		Zwoleński	W	60
		Żuromiński	W	61
		Żyrardowski	W	62
8	OPOLSKIE		O	
		Opole	O	01
		Brzeski	O	02
		Głubczycki	O	03
		Kędzierzyńsko-kozielski	O	04
		Kluczborski	O	05
		Krapkowicki	O	06
		Namysłowski	O	07
		Nyski	O	08
		Oleski	O	09
		Opolski	O	10
		Prudnicki	O	11
		Strzelecki	O	12
9	PODKARPACKIE		R	
		Krosno	R	01
		Przemyśl	R	02
		Rzeszów	R	03
		Tarnobrzeg	R	04
		Bieszczadzki	R	05
		Brzozowski	R	06
		Dębicki	R	07
		Jarosławski	R	08
		Jasielski	R	09
		Kolbuszowski	R	10
		Krośnieński	R	11
		Leski	R	12
		Leżajski	R	13
		Lubaczowski	R	14
		Łańcucki	R	15
		Mielecki	R	16
		Niżański	R	17
		Przemyski	R	18
		Przeworski	R	19
		Ropczycko-średziszowski	R	20
		Rzeszowski	R	21
		Sanocki	R	22
		Stalowowolski	R	23
		Strzyżowski	R	24
		Tarnobrzegi	R	25
10	PODLASKIE		B	
		Białystok	B	01
		Łomża	B	02
		Suwałki	B	03

		Augustowski	B	04
		Białostocki	B	05
		Bielski	B	06
		Grajewski	B	07
		Hajnowski	B	08
		Kolneński	B	09
		Łomżyński	B	10
		Moniecki	B	11
		Sejneński	B	12
		Siemiatycki	B	13
		Sokółski	B	14
		Suwalski	B	15
		Wysokomazowiecki	B	16
		Zambrowski	B	17
11	POMORSKIE		G	
		Gdańsk	G	01
		Gdynia	G	02
		Słupsk	G	03
		Sopot	G	04
		Bytowski	G	05
		Chojnicki	G	06
		Człuchowski	G	07
		Gdański	G	08
		Kartuski	G	09
		Kościerski	G	10
		Kwidzyński	G	11
		Lęborski	G	12
		Malborski	G	13
		Nowodworski	G	14
		Pucki	G	15
		Słupski	G	16
		Starogardzki	G	17
		Sztumski	G	18
		Tczewski	G	19
		Wejherowski	G	20
12	ŚLĄSKIE		S	
		Bielsko-Biała	S	01
		Bytom	S	02
		Chorzów	S	03
		Częstochowa	S	04
		Dąbrowa Górnicza	S	05
		Gliwice	S	06
		Jastrzębie-Zdrój	S	07
		Jaworzno	S	08
		Katowice	S	09
		Mysłowice	S	10
		Piekary Śląskie	S	11
		Ruda Śląska	S	12
			S	13
		Rybnik	S	14
		Siemianowice Śląskie	S	15
		Sosnowiec	S	16
		Świętochłowice	S	17
		Tychy	S	18
		Zabrze	S	19
		Żory	S	20
		Będziński	S	21
		Bielski	S	22
		Cieszyński	S	23
		Częstochowski	S	24
		Gliwicki	S	25

		Kłobucki	S	26
		Lubliniecki	S	27
		Mikołowski	S	28
		Myszkowski	S	29
		Pszczynski	S	30
		Raciborski	S	31
		Rybnicki	S	32
		Tarnogórski	S	33
		Bieruńsko – lędziński	S	34
		Wodzisławski	S	35
		Zawierciański	S	36
		Żywiecki	S	37
13	ŚWIĘTOKRZYSKIE		T	
		Kielce	T	01
		Buski	T	02
		Jędrzejowski	T	03
		Kazimierski	T	04
		Kielecki	T	05
		Konecki	T	06
		Opatowski	T	07
		Ostrowiecki	T	08
		Pińczowski	T	09
		Sandomierski	T	10
		Skarżyski	T	11
		Starachowicki	T	12
		Staszowski	T	13
		Włoszczowski	T	14
14	WARMIŃSKO – – MAZURSKIE		N	
		Elbląg	N	01
		Olsztyn	N	02
		Bartoszycki	N	03
		Braniewski	N	04
		Działdowski	N	05
		Elbląski	N	06
		Ełcki	N	07
		Giżycki	N	08
		Iławski	N	09
		Kętrzyński	N	10
		Lidzbarski	N	11
		Mrągowski	N	12
		Nidzicki	N	13
		Nowomiejski	N	14
		Olecki	N	15
		Gołdapski	N	16
		Olsztyński	N	17
		Ostródzki	N	18
		Piski	N	19
		Szczycieński	N	20
		Węgorzewski	N	21
15	WIELKOPOLSKIE		P	
		Kalisz	P	01
		Konin	P	02
			P	03
		Leszno	P	04
		Poznań	P	05
			P	06
		Chodzieski	P	07
		Czarnkowsko-trzcianecki	P	08
		Gnieźnieński	P	09
		Gostyński	P	10

		Grodziski	P	11
		Jarociński	P	12
		Kaliski	P	13
		Kępiński	P	14
		Kolski	P	15
		Koniński	P	16
		Kościański	P	17
		Krotoszyński	P	18
		Leszczyński	P	19
		Międzychodzki	P	20
		Nowotomyski	P	21
		Obornicki	P	22
		Ostrowski	P	23
		Ostrzeszowski	P	24
		Pilski	P	25
		Pleszewski	P	26
		Poznański	P	27
			P	28
		Rawicki	P	29
		Słupecki	P	30
		Szamotulski	P	31
		Średzki	P	32
		Śremski	P	33
		Turecki	P	34
		Wągrowiecki	P	35
		Wolsztyński	P	36
		Wrzesiński	P	37
		Złotowski	P	38
16	ZACHODNIO-POMORSKIE		Z	
		Koszalin	Z	01
		Szczecin	Z	02
		Świnoujście	Z	03
		Białogardzki	Z	04
		Choszczeński	Z	05
		Drawski	Z	06
		Goleniowski	Z	07
		Gryficki	Z	08
		Gryfiński	Z	09
		Kamieński	Z	10
		Kołobrzeski	Z	11
		Koszaliński	Z	12
		Łobeski	Z	13
		Myśliborski	Z	14
		Policki	Z	15
		Pyrzycki	Z	16
		Sławieński	Z	17
		Stargardzki	Z	18
		Szczecinecki	Z	19
		Świdwiński	Z	20
		Wałecki	Z	21

WZORY PROFESJONALNYCH TABLIC REJESTRACYJNYCH

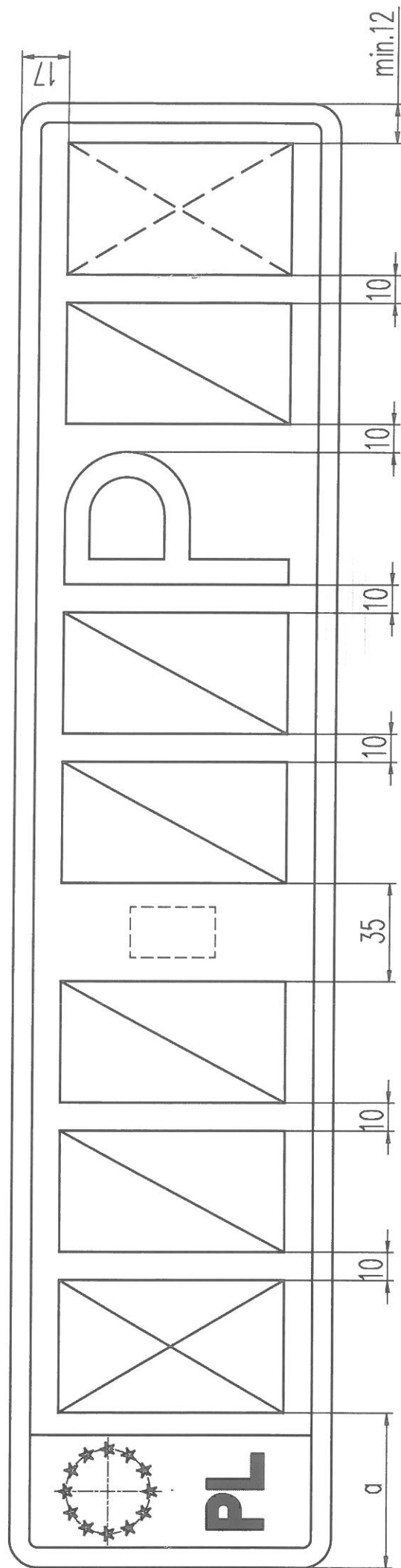

Odmiiany profesjonalnych tablic samochodowych jednorzędowych

Rodzaj tablicy	Wymiar	a
1. 1L, 2C + 2C, "P", 2C		60
2. 1L, 2C + 2C, "P", 1C, 1L		55

Rysunek 1. Profesjonalna tablica samochodowa jednorzędowa

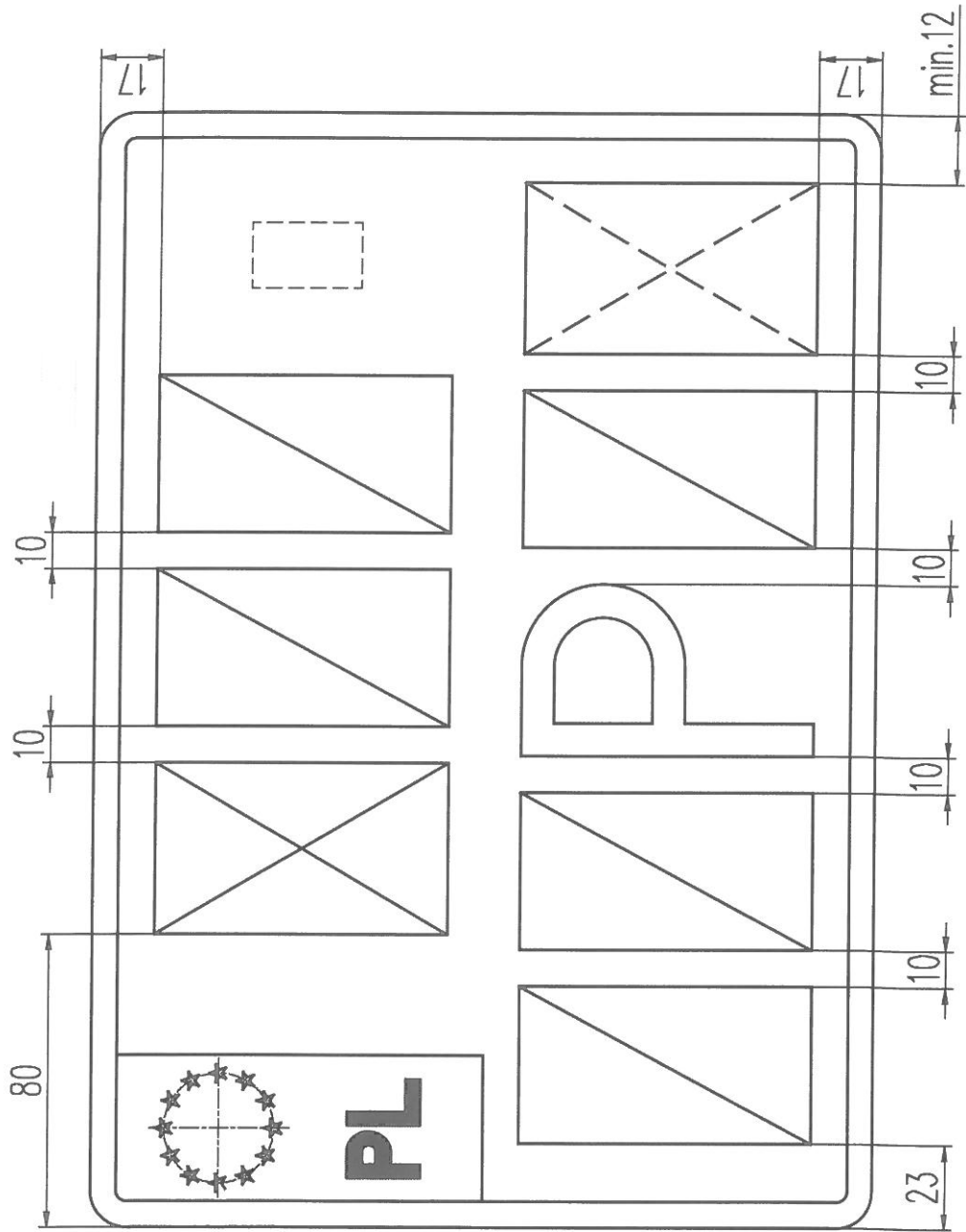

Odmiiany profesjonalnych tablic samochodowych dwurzędowych

1. 1L, 2C + 2C, "P", 2C
2. 1L, 2C + 2C, "P", 1C, 1L

Rysunek 2. Profesjonalna tablica samochodowa dwurzędowa

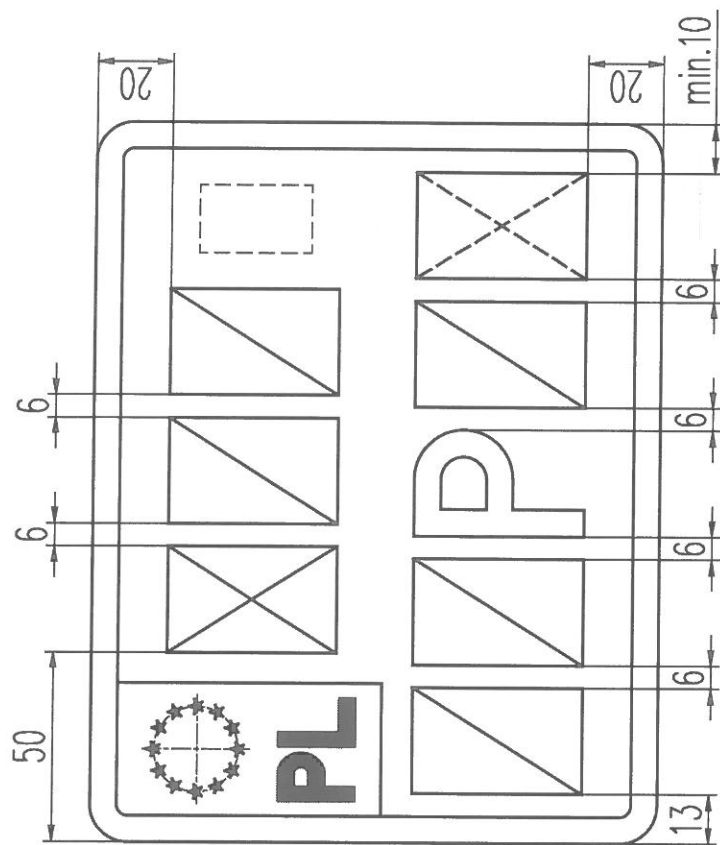

Odmiiany profesjonalnych tablic motocyklowych

1. 1L, 2C + 2C, "P", 2C
2. 1L, 2C + 2C, "P", 1C, 1L

Rysunek 3. Profesjonalna tablica motocyklowa

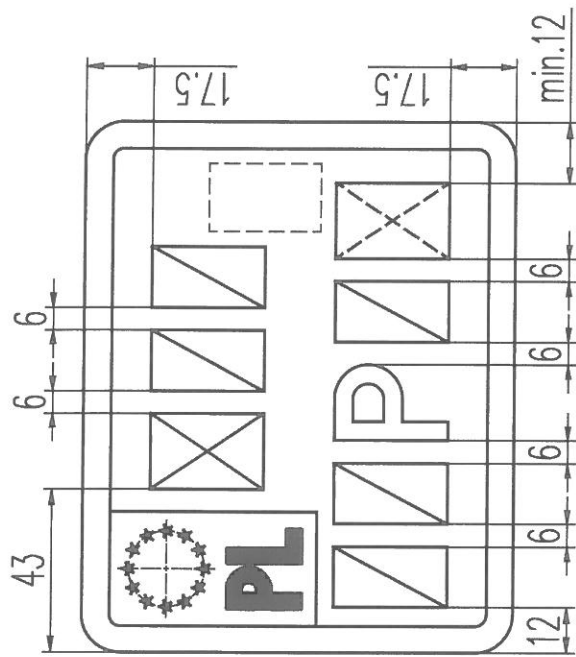

Odmiiany profesjonalnych tablic motorowerowych

1. 1L, 2C + 2C, "P", 2C
2. 1L, 2C + 2C, "P", 1C, 1L

Rysunek 4. Profesjonalna tablica motorowerowa